

ФИЛОСОФИЯ 15 (2)

Философия и методология науки. Наука как предмет

Учебные вопросы:

1. Наука как предмет философского исследования.
2. Наука как вид духовного производства.
3. Структура научного знания.
4. Проблема обоснования научного знания. Системность как фундаментальный принцип научного познания.
5. Проблема научного метода и рациональные реконструкции истории и философии науки.

Масса научных школ противоречит сама себе даже внутри одной области науки и даже направления = Индукция (частное -> общее)

Онтология – наука о Бытие, отвечающая наиболее полно на базовые вопросы об истинности окружающего мира = Истина есть, но понятна ли она человеку?

Логика – наука о правильном мышлении (и непротиворечивых выводах) = Дедукция (общее -> частное)

Онтология – картина мира (Метафизика / Физика)
Антология – коллекция «частных» философий (история философии)
Гносеология – знание о мире (эпистемология / педагогика)
Социальная философия – опознание общества (этика / эстетика)
Антропология – осознание человека
Аксиология – понимание ценностей

Психология – наука о процессах мышления (и вариантах получения выводов) // Сличение – как система сравнения по схожим предикатам объекта

Понимание «почему так» и «на основании чего» = Аналогия (Традукция)

Что можно, что нельзя???

Различение – как система сравнения по несхожим предикатам объекта

Методы познания мира

- **Ненаучные** = теор и праксис => традиция «**можно & нельзя**»: от интуитивного к категорическому (мифы, религии, опыт, искусство)
- **Научные** = теория и практика => школа «**как & зачем**»: от общего к конкретному (наблюдение, измерение, систематизация, эксперимент)
- **Гностики** = мир познаваем! => «**вообще & в частности**»: от частного к абстрактному (анализ, синтез, вскрытие причин, моделирование)
- **Агностики** = мир непознаваем!! => «**статично & динамично**»: от субъектного к субъективному (описание, верификация, валидизация, фальсификация)
- **Антисциентисты** знание опасно!!! => «**уничтожение мира & уничтожение человека**»: от неустойчивого порядка к вечному хаосу (аналогия, обобщение)

Множественность
= аналогия
определения
объекта ч/з другие
сущности по
принципу
дополнительности

Макропонятие =
дедукция
определения части
того, что не может
быть определено
субъектом
(квантовым
наблюдателем) как

Целое **Неопределённость** =
апория несвязности
предикатов ввиду
неустойчивости и
нелинейности объекта /
явления исследования

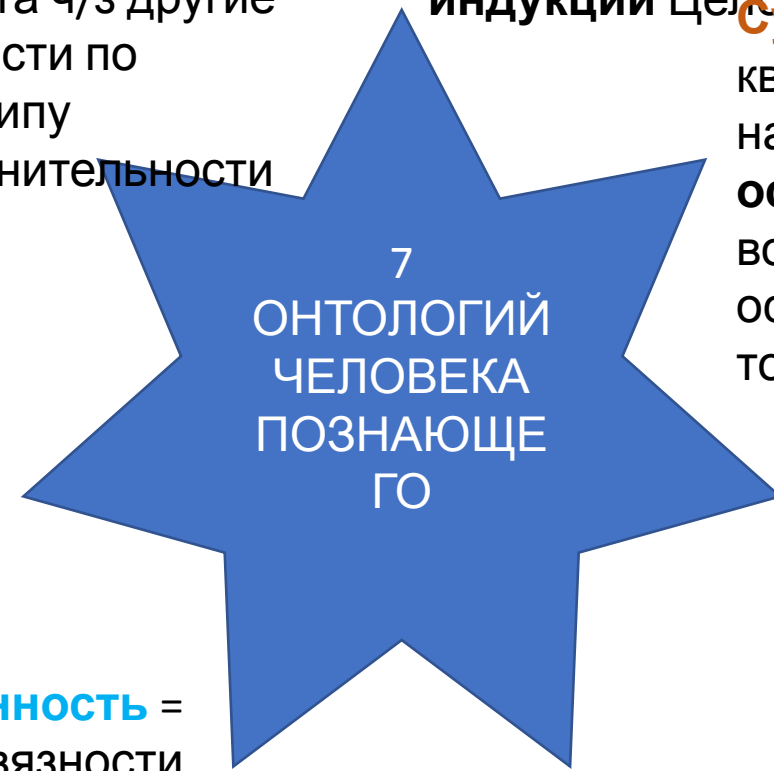

Теология = знание
о Целом и
понимание мира, как
системной части
индукции Целого

Субъект =
квантовый
наблюдатель как
основание
восприятия мира,
основание смысла и
точка отсчёта

Предел = идея
развития, как
преодоление
границы любой
реальности, т.к.
она не есть
Целое, но часть
его горизонта
событий

Смещение = парадокс
любых знаний как
невозможность объяснить
Целое посредством
чувственного или
рационального метода

Проблема достоверности знания

ОНТОЛОГИЯ БОГА (космогония -> теологию / теософию)	ОНТОЛОГИЯ ПРИРОДЫ (натурфилософия -> онтология науки)	ОНТОЛОГИЯ МЫШЛЕНИЯ (антропософия -> антроподицея)
<p>К – понимание соотношения Целого и части (видимый и невидимый спектры)</p> <p>ТЛ – обоснование Бога</p> <p>ТС – объяснение божественного</p>	<p>ОП – отвечает на все предельные вопросы</p> <p>ОН – частная онтология, отвечающая на некоторые вопросы</p> <p>ОП</p>	<p>Ас – вариативность мышления и субъектность восприятия (а-, 1-, 2-, 3-, 4-, 5-, 6... лектики)</p> <p>Ад – квантовый наблюдатель</p>
<p>Идентичность субъекта (Богъ), объекта (Mip) - ЗЕБПН, абъекта (Человек) – ЗПКК-КК и траекта (диавол) - ЗОО</p>	<p>Развитие ОП идёт ч/з ЗОО ТЛ (Ф. Бэкон: изучаем не Откровение, а Творение как ЗЕБПН – в её многообразии мира, где живёт человек = ЗПКК-КК</p>	<p>Способность мыслить – исходный базовый элемент ЗПКК-КК и он не требует обоснования (частные о: гос-в, церковей-конфессий, проф о: военные, рабочие и т.п. о сообществ: группа, семья = ЗОО), т.к. когнитивность и создаёт смыслы (ЗЕБПН)</p>
<p>С.Б. Переслегин: «Когнитивная гражданская война» м/ду онтологиями приводит к противостоянию: БОГ <-> Природа + Натурфилософия + Исследователь + Методология + научные парадигмы</p>		
<p>Когницид: Тео- и Натур- философы уничтожили свободу мышления, как методологии познания: ТЛ & ТС забрали лектики и логики оснований; ОН забрали математики, геометрия и логика вывода</p>		
<p>ТС оторвала ТЛ от ОН (наука была младшая, но любимая дочь церкви): возврат к схоластике (а развитие? Если в основании Христос, то что</p>	<p>ОП проиграла т.к. лишилась основания – Откровение – А с чего тогда мир познаваем и познаваем этими методами? Пантеизм от</p>	<p>ОМ – осталась без онтологом, но вопросы остались: Что нам нужно знать для психопонимания Иисуса? (если есть предельный тогло</p>

Философия = наука о вычленении порядка в хаосе;
Психология = наука о вычленении хаоса в порядке мыслительной деятельности;
Хаосология = наука о хаосе как о возможном порядке.

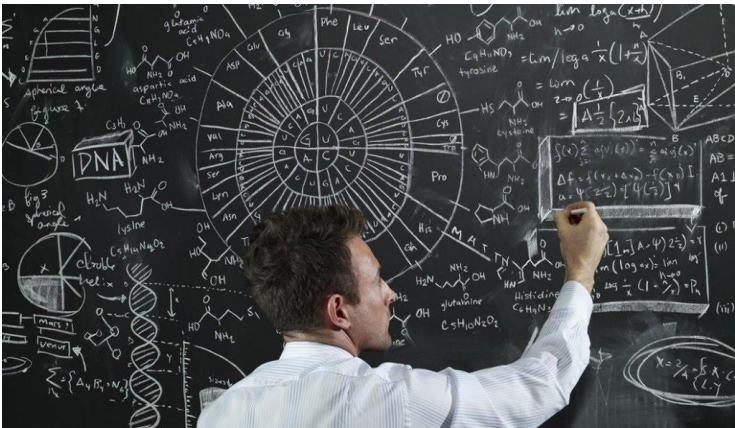

ДВИЖЕНИЕ:
 прогресс -
 регресс

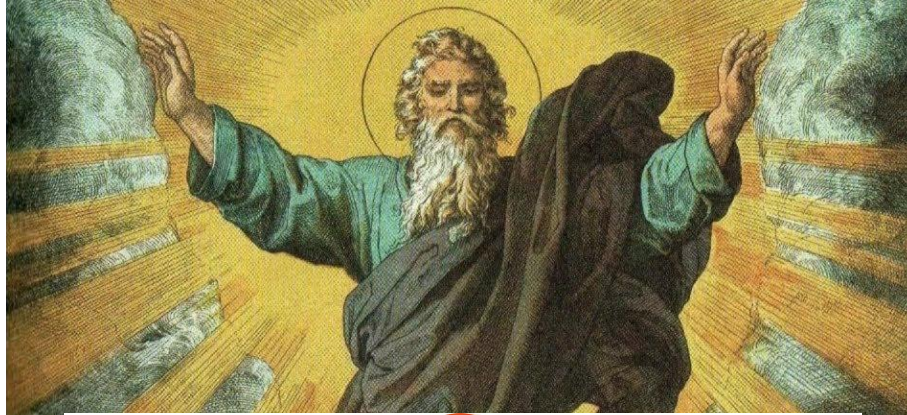

ОНТОЛОГИЯ БОГА



Философия = наука об истории и вариантах мышления;
Психология = наука о рационализации иррационального для достижения непротиворечивого восприятия и понимания пространств;
Логика = наука о работе с информационными объектами Бытия в порядке мыслительной деятельности

СТАТИКА: центр - границы

Философия = наука о хаосе как о высшем порядке;
Психология = наука о связности окружающего мира и мышления как приведения его в порядок;
Стохастика = наука о порядке как о возможном хаосе.



ЧЕЛОВЕК:
 «Я» - «не-Я»

Космогония – попытка понять космос через мир человека как микрокосмос в макрохаосе

Гностицизм – попытка объяснить хаос ч/з множество космосов

Метафизика + Антропология = сумма отражений Бытия

Хаос Ходжсона	нелинейное неопределённое состояние, отрицающий возможность сборки из хаоса какого-либо целого космоса
ХАОС Мейясу	ситуация всевозможности (хаокосмос)
ХАос Бадью	Отражение множества бытия в одном событии (наблюдатель и космос)
ХАос Делёза	деконструкция целого в элементы (хаос)
ХаОС Гегеля	Диалектика противоположностей качеств и отрицаний
Хаос Канта	конструкция элементов в целое (космос)
ХаоС Спинозы	Natura naturans (порядок порождающий) natura naturata (хаос многообразия)
Хаос Аристотеля	логический хаос (хаос самоорганизации)
ХАОс Платона	1. мир бесформенных материальных субстанций
	2. деволюция идеала в материальную вещь
ХАОС Гесиода	первичный и всё отрицающий

Хаос = непонятый нами или
невидимый нами высший
порядок

Символ Жизнеспособного Хаоса – «Химера»

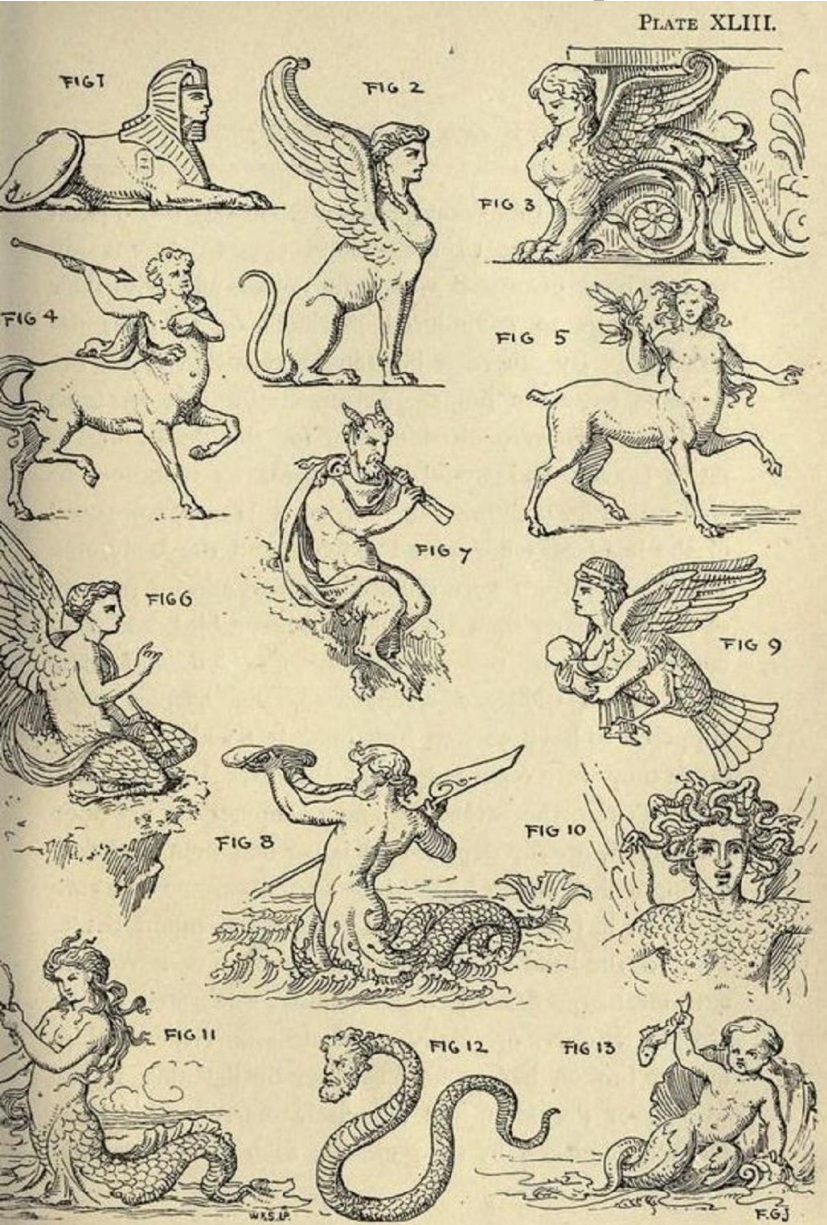

Космология – попытка объяснить хаос человека как движение в микрокосмос
Гностицизм – попытка понять космос через человека как макроантропа
Антропология + Naturфилософия = физика Бытия

<p>Космос Аристотеля, Птолемея и Св. Фомы</p>	<p>Геоцентрический конечный Земля – падшая звезда, низ Вселенной</p>	<p>Душа человека опускается в материальное и обретает временность и физичность (подвергается порче)</p>
<p>Космос Николая Кузанского (XV в.)</p>	<p>Теоцентрический бесконечный</p>	<p>В космосе нет онтологии и пространства, а значит нет верха и низа</p>
<p>Космос Николая Коперника (XVI в.) , как интерпретация космоса Аристотеля через Пифагора, + Иоганн Кеплер (XVI в.)</p>	<p>Гелиостатический Земля – физическое творение демиурга, а Космос творение Божьей воли (Абсолюта)</p>	<p>Высшие сферы не могут быть изучены, но они идеальны, а нижний космос – хаотичен и к нему нужно подходить с прагматической позиции</p>
<p>Космос Дж. Бруно, ученика Н. Кузанского (XVI в.), Иван Ефремов</p>	<p>Бесконечный, в котором находится и наша гелиоцентрическая система</p>	<p>Вместо эволюции прогрессистов идёт деградация антропа в животные формы</p>
<p>Космос Гераклита Понтийского (через Платона), восстановленный Тихо Браге (XVI в.) + И. Кеплер</p>	<p>Гео-Гелио-центрическая система, имеющая циклический порядок движения светил</p>	<p>Математика космоса имеет свой скрытый порядок</p>
<p>П. Флоренский, К. Циолковский, В. Вернадский (XIX-XX в.)</p>	<p>Мир познаваем только с позиции антиномии мнимых величин и</p>	<p>Софийность мира обуславливает его понимание, а его Ноосферность</p>

Символ Жизнеподобного Порядка – «Механизм»

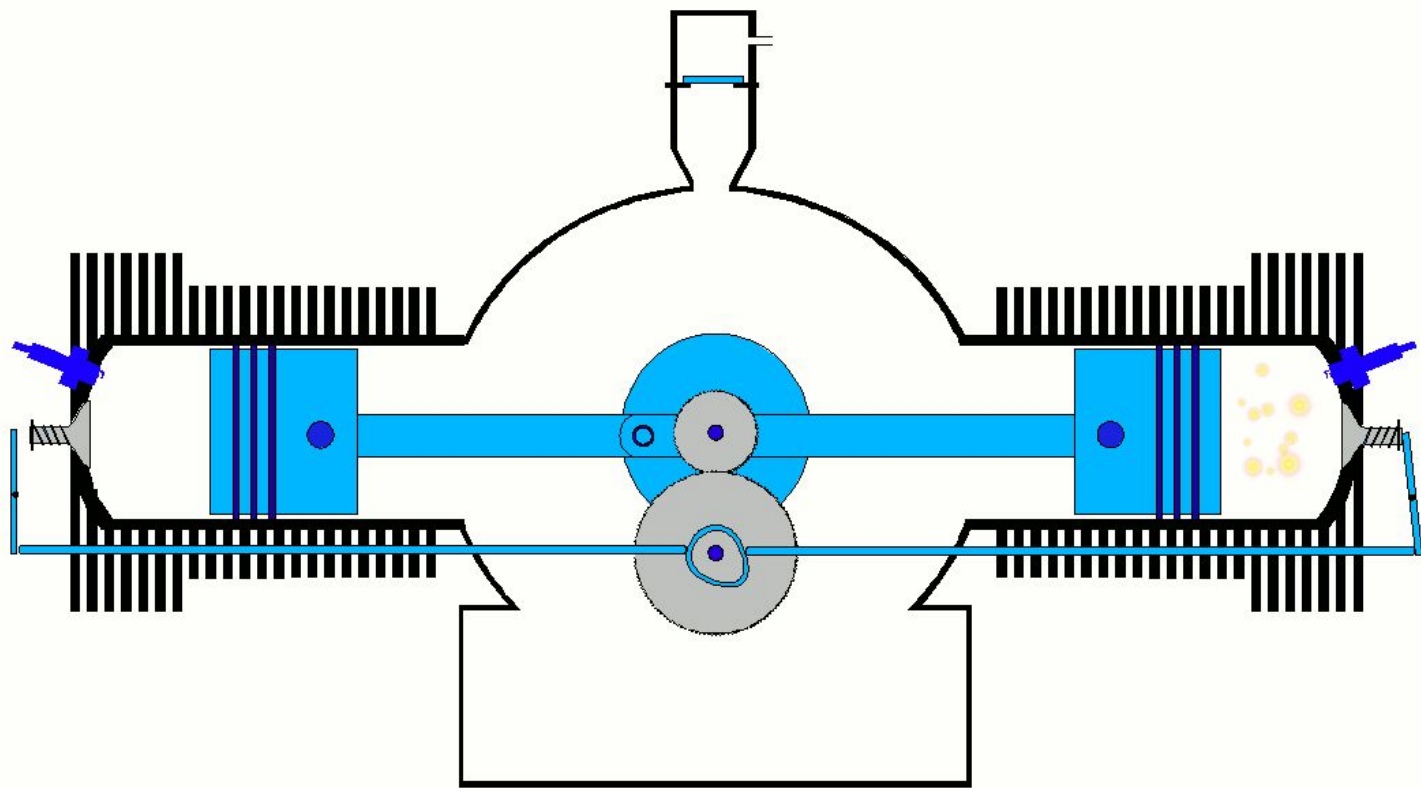
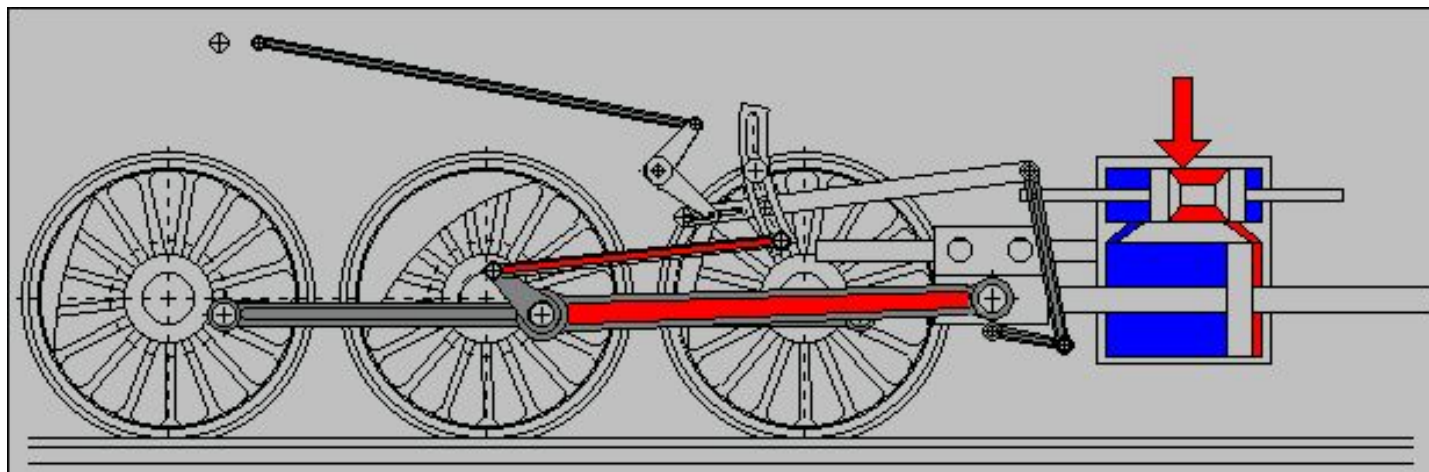
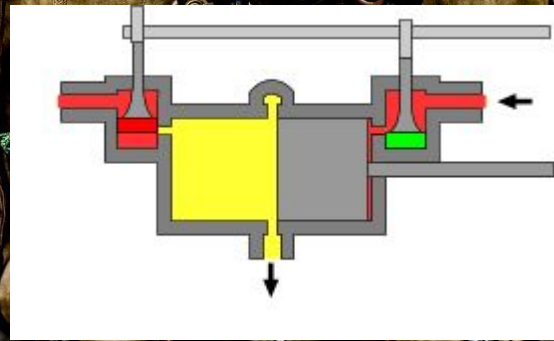
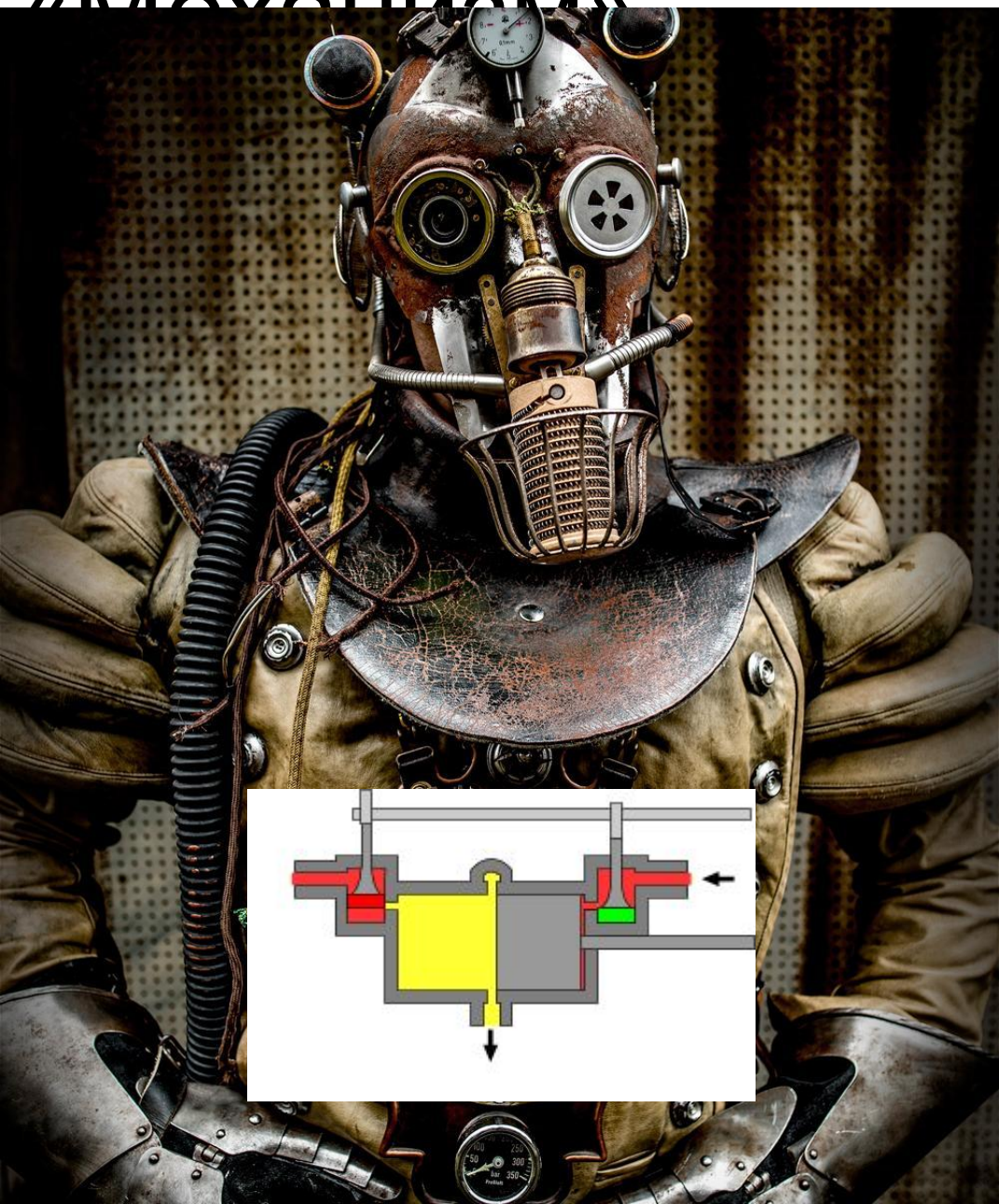

Проблема части и Целого:

Всеобщее Единое не может быть «пустым»	Целое имеет в себе содержание множества, его составляющих
<i>Единое, тождественно множеству</i>	<i>множество тождественно Единому</i>
Единое тождественно самому себе (<i>Единое и многое</i>)	Тождественность элементов отлично от Целого (<i>Единое и многое</i>)
противоположность Единого не есть Единое, но будучи иным, оно в Едином (<i>многое составляет Единое</i>)	иное есть часть Единого, т.к. не может быть вне Целостности (<i>многое составляет Единое</i>)
предикаты Единого рассматриваются в системе суждений «от частного к общему» (<i>индукция</i>) или «от общего к частному» (<i>дедукция</i>)	часть имеет в себе свойства Целого, а Целое - свойства частей (<i>любые множества воспринимается субъектом как элементы Одного</i>)
Единое = продукт логики субъекта	<i>есть только множества множеств</i>
Субъект логики осознаёт себя как некую неделимую единицу («Я»)	окружающее пространство он осознаёт иным множеством («не-Я»)
это отношение не с Единым, а с самим собой	<i>множества окружающие субъекта не есть Единое, т.к. оно распадается</i>
если в ином не содержится Единое, то иное не	множества не равны множеству, т.к. не приводят к

Вот место, в котором ничего не происходит



ИСТОРИЯ И ФИЛОСОФИЯ НАУКИ

ФИЛОСОФИЯ ОТКРЫТОГО ЗНАНИЯ	ФИЛОСОФИЯ «РЫХЛОГО» ЗНАНИЯ	ФИЛОСОФИЯ «НЕОЖИДАННОГО»
Наука = установленные и подтверждённые авторитетами факты	Наука = продвижение знания на перифериях и спорных участках	Наука = продолжение магического, религиозного и т.п. знания
Гипотеза = синтез тезисов и антитезисов + синтезис как маленький шаг вперёд, по принципу $F = n_1 + n_2 + \dots + n_n$ (от перемены мест слагаемых сумма не изменяется, зато подтверждается факт)	Гипотеза = синтез антитезисов и тезисов + синтезис как факт решения сложной задачи по принципу: «+» на «-» = «-» & «-» на «+» (невозможное возможно при изменении внеш/внутр факторов или угла зрения)	Гипотеза = синтез тезисов и антитезисов даёт не результат, а ставит под сомнение предыдущую теорию (от перемены мест слагаемых меняется не сумма, а результат)
ОТРАЖЕНИЕ ЗНАНИЯ	ОНТОЛОГИЯ НОВОГО ЗНАНИЯ	РЕВОЛЮЦИЯ ЗНАНИЯ
Философия возможного как опровержение невозможного	Философия науки как изменение представления о невозможном	Философия невозможного как изменение представления о возможном
СХОЛАСТИКА	ЛЖЕНАУКА	ФАНТАСТИКА



Ф. Бродель: всякая работа исследователя это взгляд в глубину, где есть слой высокой прозрачности и слой непроницаемой темноты, но между ними – зона качеств отбрасываемых теней, которые мы можем не только различить, но и распознать (Платон + Миф о пещере)



Коперник

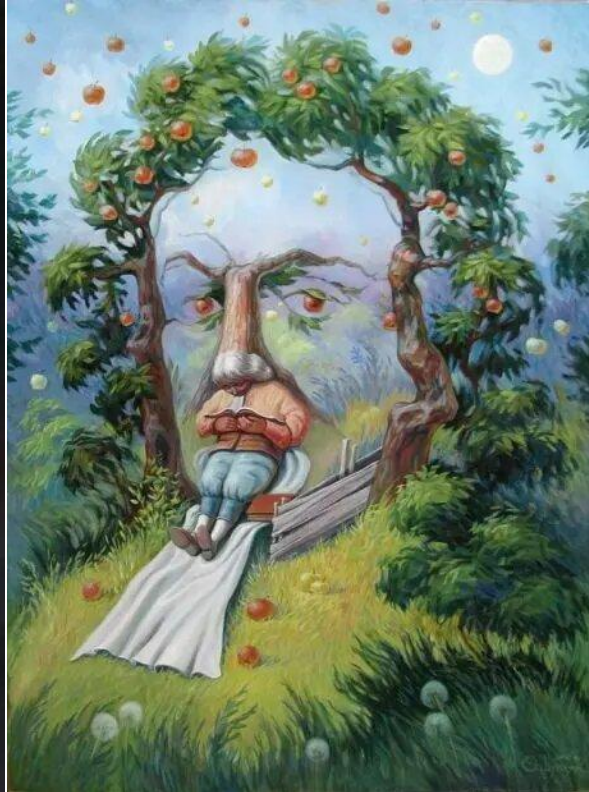

Ньютон



Дарвин

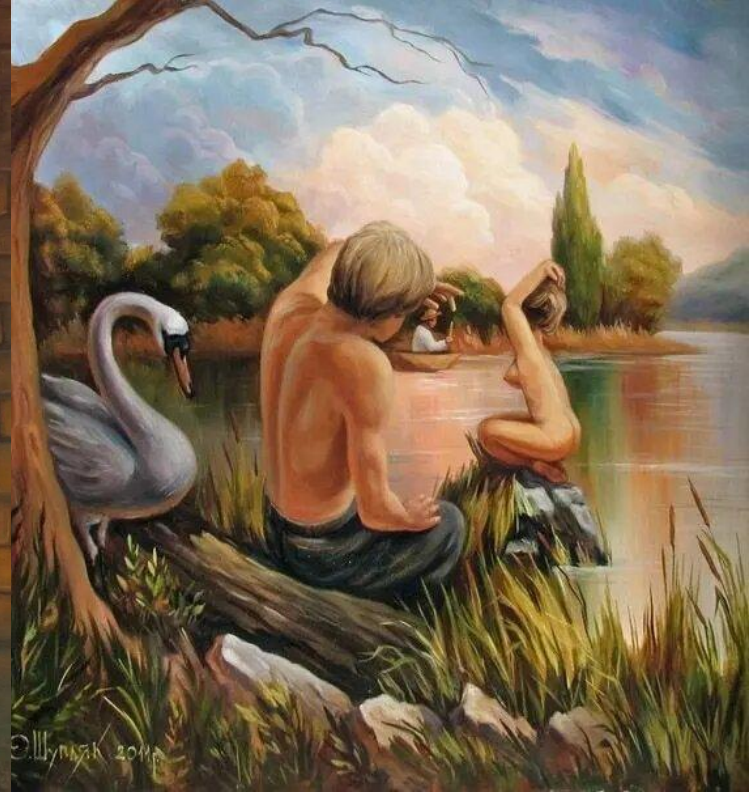

Фрейд

• Олег Шупляк

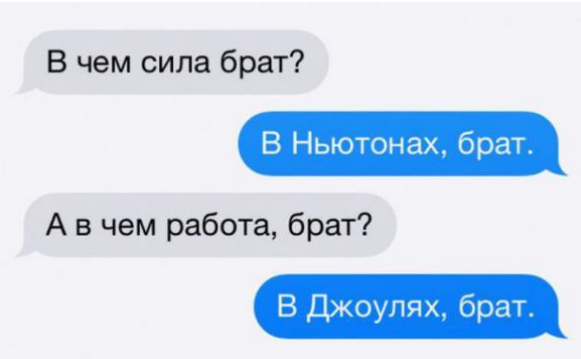

Две причины, по которым я не увидел Эйфелеву башню

1. Она не в Лондоне.
2. Я не в Лондоне.

