

Кантователь

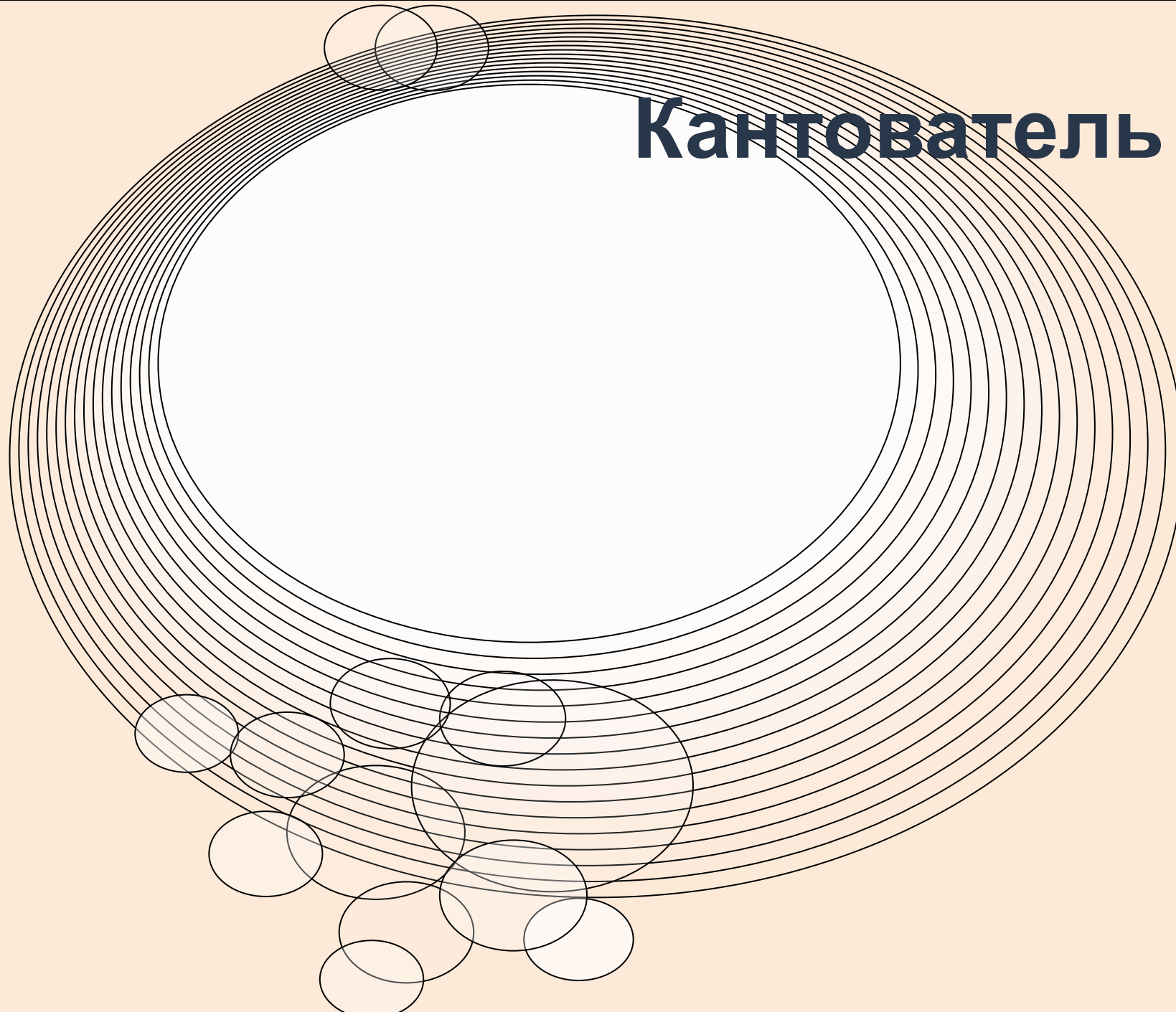

Кран-манипулятор устанавливает массив на поддоне на 1 поворотный стол кантователя.

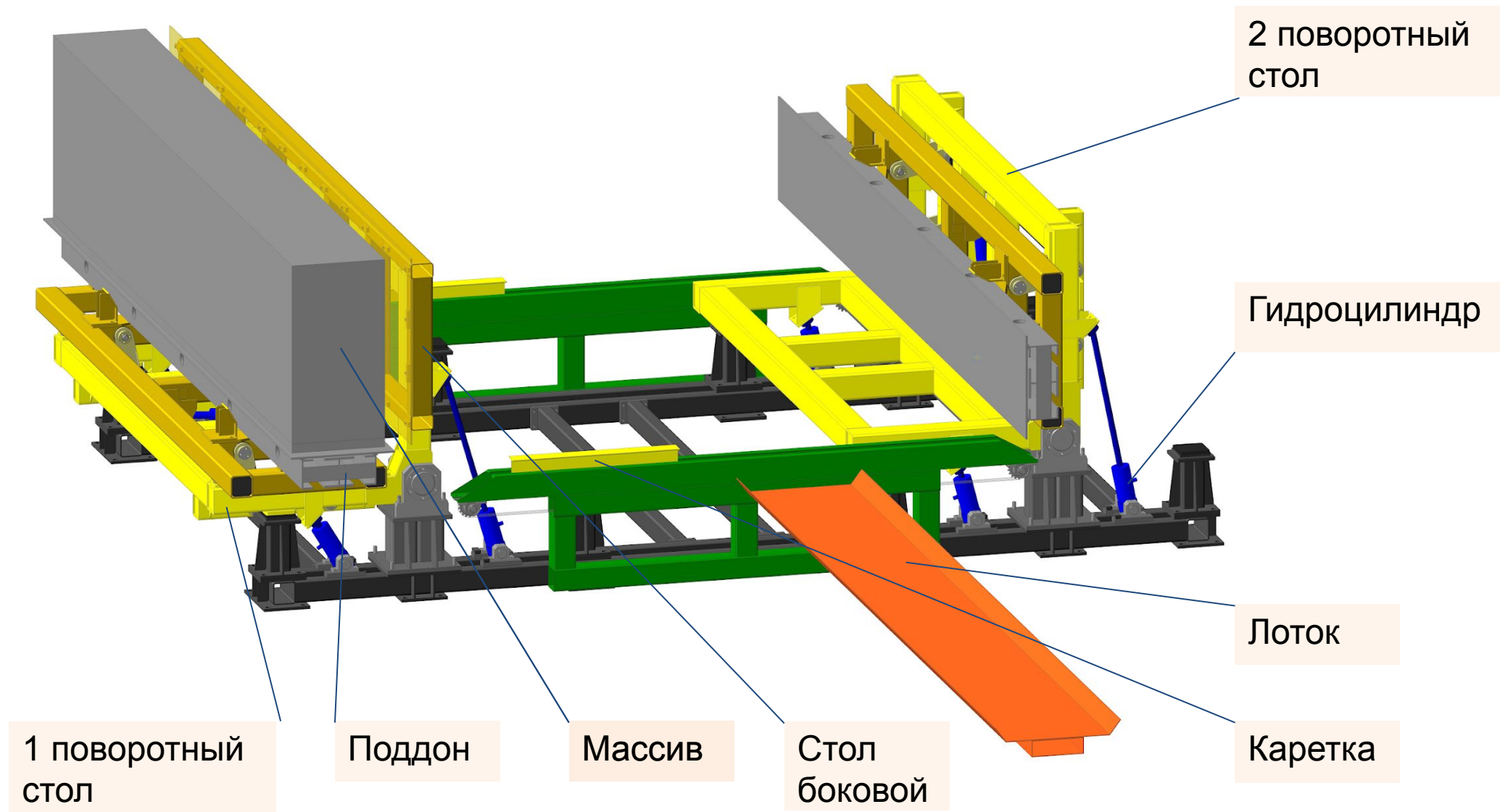
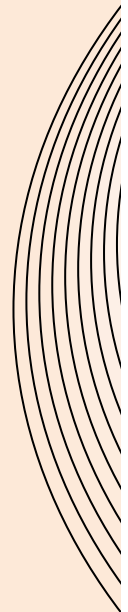

Массив на поддоне придвигается к боковому столу.

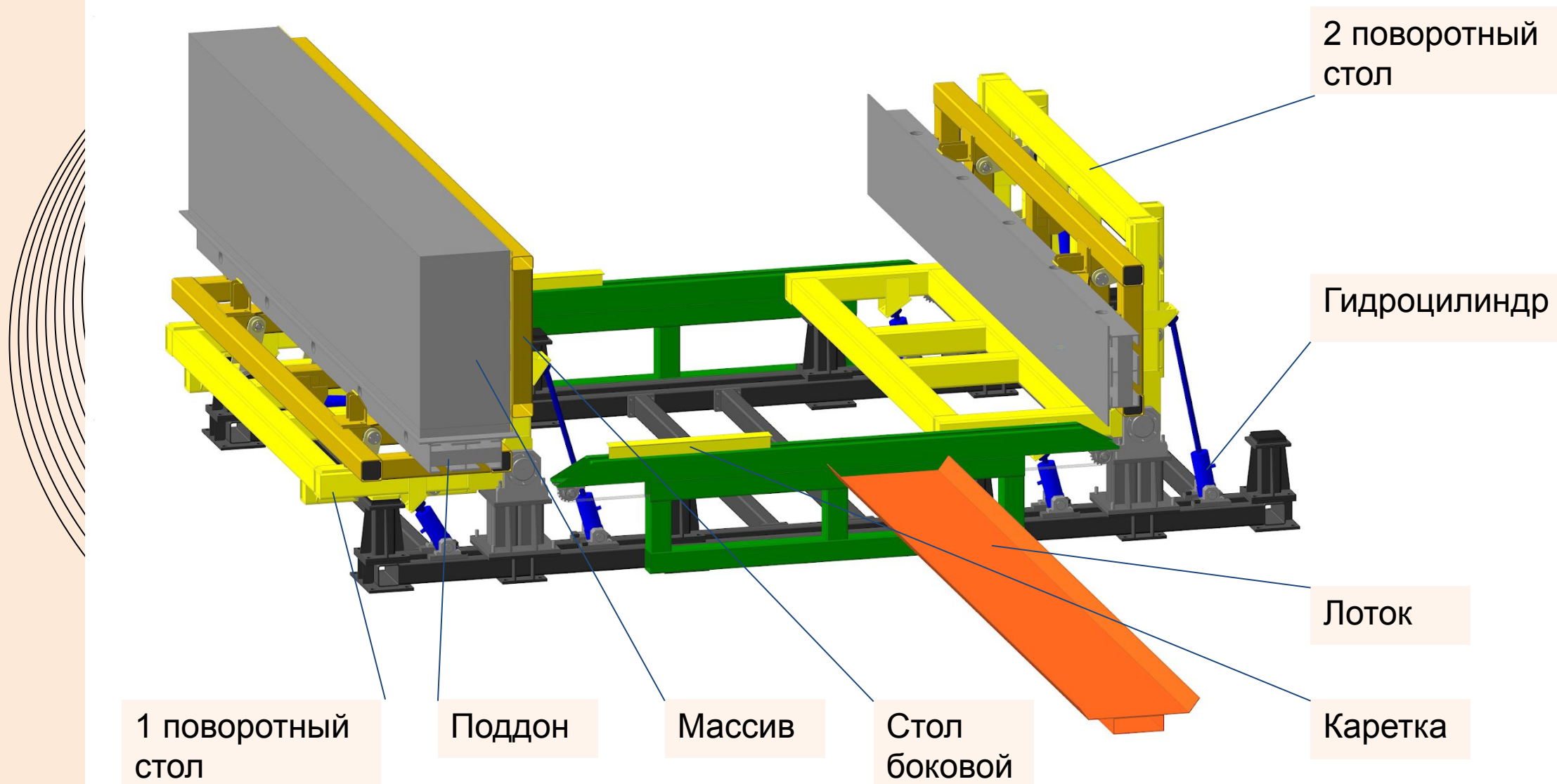

1 поворотный стол поворачивает массив на 90 градусов.

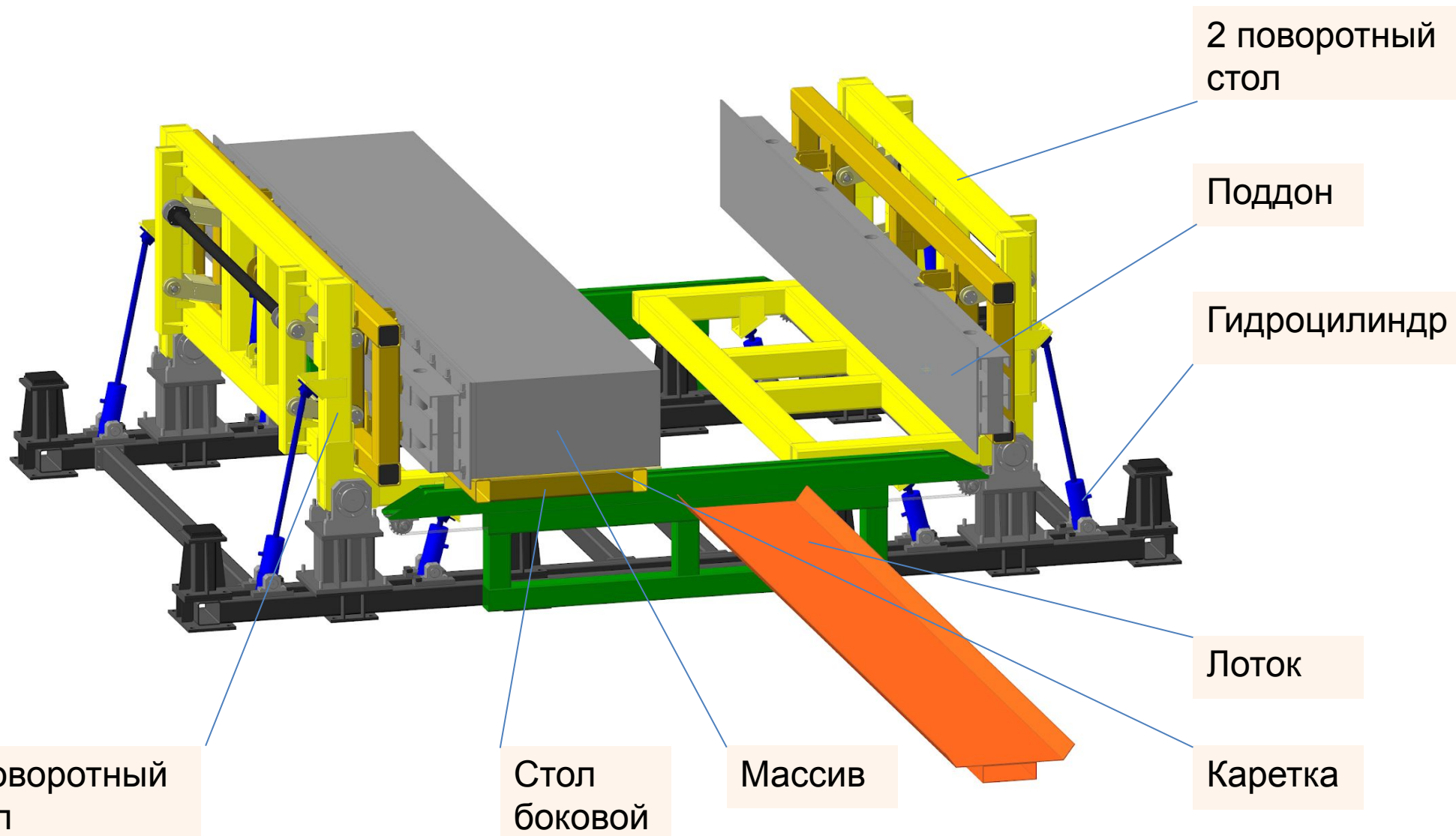

Боковой стол с массивом на каретке перемещается на 2 поворотный стол

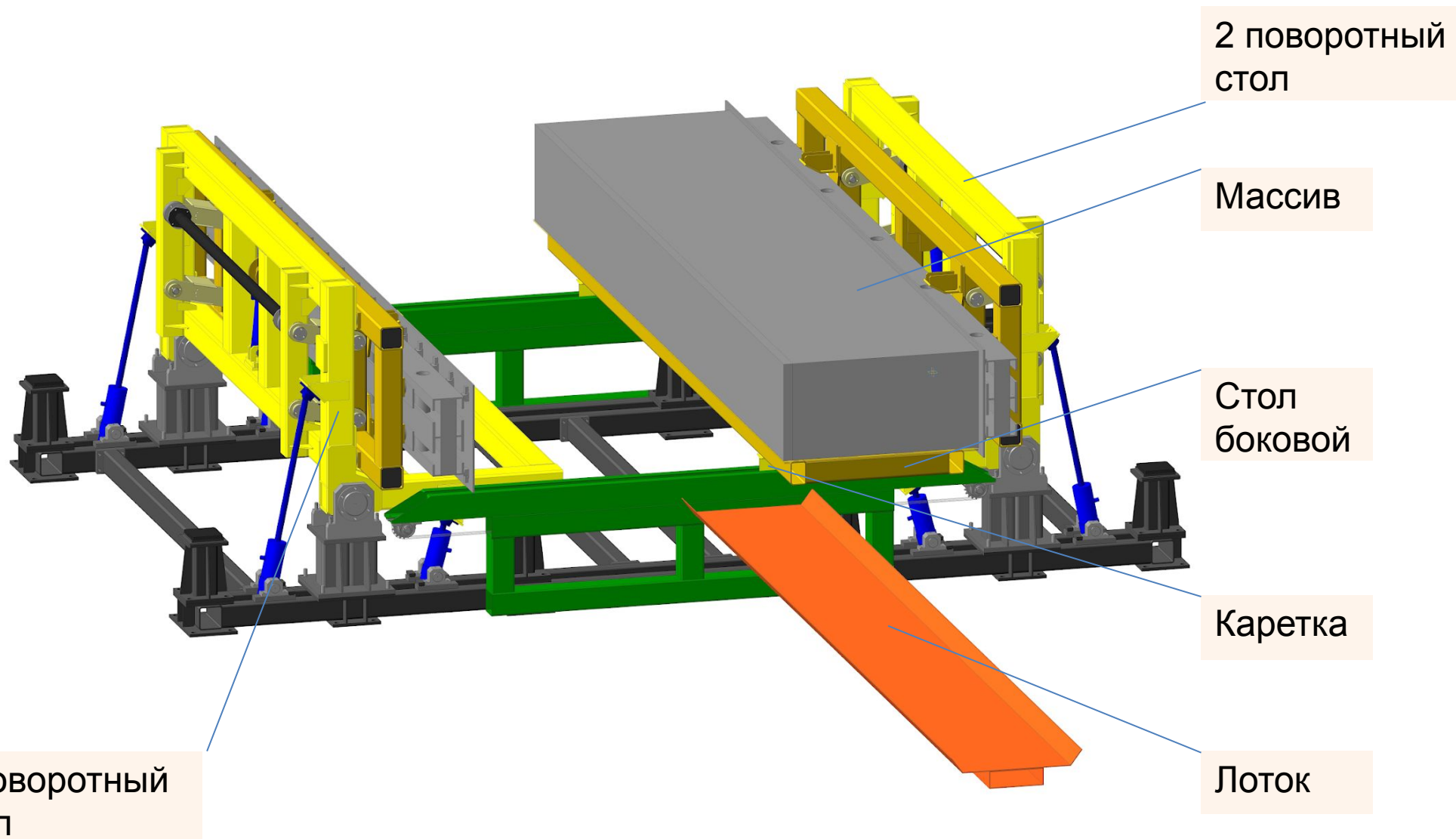

Лоток задвигается между поворотными столами.

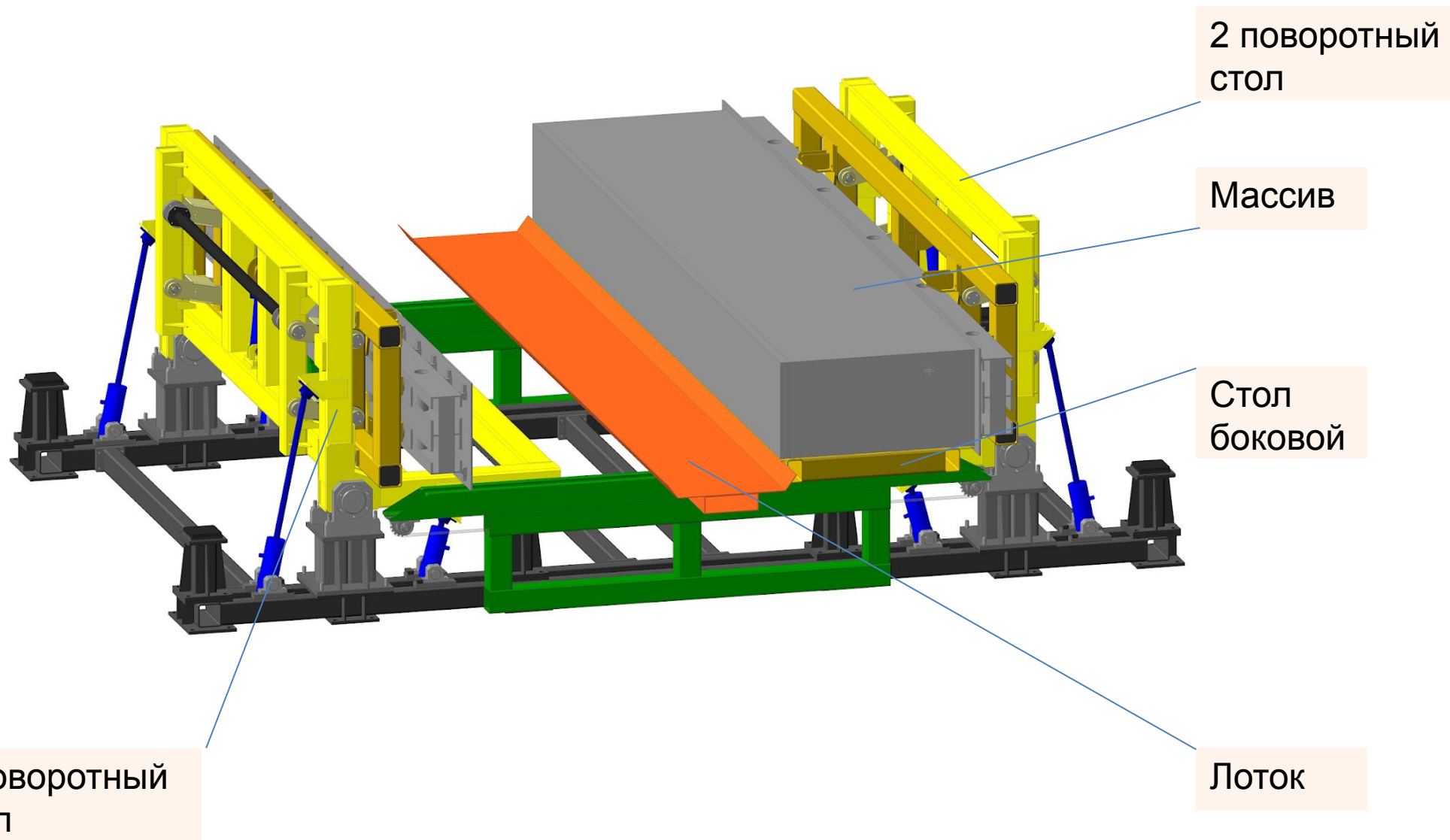

Донный слой обрушивается.

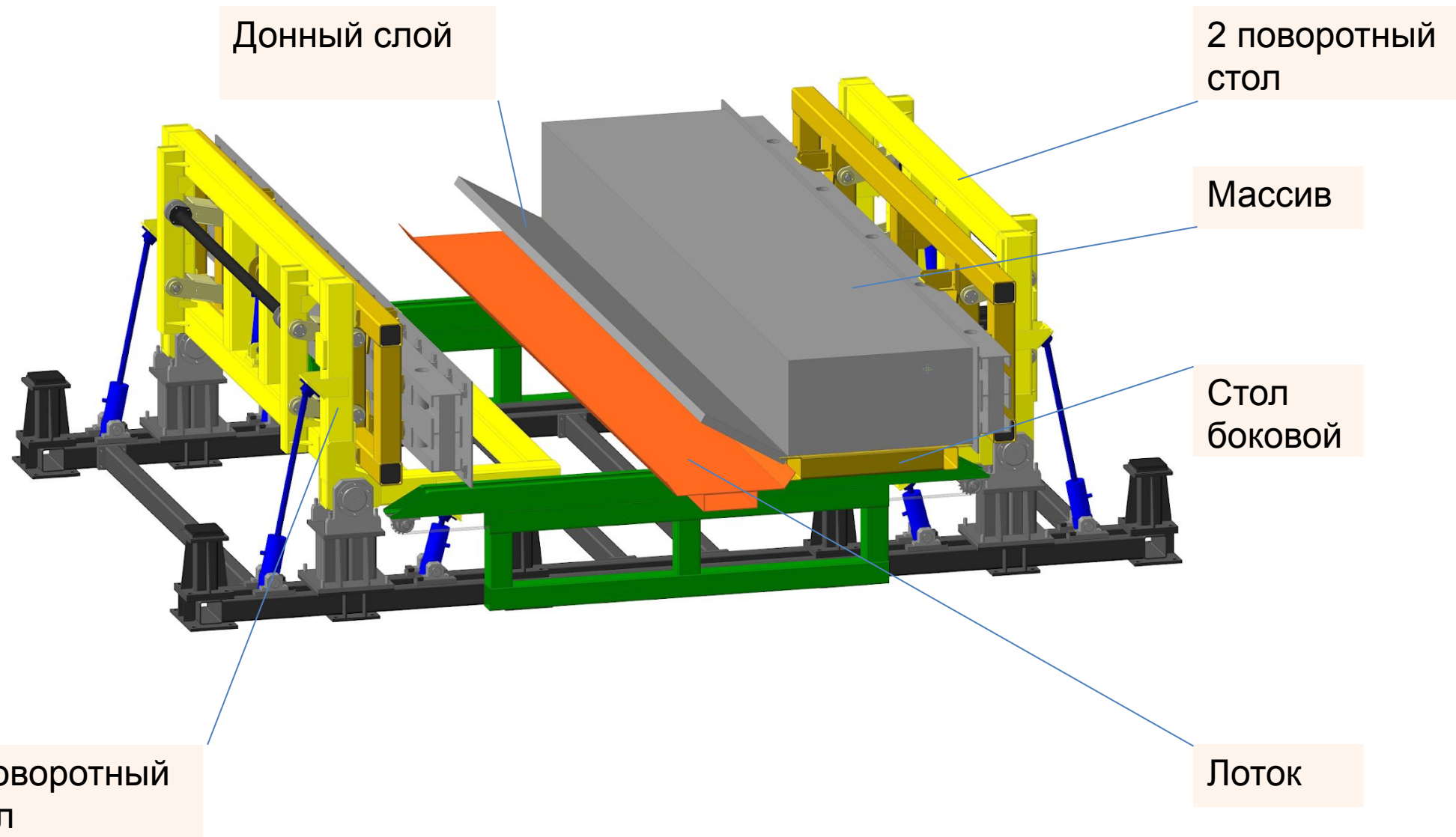

Донный слой падает на лоток.

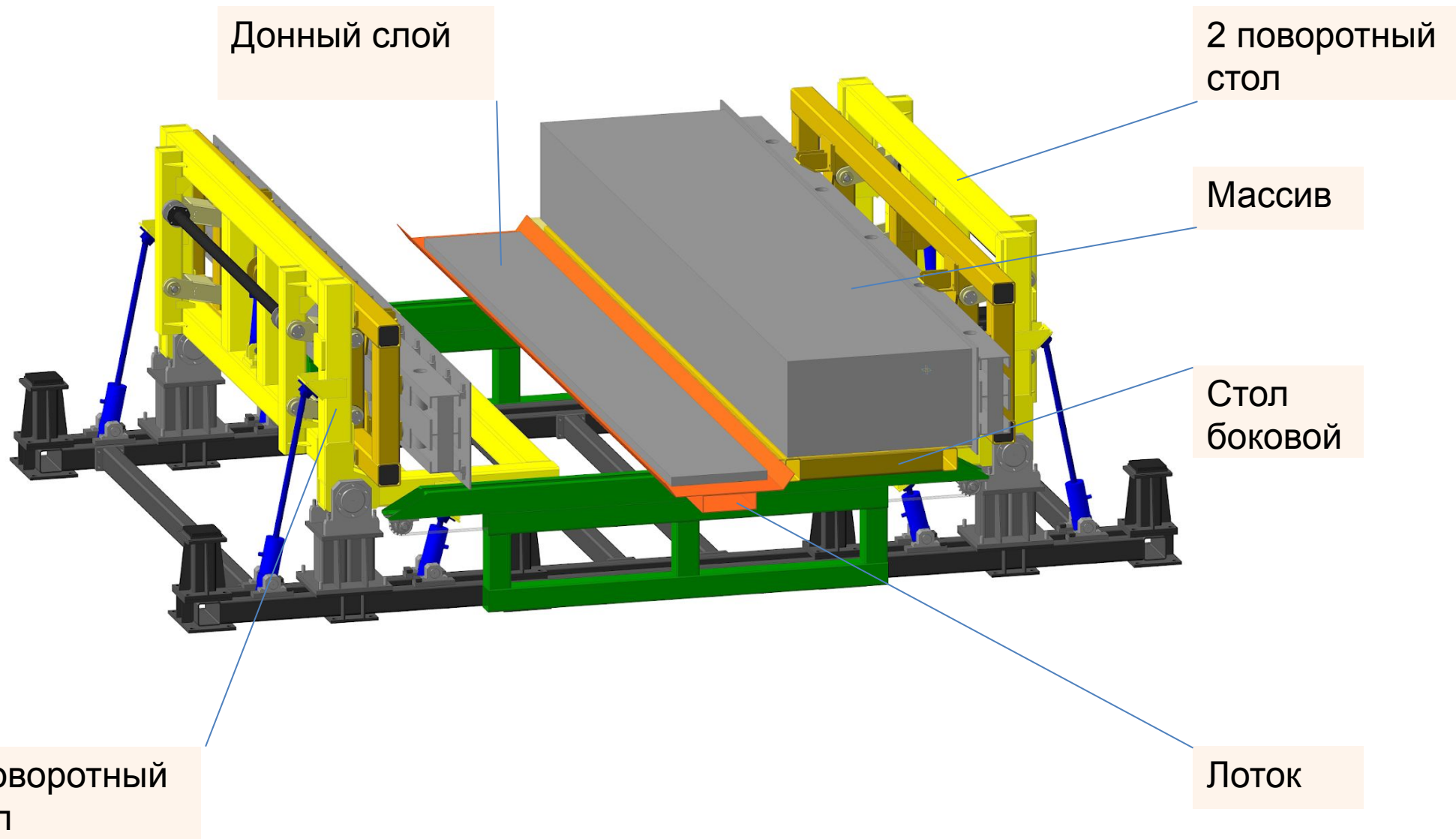

Поворотные столы вращаются на 90 градусов. Лоток с донным слоем выезжает в зону сброса.

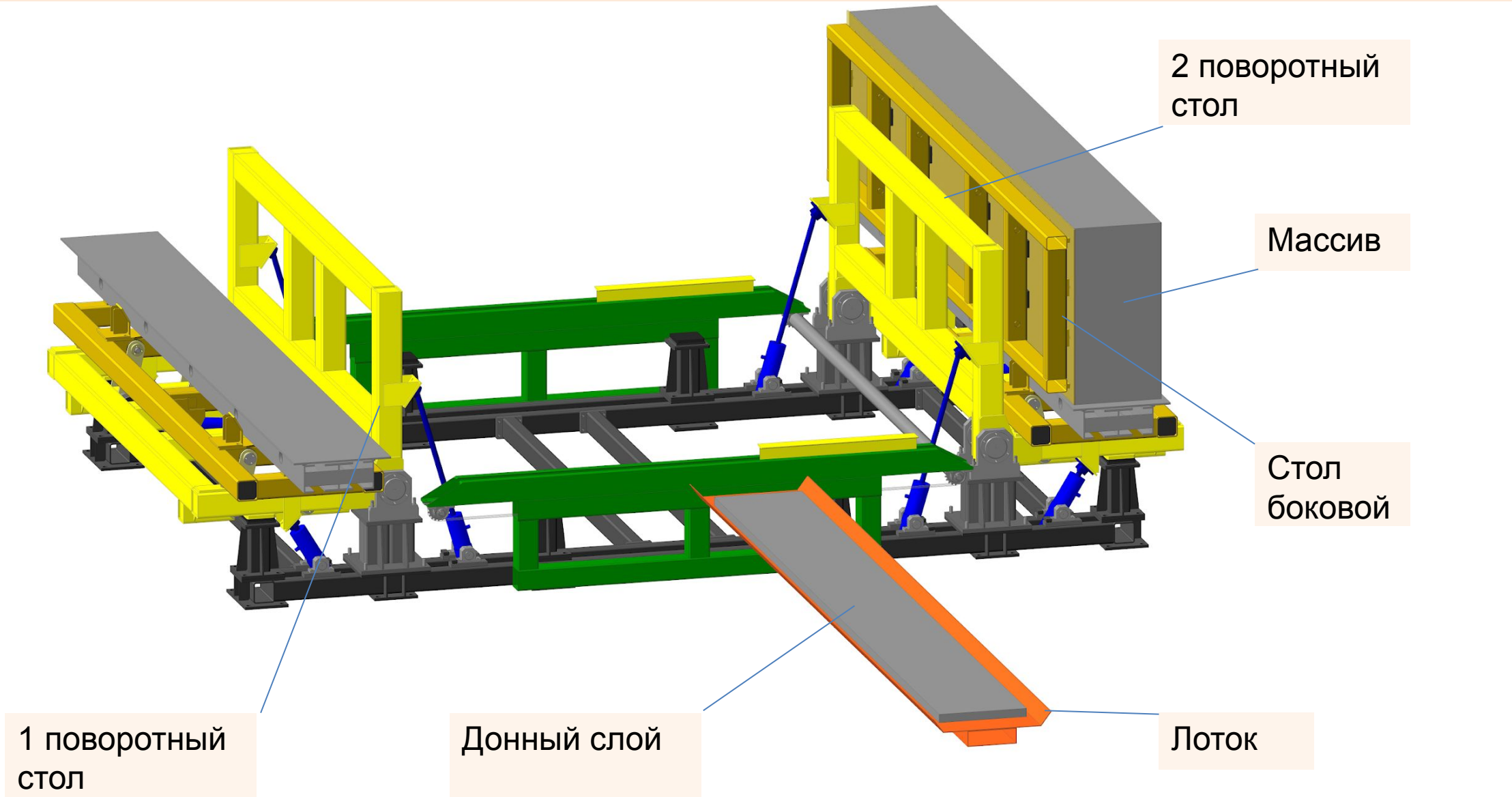
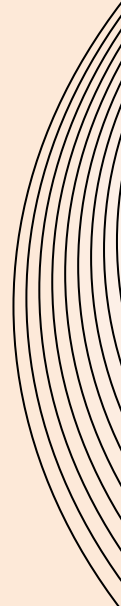

1 поворотный
стол

Донный слой

Лоток

2 поворотный
стол

Массив

Стол
боковой

Донный слой сбрасывается в приямок. Массив отодвигается от бокового стола на 2 поворотном столе. Поддон на 1 поворотном столе возвращается в исходную позицию для осмотра и очистки.

