

# ТРУД И РАЗДЕЛЕНИЕ ТРУДА

КАНДИДАТСКАЯ ГРУППА  
ЛЕНИНГРАДСКАЯ РО  
ТЕМА №2



**Что такое деятельность?**

# ДЕЯТЕЛЬНОСТЬ



**Деятельность** - процесс сознательного активного взаимодействия субъекта (разумного существа) с объектом (окружающей действительностью), во время которого субъект целенаправленно воздействует на объект, удовлетворяя какие-либо свои потребности, т.е. достигая цели.

Целесообразная деятельность живого существа

≠

**целеполагание**

(включение в деятельность направления и плана действий)

**Что такое сознание?  
Как оно формируется?**

# СОЗНАНИЕ ЧЕЛОВЕКА, ОБЩЕСТВЕННОЕ СОЗНАНИЕ

Деятельность неразрывно связана с сознанием.

**Сознание - свойственная обществу характеристика.**

Сознание индивида формируется в обществе в результате контакта с другими людьми, является продуктом и составляющей целого *общественного сознания*.





**Что такое труд?**

# ТРУД



Сознательность, целеполагание, труд

**Труд** – целесообразная деятельность человека, в процессе которой он при помощи орудий труда преобразует природу для удовлетворения потребностей.

Труд как целесообразная деятельность:

- **СОЗНАТЕЛЕН** (в сознании человека выделяют 7 функций, у животных наблюдают только некоторые из них)
- **ЦЕЛЕСООБРАЗЕН** (+целеполагание)
- **ПОЛЕЗЕН** (создание «потребительных стоимостей»)

Преобразование природы

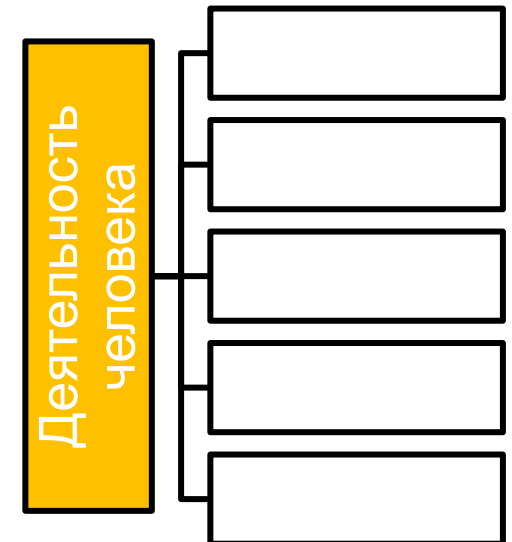



# ТРУДИТСЯ ЛИ КОШКА?

Кошки нередко используют предметы мебели, чтобы добраться до вкусенького.

Когда идёт есть кошка? Кто ставит ей цель? Трудится ли кошка в таком случае?

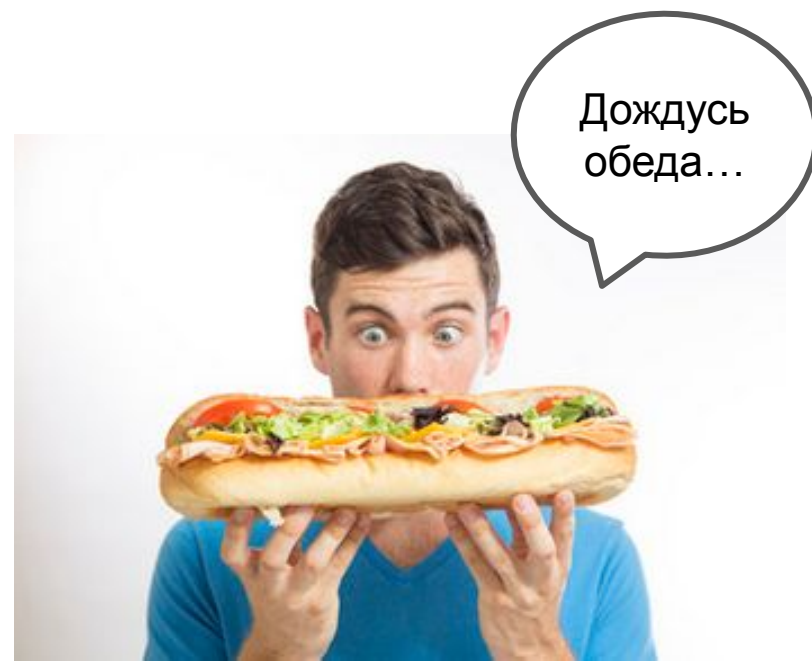

**Какие моменты труда  
как процесса вы знаете?**

# МОМЕНТЫ ТРУДА

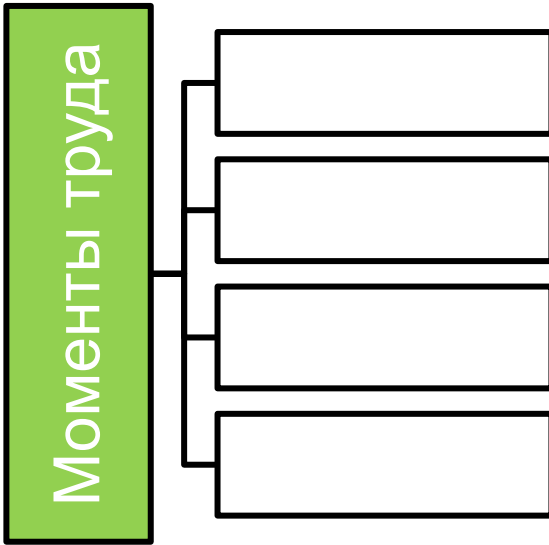

**Предмет труда** – всё то, на что направлен труд человека (сырьё, сырые материалы, например, полупродукты, продукты перерабатывающей промышленности и т.д.)

**Средства труда** – вещи, при помощи которых человек воздействует на предмет своего труда и видоизменяет его (земля, производственные здания, дороги, инструменты, машины, трубы, сосуды и т.д.)

**Пример:** земля как предмет труда и как средство труда



# МОМЕНТЫ ТРУДА

**Пример: алюминий как предмет труда (сырьё, материал) и средства труда (инструменты для производства)**

В 2019 году экспорт алюминия и изделий из него из России составил 3,7 млн тонн (+8,3% к 2018 году), или 6,9 млрд долларов (+5,3%).

Объем экспорта в стоимостном выражении по итогам января - апреля 2021 года увеличился на 35,5% по сравнению с показателем за аналогичный период 2020 года и составил \$1,56 млрд.

Алюминий применяется для изготовления множества вещей, в т.ч. проводов и кабелей в электротехнической промышленности, для производства теплового оборудования и деталей в авиа-, судо- и машиностроении.

В чистом виде, а также в виде деталей алюминий выступает как предмет труда, его преобразовывают в процессе труда. В виде проводов, кабелей и оборудования алюминий выступает как средство труда.

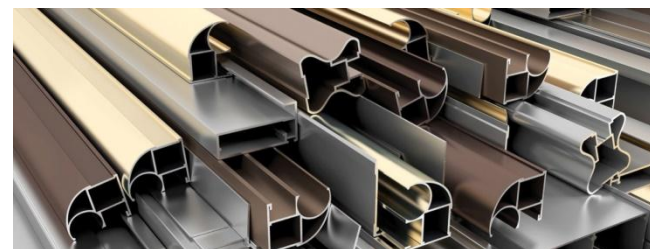

# МОМЕНТЫ ТРУДА: ЗАДАНИЕ

Поголовье овец и баранов в хозяйстве животновода – это предмет и/или средство труда?



**Назовите стороны труда.**

**Раскройте их содержание**

# ДВЕ СТОРОНЫ ТРУДА

1. **Отношение человека к природе,**  
изменение человека в процессе  
изменения природы  
(производительные силы)

2. **Отношения между людьми**  
в процессе труда  
(производственные отношения,  
общественный характер труда)

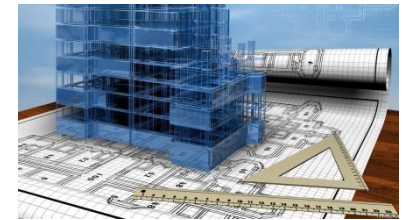
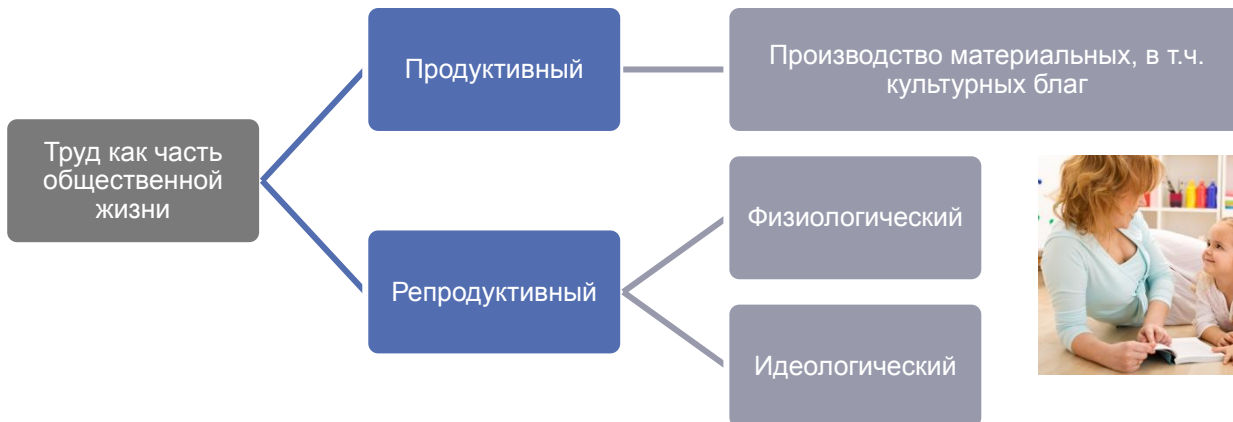

**Что происходит в процессе  
деятельности, в том числе  
в процессе труда?**



# ЭЛЕМЕНТЫ ТРУДА

Деятельность - диалектическое единство опредмечивания и распредмечивания.



распредмечивание

опредмечивание

## Опредмечивание

## Распредмечивание

Создание предмета человеком, создание ценности, потребительской стоимости

Потребление предмета, использование по назначению, раскрытие потребительской стоимости

процесс превращения человеческой мысли в материальный предмет, предмет становится социально-культурным, или «человеческим предметом»

свойства, сущность, логика предмета становятся достоянием человека

человеческие способности переходят в предмет и воплощаются в нём (овеществление)

способности человека развиваются и наполняются предметным содержанием

**Что такое разделение  
труда?**

**Какое было разделение  
труда на ранней ступени  
развития общества?**

# РАЗДЕЛЕНИЕ ТРУДА

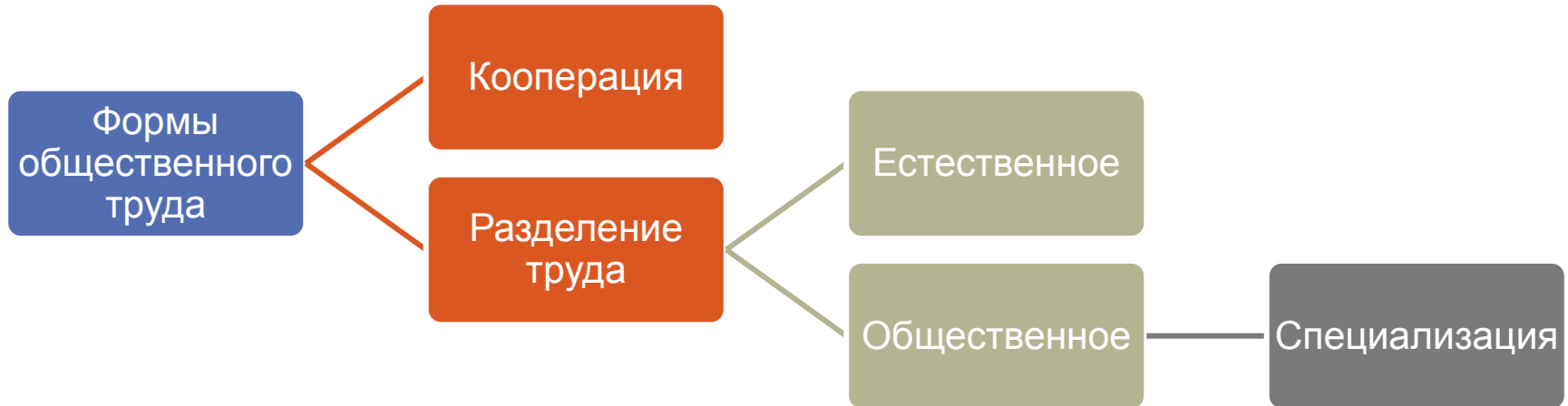

**Простая кооперация** – форма организации труда, при которой более или менее значительное число работников совместно участвуют в одном и том же процессе труда или в разных, но связанных между собой процессах труда.

**Разделение труда в широком смысле** – система различных по своим признакам и одновременно взаимодействующих друг с другом видов труда, производственных функций, занятий вообще или их совокупностей, а также система общественных связей между ними.

**Естественное разделение труда** осуществляется по естественным, физиологическим причинам: по полу, возрасту, физической силе и т.д.



**Общественное разделение труда (ОРТ)** как человеческой деятельности в её социальной сущности является в отличие от специализации исторически преходящим общественным отношением.

**Специализация труда** – это разделение видов труда по предмету, которое непосредственно выражает прогресс производительных сил и способствует ему.

# **Первое крупное общественное разделение труда**

# РАЗВИТИЕ РАЗДЕЛЕНИЯ ТРУДА, ПЕРВОЕ КРУПНОЕ ОРТ В ИСТОРИИ

**Отделение скотоводства от земледелия** (-> повышение производительности труда, появление прибавочного продукта, возникновение обмена -> возникновение ЧС -> разрушение общины)

	<b>Основа племенного строя</b>	<b>Разрушение племенного строя</b>
<b>Промысел</b>	Охота и собирачество	Земледелие и скотоводство
<b>Продукт</b>	Необходимый	Прибавочный
<b>Собственность</b>	Общественная	Частная
<b>Разделение труда</b>	Естественное	Общественное

# Первое общественное разделение труда

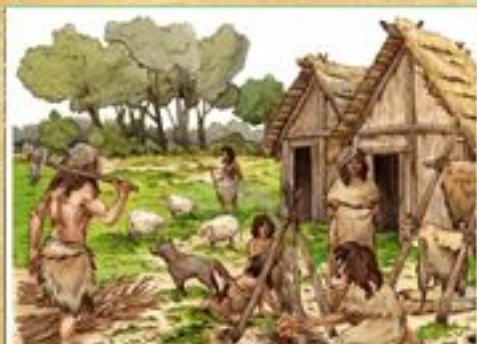

Обмен

на постоянной основе



Частная собственность



Неравенство



Изживание племенных отношений

- Больше пуха
- Больше шерсти
- Больше мяса

# Последующие крупные общественные разделения труда

# ПОСЛЕДУЮЩИЕ КРУПНЫЕ ОРТ В ИСТОРИИ

2. Выделение ремесленничества

3. Выделение торговли

**Следствия:**

отделение города от деревни

разделение труда на физический и умственный

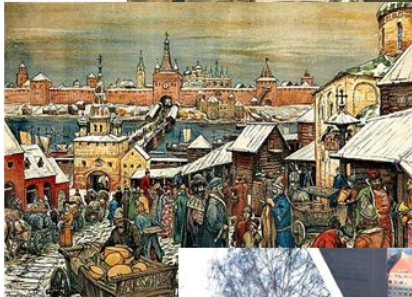
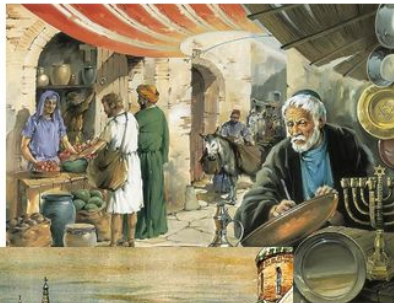



# **Другое следствие общественного разделения труда**

# ОРТ – ПРИЧИНА ПОЯВЛЕНИЯ КЛАССОВ

Господствующий класс



Угнетаемый класс



Для сохранения экономического базиса –  
возникновение государства как органа  
классового господства

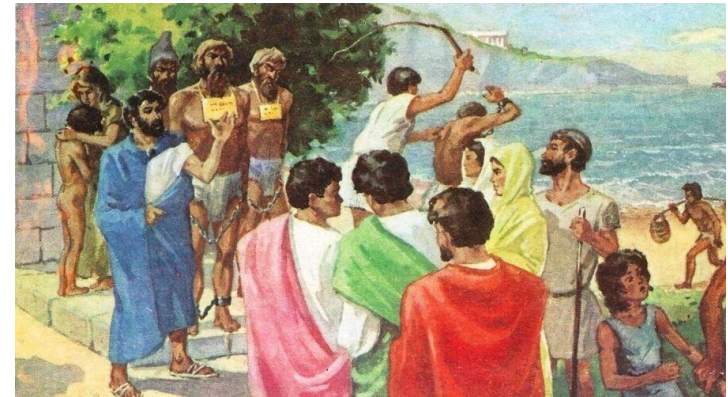

Вооружённая «публичная власть»,  
обращённая против народа



Государство –  
надстройка над  
действующим  
экономическим  
базисом



# **Юридическая и экономическая стороны собственности**

# СОБСТВЕННОСТЬ



Юридическая сторона:  
собственность – юридически закрепленное право субъекта на владение, пользование и распоряжение имуществом



Экономическая сторона:  
Отношения частной собственности - обусловленные разделением труда и обменом **производственные отношения**, которые дают возможность частным лицам и коллективам **присваивать** средства производства, а также продукты индивидуального потребления с излишком и **эксплуатировать чужой труд**.

## *Задание.*

*Расположите в порядке исторического развития следующие понятия:*

- «товарное производство и обмен»;
- «частная собственность»;
- «отчуждение труда и продуктов труда и накопление прибавочного продукта/стоимости»;
- «общая собственность»;
- «прибавочный продукт»;
- «ОРТ (обособленность производителей)».

# РАЗВИТИЕ ОТНОШЕНИЙ СОБСТВЕННОСТИ

- 1 • **Общая собственность (архаичный коммунизм)**
- 2 • ОРТ (обособленность производителей)
- 3 Прибавочный продукт
- 4 • Товарное производство и обмен
- 5 • **Частная собственность**  
• (переход к классовым обществам)
- 6 Отчуждение труда и продуктов труда  
Накопление прибавочного продукта/стоимости

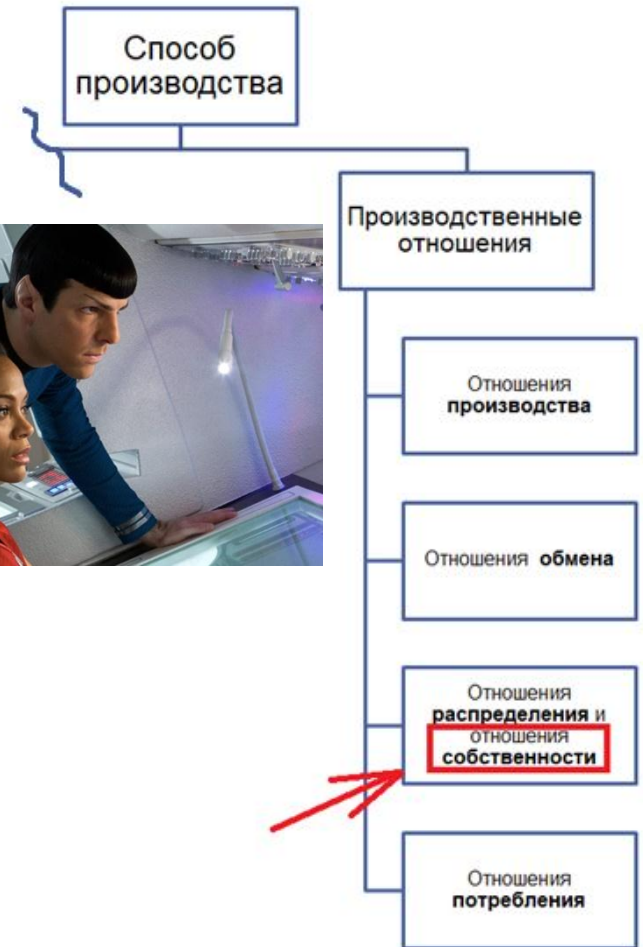

С возникновением государства и правовой системы **отношения частной собственности стали закрепляться в законах.**

В законах они стали находить своё юридическое выражение в эпоху рабовладения, феодализма и капитализма.

**Какова историческая роль  
общественного разделения  
труда?**

# ИСТОРИЧЕСКАЯ РОЛЬ ОРТ

Исторически ОРТ носило **прогрессивный характер**, способствовало повышению производительности труда, совершенствованию науки и техники, культуре и искусства, созданию городов, развитию цивилизаций.

Однако дальнейшее усиление ОРТ скорее сдерживает прогресс, исчерпывает свой потенциал и заходит в тупик, поскольку люди как основной двигатель истории прекращают нести свою главную – творческую – функцию и приобщаются к потреблению, а бесконечный «день сурка» в условиях современного капитализма не оставляет сил и времени даже для личного развития.

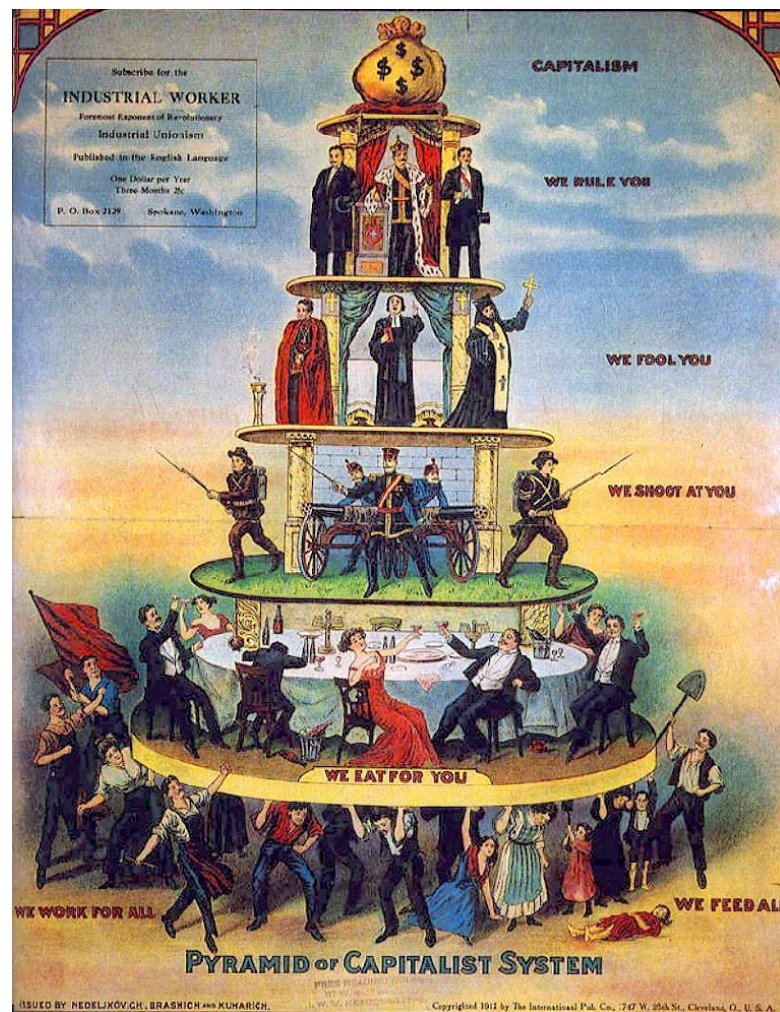



# Преимущества и недостатки общественного разделения труда

# ПРОТИВОРЕЧИЯ ОРТ ПРИ КАПИТАЛИЗМЕ В СОВРЕМЕННОМ ОБЩЕСТВЕ

Чрезвычайно **высокая** **производительность труда**, отчасти, как следствие профессионализма работников;

**Система образования и карьеры**, как возможность совершенствования;

**Высокая интеллектуальная наполненность труда**, возможность **личностного развития** (для части работников).

**Однобокость развития**, узость картины мира, **низкий** уровень культурных потребностей;

**Зависимость от изменений рынка труда**, сложность смены специальности;

**Неуверенность в будущем**, связанная с хаосом в вопросах спроса на те или иные специальности, знания. Страх перед безработицей.

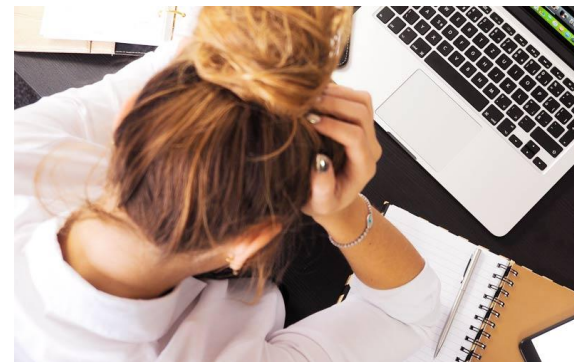

**К каким последствиям  
приводит общественное  
разделение труда при  
капитализме?**

# ПОСЛЕДСТВИЯ ОРТ ПРИ КАПИТАЛИЗМЕ

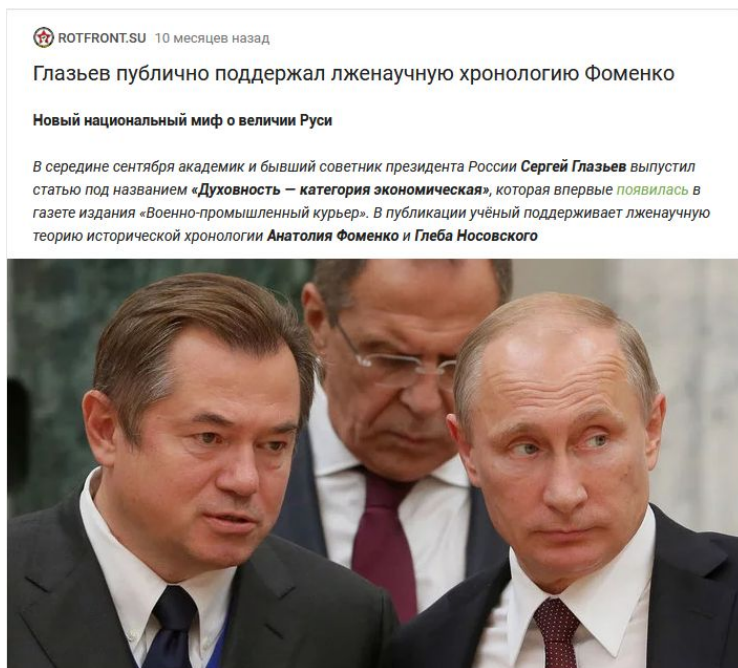
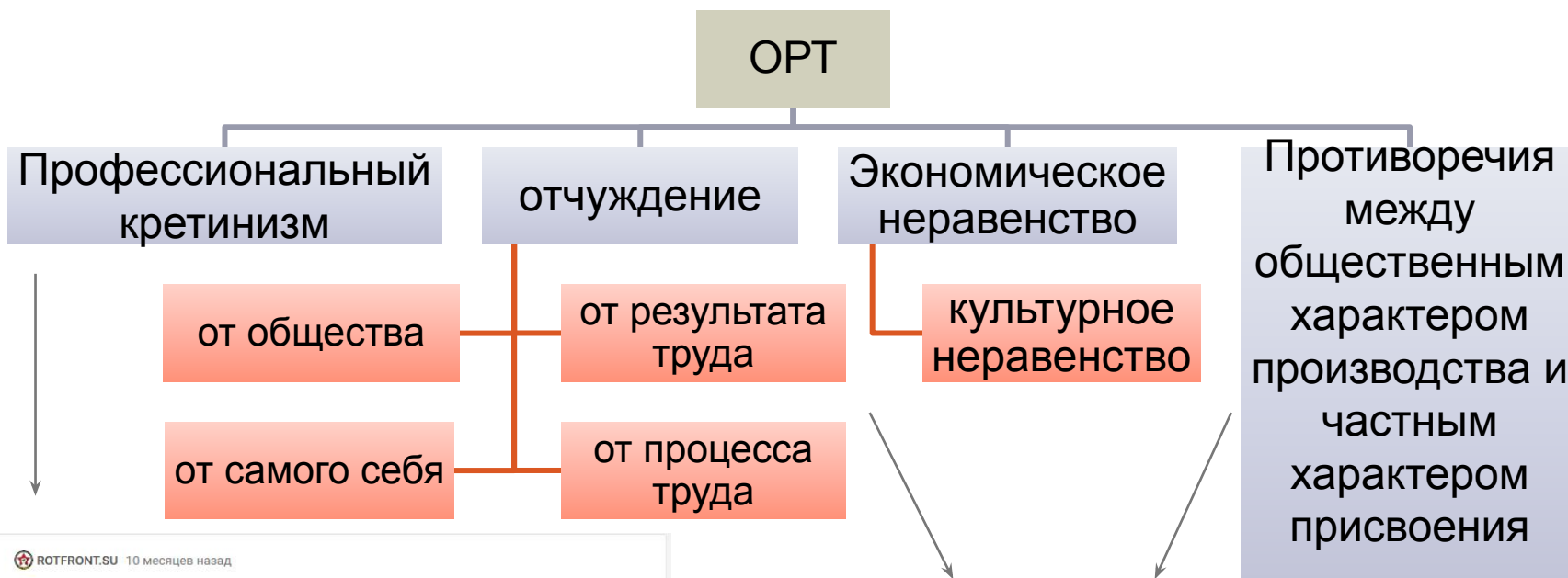

Академик Сергей Глазьев с президентом России Владимиром Путиным



**Задание. Приведите примеры из жизни**

# Понятие отчуждения труда

# ОРТ И ОТЧУЖДЕНИЕ

Отчуждение выражает противоречия определённой ступени развития общества.

**Отчуждение порождено ОРТ и связано с частной собственностью (ЧС).**

В условиях ОРТ и ЧС общественные отношения выходят из-под контроля людей, а результаты и продукты деятельности отчуждаются от индивидов и социальных групп и выступают в сознании как навязанные либо другими людьми, либо сверхъестественными силами.

Признание отчуждения труда в качестве основы всех других форм отчуждения, в том числе и идеологических, даёт возможность понять искажённое, *ложное сознание как результат противоречий реальной общественной жизни.*

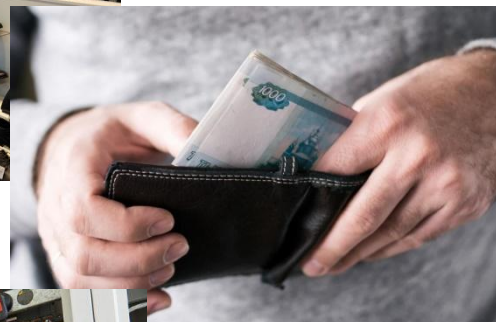

# Сущность категорий базиса и надстройки

# БАЗИС И НАДСТРОЙКА



Экономический базис общества – совокупность исторически определённых производственных отношений, составляющих экономическую структуру данного общества.

Надстройка – прежде всего *государство и право*, а также различные формы общественного сознания.

Надстройка, как и базис, имеет *исторический характер* и *в классовом обществе носит классовый характер*.

Надстройка при капитализме:

- буржуазное государство,
- буржуазное право,
- господство в обществе буржуазных политических, правовых, религиозных, нравственных, философских, художественных взглядов.





**Каково обратное  
воздействие надстройки  
(диалектическая связь)?**

# ДИАЛЕКТИЧЕСКАЯ СВЯЗЬ БАЗИСА И НАДСТРОЙКИ

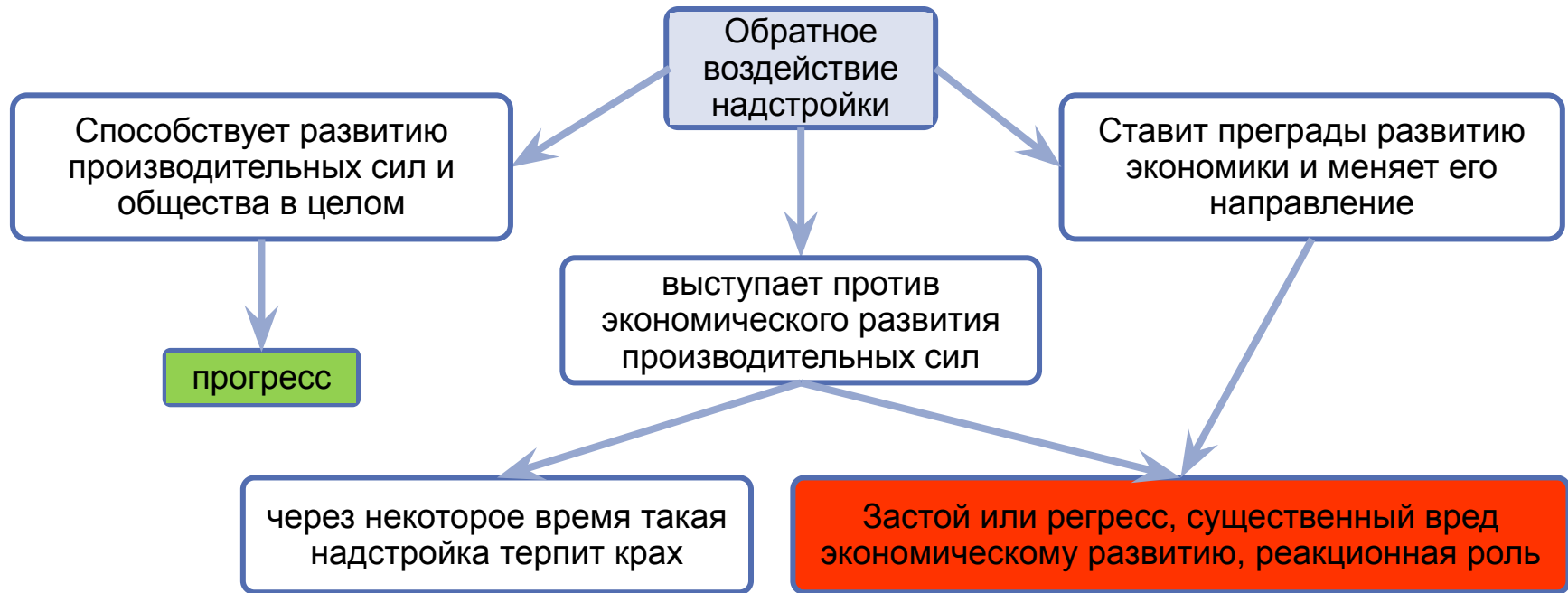

# ДИАЛЕКТИЧЕСКАЯ СВЯЗЬ БАЗИСА И НАДСТРОЙКИ

Буржуазное государство и право, учреждения, буржуазные общественные идеи защищают буржуазное общество.

Противостоящие господствующим в буржуазном обществе идеям и учреждениям революционные идеи и учреждения рабочего класса (партия, профсоюзы) направлены **против буржуазного базиса** и господствующих буржуазных идей и учреждений.

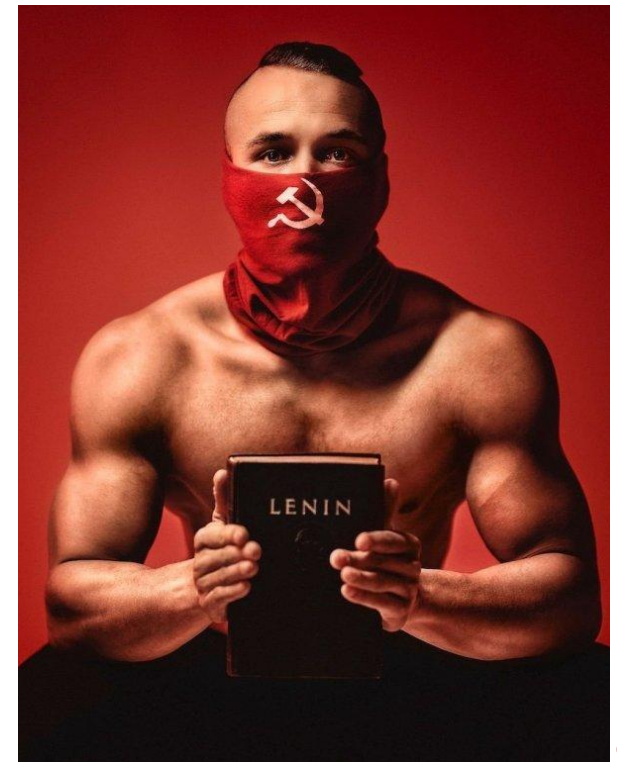

**Почему коммунисты  
говорят о необходимости  
преодоления ОРТ?**

# ПРЕОДОЛЕНИЕ ОРТ

Отношения ЧС невозможно уничтожить без преодоления ОРТ и товарного обмена, являющихся причиной его возникновения.

Замена отношений ЧС общественными предполагает преодоление товарного производства и денежного обмена в мировом масштабе.

Окончательно освободить себя пролетарий может только одним путём: уничтожив условия своей эксплуатации, ликвидировав право частной собственности, преодолев классовые различия.



# ВОПРОСЫ НА РАССУЖДЕНИЕ

- 1.** Можно ли сказать, что человек в первобытном обществе был свободнее, чем сейчас? И в чём именно?
- 2.** Что участвует в культурном и идеологическом воспроизводстве современного нам общества?
- 3.** Как можно преодолеть разделение труда?
- 4.** Какие негативные последствия разделения труда ощущаете лично вы?