

Математик

ДОНЕЦКАЯ НАРОДНАЯ РЕСПУБЛИКА
 МИНИСТЕРСТВО ОБРАЗОВАНИЯ И НАУКИ
 УЧРЕЖДЕНИЕ ДОПОЛНИТЕЛЬНОГО ОБРАЗОВАНИЯ
 «Донецкая Республиканская Малая Академия Наук
 учащейся молодёжи»

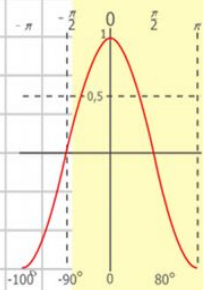
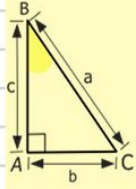
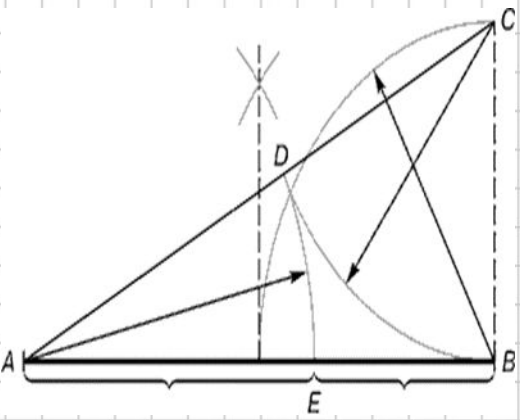
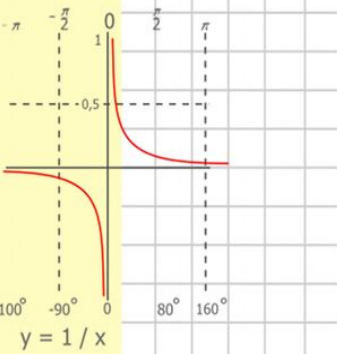
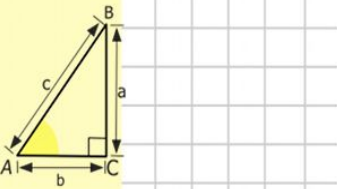
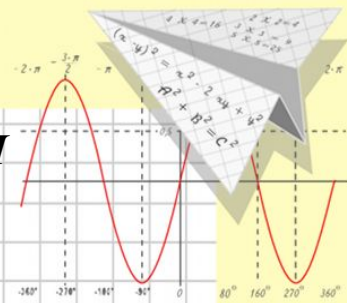
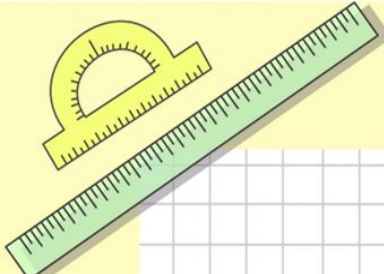

$$\begin{array}{r} 1 \\ \times 2500 \\ \times 42 \\ \hline 210 \\ + 84 \\ \hline 105000 \end{array}$$

Работу выполнил: **Почуйко Николай Витальевич**,
 ученик 5-Б класса МОУ «Школа №102г. Донецка»
 Научный руководитель: **Касьяненко Ольга Ивановна**,
 учитель математики МОУ «Школа №102г. Донецка»
 специалист первой квалификационной категории

$$\begin{array}{l} 2 \times 2 = 4 \\ 4 \times 4 = 16 \\ 6 \times 6 = 36 \\ \hline x \times y = \end{array}$$



$$\frac{a}{\sin A} = \frac{b}{\sin B} = \frac{c}{\sin C}$$

$$\frac{a}{c} + \frac{b}{c} = \frac{a+b}{c}$$



$$\sin 90^\circ = 1$$

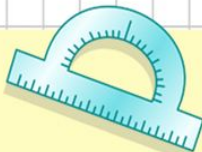

$$\begin{cases} y = \sin 90 \\ x = 25y + 45 \\ y = 1 \\ x = 25 + 45 \\ \hline x = 70 \end{cases}$$

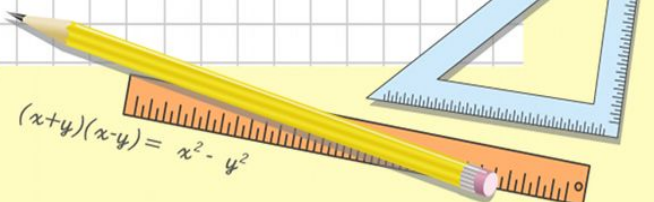

$$(x+y)(x-y) = x^2 - y^2$$

АКТУАЛЬНОСТЬ ТЕМЫ



обусловлена тем, что математика является одной из важнейших наук на Земле и именно с ней человек встречается каждый день в своей жизни. Роль математики в жизни человека становится очевидной. Она уверенно расположилась во всех областях нашей жизни.

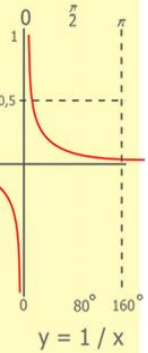
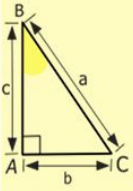
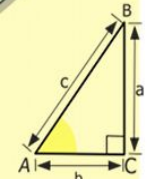
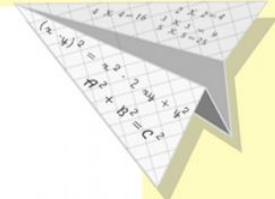
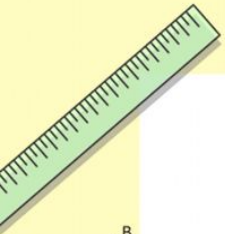

$$\begin{array}{r} 1 \\ 2500 \\ \times 42 \\ \hline 210 \\ + 84 \\ \hline 10500 \end{array}$$

- 2 x 2 = 4
- 3 x 3 = 9
- 4 x 4 = 16
- 5 x 5 = 25
- 6 x 6 = 36
- 7 x 7 = 49
- 8 x 8 = 64
- 9 x 9 = 81

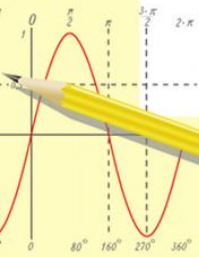

$$\frac{a}{\sin A} = \frac{b}{\sin B} = \frac{c}{\sin C}$$

$$\frac{a}{c} + \frac{b}{c} = \frac{a+b}{c}$$

$$\sin 90^\circ = 1$$



$$\begin{cases} y = \sin 90 \\ x = 25y + 45 \end{cases}$$

$$\begin{cases} y = 1 \\ x = 25 + 45 \\ \hline x = 70 \end{cases}$$

$$(x+y)(x-y) = x^2 - y^2$$

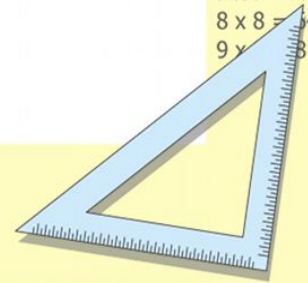

ЦЕЛИ ИССЛЕДОВАТЕЛЬСКОЙ РАБОТЫ:



1. Изучить значение математики в жизни человека.

2. Обосновать необходимость знаний математики в повседневной жизни.

3. Доказать, что математика является неотъемлемой частью нашей жизни.

4. Показать применение математики в жизни человека.

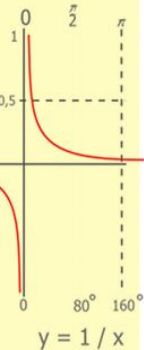
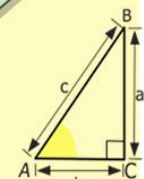

$$\begin{array}{r} 2500 \\ \times 42 \\ \hline 210 \\ + 84 \\ \hline 10500 \end{array}$$



$$\frac{a}{\sin A} = \frac{b}{\sin B} = \frac{c}{\sin C}$$

$$\frac{a}{c} + \frac{b}{c} = \frac{a+b}{c}$$

$$\sin 90^\circ$$

$$+ 45$$

$$70$$

$$(x+y)(x-y) = x^2 - y^2$$

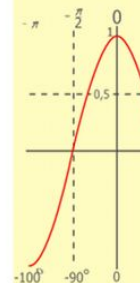
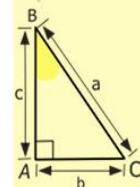

$$y = \cos$$

$$\begin{array}{l} 2 \times 2 = 4 \\ 3 \times 3 = 9 \\ 4 \times 4 = 16 \\ 5 \times 5 = 25 \\ 6 \times 6 = 36 \\ 7 \times 7 = 49 \\ 8 \times 8 = 64 \\ 9 \times 9 = 81 \end{array}$$

ОБЪЕКТ ИССЛЕДОВАНИЯ:

Математика как наука и школьная дисциплина

ПРЕДМЕТ ИССЛЕДОВАНИЯ:

Роль математики в жизни человека, общества

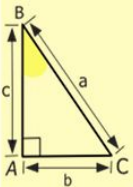
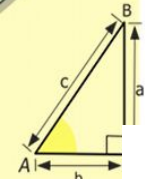
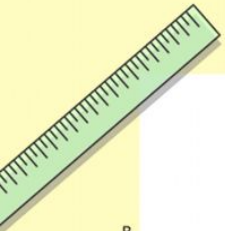

$$\begin{array}{r} 2500 \\ \times 42 \\ \hline 2100 \\ + 8400 \\ \hline 105000 \end{array}$$

- 2 x 2 = 4
- 3 x 3 = 9
- 4 x 4 = 16
- 5 x 5 = 25
- 6 x 6 = 36
- 7 x 7 = 49
- 8 x 8 = 64
- 9 x 9 = 81



$$\frac{a}{\sin A} = \frac{b}{\sin B} = \frac{c}{\sin C}$$

$$\frac{a}{c} + \frac{b}{c} = \frac{a+b}{c}$$

$$\sin 90^\circ = 1$$



$$\begin{cases} y = \sin 90 \\ x = 25y + 45 \end{cases}$$

$$\begin{cases} y = 1 \\ x = 25 + 45 \\ \hline x = 70 \end{cases}$$

$$(x+y)(x-y) = x^2 - y^2$$

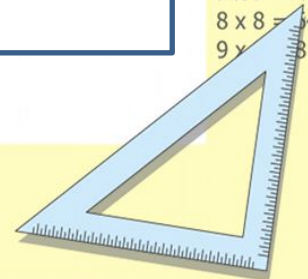

Математика-это ...

« Математика - наука о величинах и количествах; все, что можно выразить цифрою, принадлежит математике. Математика может быть чистой и прикладной. Математика делится на арифметику и геометрию; первая располагает цифрами, вторая - протяжениями и пространствами. »

(В. Даль).

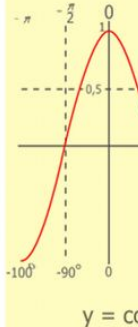
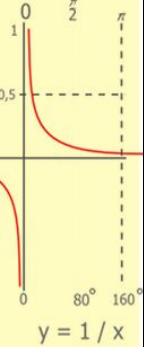
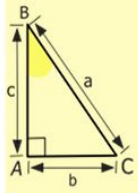
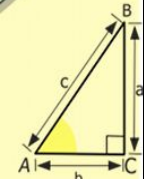
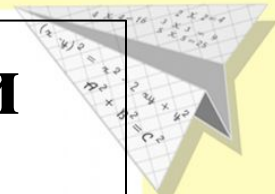
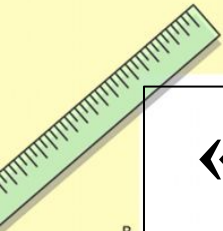

$$\begin{array}{r} 1\ 2\ 5\ 00 \\ \times 42 \\ \hline 210 \\ + 84 \\ \hline 105\ 000 \end{array}$$

- $2 \times 2 = 4$
- $3 \times 3 = 9$
- $4 \times 4 = 16$
- $5 \times 5 = 25$
- $6 \times 6 = 36$
- $7 \times 7 = 49$
- $8 \times 8 = 64$
- $9 \times 9 = 81$

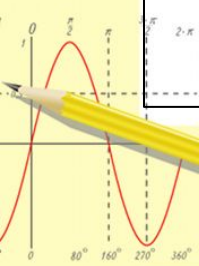

$$\frac{a}{\sin A} = \frac{b}{\sin B} = \frac{c}{\sin C}$$

$$\frac{a}{c} + \frac{b}{c} = \frac{a+b}{c}$$

$$\sin 90^\circ = 1$$

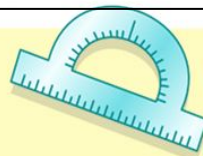

$$\begin{cases} y = \sin 90 \\ x = 25y + 45 \end{cases}$$

$$\begin{cases} y = 1 \\ x = 25 + 45 \end{cases}$$

$$x = 70$$

$$(x+y)(x-y) = x^2 - y^2$$

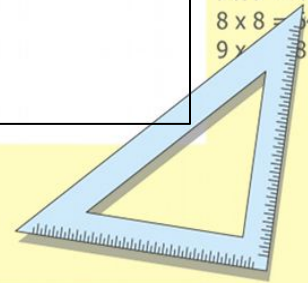

История возникновения математики

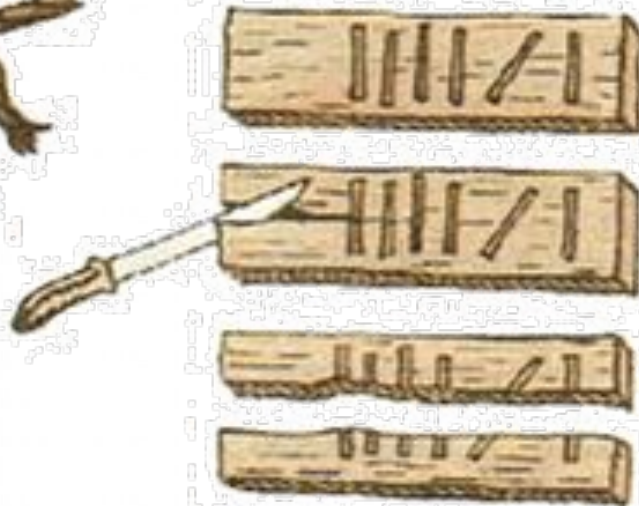

В древности делали зарубки на дереве или кости, использовали камешки, (кстати, слово «калькулятор» произошло от латинского «калькулюс», что означает камень).

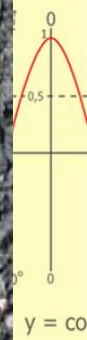
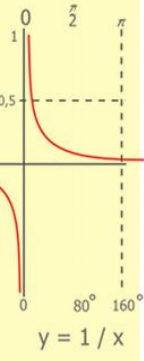
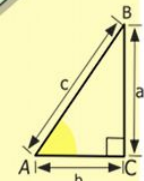
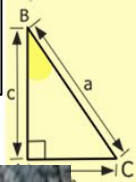
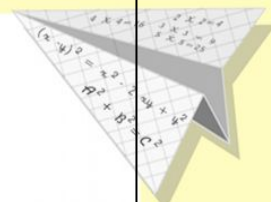
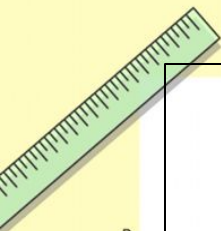

$$\begin{array}{r} 1 \\ \times 42 \\ \hline 210 \\ + 84 \\ \hline 10500 \end{array}$$

$$\begin{array}{l} 2 \times 2 = 4 \\ 3 \times 3 = 9 \\ 4 \times 4 = 16 \\ 5 \times 5 = 25 \\ 6 \times 6 = 36 \\ 7 \times 7 = 49 \\ 8 \times 8 = 64 \\ 9 \times 9 = 81 \end{array}$$

$$\frac{a}{\sin A} = \frac{b}{\sin B} = \frac{c}{\sin C}$$

$$\frac{a}{c} + \frac{b}{c} = \frac{a+b}{c}$$

$$\sin 90^\circ = 1$$

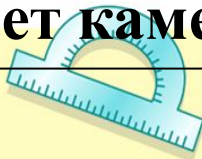

$$\begin{cases} y = \sin 90^\circ \\ y = 1 \\ x = 25 + 45 \\ x = 70 \end{cases}$$

$$(x+y)(x-y) = x^2 - y^2$$

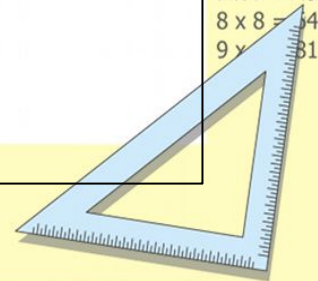

ВАВИЛОНСКАЯ МАТЕМАТИКА

Вавилоняне использовали 60-ричную позиционную систему счисления, увековеченную в нашем делении круга на 360 градусов, часа на 60 минут и минуты на 60 секунд.

1	𐎶	11	𐎶𐎵	21	𐎶𐎵𐎶	31	𐎶𐎵𐎶𐎶	41	𐎶𐎵𐎶𐎶𐎶	51	𐎶𐎵𐎶𐎶𐎶𐎶
2	𐎶𐎶	12	𐎶𐎵𐎶	22	𐎶𐎵𐎶𐎶	32	𐎶𐎵𐎶𐎶𐎶	42	𐎶𐎵𐎶𐎶𐎶𐎶	52	𐎶𐎵𐎶𐎶𐎶𐎶𐎶
3	𐎶𐎶𐎶	13	𐎶𐎵𐎶𐎶	23	𐎶𐎵𐎶𐎶𐎶	33	𐎶𐎵𐎶𐎶𐎶𐎶	43	𐎶𐎵𐎶𐎶𐎶𐎶𐎶	53	𐎶𐎵𐎶𐎶𐎶𐎶𐎶𐎶
4	𐎶𐎶𐎶𐎶	14	𐎶𐎵𐎶𐎶𐎶	24	𐎶𐎵𐎶𐎶𐎶𐎶	34	𐎶𐎵𐎶𐎶𐎶𐎶𐎶	44	𐎶𐎵𐎶𐎶𐎶𐎶𐎶𐎶	54	𐎶𐎵𐎶𐎶𐎶𐎶𐎶𐎶𐎶
5	𐎶𐎶𐎶𐎶𐎶	15	𐎶𐎵𐎶𐎶𐎶𐎶	25	𐎶𐎵𐎶𐎶𐎶𐎶𐎶	35	𐎶𐎵𐎶𐎶𐎶𐎶𐎶𐎶	45	𐎶𐎵𐎶𐎶𐎶𐎶𐎶𐎶𐎶	55	𐎶𐎵𐎶𐎶𐎶𐎶𐎶𐎶𐎶𐎶
6	𐎶𐎶𐎶𐎶𐎶𐎶	16	𐎶𐎵𐎶𐎶𐎶𐎶𐎶	26	𐎶𐎵𐎶𐎶𐎶𐎶𐎶𐎶	36	𐎶𐎵𐎶𐎶𐎶𐎶𐎶𐎶𐎶	46	𐎶𐎵𐎶𐎶𐎶𐎶𐎶𐎶𐎶𐎶	56	𐎶𐎵𐎶𐎶𐎶𐎶𐎶𐎶𐎶𐎶𐎶
7	𐎶𐎶𐎶𐎶𐎶𐎶𐎶	17	𐎶𐎵𐎶𐎶𐎶𐎶𐎶𐎶	27	𐎶𐎵𐎶𐎶𐎶𐎶𐎶𐎶𐎶	37	𐎶𐎵𐎶𐎶𐎶𐎶𐎶𐎶𐎶𐎶	47	𐎶𐎵𐎶𐎶𐎶𐎶𐎶𐎶𐎶𐎶𐎶	57	𐎶𐎵𐎶𐎶𐎶𐎶𐎶𐎶𐎶𐎶𐎶𐎶
8	𐎶𐎶𐎶𐎶𐎶𐎶𐎶𐎶	18	𐎶𐎵𐎶𐎶𐎶𐎶𐎶𐎶𐎶	28	𐎶𐎵𐎶𐎶𐎶𐎶𐎶𐎶𐎶𐎶	38	𐎶𐎵𐎶𐎶𐎶𐎶𐎶𐎶𐎶𐎶𐎶	48	𐎶𐎵𐎶𐎶𐎶𐎶𐎶𐎶𐎶𐎶𐎶𐎶	58	𐎶𐎵𐎶𐎶𐎶𐎶𐎶𐎶𐎶𐎶𐎶𐎶𐎶
9	𐎶𐎶𐎶𐎶𐎶𐎶𐎶𐎶𐎶	19	𐎶𐎵𐎶𐎶𐎶𐎶𐎶𐎶𐎶𐎶	29	𐎶𐎵𐎶𐎶𐎶𐎶𐎶𐎶𐎶𐎶𐎶	39	𐎶𐎵𐎶𐎶𐎶𐎶𐎶𐎶𐎶𐎶𐎶𐎶	49	𐎶𐎵𐎶𐎶𐎶𐎶𐎶𐎶𐎶𐎶𐎶𐎶𐎶	59	𐎶𐎵𐎶𐎶𐎶𐎶𐎶𐎶𐎶𐎶𐎶𐎶𐎶𐎶
10	𐎶	20	𐎶𐎶	30	𐎶𐎶𐎶	40	𐎶𐎶𐎶𐎶	50	𐎶𐎶𐎶𐎶𐎶		

$$\frac{a}{\sin A} = \frac{b}{\sin B} = \frac{c}{\sin C}$$

$$\frac{a}{c} + \frac{b}{c} = \frac{a+b}{c}$$

$$\sin 90^\circ$$

$$\begin{cases} y=1 \\ x=25+45 \\ x=70 \end{cases}$$

$$(x+y)(x-y) = x^2 - y^2$$

$$\begin{aligned} 2 \times 2 &= 4 \\ 3 \times 3 &= 9 \\ 4 \times 4 &= 16 \\ 5 \times 5 &= 25 \\ 6 \times 6 &= 36 \\ 7 \times 7 &= 49 \\ 8 \times 8 &= 64 \\ 9 \times 9 &= 81 \end{aligned}$$

Древнеегипетская нумерация

Древнеегипетская нумерация, то есть запись чисел, была похожа на римскую: поначалу были отдельные значки для **1, 10, 100, ... ,10 000 000**.

Любое число в Древнем Египте можно было записать двумя способами: словами и цифрами. Например, чтобы написать число 30, можно было использовать обычные иероглифы:



или то же самое написать цифрами (три символа десятки):

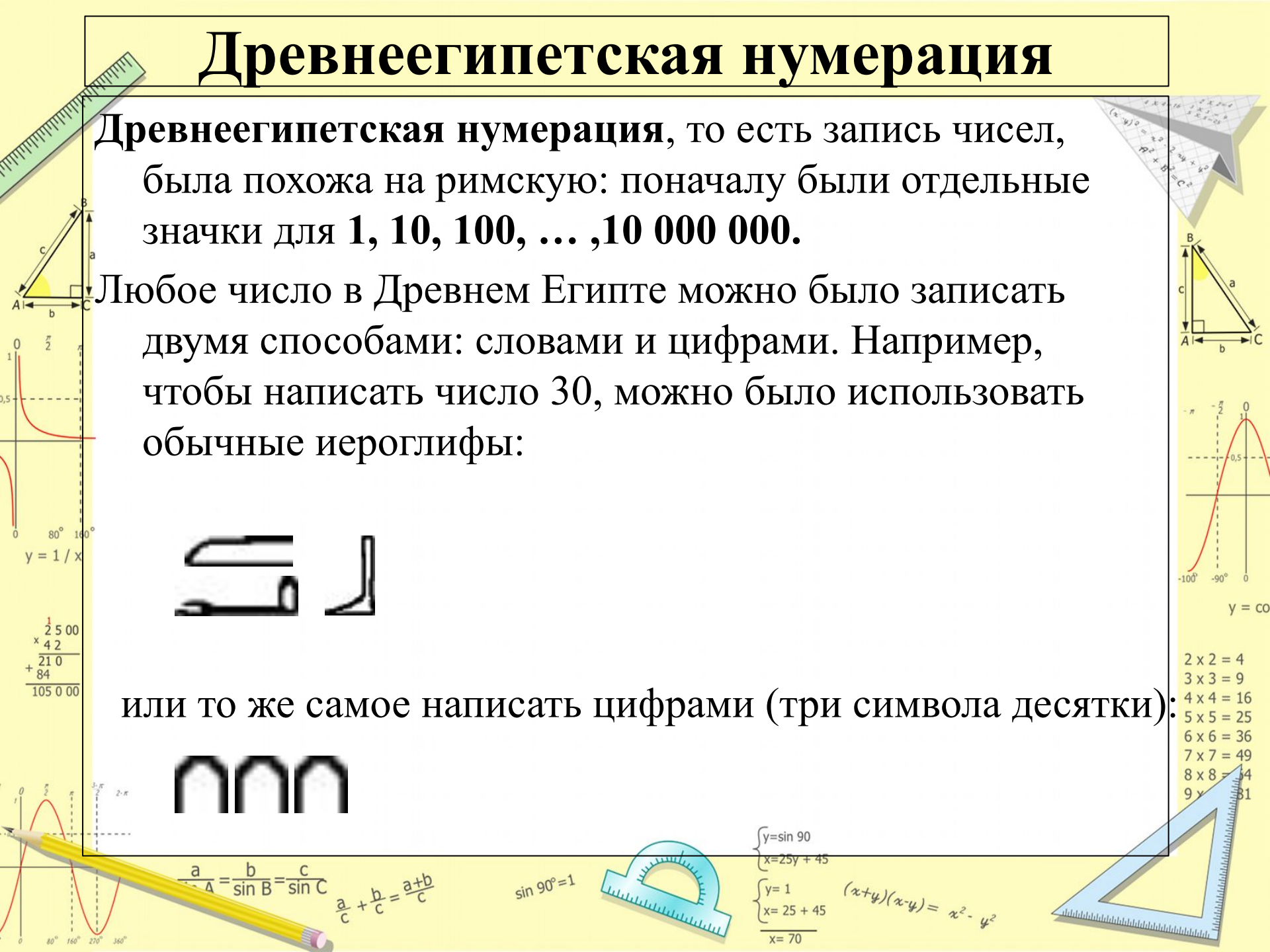

Первым существенным успехом в арифметике стало изобретение четырех основных действий: сложения, вычитания, умножения и деления.



Из арифметики выросла алгебра

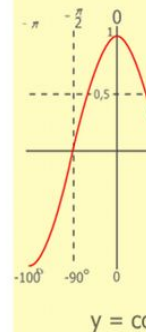
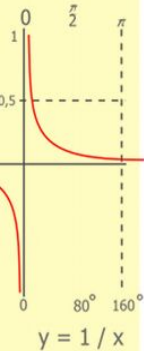
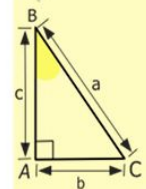
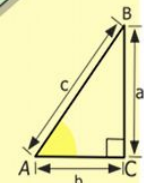
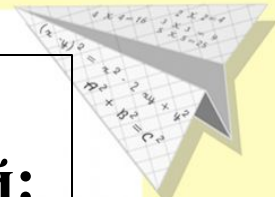
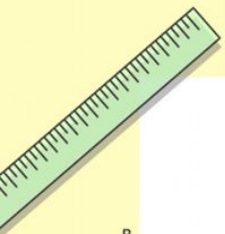

$$\begin{array}{r} 1 \\ 2500 \\ \times 42 \\ \hline 210 \\ + 84 \\ \hline 10500 \end{array}$$

- 2 x 2 = 4
- 3 x 3 = 9
- 4 x 4 = 16
- 5 x 5 = 25
- 6 x 6 = 36
- 7 x 7 = 49
- 8 x 8 = 64
- 9 x 9 = 81

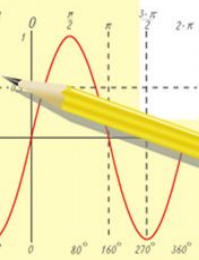

$$\frac{a}{\sin A} = \frac{b}{\sin B} = \frac{c}{\sin C}$$

$$\frac{a}{c} + \frac{b}{c} = \frac{a+b}{c}$$

$$\sin 90^\circ = 1$$



$$\begin{cases} y = \sin 90 \\ x = 25y + 45 \end{cases}$$

$$\begin{cases} y = 1 \\ x = 25 + 45 \\ \hline x = 70 \end{cases}$$

$$(x+y)(x-y) = x^2 - y^2$$

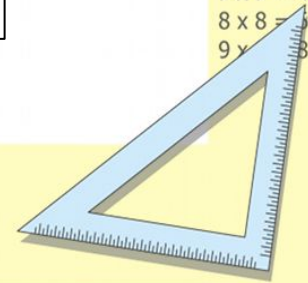

«Наука только тогда достигает совершенства, когда ей удастся пользоваться математикой»

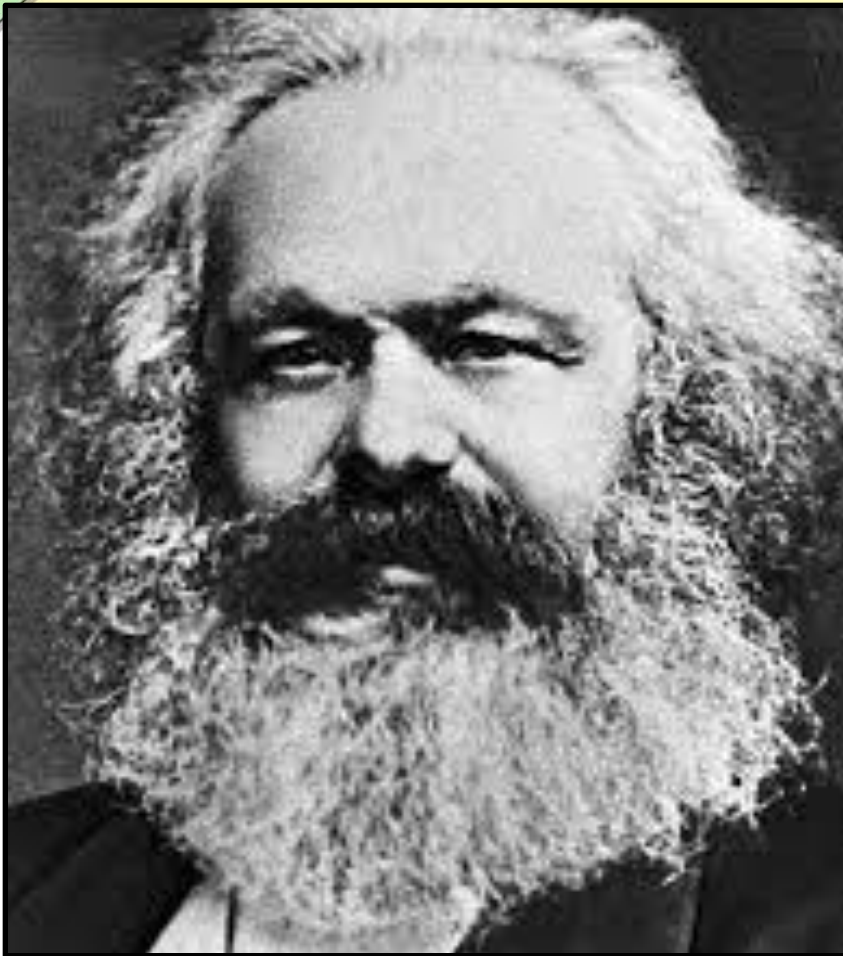

Карл Маркс

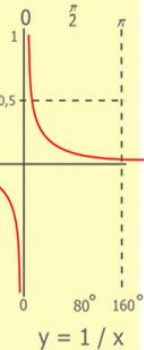
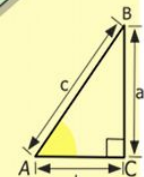
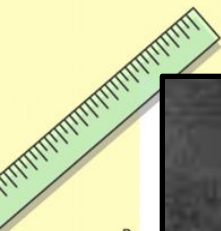

$$\begin{array}{r} 1 \\ 2500 \\ \times 42 \\ \hline 210 \\ + 84 \\ \hline 105000 \end{array}$$



$$\frac{a}{A} = \frac{b}{\sin B} = \frac{c}{\sin C}$$

$$\frac{a}{c} + \frac{b}{c} = \frac{a+b}{c}$$

$$\sin 90^\circ = 1$$



$$\begin{cases} y = \sin 90 \\ x = 25y + 45 \end{cases}$$

$$\begin{cases} y = 1 \\ x = 25 + 45 \\ \hline x = 70 \end{cases}$$

$$(x+y)(x-y) = x^2 - y^2$$

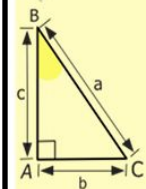
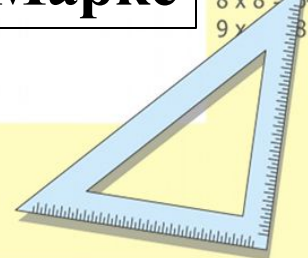

- $2 \times 2 = 4$
- $3 \times 3 = 9$
- $4 \times 4 = 16$
- $5 \times 5 = 25$
- $6 \times 6 = 36$
- $7 \times 7 = 49$
- $8 \times 8 = 64$
- $9 \times 9 = 81$

Математика на уроках истории

Цифры – это условные знаки, без которых человечество не смогло бы вести счёта лет. А мы не имели возможности знать: какие события происходили в какой период времени. Когда мы говорим о каком-либо событии, будь то война или культурные преобразования, или о какой-нибудь известной личности, мы всегда определяем годы или века происходящего.

I	II	III	IV	V
1	2	3	4	5
VI	VII	VIII	IX	X
6	7	8	9	10
XI	XII	XIII	XIV	XV
11	12	13	14	15
XVI	XVII	XVIII	XIX	XX
16	17	18	19	20

$2 \times 2 = 4$
 $3 \times 3 = 9$
 $4 \times 4 = 16$
 $5 \times 5 = 25$
 $6 \times 6 = 36$
 $7 \times 7 = 49$
 $8 \times 8 = 64$
 $9 \times 9 = 81$

$$\begin{array}{r} 2500 \\ \times 42 \\ \hline 2100 \\ + 8400 \\ \hline 105000 \end{array}$$

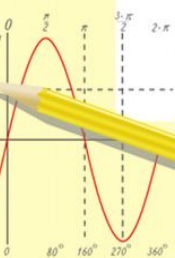

$$\frac{a}{\sin A} = \frac{b}{\sin B} = \frac{c}{\sin C}$$

$$\frac{a}{c} + \frac{b}{c} = \frac{a+b}{c}$$

$$\sin 90^\circ = 1$$



$$\frac{x = 25 + 45}{x = 70}$$

$$(x-y)(x+y) = x^2 - y^2$$

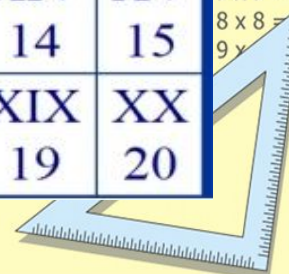

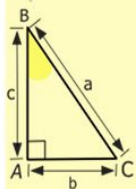
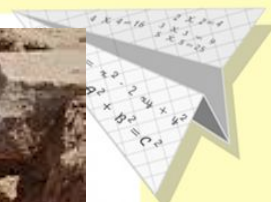
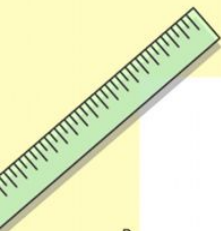

Также без знания математики невозможно определить возраст останков, ценностей находимых археологами.

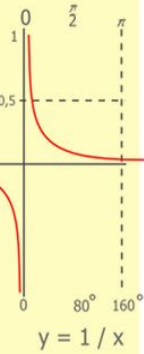
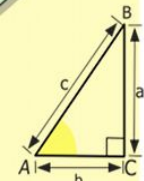

$$\begin{array}{r} 2500 \\ \times 42 \\ \hline 210 \\ + 84 \\ \hline 105000 \end{array}$$

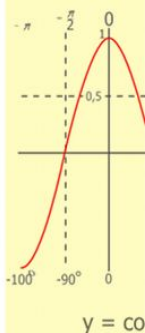

- 2 x 2 = 4
- 3 x 3 = 9
- 4 x 4 = 16
- 5 x 5 = 25
- 6 x 6 = 36
- 7 x 7 = 49
- 8 x 8 = 64
- 9 x 9 = 81



$$\frac{a}{A} = \frac{b}{\sin B} = \frac{c}{\sin C}$$

$$\frac{a}{c} + \frac{b}{c} = \frac{a+b}{c}$$

$$\sin 90^\circ = 1$$



$$\begin{cases} y = \sin 90 \\ x = 25y + 45 \end{cases}$$

$$\begin{cases} y = 1 \\ x = 25 + 45 \\ \hline x = 70 \end{cases}$$

$$(x+y)(x-y) = x^2 - y^2$$

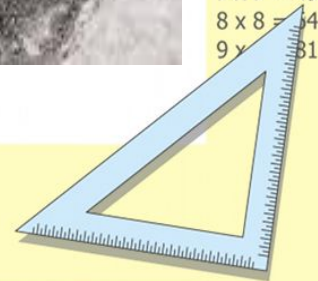

Математика и искусство

Леонардо Да Винчи был величайшим математиком и изобретателем. Великий Леонардо да Винчи в 16 веке разработал математическую теорию живописи. В своих картинах он использовал законы «золотого сечения», законы перспективы, законы параллельного и прямоугольного проектирования.

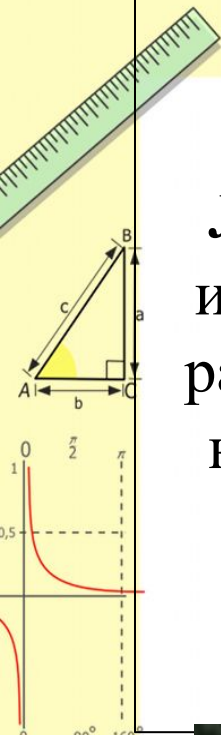

$$\begin{array}{r} 1 \\ \times 2500 \\ \hline 2500 \\ + 42 \\ \hline 210 \\ + 84 \\ \hline 105000 \end{array}$$



$$\frac{a}{\sin A} = \frac{b}{\sin B} = \frac{c}{\sin C}$$

$$\frac{a}{c} + \frac{b}{c} = \frac{a+b}{c}$$

$$\sin 90^\circ = 1$$



$$\begin{cases} x = 25y + 45 \\ y = 1 \\ x = 25 + 45 \\ \hline x = 70 \end{cases}$$

$$(x+y)(x-y) = x^2 - y^2$$

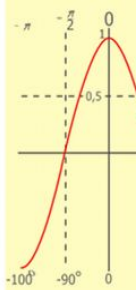
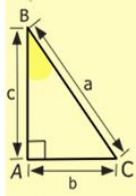
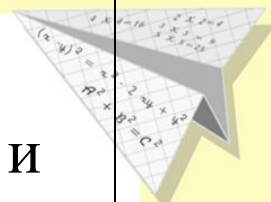

$$y = \cos$$

- 2 x 2 = 4
- 3 x 3 = 9
- 4 x 4 = 16
- 5 x 5 = 25
- 6 x 6 = 36
- 7 x 7 = 49
- 8 x 8 = 64
- 9 x 9 = 81

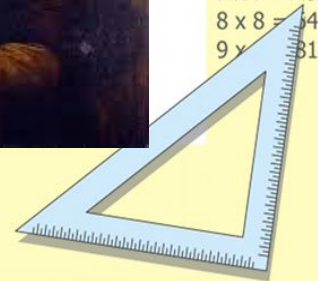

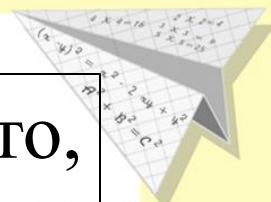
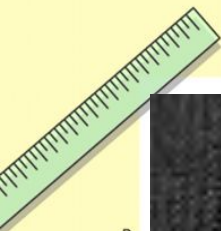

«Пусть никто,
не будучи
математиком,
не дерзнет
читать мои
труды».
Леонардо да Винчи

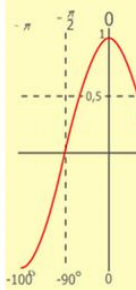
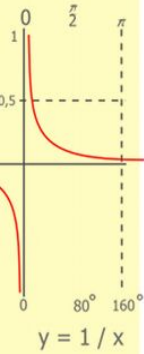
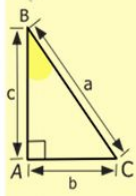
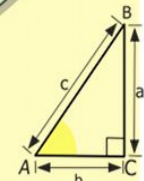

$$\begin{array}{r} \frac{1}{2} 500 \\ \times 42 \\ \hline 210 \\ + 84 \\ \hline 105000 \end{array}$$

- 2 x 2 = 4
- 3 x 3 = 9
- 4 x 4 = 16
- 5 x 5 = 25
- 6 x 6 = 36
- 7 x 7 = 49
- 8 x 8 = 64
- 9 x 9 = 81

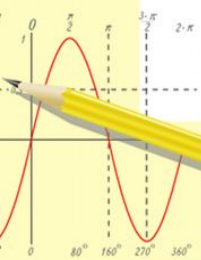

$$\frac{a}{\sin A} = \frac{b}{\sin B} = \frac{c}{\sin C}$$

$$\frac{a}{c} + \frac{b}{c} = \frac{a+b}{c}$$

$$\sin 90^\circ = 1$$



$$\begin{cases} y = \sin 90 \\ x = 25y + 45 \end{cases}$$

$$\begin{cases} y = 1 \\ x = 25 + 45 \\ \hline x = 70 \end{cases}$$

$$(x+y)(x-y) = x^2 - y^2$$

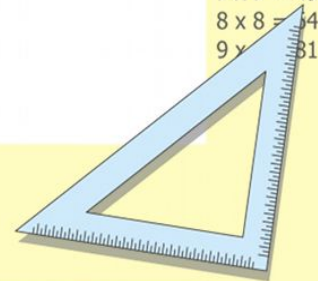

Математика на уроке информатики



Любой объем информации зависит от байтов- хранилищ данных. Зная их размер, можно знать, сколько информации поместится на то или другое хранилище. В свою очередь, зная это, мы подбираем наиболее оптимальный накопитель для переноса и использования данных.

При программировании необходимо вводить числа именно в двоичной системе, и здесь опять нужна математика.

10-ичная	2-ичная	8-ичная	16-ичная
0	00000	0	0
1	00001	1	1
2	00010	2	2
3	00011	3	3
4	00100	4	4
5	00101	5	5
6	00110	6	6
7	00111	7	7
8	01000	10	8
9	01001	11	9
10	01010	12	A

10-ичная	2-ичная	8-ичная	16-ичная
11	01011	13	B
12	01100	14	C
13	01101	15	D
14	01110	16	E
15	01111	17	F
16	10000	20	10
17	10001	21	11
18	10010	22	12
19	10011	23	13
20	10100	24	14

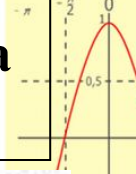
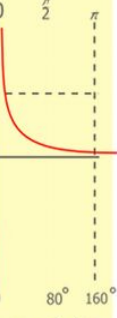
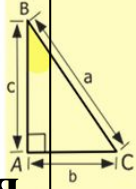
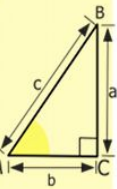

$$\begin{array}{r} 1 \\ \times 42 \\ \hline 210 \\ + 84 \\ \hline 10500 \end{array}$$

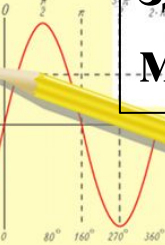

$$\frac{a}{\sin A} = \frac{b}{\sin B} = \frac{c}{\sin C}$$

$$\frac{a}{c} + \frac{b}{c} = \frac{a+b}{c}$$

$$\sin 90^\circ = 1$$

$$\begin{array}{r} x = 25 + 45 \\ \hline x = 70 \end{array}$$

$$(x - y) = x^2 - y^2$$

Математика на уроках технологии

На уроках технологии у девочек нужно проводить много вычислений и расчетов, например, для того чтобы сшить какое-нибудь изделие сначала нужно снять мерки, выстроить по ним чертежи, после перенести это на ткань и многое другое.

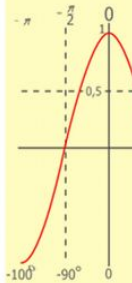
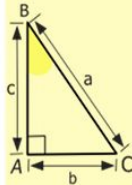

$$y = \cos$$

- 2 x 2 = 4
- 3 x 3 = 9
- 4 x 4 = 16
- 5 x 5 = 25
- 6 x 6 = 36
- 7 x 7 = 49
- 8 x 8 = 64
- 9 x 9 = 81

На уроках технологии у мальчиков тоже нужно проводить много вычислений и расчетов, например, для того чтобы правильно сделать чертеж, если нужно даже перевести масштаб, сделать заготовку, вырезать деталь.

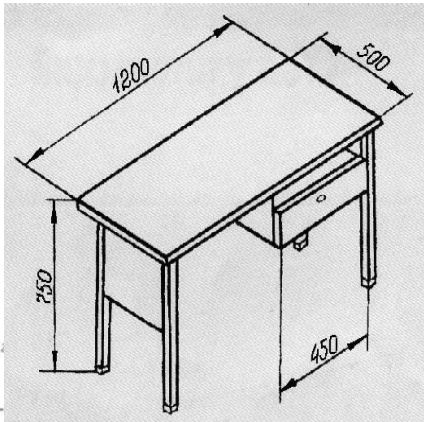

$$\frac{a}{\sin A} = \frac{b}{\sin B} = \frac{c}{\sin C}$$

$$\frac{a}{c} + \frac{b}{c} = \frac{a+b}{c}$$

$$\sin 90^\circ = 1$$

$$\begin{cases} y = \sin 90^\circ \\ x = 25y + 45 \end{cases}$$

$$\begin{cases} y = 1 \\ x = 25 + 45 \end{cases}$$

$$x = 70$$

$$(x+y)(x-y) = x^2 - y^2$$

$$\begin{array}{r} 1 \\ 2500 \\ \times 42 \\ \hline 210 \\ + 84 \\ \hline 10500 \end{array}$$

$$y = 1/x$$

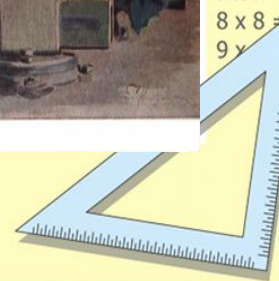
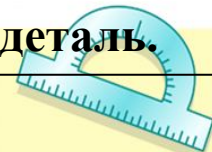
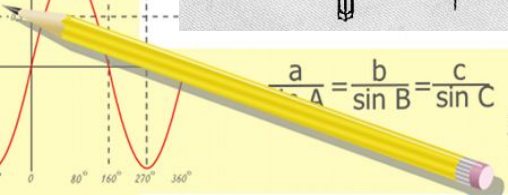
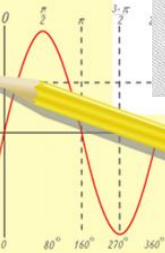

Математика на уроках физической культуры

На уроках физической культуры математика имеет большое значение. Например: в прыжке в длину вычисляем результат в метрах и сантиметрах, в беге вычисляем результат в минутах и секундах, в подъёме туловища вычисляем количество подъёмов за 30 секунд. Все спортивные результаты вычисляются с помощью математики.

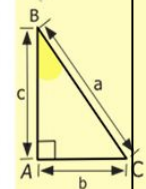

$$y = 1/x$$

$$\begin{array}{r} 1 \\ \times 2500 \\ \times 42 \\ \hline 210 \\ + 84 \\ \hline 105000 \end{array}$$



- 2 x 2 = 4
- 3 x 3 = 9
- 4 x 4 = 16
- 5 x 5 = 25
- 6 x 6 = 36
- 7 x 7 = 49
- 8 x 8 = 64
- 9 x 9 = 81

$$\sin A = \sin B = \sin C$$

$$\frac{a}{c} + \frac{b}{c} = \frac{a+b}{c}$$

$$\sin 90^\circ = 1$$

$$\begin{array}{l} y = 1 \\ x = 25 + 45 \\ \hline x = 70 \end{array}$$

$$(x+y)(x-y) = x^2 - y^2$$

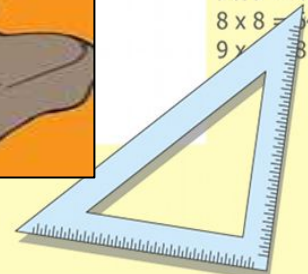

Практическая часть

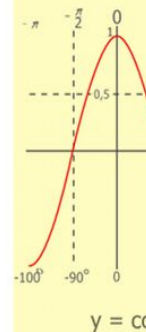
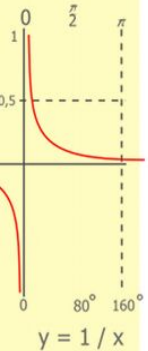
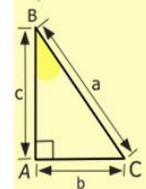
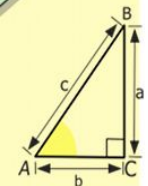
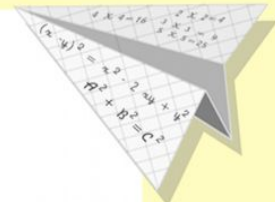
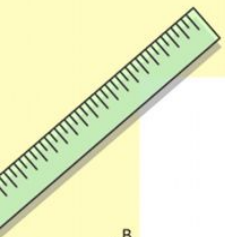

$$\begin{array}{r} 2500 \\ \times 42 \\ \hline 210 \\ + 84 \\ \hline 10500 \end{array}$$

$$\begin{array}{l} 2 \times 2 = 4 \\ 3 \times 3 = 9 \\ 4 \times 4 = 16 \\ 5 \times 5 = 25 \\ 6 \times 6 = 36 \\ 7 \times 7 = 49 \\ 8 \times 8 = 64 \\ 9 \times 9 = 81 \end{array}$$



$$\frac{a}{\sin A} = \frac{b}{\sin B} = \frac{c}{\sin C}$$

$$\frac{a}{c} + \frac{b}{c} = \frac{a+b}{c}$$

$$\sin 90^\circ = 1$$



$$\begin{cases} y = \sin 90 \\ x = 25y + 45 \end{cases}$$

$$\begin{cases} y = 1 \\ x = 25 + 45 \\ \hline x = 70 \end{cases}$$

$$(x+y)(x-y) = x^2 - y^2$$

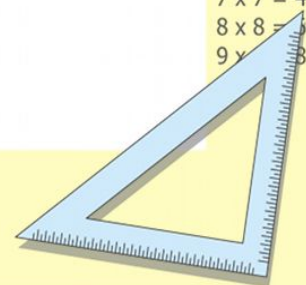

Примеры использования математических расчетов в повседневной жизни

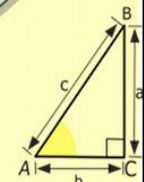

$$\begin{array}{r} \frac{1}{2} 5\ 00 \\ \times 42 \\ \hline 21\ 0 \\ + 84\ 0 \\ \hline 105\ 0\ 00 \end{array}$$

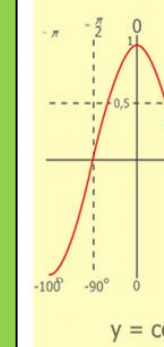
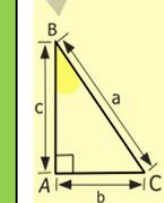

- 2 x 2 = 4
- 3 x 3 = 9
- 4 x 4 = 16
- 5 x 5 = 25
- 6 x 6 = 36
- 7 x 7 = 49
- 8 x 8 = 64
- 9 x 9 = 81

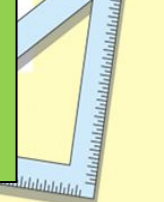

Покупка продуктов

Покупка продуктов

В магазине нам постоянно приходится производить математические расчеты. Дома мы рассчитываем, какую сумму денег необходимо взять с собой в магазин, чтобы не переживать, хватит ли нам денег и не придется ли от чего-то отказываться.

Список продуктов:

Хлеб-1бат.-45 руб.

Молоко-1литр-80 руб.

Сахар-1кг-62 руб.

Масло-1литр-125 руб.

Печенье-1кг-154 руб.

Итого:466 рублей необходимо взять с собой для покупки продуктов.

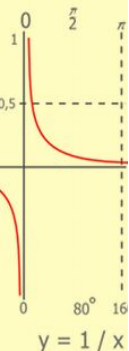
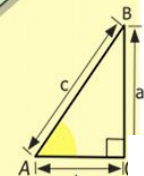
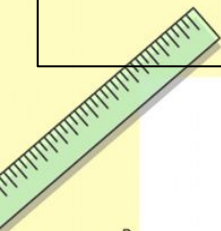

$$\begin{array}{r} 1\ 5\ 00 \\ \times 42 \\ \hline 210 \\ + 84 \\ \hline 105\ 000 \end{array}$$



$$\frac{a}{A} = \frac{b}{\sin B} = \frac{c}{\sin C}$$

$$\frac{a}{c} + \frac{b}{c} = \frac{a+b}{c}$$

$$\sin 90^\circ = 1$$

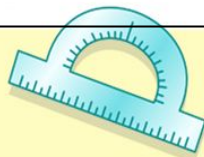

$$\begin{cases} y = \sin 90 \\ x = 25y + 45 \end{cases}$$

$$\begin{cases} y = 1 \\ x = 25 + 45 \end{cases}$$

$$x = 70$$

$$(x+y)(x-y) = x^2 - y^2$$

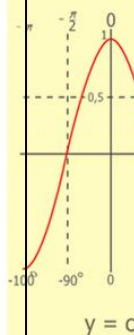
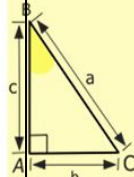
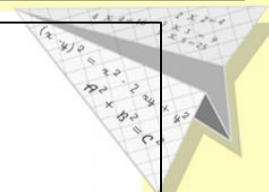

$$y = \cos$$

$$\begin{array}{l} 2 \times 2 = 4 \\ 3 \times 3 = 9 \\ 4 \times 4 = 16 \\ 5 \times 5 = 25 \\ 6 \times 6 = 36 \\ 7 \times 7 = 49 \\ 8 \times 8 = 64 \\ 9 \times 9 = 81 \end{array}$$

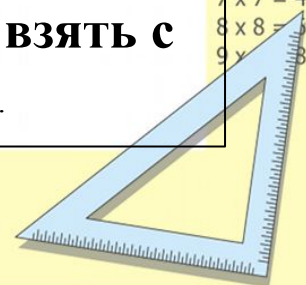

Расчет платы за электроэнергию

Каждая семья каждый месяц платит за потребляемую электроэнергию. Чтобы произвести расчет необходимо каждый месяц снимать показания счётчика и знать тариф платы за электроэнергию.

Например, текущее показание счётчика моей семьи на конец сентября составило 6840 киловатт-часов, а предыдущее (конец августа) – 6790. Тариф в 4,32 р. Проведём вычисления:

$$(6840 - 6790) * 4,32 = 216 \text{ рублей}$$

Вывод: Плата за потребление электроэнергии в сентябре моей семьёй составила 216 рублей.

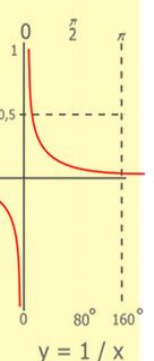
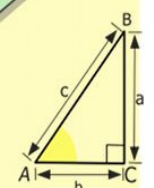

$$\begin{array}{r} 1 \ 2 \ 5 \ 00 \\ \times 42 \\ \hline 210 \\ + 84 \\ \hline 105000 \end{array}$$



$$\frac{a}{A} = \frac{b}{\sin B} = \frac{c}{\sin C}$$

$$\frac{a}{c} + \frac{b}{c} = \frac{a+b}{c}$$

$$\sin 90^\circ = 1$$



$$\begin{cases} y = \sin 90 \\ x = 25y + 45 \end{cases}$$

$$\begin{cases} y = 1 \\ x = 25 + 45 \\ \hline x = 70 \end{cases}$$

$$(x+y)(x-y) = x^2 - y^2$$

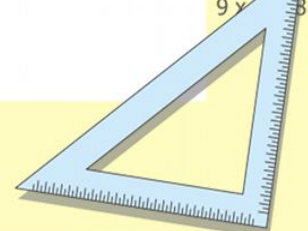

$$\begin{array}{l} 6 \times 6 = 36 \\ 7 \times 7 = 49 \\ 8 \times 8 = 64 \\ 9 \times 9 = 81 \end{array}$$

Расчет платы за воду

Например, текущее показание счётчика на конец сентября в моей семье составило 00015, а предыдущее (конец августа) – 00010. Тариф в 17,45 рублей.

Проведём вычисления:

$$(00015-00010)*17,45 = 87,25$$

рублей.

Вывод: Плата за потребление воды в сентябре моей семьёй составила 87 рублей 25 копеек.

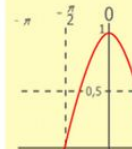
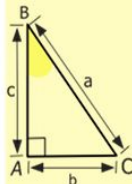

$$\frac{a}{\sin A} = \frac{b}{\sin B} = \frac{c}{\sin C}$$

$$\frac{a}{c} + \frac{b}{c} = \frac{a+b}{c}$$

$$\sin 90^\circ = 1$$



$$\begin{cases} y = \sin 90 \\ x = 25y + 45 \end{cases}$$

$$\begin{cases} y = 1 \\ x = 25 + 45 \end{cases}$$

$$x = 70$$

$$(x+y)(x-y) = x^2 - y^2$$

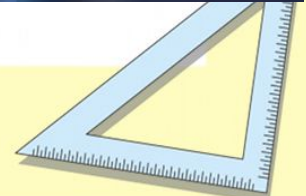

Расчет платы за интернет

Каждый месяц
абонплата составляет
416 рублей.
Можем рассчитать
сумму платы за год.

Проведём вычисления:
416*12= 4992 рубля.
Вывод: Плата за
интернет в год моей
семьей составляет 4992
рубля.

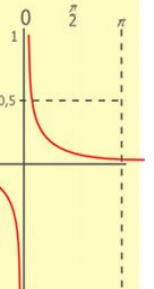
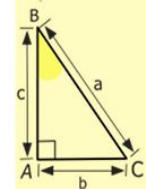
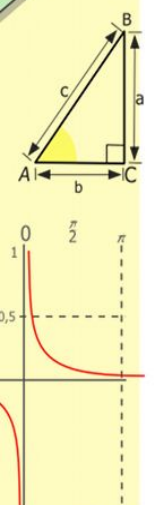
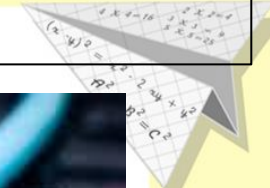
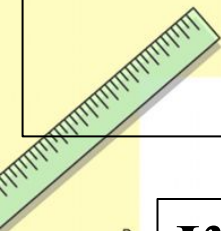

$$\begin{array}{r} 12500 \\ \times 42 \\ \hline 210 \\ + 84 \\ \hline 105000 \end{array}$$

- 2 x 2 = 4
- 3 x 3 = 9
- 4 x 4 = 16
- 5 x 5 = 25
- 6 x 6 = 36
- 7 x 7 = 49
- 8 x 8 = 64
- 9 x 9 = 81

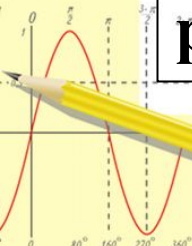

$$\frac{a}{\sin A} = \frac{b}{\sin B} = \frac{c}{\sin C}$$

$$\frac{a}{c} + \frac{b}{c} = \frac{a+b}{c}$$

$$\sin 90^\circ = 1$$



$$\begin{cases} y = \sin 90 \\ x = 25y + 45 \end{cases}$$

$$\begin{cases} y = 1 \\ x = 25 + 45 \\ \hline x = 70 \end{cases}$$

$$(x+y)(x-y) = x^2 - y^2$$

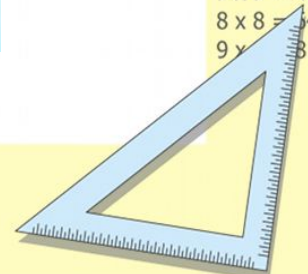

Применение математики в кулинарии

Рассмотрим на примере приготовления печенья, которое мы выпекаем с мамой на каждом выходных. Процесс приготовления снова начинается с математики.



- Мука – 1 кг
- Соль – 5 г
- Сахар – 200 г
- Масло – 200 г
- Дрожжи – 10 г
- Яйца – 2 шт
- Молоко – 500 мл



Прежде чем мы сможем полакомиться печеньем, нам потребуется отмерить необходимое количество продуктов.

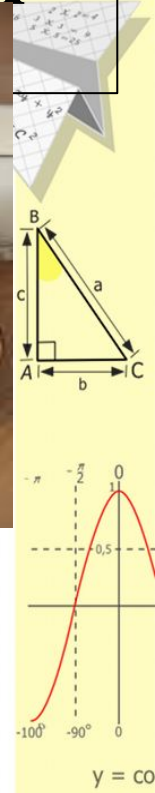
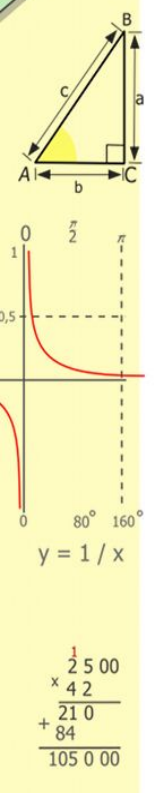

$$\frac{a}{\sin A} = \frac{b}{\sin B} = \frac{c}{\sin C}$$

$$\frac{a}{c} + \frac{b}{c} = \frac{a+b}{c}$$

$$\sin 90^\circ = 1$$

$$\begin{cases} y = \sin 90 \\ x = 25y + 45 \\ y = 1 \\ x = 25 + 45 \\ x = 70 \end{cases}$$

$$(x+y)(x-y) = x^2 - y^2$$

При приготовлении каш, я также применяю математику, чтобы правильно рассчитать пропорции воды и крупы.

Перловая каша



1:3

Гречневая каша



1:2,5

Рисовая каша



1:3

$$\frac{a}{\sin A} = \frac{b}{\sin B} = \frac{c}{\sin C}$$

$$\frac{a}{c} + \frac{b}{c} = \frac{a+b}{c}$$

$$\sin 90^\circ = 1$$

$$\begin{cases} y = \sin 90 \\ x = 25y + 45 \end{cases}$$

$$\begin{cases} y = 1 \\ x = 25 + 45 \end{cases}$$

$$x = 70$$

$$(x+y)(x-y) = x^2 - y^2$$

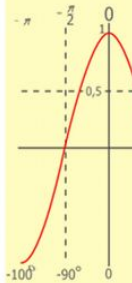
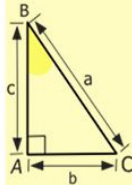

$$y = \cos$$

- 2 x 2 = 4
- 3 x 3 = 9
- 4 x 4 = 16
- 5 x 5 = 25
- 6 x 6 = 36
- 7 x 7 = 49
- 8 x 8 = 64
- 9 x 9 = 81



$$y = 1/x$$

$$\begin{array}{r} 2500 \\ \times 42 \\ \hline 210 \\ + 84 \\ \hline 10500 \end{array}$$

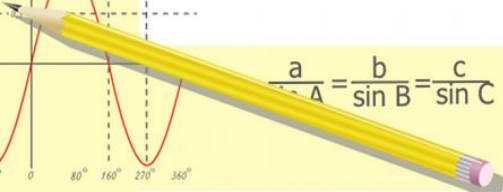
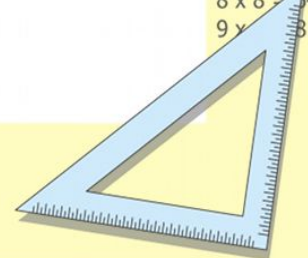
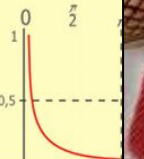
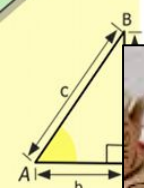

Социологический опрос

Был проведён
социологический опрос
среди родителей нашего класса
на тему:
« Как успешно они учились по
математике в школьные годы и
сказалось ли это на выборе
будущей профессии»

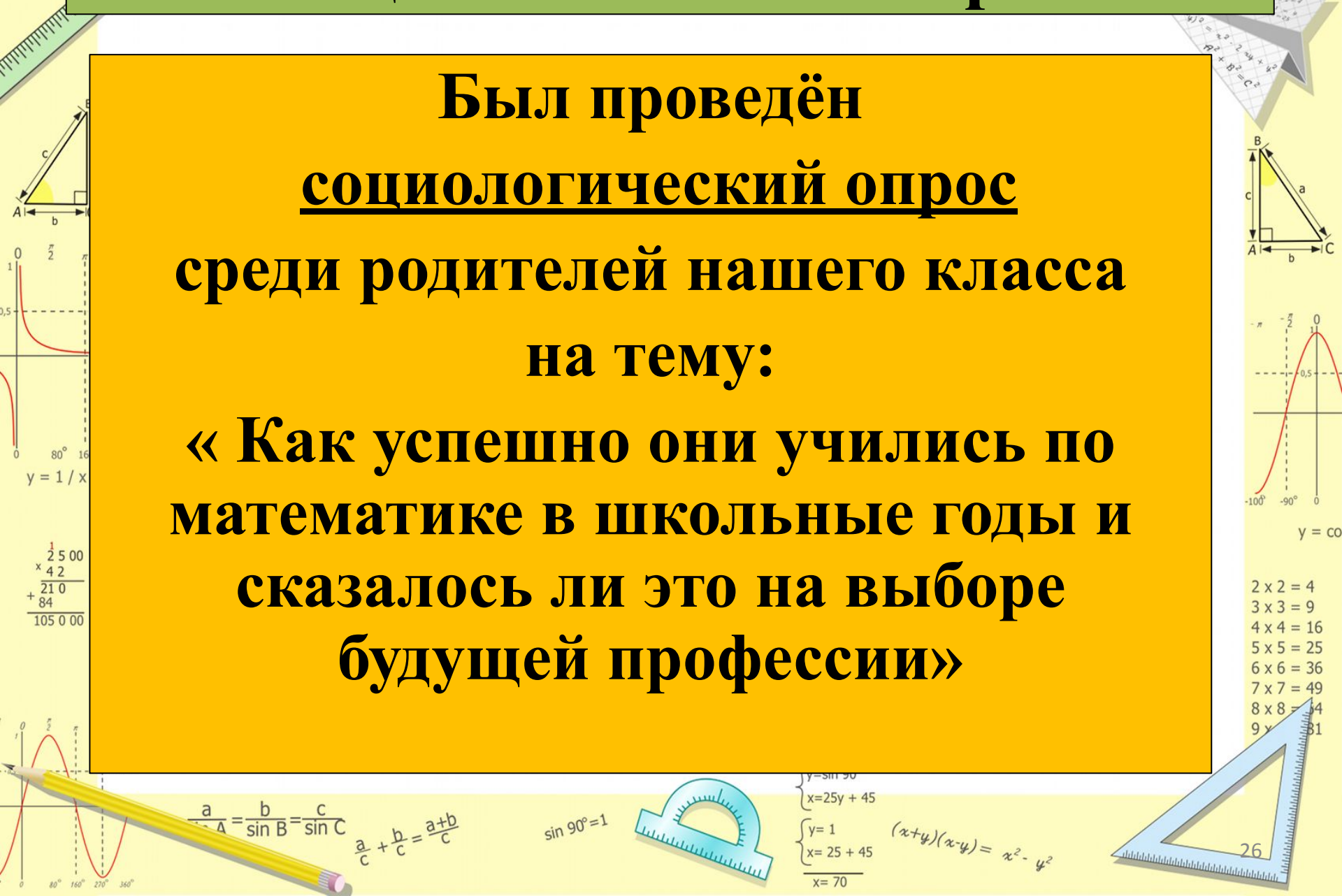

Результаты опроса

Учились
хорошо по
математике
и это
сказалось
на выборе
профессии

17 чел.
57%

13 чел.
43%

Учились
хорошо по
математике
и это не
сказалось
на выборе
профессии

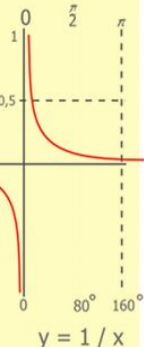
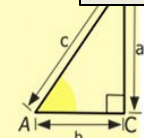
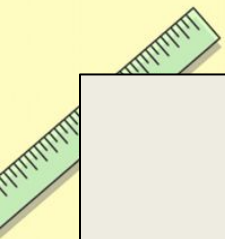

$$\begin{array}{r} 2500 \\ \times 42 \\ \hline 210 \\ + 84 \\ \hline 105000 \end{array}$$



$$\frac{a}{A} = \frac{b}{\sin B} = \frac{c}{\sin C}$$

$$\frac{a}{c} + \frac{b}{c} = \frac{a+b}{c}$$

$$\sin 90^\circ = 1$$



$$\begin{cases} y = \sin 90 \\ x = 25y + 45 \end{cases}$$

$$\begin{cases} y = 1 \\ x = 25 + 45 \\ \hline x = 70 \end{cases}$$

$$(x+y)(x-y) = x^2 - y^2$$

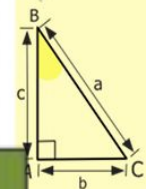

- 2 x 2 = 4
- 3 x 3 = 9
- 4 x 4 = 16
- 5 x 5 = 25
- 6 x 6 = 36
- 7 x 7 = 49
- 8 x 8 = 64
- 9 x 9 = 81

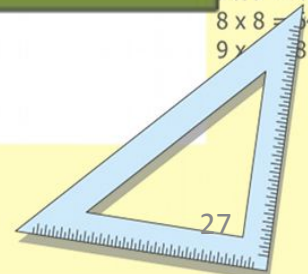

Выводы и рекомендации

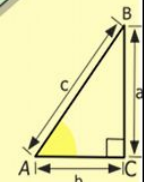
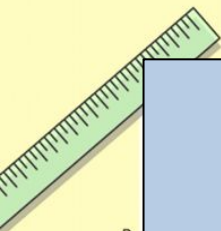

$$\begin{array}{r} 1 \\ \times 2500 \\ \hline 2500 \\ + 42 \\ \hline 210 \\ + 84 \\ \hline 105000 \end{array}$$



$$\frac{a}{\sin A} = \frac{b}{\sin B} = \frac{c}{\sin C}$$

$$\frac{a}{c} + \frac{b}{c} = \frac{a+b}{c}$$

$$\sin 90^\circ = 1$$



$$\begin{cases} x = 25y + 45 \\ y = 1 \\ x = 25 + 45 \\ \hline x = 70 \end{cases}$$

$$(x+y)(x-y) = x^2 - y^2$$

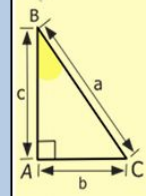

- 2 x 2 = 4
- 3 x 3 = 9
- 4 x 4 = 16
- 5 x 5 = 25
- 6 x 6 = 36
- 7 x 7 = 49
- 8 x 8 = 64
- 9 x 9 = 81

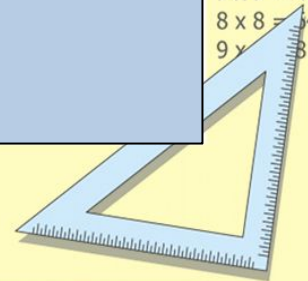

Выводы

- 1. Математика нужна всем людям на земле. Без математики человек не сможет решать, мерить, считать.**
- 2. Кто с детских лет занимается математикой, тот развивает свой ум и внимание, воспитывает волю и настойчивость в достижении цели.**
- 3. Математика нужна и учителю, и врачу, и артисту, и художнику, и ребенку, и домохозяйке.**
- 4. Математика - это важный, интересный, увлекательный и главное необходимый во всех отраслях жизнедеятельности предмет.**

Рекомендации

- 1. Изучать внешкольный материал о применении математики в жизни.**
- 2. Оживлять уроки математики элементами занимательности, задачами с практическим содержанием.**
- 3. При проведении математических викторин и конкурсов использовать задачи с практическим содержанием.**