

Тема урока:
Законы
Ньютона.

Законы Ньютона

10 класс

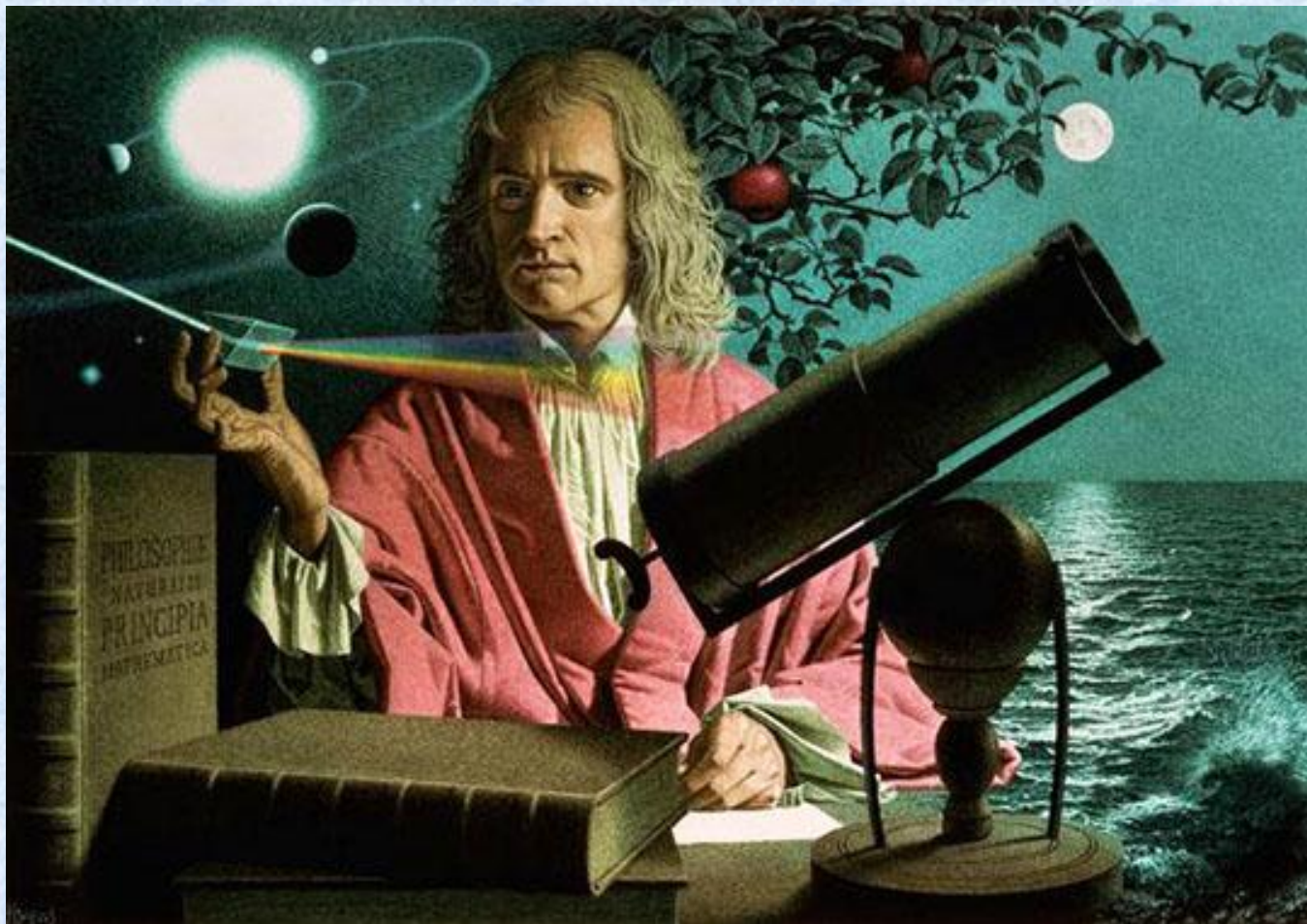

- **Цель:**
- **1.** Создать условия для изучения законов Ньютона.
- **2.** Создать условия для развития умений вступать в речевое общение, умение обобщать.
- **3.** Создать условия для воспитания аккуратности, воли и настойчивости для достижения конечного результата.

- **Задачи:**

- изучить 1 закон ньютона.
- изучить 2 закон Ньютона.
- изучить 3 закон ньютона.
- ввести понятия силы и вес тела.
- рассмотреть особенности 2 и 3 законов Ньютона.
- раскрыть суть законов.
- узнать границы применимости.

Динамика - раздел механики, изучающий причины возникновения и изменения механического движения

Основы динамики составляют три закона Ньютона, являющиеся результатом обобщения наблюдений и опытов в области механических явлений.

Законы механики Ньютона относятся к точке, обладающей массой – материальной точке.

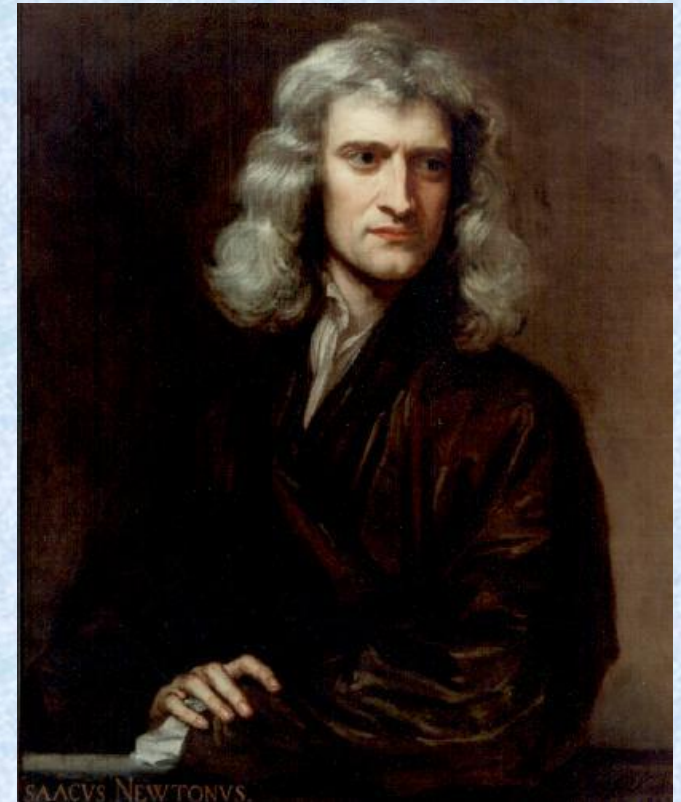

Как можно изменить скорость тела?

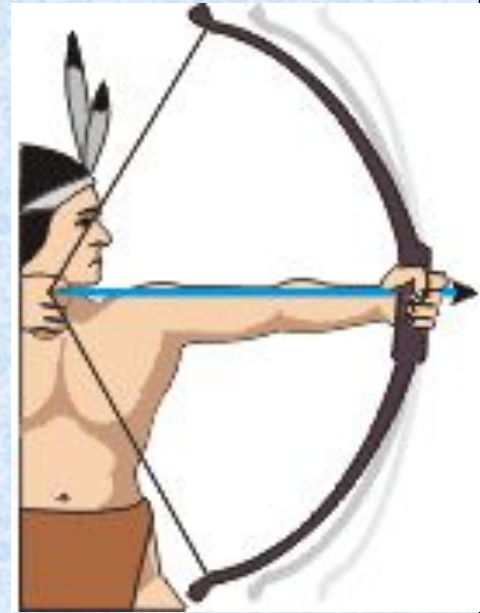
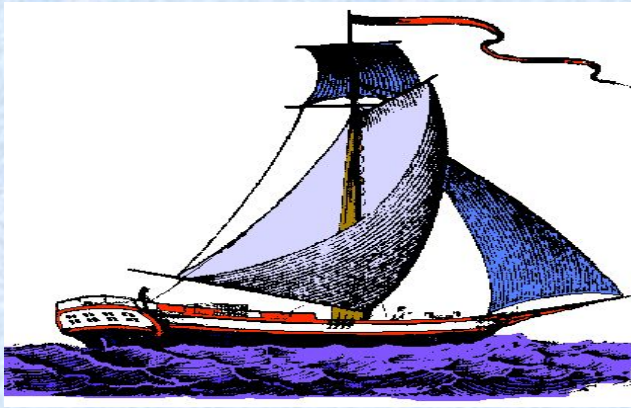

Скорость тела изменяется, если на него
действуют другие тела!!!

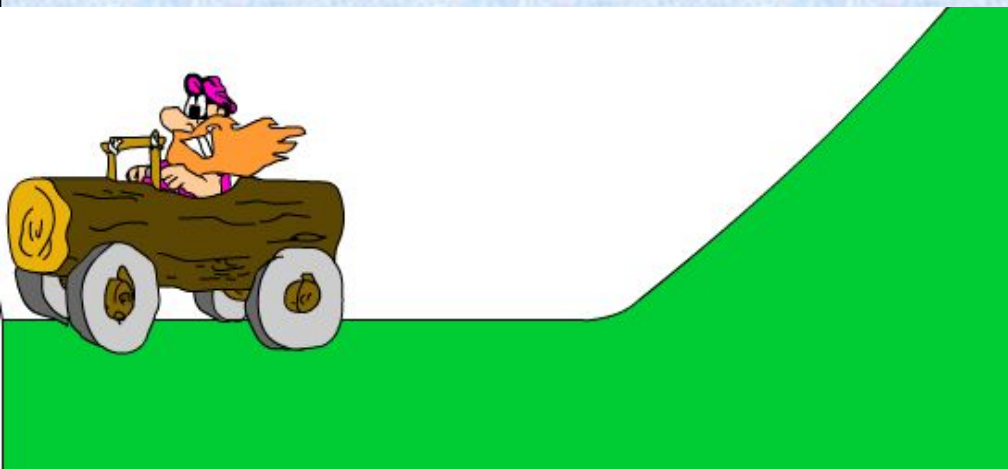
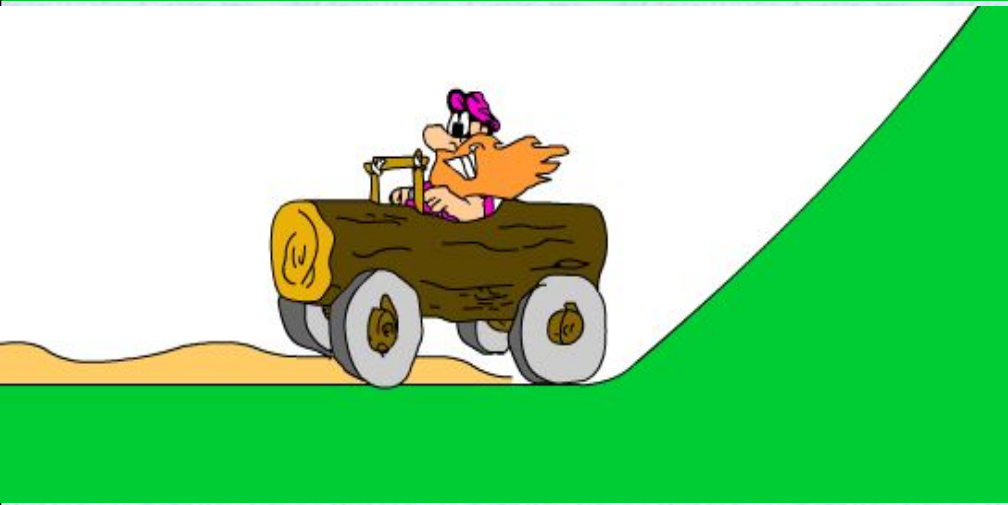
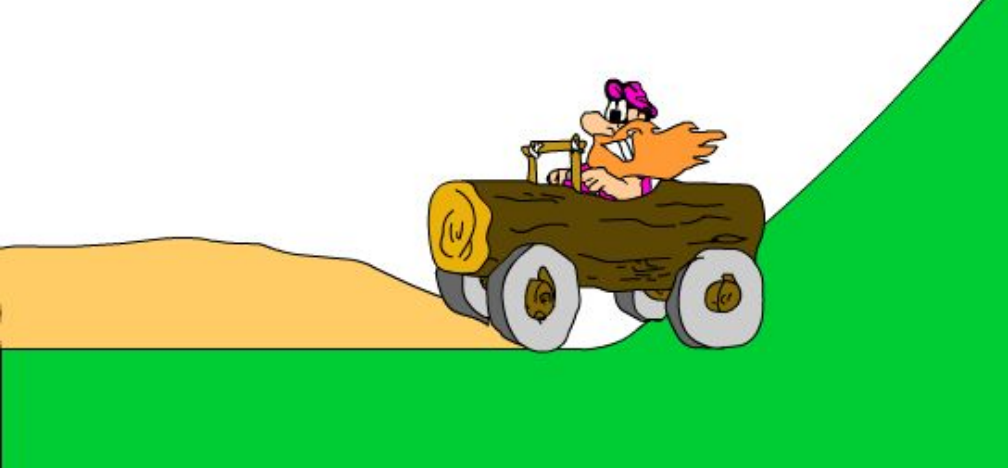

Если действий со стороны других тел на тело нет, то ускорение тела равно нулю, то есть тело будет покоится или двигаться с постоянной скоростью

Инерциальные системы отсчета

Системы отсчета, относительно которых тела движутся с постоянной скоростью при компенсации внешних воздействий. Закон инерции выполняется.

Неинерциальные системы отсчета

Системы отсчета, относительно которых тела движутся с ускорением, не вызванным действием на него других тел. Закон инерции не выполняется.

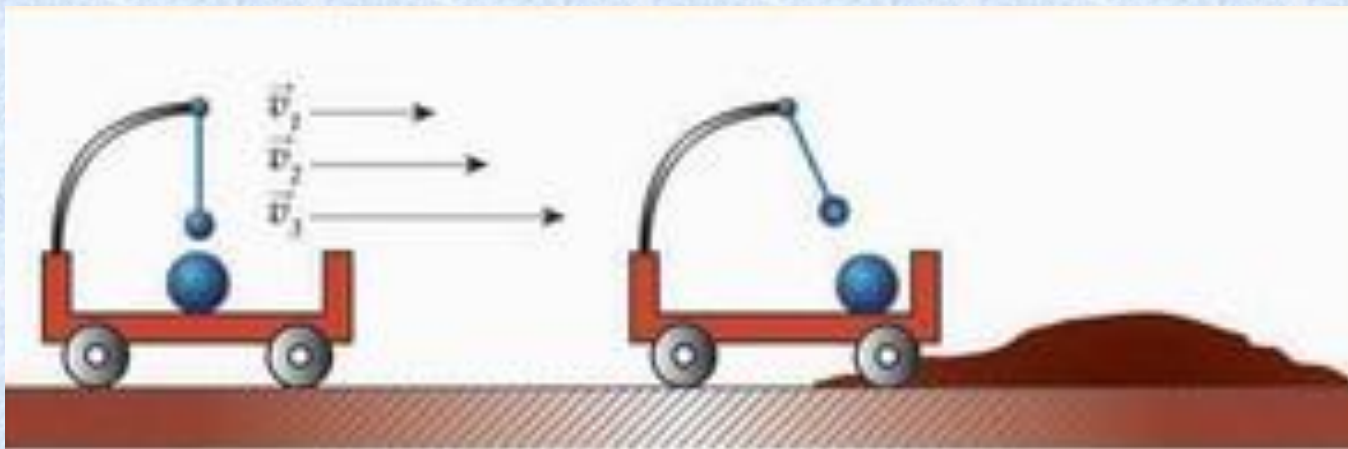

Законы Ньютона

I закон Ньютона

Существуют системы отсчета, называемые инерциальными, относительно которых тело движется прямолинейно и равномерно или находится в покое, если на него не действуют другие тела или действие этих тел скомпенсировано.



?

Однажды Лебедь, Рак да Щука
Везти с поклажей воз взяли,
И вместе трое все в него впряглись;
Из кожи лезут вон, а возу все нет ходу!

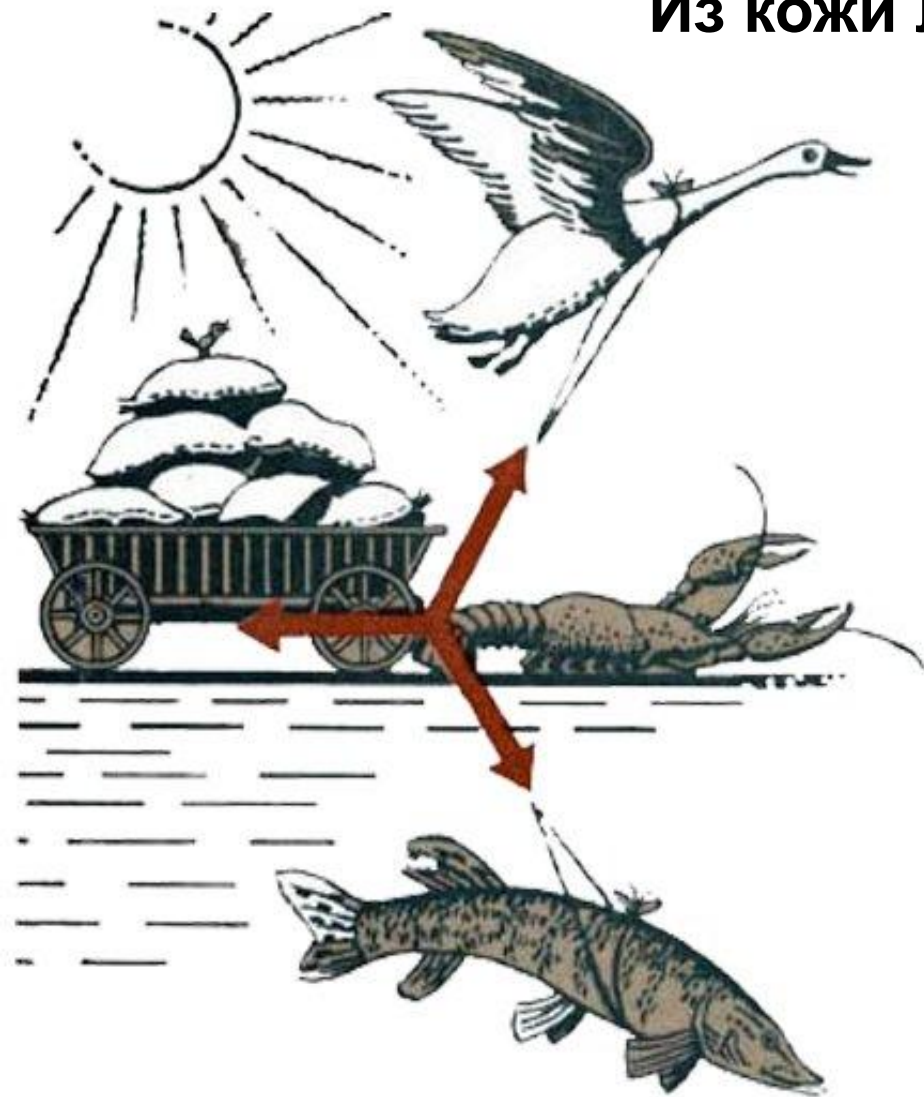

Почему воз остается
в покое?

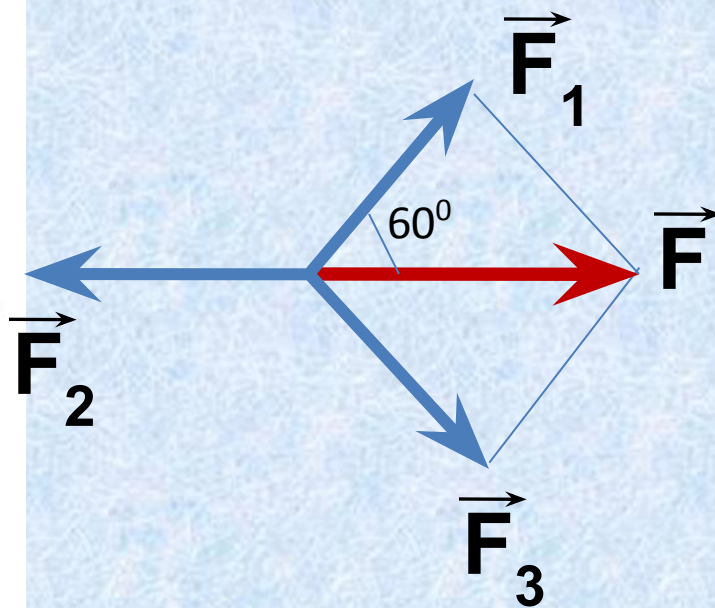

Инерция - явление сохранения скорости тела при отсутствии действия на него других тел.



Сила – количественная мера действия тел друг на друга, в результате которого тела получают ускорение или испытывают деформацию.

Сила характеризуется модулем, направлением и точкой приложения

Сила - векторная величина

1Н-сила, которая сообщает телу массой 1кг

ускорение $1 \frac{\text{М}}{\text{с}^2}$ в направлении действия силы.

$$1\text{Н} = 1 \text{ кг} \cdot 1 \frac{\text{М}}{\text{с}^2}$$

II закон Ньютона

Ускорение тела прямо пропорционально равнодействующей сил, приложенных к телу, и обратно пропорционально его массе.

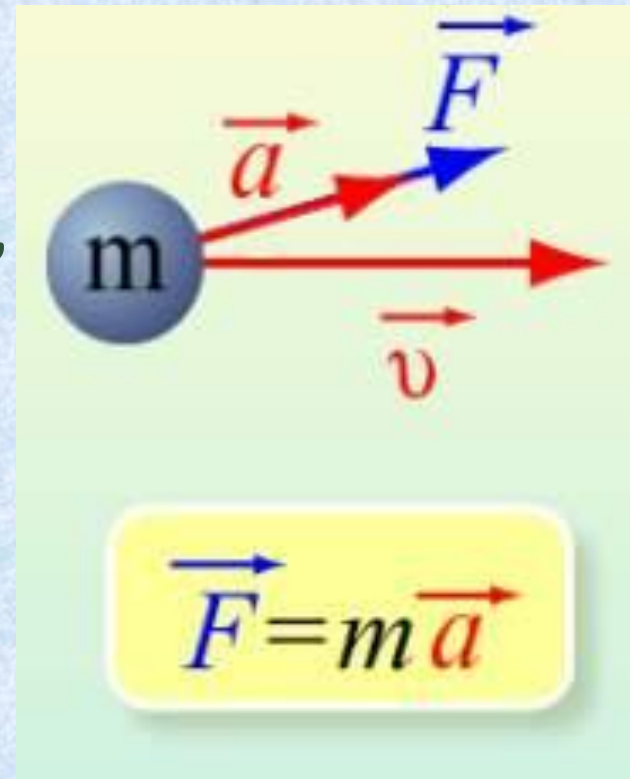

Второй закон Ньютона

Сила, приложенная к телу, является причиной его ускорения.

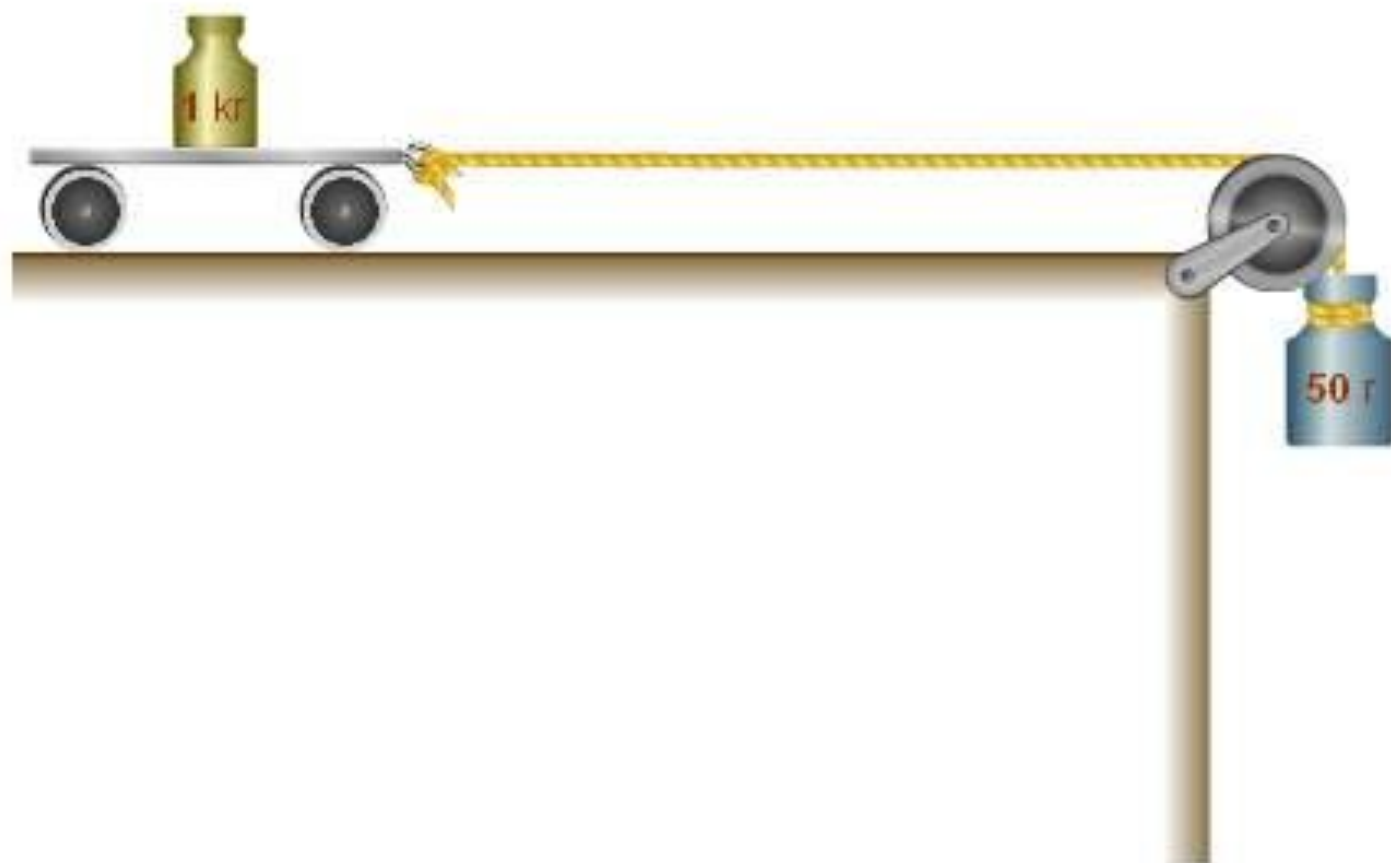

Второй закон Ньютона

Одна и та же сила действует на тела разной массы, сообщая им разные ускорения.

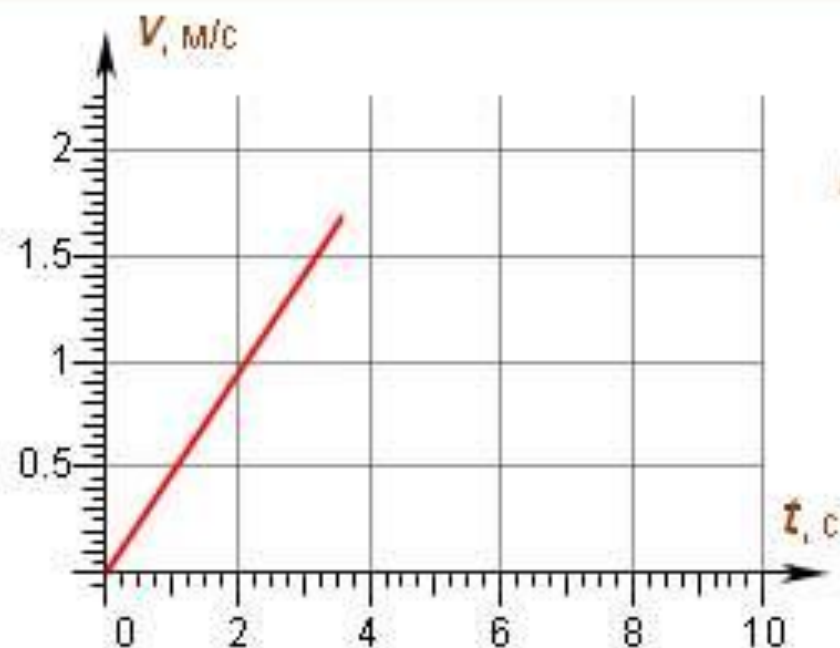
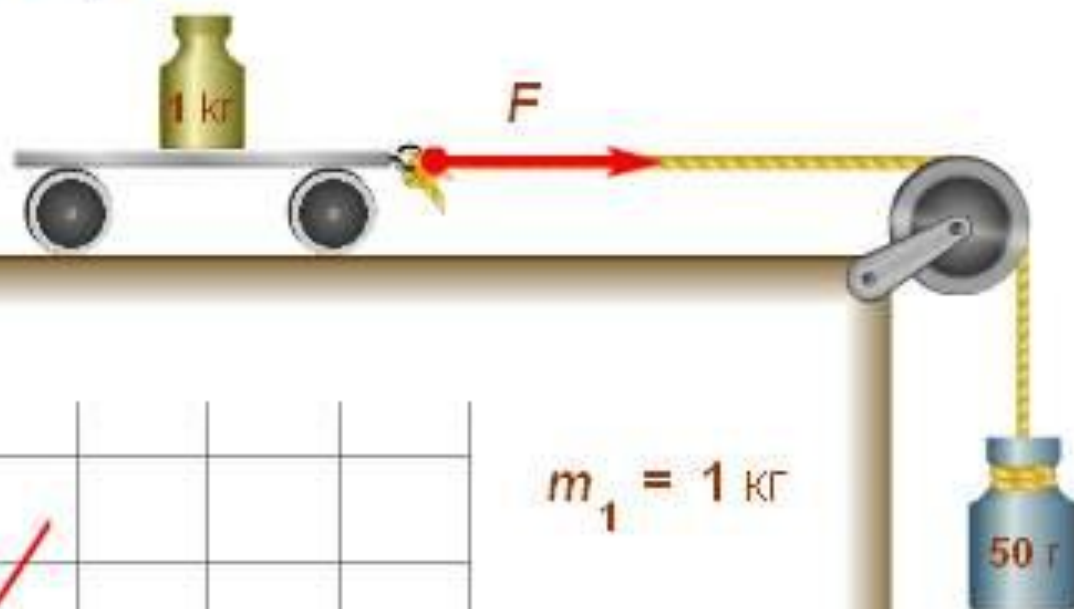

$$m_1 = 1 \text{ кг}$$



Второй закон Ньютона

Одна и та же сила действует на тела разной массы, сообщая им разные ускорения.

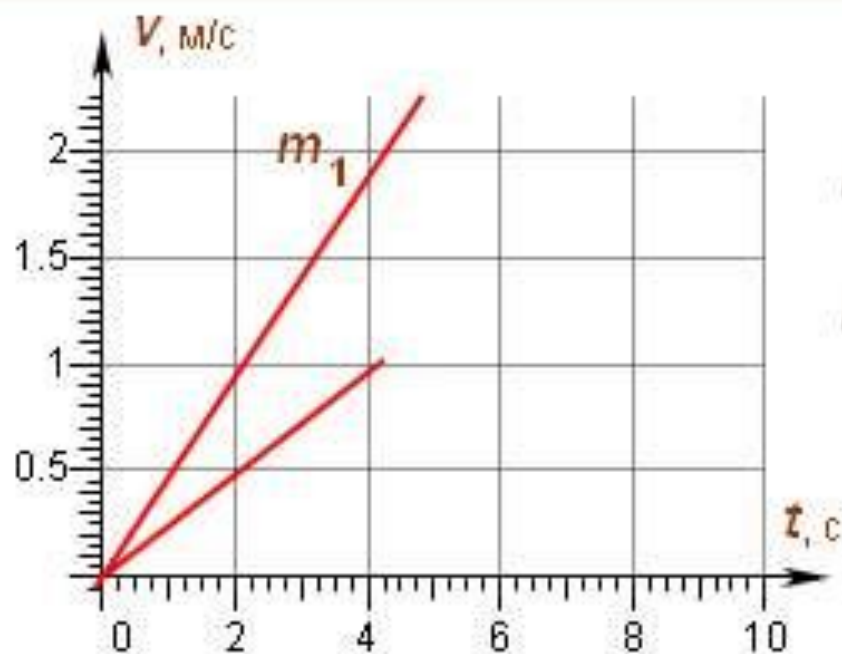
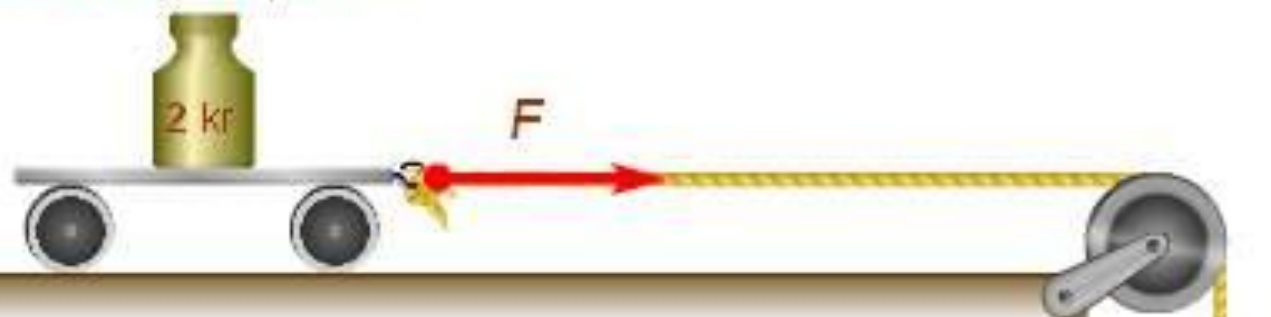

$$m_1 = 1 \text{ кг}$$

$$m_2 = 2 \text{ кг}$$



Второй закон Ньютона

Одна и та же сила действует на тела разной массы, сообщая им разные ускорения.

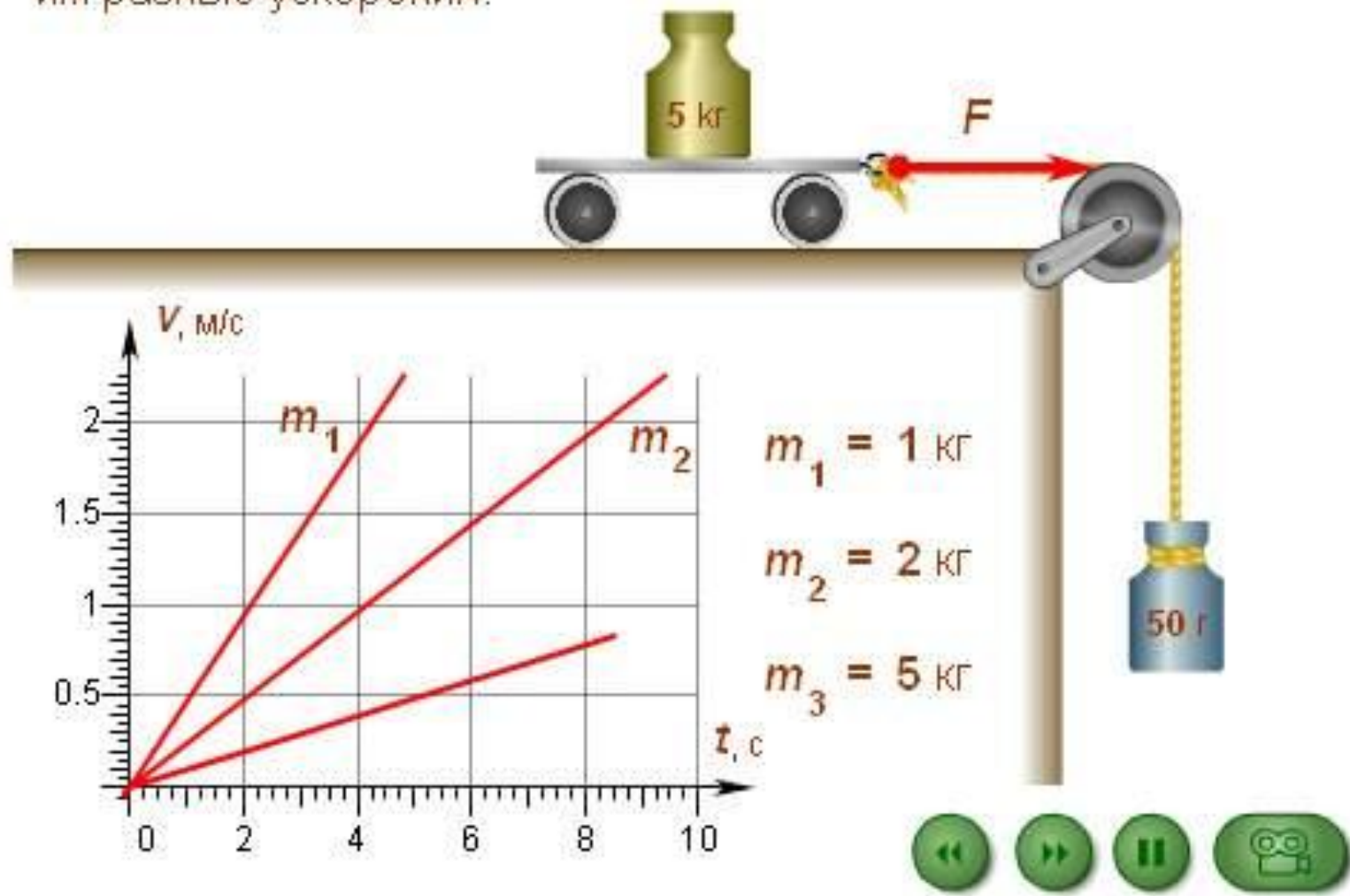

Принцип суперпозиции сил:
если на тело одновременно действуют несколько сил, то ускорение тела будет пропорционально геометрической сумме всех этих сил.

$$\vec{F} = \vec{F}_1 + \vec{F}_2 + \dots + \vec{F}_n$$

$$\vec{F} = m\vec{a}$$

$$m\vec{a} = \vec{F}_1 + \vec{F}_2 + \dots + \vec{F}_n$$

Особенности II закона :

- Верен для любых сил.
- $\vec{a} \uparrow\uparrow \vec{F}$
- Если на тело действует несколько сил, то берется равнодействующая.
- Если $F = 0$, то $a = 0$, $v = \text{const}$ (I закон Ньютона)

Найдите построением равнодействующую сил

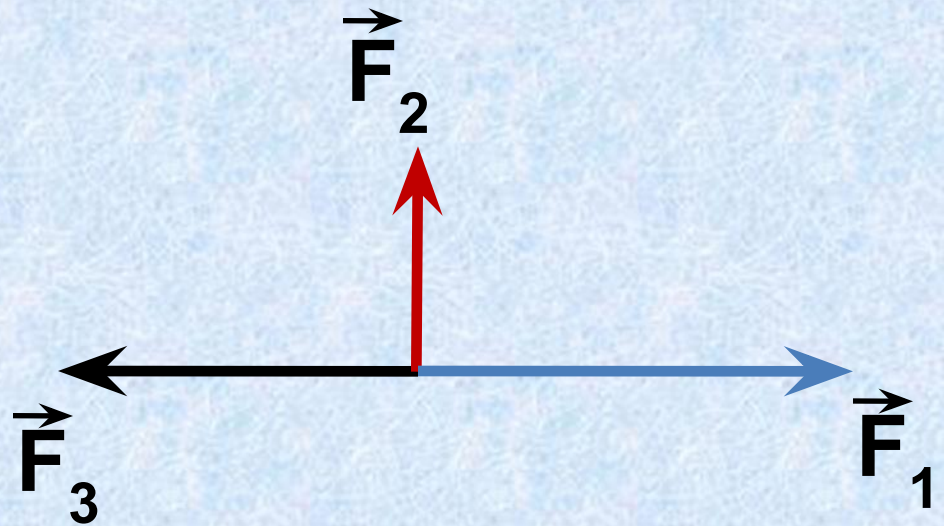
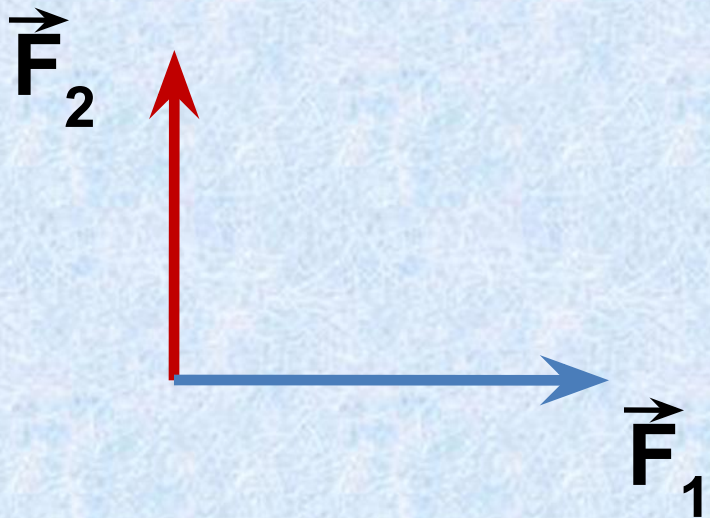
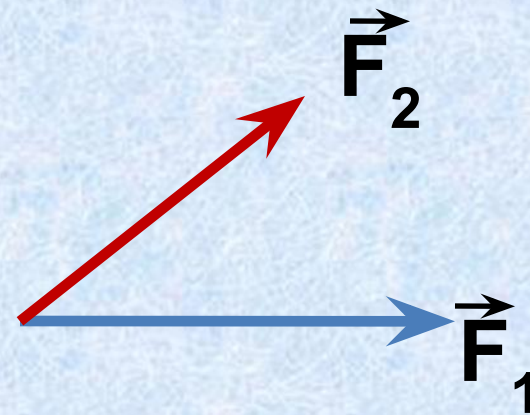
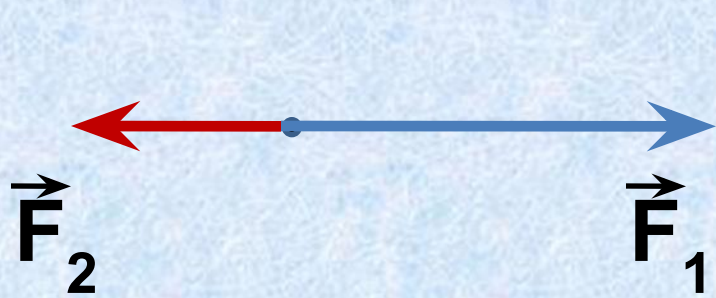

III закон Ньютона

Силы, с которыми тела действуют друг на друга, равны по модулю и направлены по одной прямой в противоположные стороны

$$\vec{F}_1 = -\vec{F}_2$$

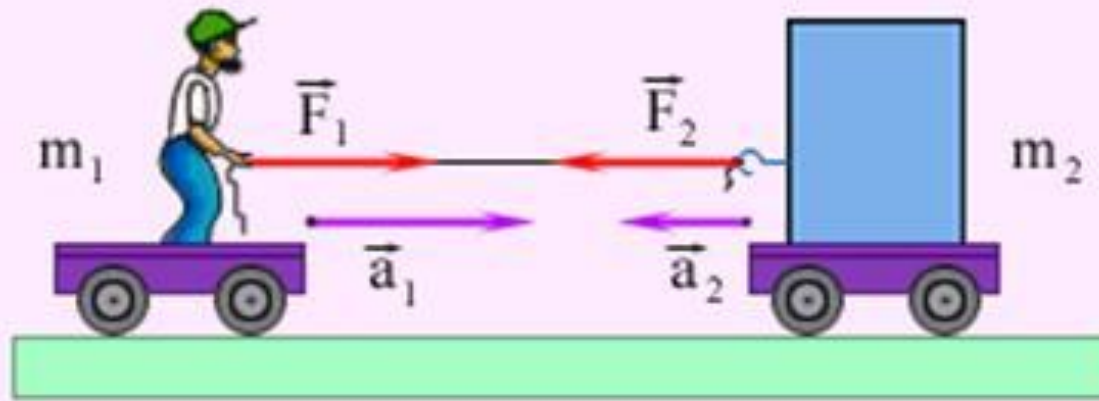

Особенности III закона :

- Проявляются парами
- Силы одной природы
- Силы не компенсируют друг друга, так как приложены к разным телам.

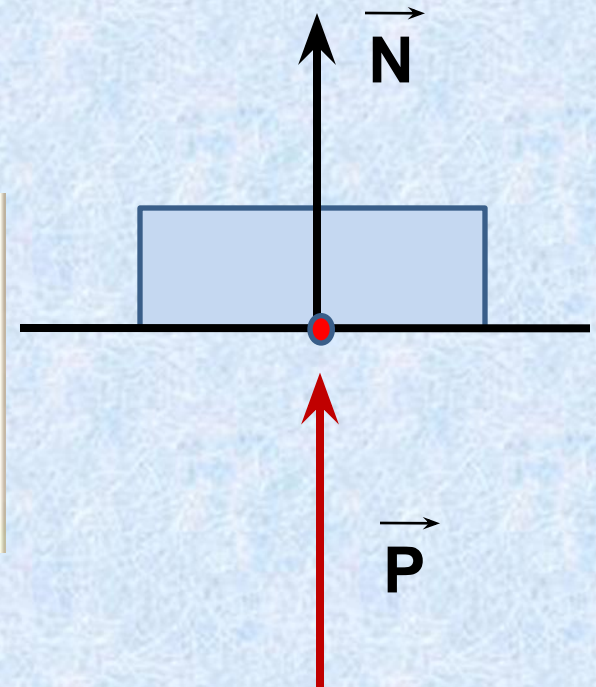
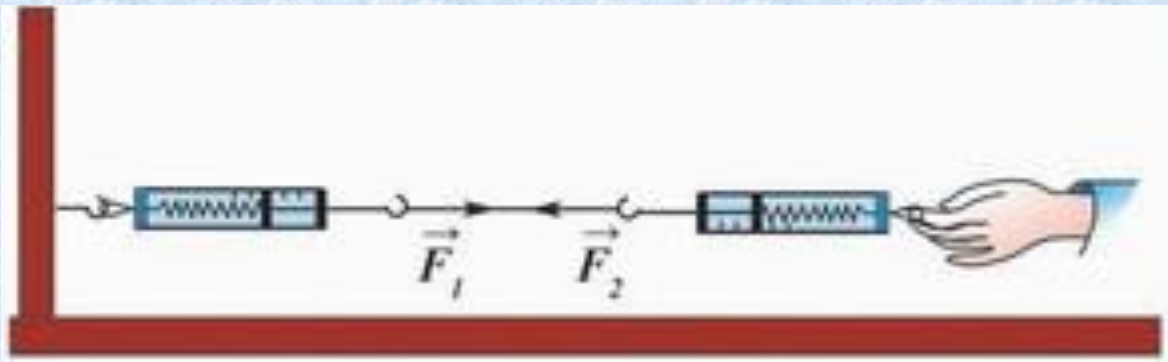



Из формулировки III закона Ньютона следует, что яблоко и Земля притягиваются с силами, равными по модулю. Почему яблоко падает на Землю, а не Земля на яблоко?

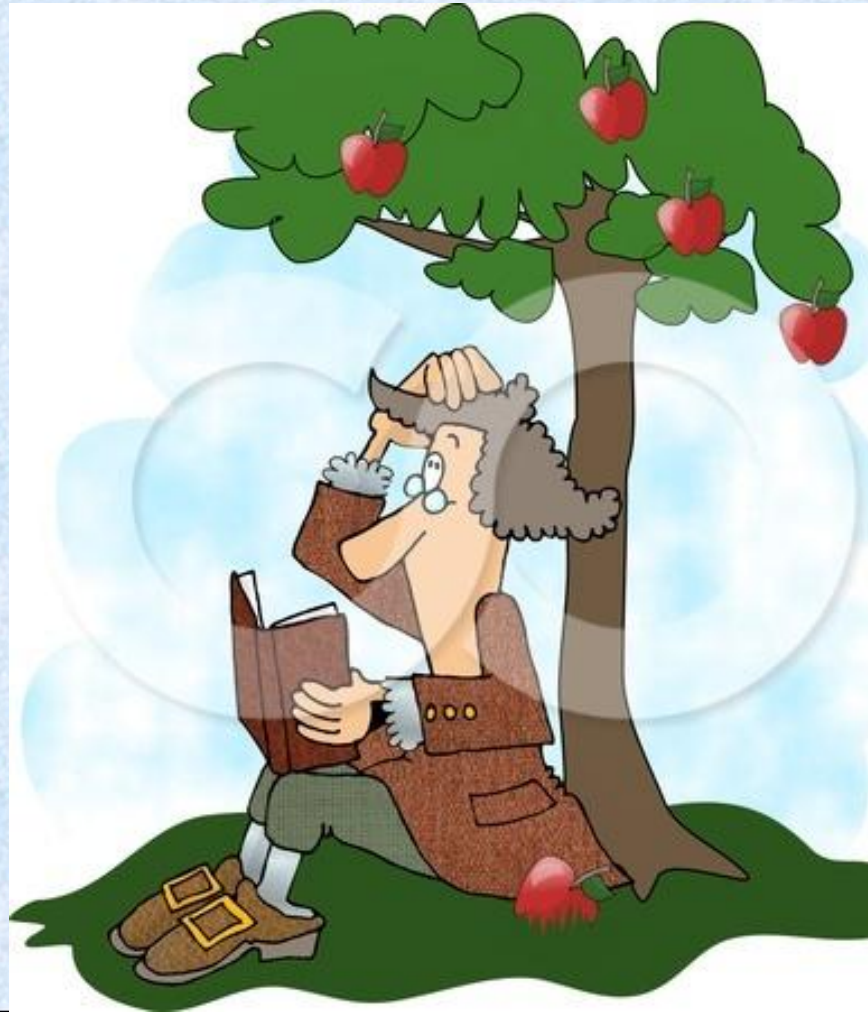

Принцип относительности Галилея

Все механические процессы протекают одинаково во всех инерциальных системах отсчета.

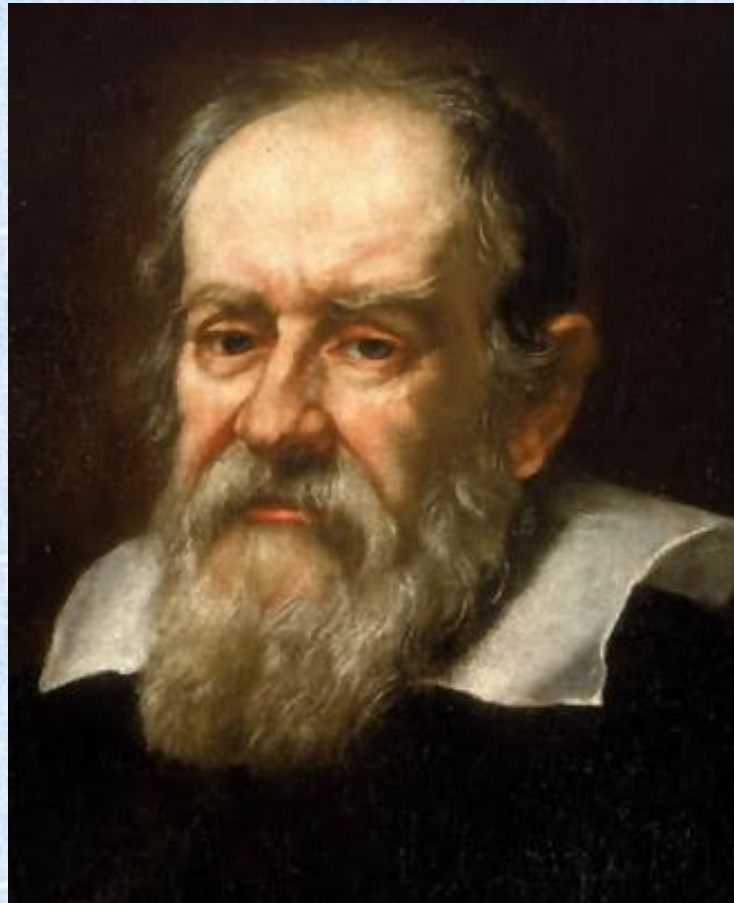



Проверь

себя

1. Парашютист спускается вертикально с постоянной скоростью 2 м/с. Систему отсчета, связанную с Землей, считать инерциальной. В этом случае

- 1) вес парашютиста равен нулю
- 2) сила тяжести, действующая на парашютиста, равна нулю
- 3) сумма всех сил, приложенных к парашютисту, равна нулю
- 4) сумма всех сил, действующих на парашютиста, постоянна и не равна нулю

2. Самолет летит по прямой с постоянной скоростью на высоте 9 000 м. Систему отсчета, связанную с Землей, считать инерциальной. В этом случае

- 1) на самолет не действует сила тяжести
- 2) на самолет не действуют никакие силы
- 3) сумма всех сил, действующих на самолет, равна нулю
- 4) сила тяжести равна силе Архимеда, действующей на самолет

3. Равнодействующая всех сил, действующих на тело, равна нулю. Какова траектория движения этого тела?

- 1) парабола
- 2) окружность
- 3) прямая
- 4) эллипс

4. Равнодействующая всех сил, действующих на тело, равна нулю. Двигается это тело или находится в состоянии покоя?

- 1) Тело обязательно находится в состоянии покоя.
- 2) Тело движется равномерно прямолинейно или находится в состоянии покоя.
- 3) Тело обязательно движется равномерно прямолинейно.
- 4) Тело движется равноускоренно.

5. На рисунке представлен график зависимости скорости автомобиля, движущегося прямолинейно по дороге, от времени. В какой промежуток времени равнодействующая всех сил, действующих на автомобиль, равна нулю?

- 1) от 0 до 2 с
- 2) от 2 до 4 с
- 3) от 4 до 7 с
- 4) от 0 до 7 с

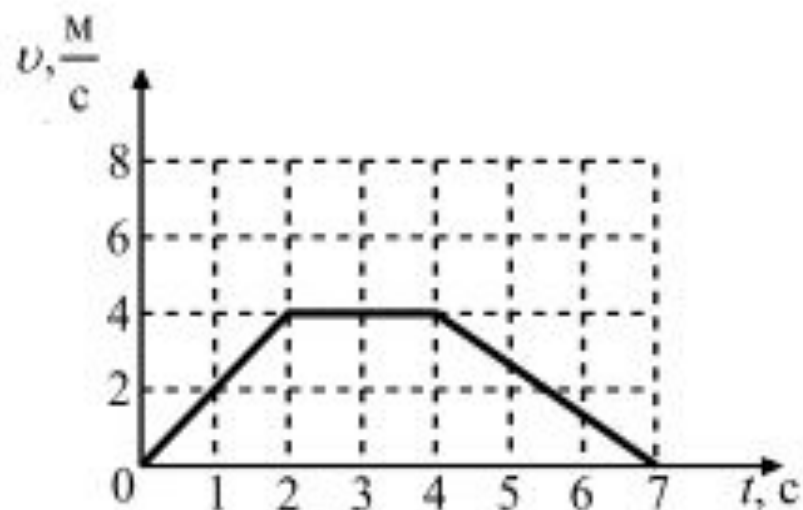

6. На рис.А показаны направления скорости и ускорения тела в данный момент времени.

Какая из стрелок (1- 4) на рис. Б соответствует направлению результирующей всех сил, действующих на тело.



Рис.А



Рис.Б

1) 1; 2) 2; 3) 3; 4) 4.

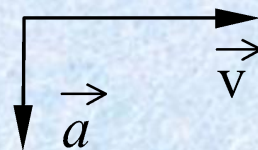
7. Ракетный двигатель первой отечественной экспериментальной ракеты на жидком топливе имел силу тяги 660 Н. Стартовая масса ракеты была равна 30 кг. Какое ускорение приобретала ракета во время старта?

1) 12 м/с^2 ; 2) 32 м/с^2 ; 3) 10 м/с^2 ; 4) 22 м/с^2

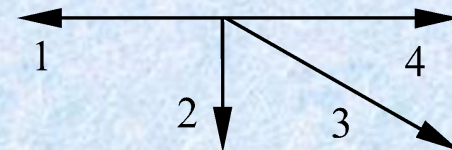
8. Скорость лыжника при равноускоренном спуске с горы за 4 с увеличилась на 6 м/с. Масса лыжника 60 кг. Равнодействующая всех сил, действующих на лыжника, равна

- 1) 20 Н ; 2) 30 Н ; 3) 60 Н ; 4) 90 Н

9. В инерциальной системе отсчета движутся два тела. Первому телу массой m сила F сообщает ускорение a . Чему равна масса второго тела, если вдвое меньшая сила сообщила ему в 4 раза бóльшее ускорение?

- 1) $2m$; 2) $\frac{m}{8}$; 3) $\frac{m}{4}$; 4) $\frac{m}{2}$.

10. Поставьте в соответствие физическую величину и единицу ее измерения в СИ. К каждой позиции первого столбца подберите соответствующую позицию второго и запишите в таблицу выбранные цифры под соответствующими буквами.

ФИЗИЧЕСКАЯ ВЕЛИЧИНА

ЕДИНИЦА ВЕЛИЧИНЫ

А) плотность

$$\frac{M}{C^2}$$

Б) ускорение

$$\frac{KГ \cdot M}{C^2}$$

В) сила

$$\frac{KГ}{M^3}$$

А	Б	В

11. На тело, находящееся на горизонтальной плоскости, действуют 3 горизонтальные силы (см. рисунок). Каков модуль равнодействующей этих сил, если $F_1 = 1 \text{ Н}$?

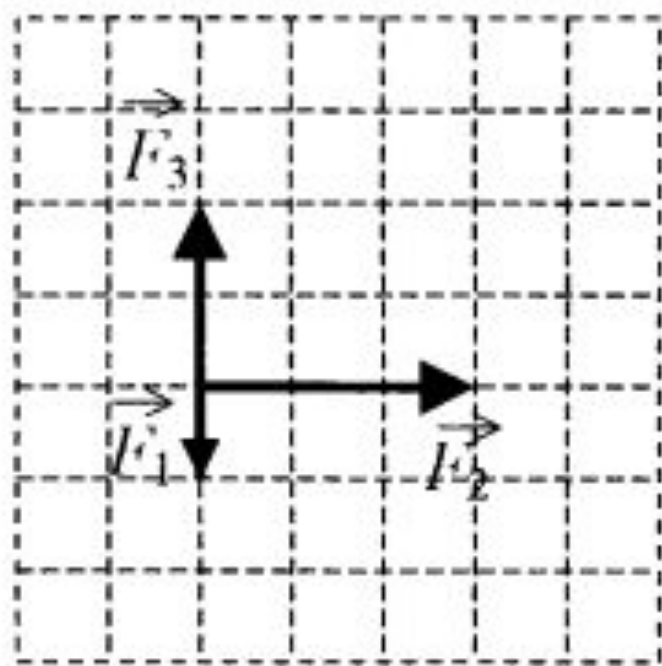

- 1) $\sqrt{10} \text{ Н}$
- 2) 6 Н
- 3) 4 Н
- 4) $\sqrt{13} \text{ Н}$

12. Человек тянет за крючок динамометр с силой 60 Н , другой крючок динамометра прикреплен к стене. Каковы показания динамометра?

- 1) 0 Н
- 2) 30 Н
- 3) 60 Н
- 4) 120 Н

Д/З: § 20-27

Заполнить обобщающую таблицу

	I Закон Ньютона	II Закон Ньютона	III Закон Ньютона
Формулировка			
Математическая запись			
Рисунок			
Описываемое явление			
Особенности			
Примеры проявления			

**Спасибо
за
внимание!**