

НАУЧНЫЙ СТИЛЬ РЕЧИ

ЦЕЛИ:

1. ОБОЩИТЬ ЗНАНИЯ ПО ТЕМЕ
2. ПОЗНАКОМИТЬСЯ С ПОНЯТИЕМ
«НАУЧНЫЙ ПОДСТИЛЬ»
3. НАУЧИТЬСЯ РАСПОЗНАВАТЬ
ОСНОВНЫЕ ЧЕРТЫ НАУЧНОГО СТИЛЯ
РЕЧИ

КОНЪЮНКТУРА, РЕФЕРЕНДУМ,
ПРЕДВЫБОРНАЯ КАМПАНИЯ, ИНФЛЯЦИЯ,
ДИСКРИМИНАЦИЯ, ПРОГРЕССИВНЫЙ,
ТОТАЛИТАРНЫЙ, ОККУПАЦИЯ,
ПРЕЗИДЕНТ, ИММИГРАЦИЯ,
ЭМИГРАЦИОННЫЙ, РЕПАТРИАЦИЯ,
ТОЛЕРАНТНОСТЬ, АТТАШЕ,
ФЕДЕРАТИВНЫЙ

ТОЛКОВАНИЕ СЛОВ

КОНЪЮНКТУРА – сложившаяся обстановка, создавшееся положение, временная ситуация в какой-либо области общественной жизни;

ЭМИГРАЦИЯ – переселение из какой-либо страны в другую, вызываемое различными причинами (экономическими, политическими, религиозными);

РЕПАТРИАЦИЯ – возвращение на Родину военнопленных, беженцев, переселенцев;

ТОЛЕРАНТНОСТЬ – терпимость к чужим мнениям, верованиям;

ИММИГРАЦИЯ – въезд иностранцев в какую-либо страну на постоянное место жительства.

ИСТОРИЯ ПОЯВЛЕНИЯ НАУЧНОГО СТИЛЯ РЕЧИ

СРЕДНИЕ ВЕКА ЭПОХА ФЕОДАЛИЗМА

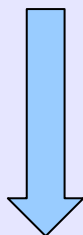

«УЧЕНый ЯЗЫК»
ЛАТЫНЬ

.Положительная сторона:

- ученые разных стран могли читать сочинения друг друга.

.Отрицательная сторона:

- это препятствовало формированию научного стиля в каждой стране.

- *ПЕРВЫЙ НАУЧНЫЙ ЖУРНАЛ*
«ЖУРНАЛ УЧЕНЫХ»
5 ЯНВАРЯ 1655 г. при Французской
академии

- *В НАСТОЯЩЕЕ ВРЕМЯ* – более 50
тысяч научных журналов

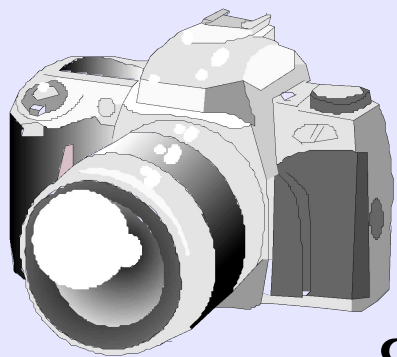

ЯЗЫК РУССКОЙ НАУКИ

ПЕРВАЯ ТРЕТЬ 18 ВЕКА -
ЯЗЫК НАУЧНЫХ КНИГ САМЫЙ
СОВЕРШЕННЫЙ

НАУЧНЫЕ ТРУДЫ:

М. В. ЛОМОНОСОВ

С. П. КРАШЕНИННИКОВ

П. И. РАЧКОВ

И. И. ЛЕПЕХИН И др.

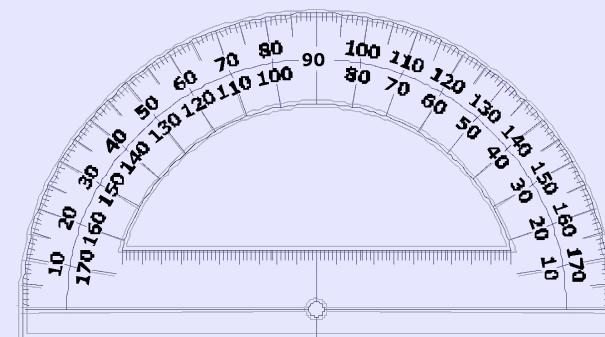
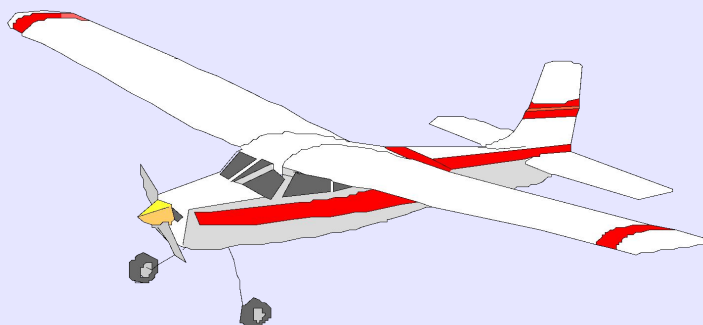
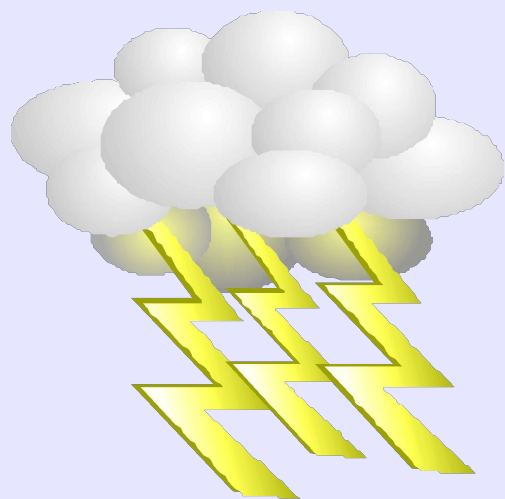

ЗАДАЧА НАУЧНОГО СТИЛЯ

- ясно и четко донести до читателя сообщаемую информацию

СФЕРА ПРИМЕНЕНИЯ НАУЧНОГО СТИЛЯ

- Специальная литература
 - Повседневный обиход

ЖАНРЫ НАУЧНОГО СТИЛЯ РЕЧИ

- Статья;
- Монография;
- Учебник;
- Патентное описание (описание изобретения);
 - Реферат;
 - Аннотация;
- Диссертация;
 - Лекция;
 - Инструкция

ОСНОВНЫЕ ЧЕРТЫ НАУЧНОГО СТИЛЯ РЕЧИ

- ▣ ЛОГИЧНОСТЬ ИЗЛОЖЕНИЯ;
- ▣ ТОЧНОСТЬ;
- ▣ ОТВЛЕЧЕННОСТЬ И ОБОБЩЕННОСТЬ;
- ▣ ОБЪЕКТИВНОСТЬ;
- * *экспрессивность!!!*

Лексика

- а) термины;
- б) однозначность слова;
- в) частая повторяемость
ключевых слов;
- г) отсутствие образных средств

Состав слова

а) интернациональные корни, приставки, суффиксы:

б) суффиксы, придающие отвлеченное значение:

Морфология

а) преобладание существительных;

б) частые *абстрактные отглагольные* существительные:

в) *отсутствие* местоимений *я, ты;*
глаголов *1 и 2 л. ед. ч.:*

г) *отсутствие* восклицательных частиц и междометий:

д) *для экспрессивности* – усилительные частицы,
местоимения, наречия:

прилагательные (*колоссальное, труднейшая и т. п.*)

Синтаксис

- а) прямой порядок слов (чаще)
- б) преобладание словосочетаний сущ.+сущ. в род.п.;
- в) преобладание неопред.-личн. и безличн. Пр-й;
- г) обилие сложных предложений;
- д) прич. и дееприч. обороты (часто);
- е) *для экспрессивности* - «проблемные» вопросы:
в самом деле? в чем причина? т. п.

Основной тип речи



- а) рассуждение
- б) описание

СПИШИТЕ ТЕКСТ, РАССТАВЬТЕ ЗНАКИ
ПРЕПИНАНИЯ, ВСТАВЬТЕ ПРОПУЩЕННЫЕ
БУКВЫ. ОПРЕДЕЛИТЕ **СТИЛИСТИЧЕСКУЮ**
ПРИНАДЛЕЖНОСТЬ ТЕКСТА. **ДОКАЖИТЕ.**

Почва это особое пр..родное тело. Она
образует..ся на поверхности Земли в
результате взаим..действия живой
(органической) и неживой
(неорганической) пр..роды. В...жнейшим
свойством почвы являет..ся
плодородность.

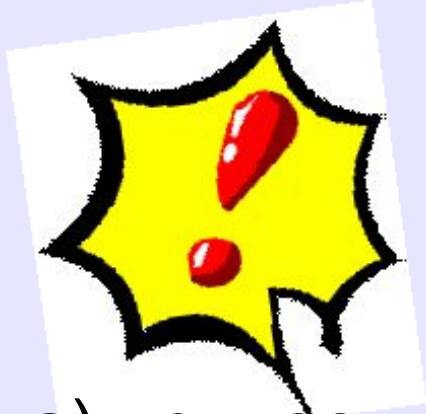

1. Образуйте от данных глаголов краткие страдательные причастия прошедшего времени:

- а) привести -
- б) продолжать -
- в) изучить -
- г) сконструировать -

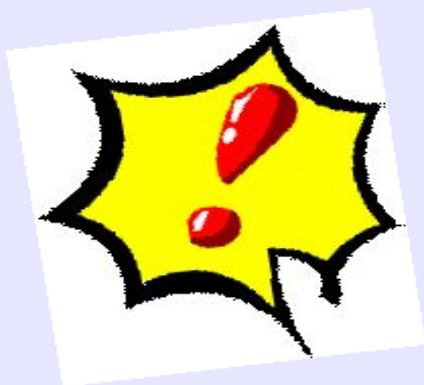

2. Определите синтаксический строй текста, выполнив упр. 368, ч.2 **«Органическая химия как наука сформировалась сравнительно недавно....»**

Проверь себя

№ 1.

- а) приведен
- б) продолжен
- в) изучен
- г) сконструирован.

№ 2.

- а) сложные предложения
- б) причастные и деепричастные обороты
- в) однородные члены
- г) вводные слова

«НАУЧНЫЙ ПОДСТИЛЬ»

- *собственно научный*

(диссертации, монографии, статьи научных журналов, ГОСТы, энциклопедии, инструкции);

- *научно-популярный*

(статьи в газетах, научно-популярных журналах, научно-популярные книги; выступления по радио, телевидению на научные темы, специалистов перед массовой аудиторией);

- *научно-учебный*

(учебная литература по предметам, справочники, пособия).



Прочитайте текст. Определите, к какому стилю речи он относится. Укажите особенности стиля речи:

- с точки зрения построения текста
- лексические
- морфологические
- синтаксические особенности.
- Назовите термины. Какую роль они играют в тексте?



**А..томобиль это сам...ходное средство
предназначе(н) (нн) ое для перевозки грузов
людей и выполнения специальных операций.**

**По назначению разл...чают грузовые па..
ажирские и специальные а..томобили.**

**По типу ша(с)(сс)и а..томобили подразделяют
на рамные и (без)рамные.**

**Рамные а..томобили имеют в качестве остова
раму к которой крепят составные части и м..
ханизмы.**

**(Без)рамные а..томобили (не)имеют рамы а
составные части и м..ханизмы м..нтируют к
кузову. В этом случае кузов а..томобиля
называют н..суццим.**

Выберите правильный вариант ответа

1. Научный стиль речи отличается:

- а) обобщенностью
- б) стереотипностью
- в) стандартизованностью

2. Сфера применения научного стиля речи:

- а) выступления на митингах
- б) личная переписка
- в) специальная литература

3. Особенности лексики:

- а) устойчивые сочетания
- б) образные средства
- в) однозначность слова

4. Особенности синтаксиса:

- а) осложненные простые предложения
- б) обилие сложных предложений