



**Путь пониженной вибрации
(LVT)**

Технология пути пониженной вибрации LVT (Low Vibration Track), одна из первых в мире безбалластных конструкций верхнего строения пути, успела зарекомендовать себя при реализации многих известных и престижных железнодорожных проектов.



Основные преимущества системы LVT

- Эффективная защита от вибрации
- Мобильность производства бетонных блоков (полушпал)
- Высокая гибкость
- Низкая стоимость монтажа
- Высокая точность укладки
- ВСП и долговременное обеспечение требуемой геометрии верха головок рельсов
- Высокая скорость укладки (200 пм за смену при развороте работ)



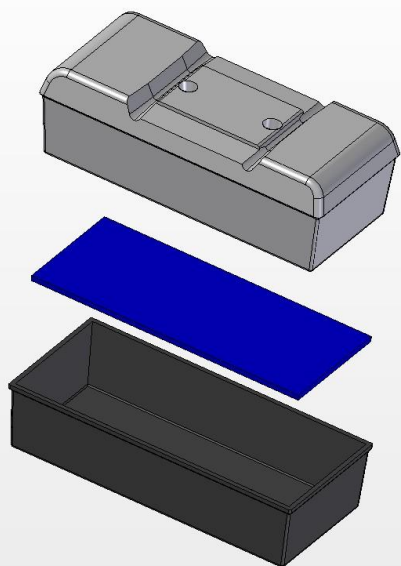

Система LVT состоит из бетонного блока, эластичной прокладки, и резинового чехла, которые замоноличены в неармированный бетон.

Возможность использования технологии LVT с любыми типами креплений



АРС



ЖБРШ

Использование LVT
со креплениями
Vossloh

ЖБР



Сейчас данная технология используется на всех пяти континентах. В мире уже уложено более тысячи километров LVT, в том числе в тоннеле под Ла-Маншем. В настоящее время путь по технологии LVT укладывается и в самом протяжённом в мире Готардском железнодорожном тоннеле через Альпы.



РЖДСТРОЙ

С 1 мая 2011 года вступило в силу лицензионное соглашение, заключенное между ОАО «РЖДстрой», дочерним обществом ОАО «РЖД», и швейцарской компанией «Сонневиль АГ», которая является конструктором и мировым разработчиком запатентованной системы железнодорожных путей на сплошном подрельсовом основании LVT.



РЖДСТРОЙ

sonneville

РЖДСТРОЙ

Таким образом ОАО
«РЖД» в лице ОАО
«РЖДстрой» является
единственной компанией,
получившей лицензионное
право на производство
бетонных блоков для
конструкций верхнего
строения пути по данной
технологии на территории
России.



РЖДСТРОЙ



11 августа 2011 года в г. Сызрани была торжественно открыта современная технологическая линия по производству бетонных блоков для конструкций безбалластного верхнего строения пути LVT

РЖАСТРОЙ

Продукция предприятия –
бетонные моноблоки –
станет основой для
строительства участков
безбалластного верхнего
строения пути скоростных
магистралей: мостов,
тоннелей, путепроводов.



**ОАО «РЖДстрой» приступил к освоению
механизированного комплекса по укладке пути по
технологии LVT**



На Щербинке уложен опытный участок протяженностью 25 метров плюс два переходных участка по 25 метров каждый

Представляем задействованные машины и механизмы



Механизмы для подъема и позиционирования рельсов



В работе применяется оборудование по выставлению пути

РЖДСТРОЙ

ОАО «РЖДстрой» обладает самым современным оборудованием по контролю точности выставления пути – погрешность составляет десятые доли миллиметра.



Автоматизированный модуль для бетонирования



РЖДСТРОЙ

В настоящее время технология LVT рекомендована для использования в железнодорожных тоннелях, строящихся в рамках реализации олимпийских проектов ОАО «РЖД» в Сочи.



**ОПЫТНАЯ ПОДНАДЗОРНАЯ ЭКСПЛУАТАЦИЯ
ТЕХНОЛОГИИ LVT В РОССИИ НАЧНЕТСЯ В САМОМ
БЛИЖАЙШЕМ БУДУЩЕМ.**

**НАУЧНОЕ СОПРОВОЖДЕНИЕ РАБОТ ПО ВНЕДРЕНИЮ
ТЕХНОЛОГИИ LVT В РОССИИ ВЗЯЛИ НА СЕБЯ ОАО
«НАУЧНО- ИССЛЕДОВАТЕЛЬСКИЙ ИНСТИТУТ
ЖЕЛЕЗНОДОРОЖНОГО ТРАНСПОРТА» (ВНИИЖТ) И
ПЕТЕРБУРГСКИЙ ГОСУДАРСТВЕННЫЙ УНИВЕРСИТЕТ
ПУТЕЙ СООБЩЕНИЯ.**