

Упражнения

Для обобщающих и закрепляющих уроков по черчению

Автор: Величко Т.Н. –учитель черчения
МОУ «Ремзаводская средняя общеобразовательная школа»



Цель

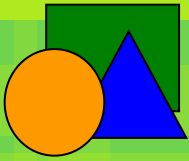

Типы линий и их применение.



линии построения,
размерные линии,
линии штриховки.



осевые и центровые
линии,



линии невидимого
контура,



видимые контуры
детали, рамка,
основная надпись.

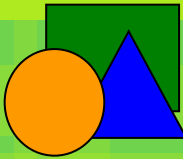

Определение третьей проекции по двум данным

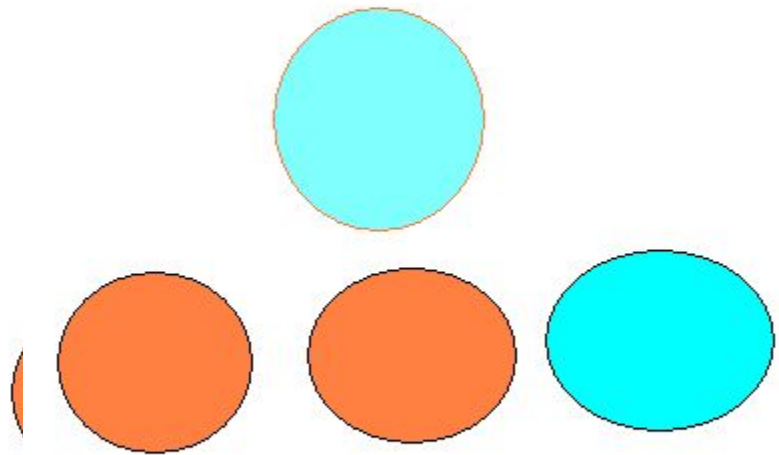
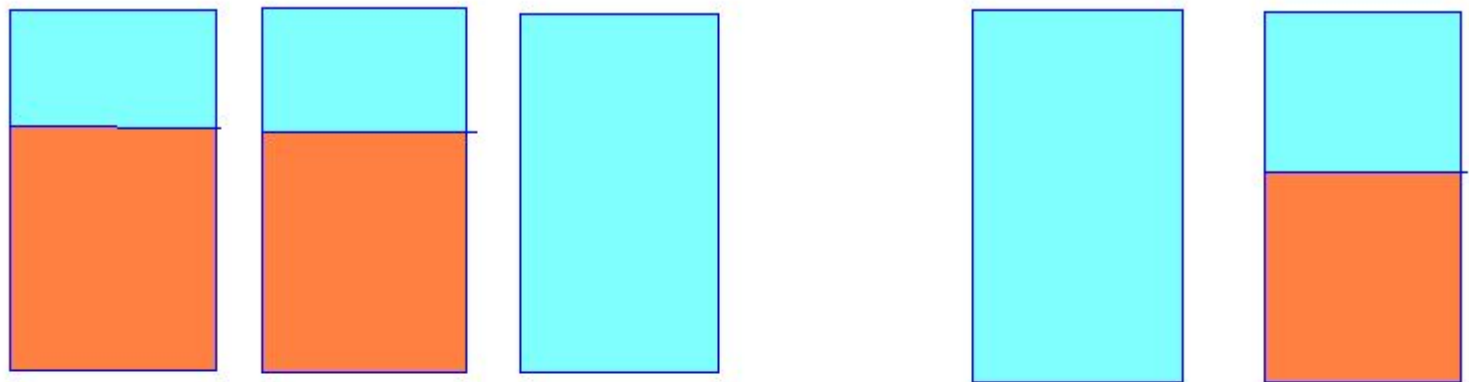

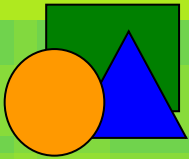

Как может выглядеть эта деталь?
Предложи варианты.

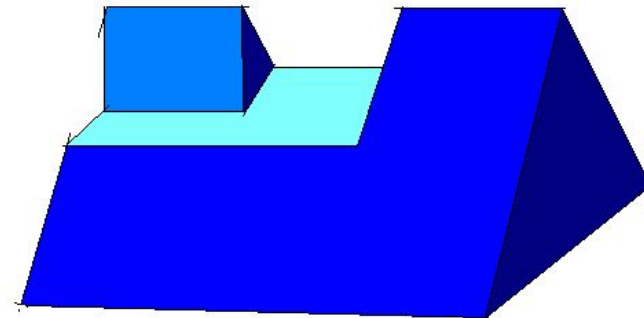
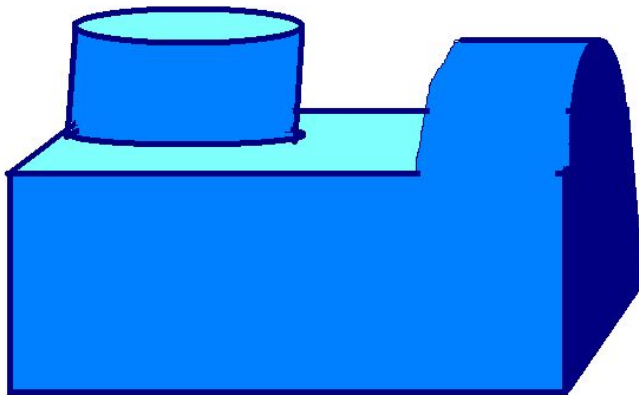
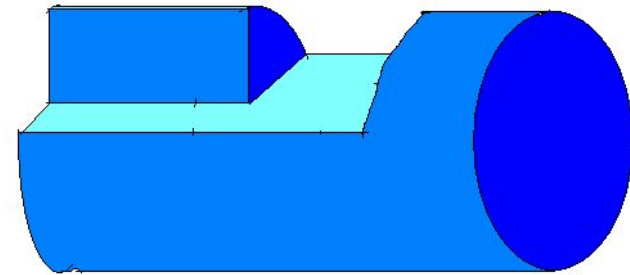
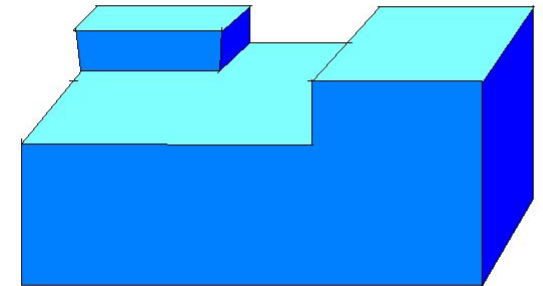
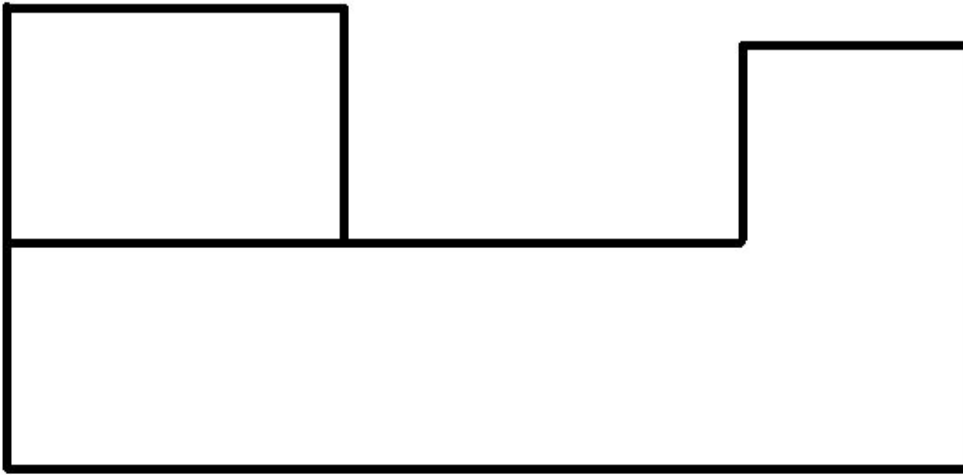

Построение проекций точек на поверхности призмы

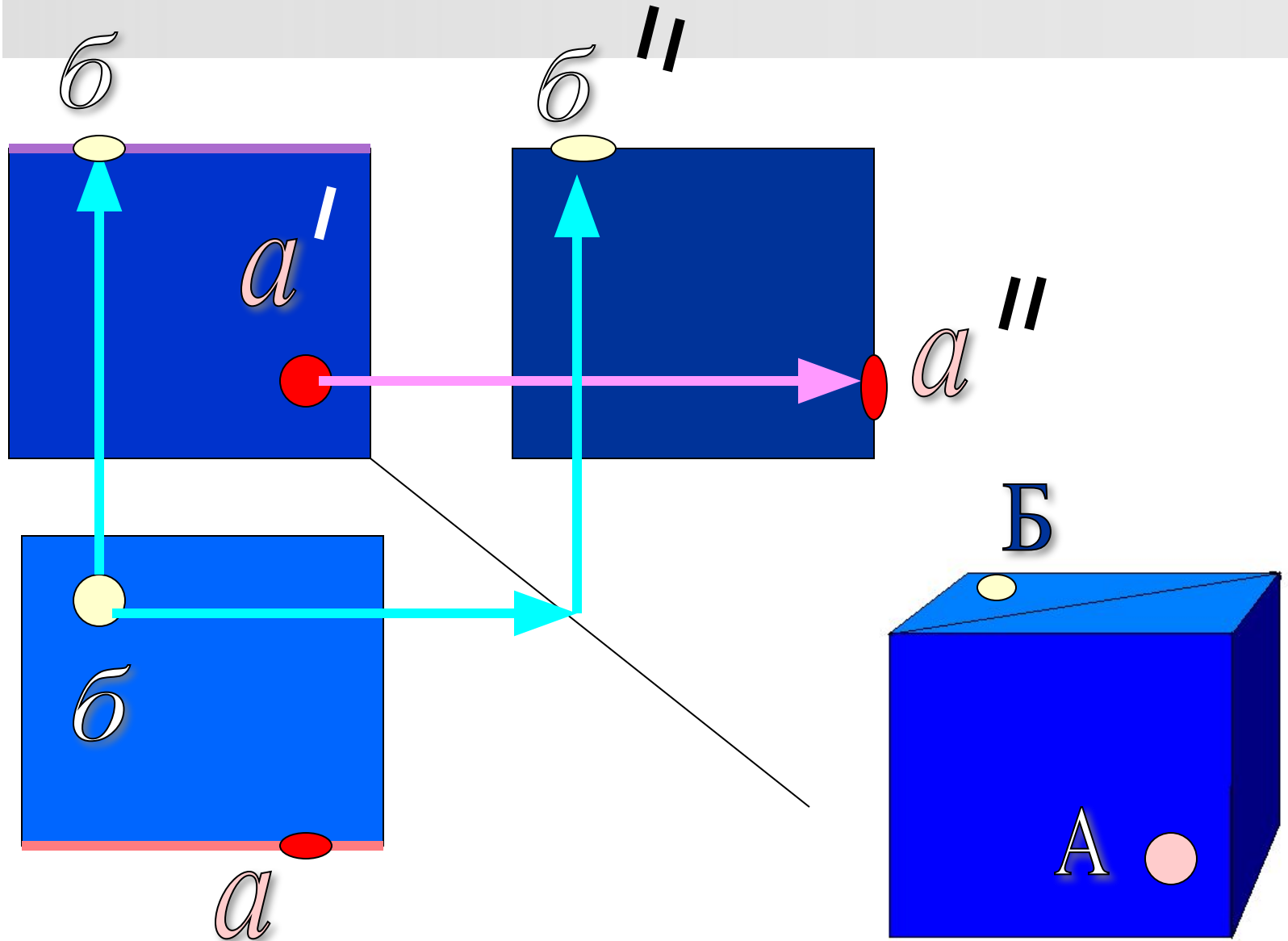

Определи вид чертежа.

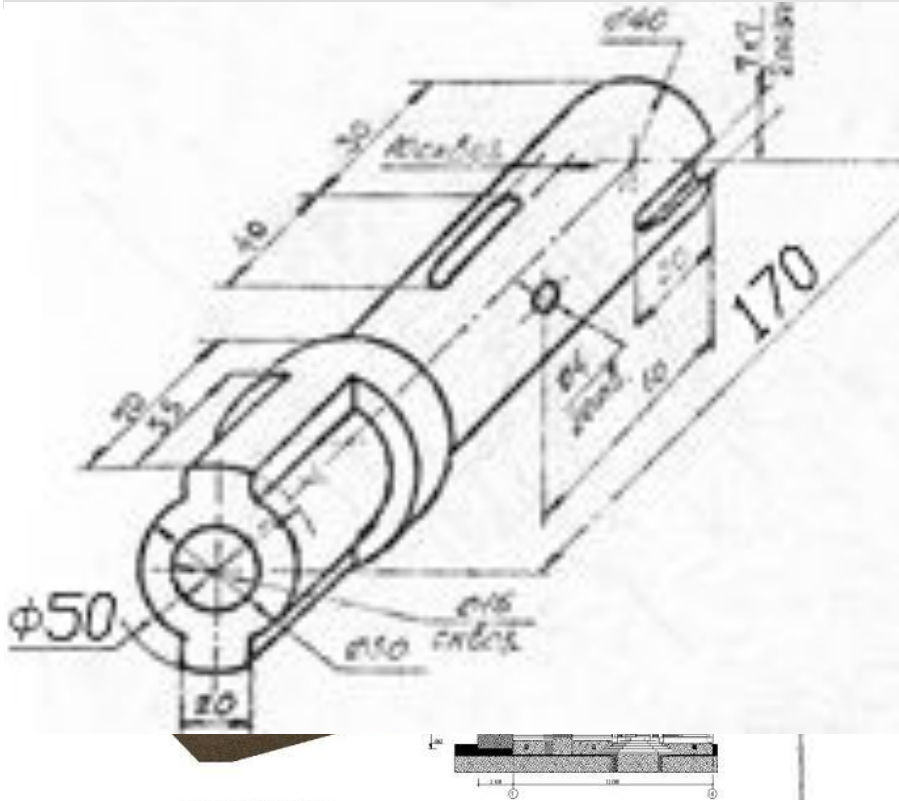

№ 3

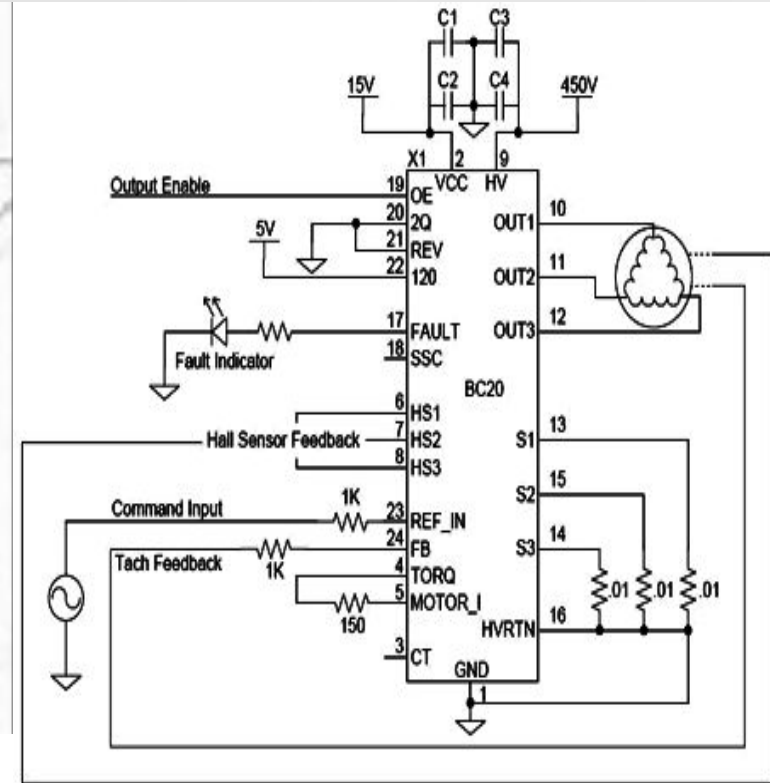

№ 462

Рабочий чертёж, схема, наглядное изображение, технический рисунок, сборочный, строительный.

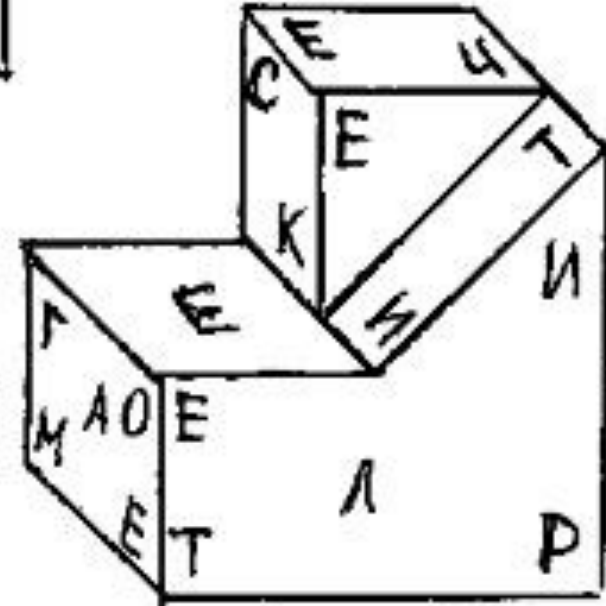
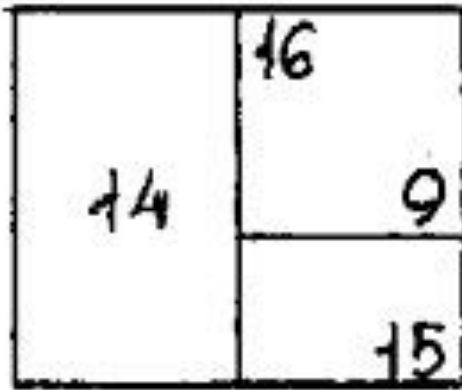
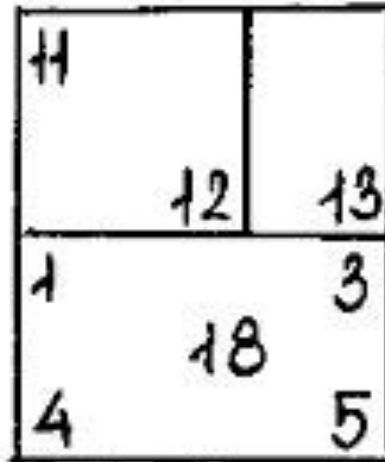
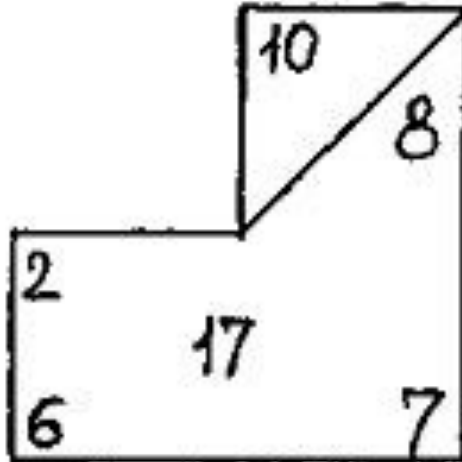
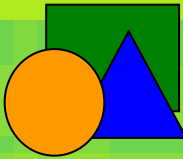

Определение геометрической формы детали. Назови виды изображений.

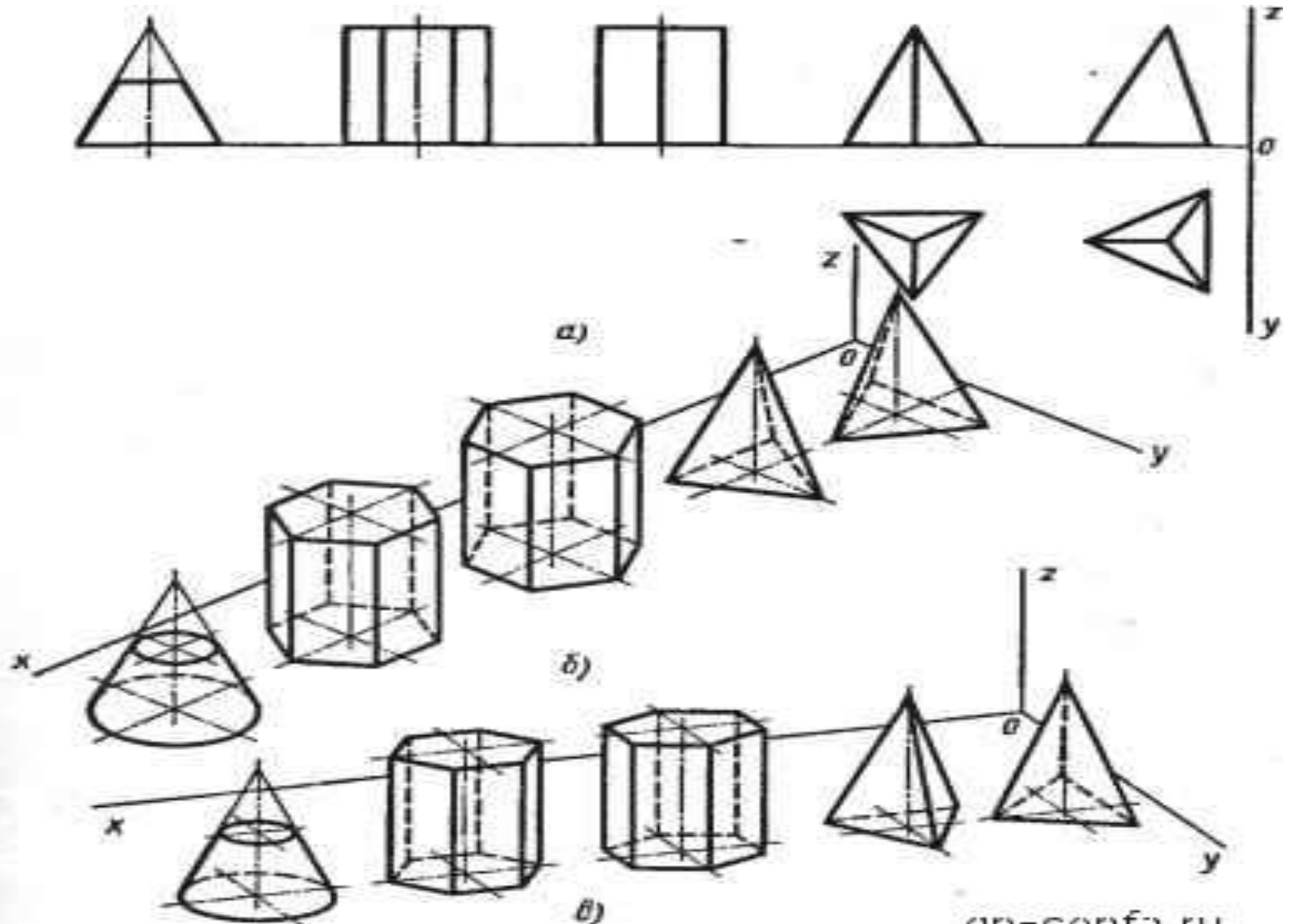

Определение чертежа детали по её наглядному изображению.

1

2

3

4

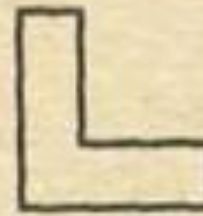
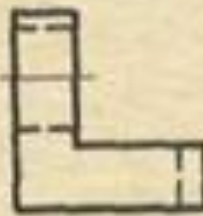
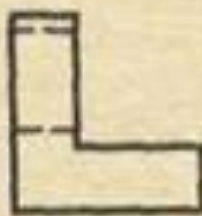
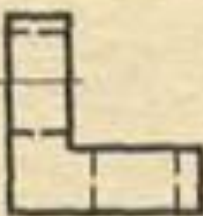
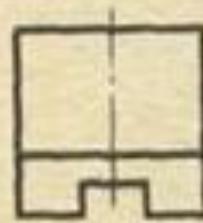
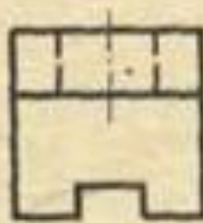
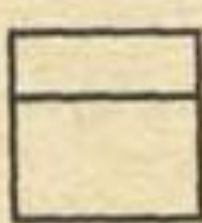
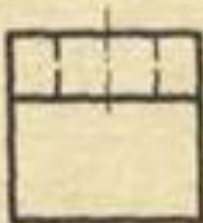
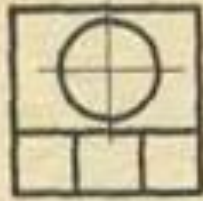
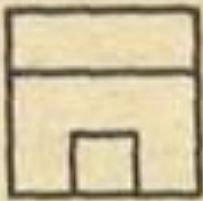

а

б

в

г

