



**"Красный. Жёлтый. Зелёный.  
Что? Где? Когда?"**



*Он и вежливый, и строгий,  
Он известен на весь мир  
Он на улице широкой  
Самый главный командир*



1910 год



1912 год

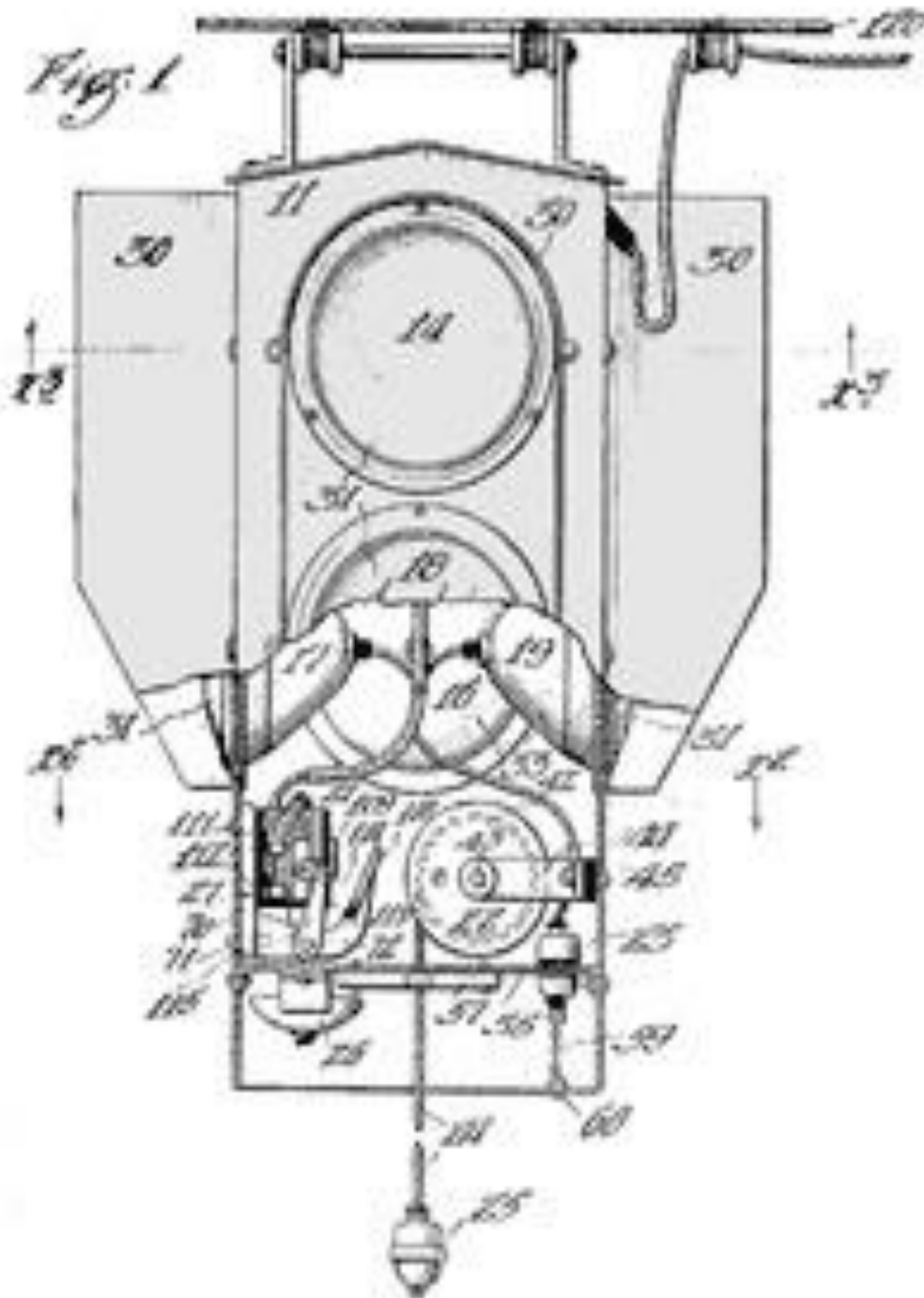



WOODWARD AND ADAMS

TRAFFIC TOWER (CONTROL POINT)  
UPPER SIGNAL LAMPS 12-200 WATT 220 VOLT } RED GREEN  
LOWER " " 18-50 WATT " " } AND AMBER LENSES  
DANGER LIGHTS 2-50 WATT 220 VOLT (RED GLOBE)  
220 VOLT P.L.C. SERVICE (G. & B. B.L.G.)

1920 год

# MR. 'TRAFFICLIGHT'

*By Sheldon Moyer*



An early traffic light and  
"Mr. Trafficlight" himself as  
he is now, 26 years later



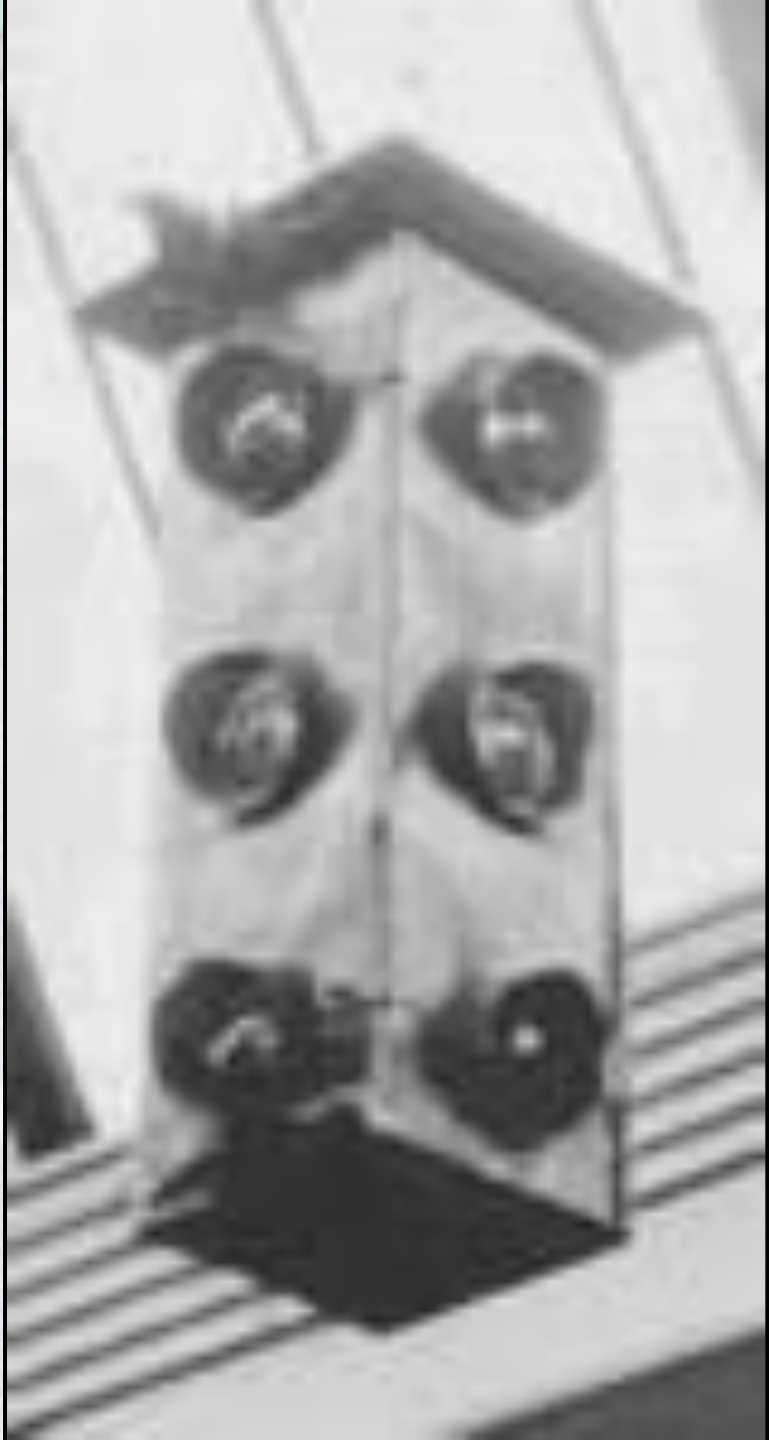









**Красный цвет** сдерживает нас, призывает к осторожности.

Вот почему красному сигналу светофора поручили  
останавливать транспорт и пешеходов

**Желтый цвет** напоминает нам солнышко, оно может быть  
другом или врагом (если перегреться). Солнышко, как бы  
предупреждает: “Внимание! Будь осторожен, не  
торопись”

**Зеленый цвет:** зеленые поля, леса, луга. Словом все, что  
связано у нас с покоем и отдыхом. Это безопасность





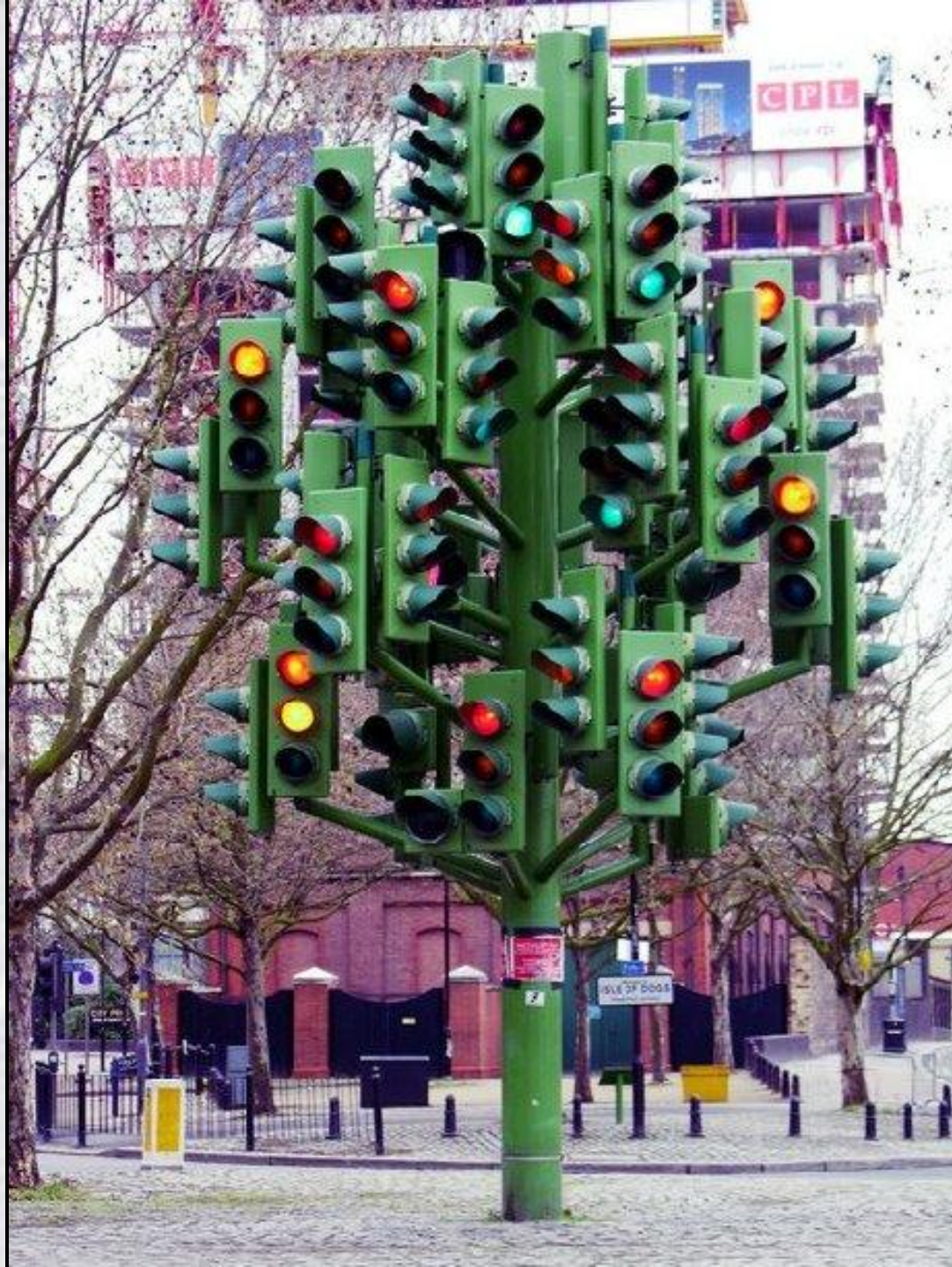

**День рождения светофора -**  
**5 августа 1914 года**







**Автор: Иванова Марина Васильевна,  
учитель начальной школы МАОУСОШ № 8  
г. Старая Русса**