



«Система работы ШМО по формированию у педагогов оценочных умений в свете ФГОС»

Задачи

Изучение и внедрение современных педагогических технологий, повышение квалификации

Развивать интерес учащихся к предмету на уроках и во внеурочное время

Продолжить работу по преемственности в обучении русскому языку и литературе

Продолжить работу по подготовке учащихся-выпускников к итоговой аттестации в форме ЕГЭ и ОГЭ

Повышать качество знаний, уровень воспитанности учащихся через развитие творческих способностей

Организация взаимодействия МО

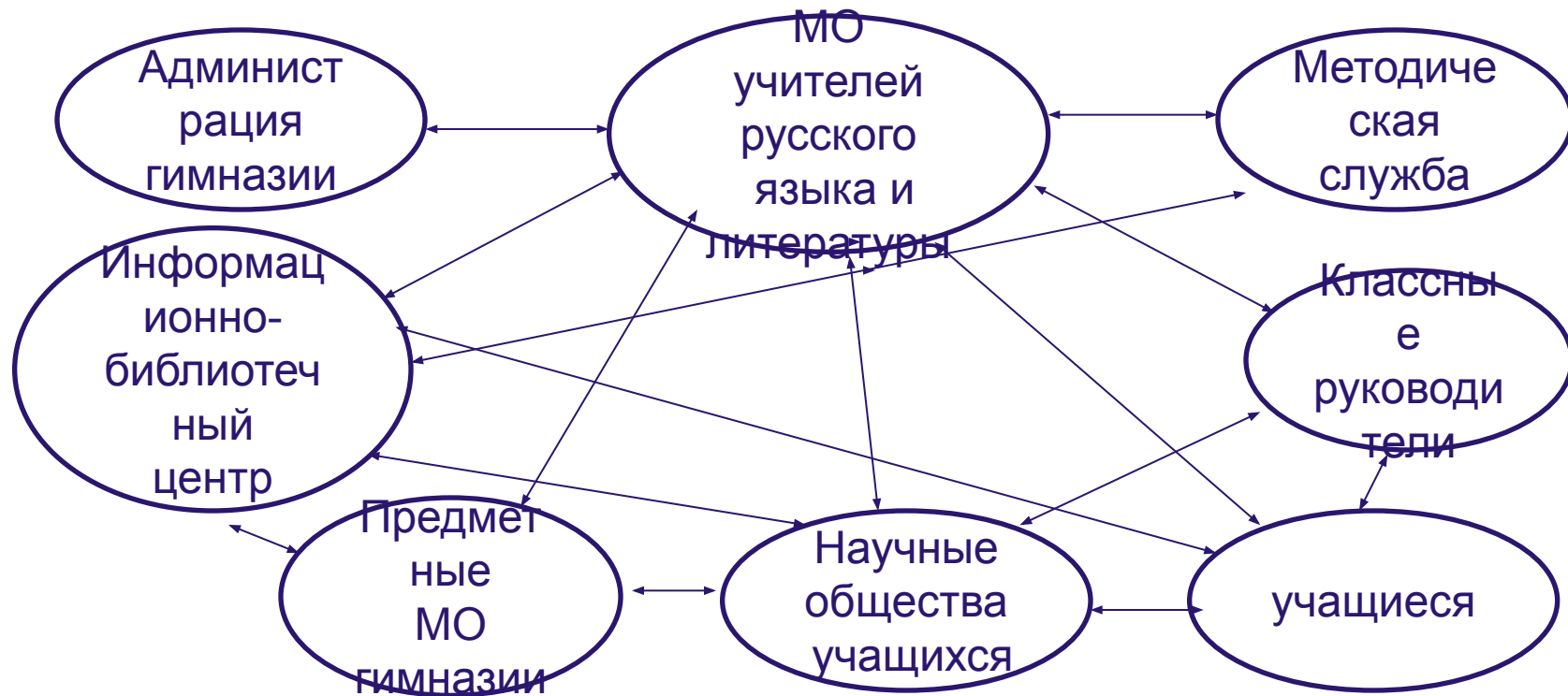

Повышение уровня педагогического мастерства



Диссеминация опыта Учителей МО

Внутри

гимназии:

- открытые уроки и мастер-классы;
- семинары;
- совместные заседания МО.

Вне гимназии:

- конкурсы педмастерства;
- педагогические сообщества;
- блог учителя;
- педагогические форумы, ярмарки, акции.



Суббот И. Н.

**« Формы и приемы
работы, повышающие
эффективность урока»**

1 Орфографическая пятиминутка



Цели:

1) обучающая: повторить какую-либо орфограмму;

2) развивающие:

уметь анализировать, синтезировать, классифицировать слова (развивать мышление);

уметь объяснить свой принцип классификации (развивать научную речь);

уметь вступить в диалог с другими учащимися (развивать коммуникативные навыки).



**Роскошь, пишешь,
из-за туч, молодежь,
шалаш, хорош,
стеречь, с крыш,
речь, меч, могуч.**



**Разнообразные
игровые моменты
вызывают у учеников
положительную
мотивацию к изучению
русского языка.**

2. Игра «Четвертое лишнее»



1. Глиняный, стеклянный, земляной, серебряный.

2. Соловьиный, орлиный, гостинный, машинный.

3. Станционный, лимонный, авиационный, экскурсионный.

Игра «Кто больше»



**Придумайте и запишите
слова с иноязычной
частью био-, гео-...**



Микротаблицы, схемы-опоры, обобщающие таблицы, алгоритмы.

Смотрю, употребляется ли слово без не?

Да

Определяю
часть речи.

Вспоминаю правило
этой части речи.

Нет

Пишу слитно

для



Долгина Н. Ю.

« Кластерный подход в преподавании русского языка и литературы »

Кластер



- ◆ (англ. Cluster) — скопление
 - ◆ Слово кластер в переводе означает пучок, созвездие.
 - ◆ Кластер - это графическая организация материала, показывающая смысловые поля того или иного понятия.
-

Алгоритм составления кластера.



- ◆ 1. В центре классной доски или большого листа бумаги записываем ключевое слово (предложение)
 - ◆ 2. Далее предлагаем учащимся высказывать слова или словосочетания, которые, на их взгляд, связаны с данной темой.
 - ◆ 3. По мере поступления идей записываем их на доске (листе бумаги).
 - ◆ 4. Затем устанавливаем совместно подходящие связи между понятиями и идеями. (Памятка)
-

Типы речи



◆ Исправьте ошибки в кластере.

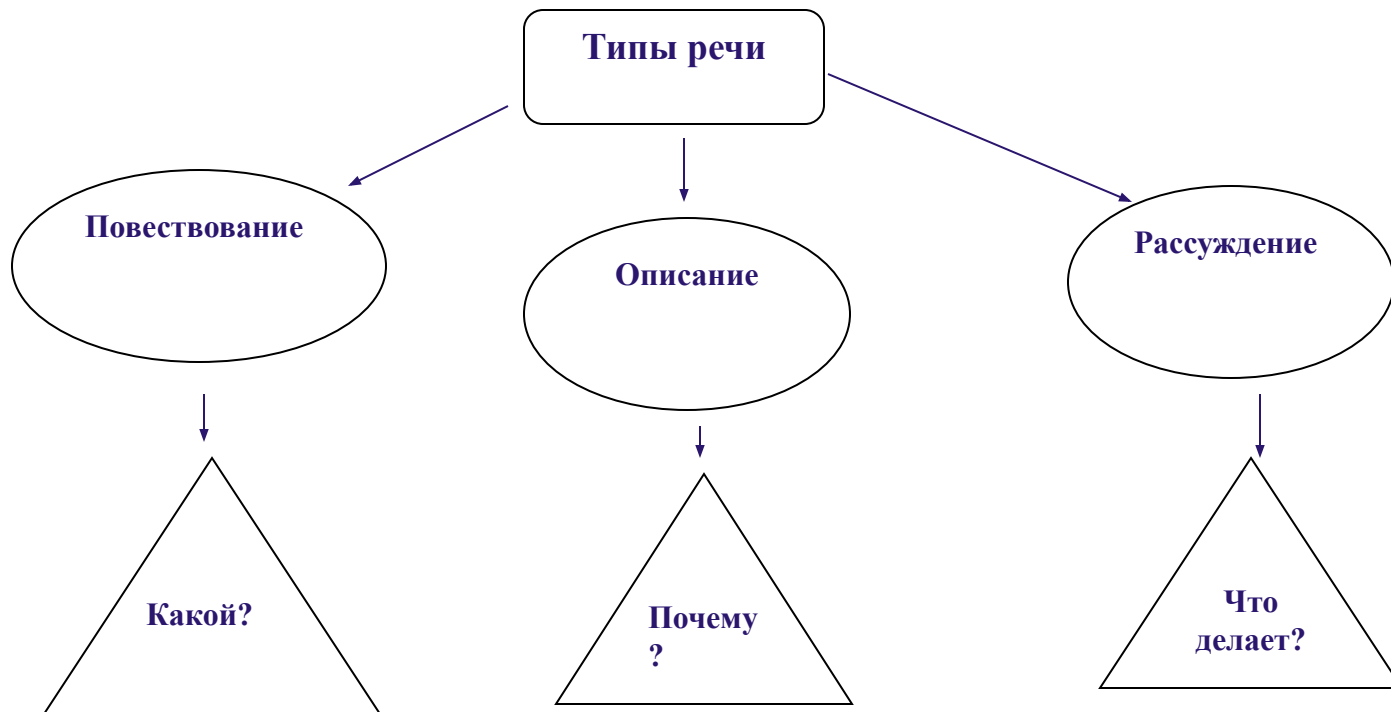



Кремляковой В.В.

«Работа над ошибками на уроках русского языка»



- ◆ **1. Словарная работа на каждом уроке с этимологией слова, орфографическим и словообразовательным разборами, составлением гнезда однокоренных слов.**
-

Составляем схему

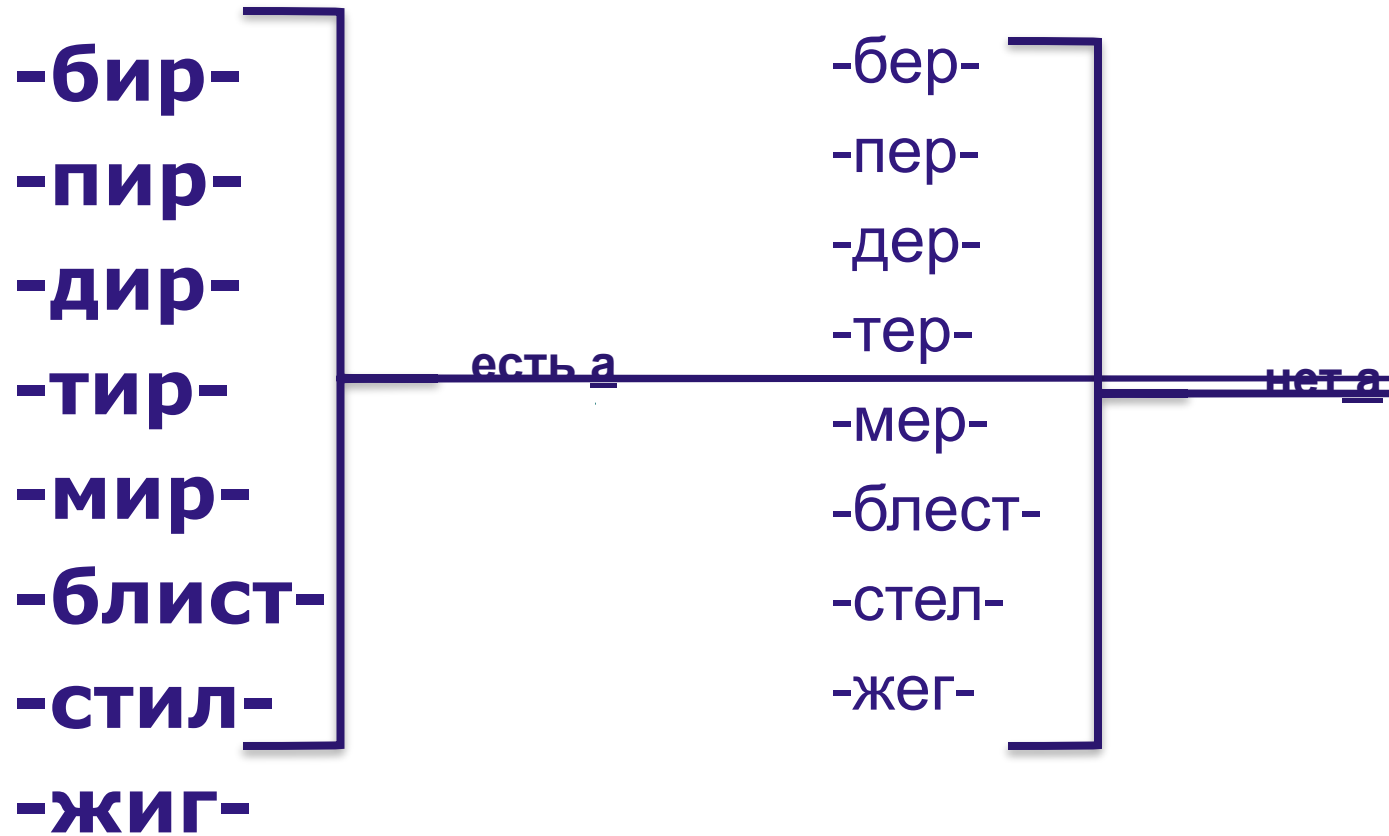

Кодированный диктант



Образец:

- 1) вытереть 1/е
 - 2)выбирать 2/и
-

Нетрадиционные формы работы над ошибками.



- ◆ **1.Задание: со словами, в которых допущены ошибки(5-7 слов), составьте кроссворд.**





2. С 1-2 словами составьте шарады.
1- ый слог- приставка;
2-ой слог – числительное;
3-ий слог – у глагола 2 спр. ед. ч. 2 л.
Всё слово – глагол.
(Ответ: *выстоишь*)



3. Игра в буриме.

Пример: намалевать- обуревать,
одолевать, заночевать.
беседовать-патентовать.

Работаем с текстом

Ударила первая капля дождя, и начались соревнования. Первым выжимал вес подберёзовик .Он поднял листик берёзы и улитку. Моховик раззадорился, расхвастался. Раздвинул головой мох ,полез под толстый сучок , стал выжимать . Не выжал . Только шляпку свою раздвоил.



Индивидуальный рост учителя



Организация работы методического объединения

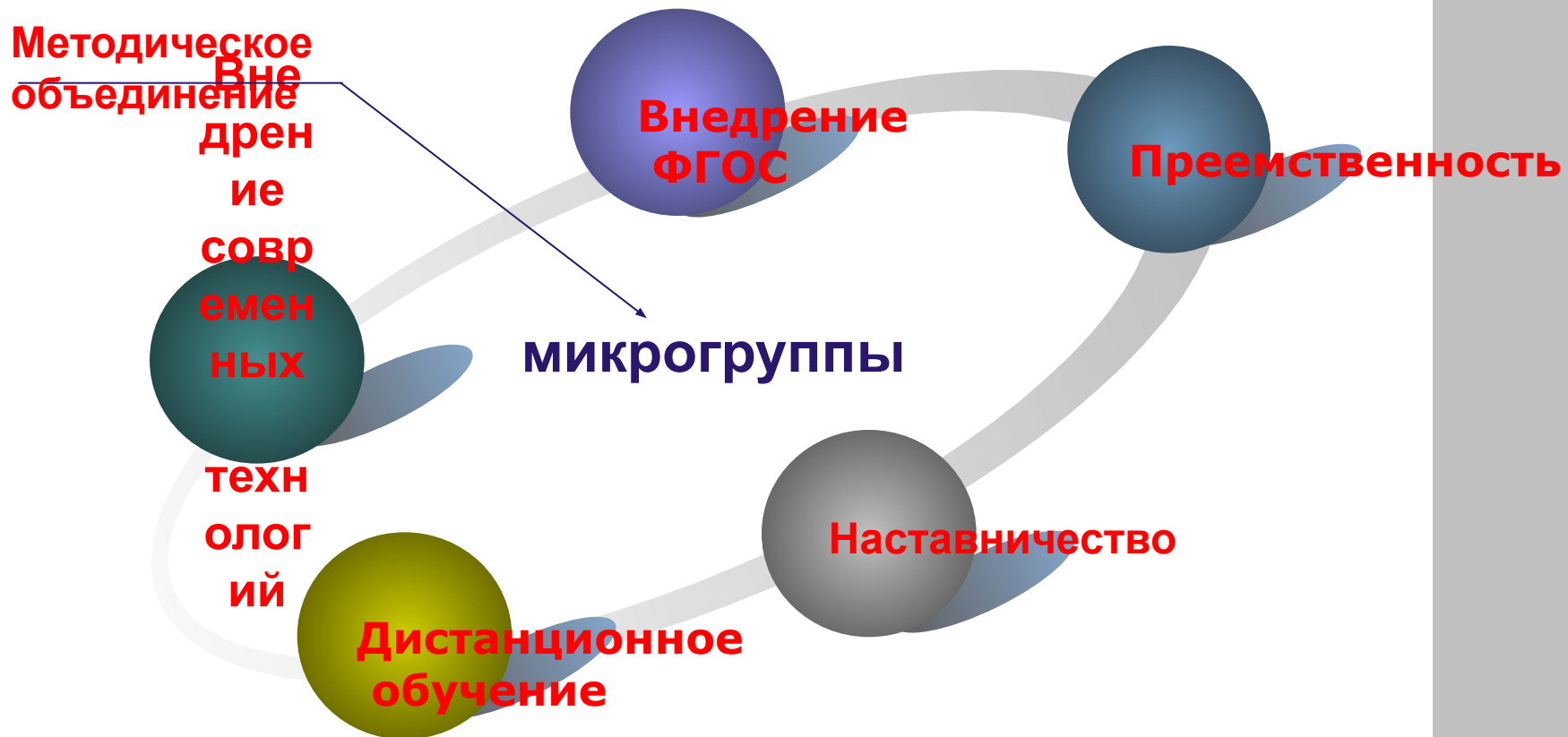

Современные педагогические технологии



Развитие творческих способностей



Развитие творческих способностей



Анфилада

Предметные недели.
Интеллектуальный марафон.

Индивидуальный маршрут

Индивидуальные и групповые консультации.
Проектная и исследовательская деятельность.
Самообразование.

Олимпиады и творческие конкурсы

Всероссийская предметная Олимпиада.
«Русский медвежонок»
Молодежный чемпионат.

Преимственность



Разработка комплектов контрольно-оценочных средств (ККОС)



КОС разрабатывается школьными командами качества по поручению руководителя школьного методического объединения учителей и приказом директора школы.

ККОС разрабатывается с целью проведения текущего контроля успеваемости, промежуточной и итоговой аттестации учащихся в соответствии с требованиями государственных стандартов

ККОС – составная часть внутренней оценки качества

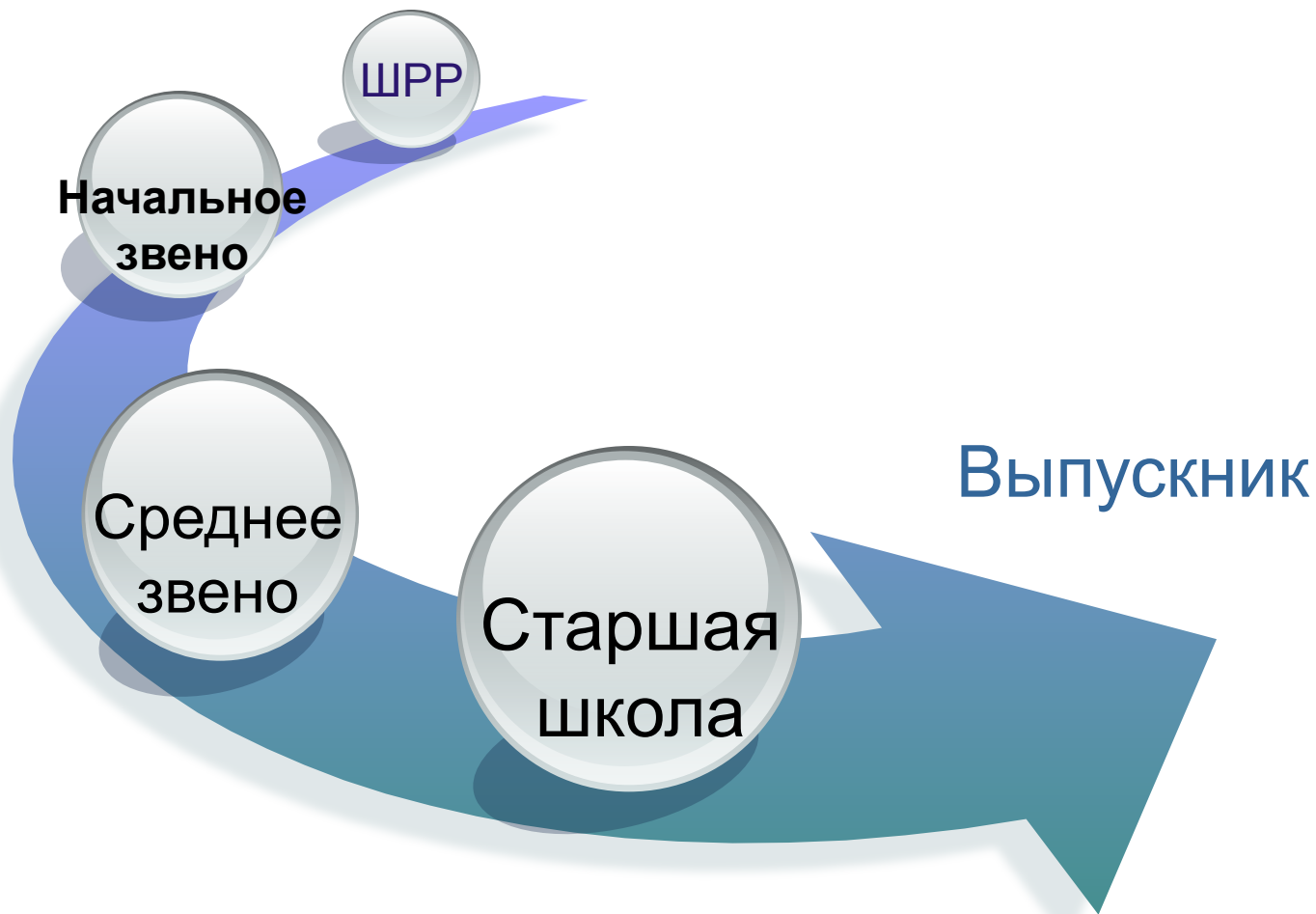

Мониторинг качества знаний учащихся



Вход-
ной → Теку-
щий → Промежу-
точный → **Итоговый**

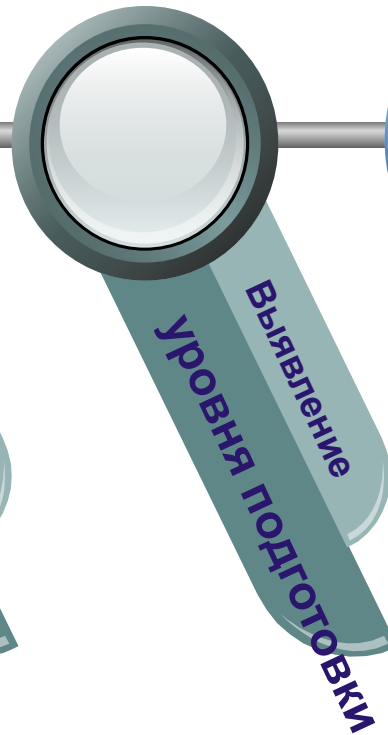
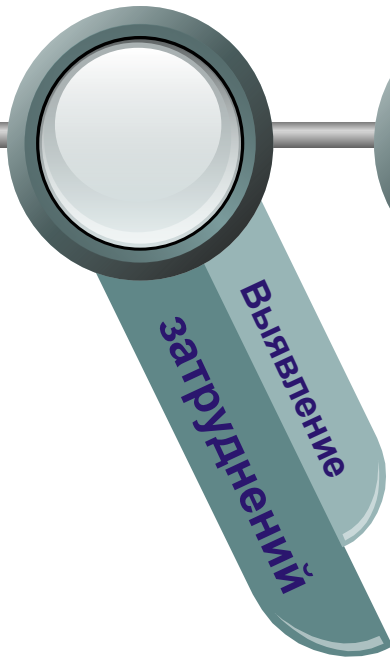

Подготовка учащихся-выпускников



LOGO



Спасибо за внимание!