

# Технология токарных работ по дереву

МОУ СОШ №33

6 класс

Учитель технологии

Шурупов С.П.

г. Волгоград 2011



# Чертеж

1. Внимательно изучить чертеж.
2. Определить длину детали -  $A$ , и толщину детали -  $D$ .

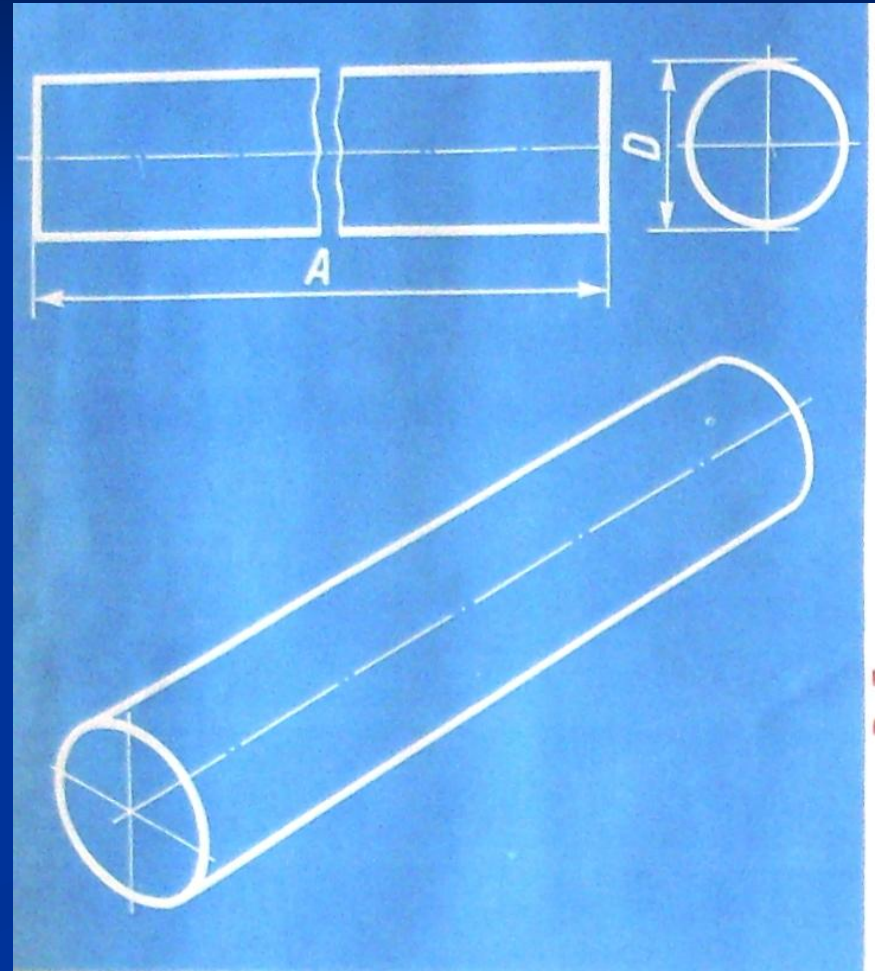

# Подобрать заготовку

1. Проверить размеры заготовки по длине, ширине и толщине.
2. Установить рейсмус по размеру.

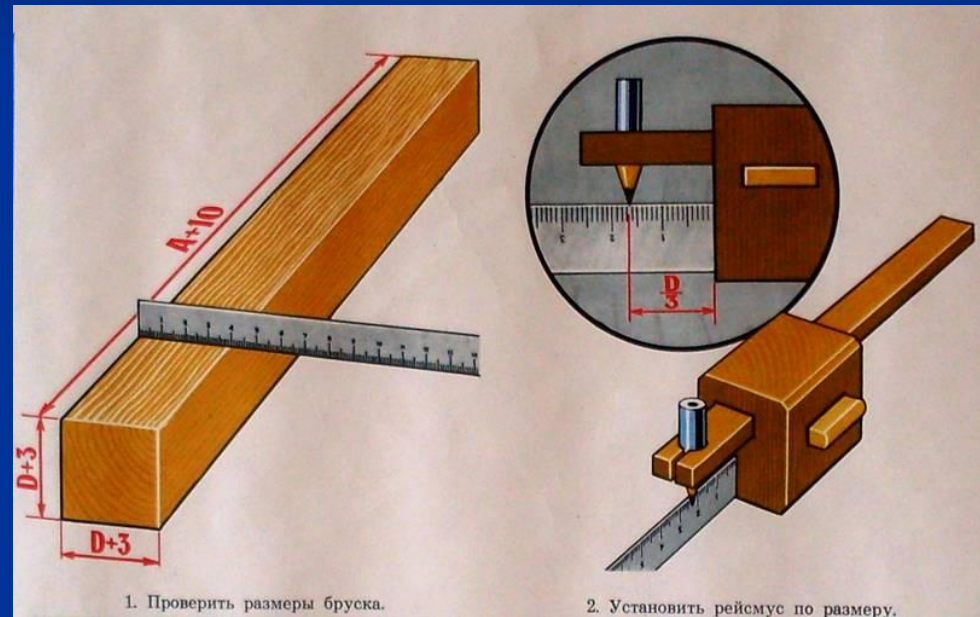

# Разметка заготовки

1. Провести разметочные линии по четырем поверхностям бруска.
2. Рейсмус плотно прижимать к базовой поверхности бруска.

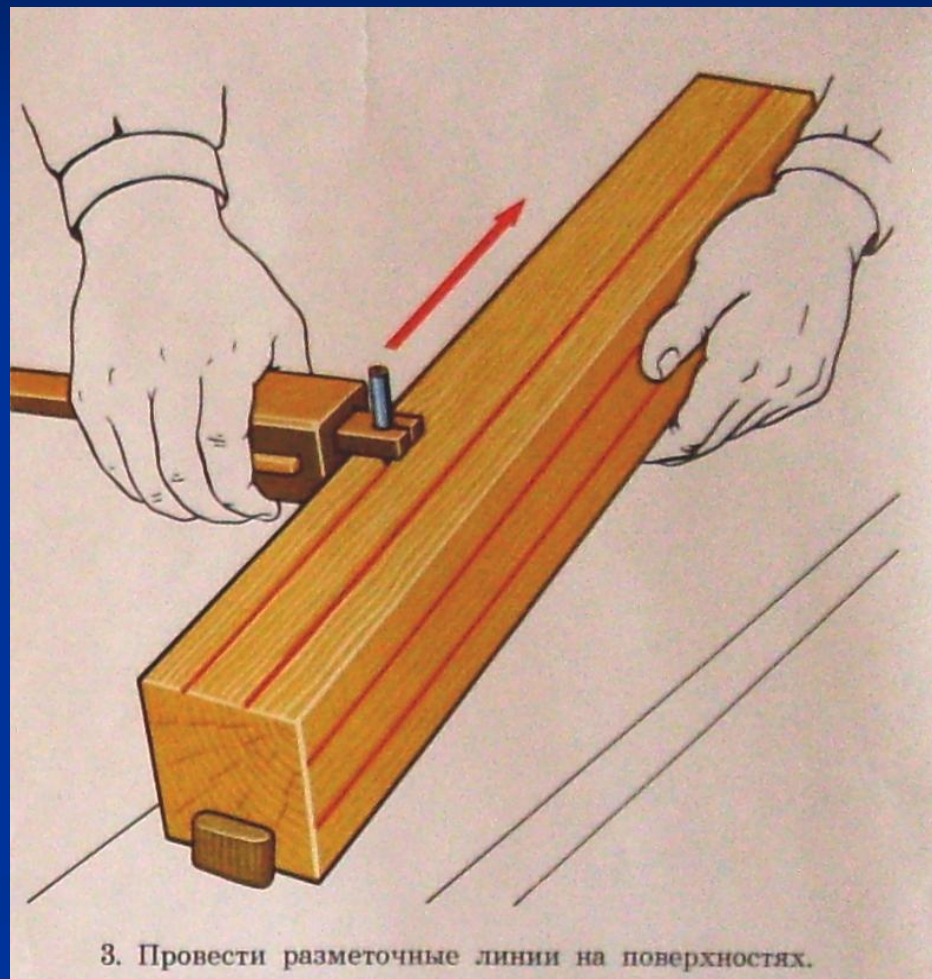

3. Провести разметочные линии на поверхностях.

# Подготовка заготовки к токарной обработке

1. При помощи линейки разметить торцы заготовки.
2. Рубанком сострогать её ребра до восьмигранника.

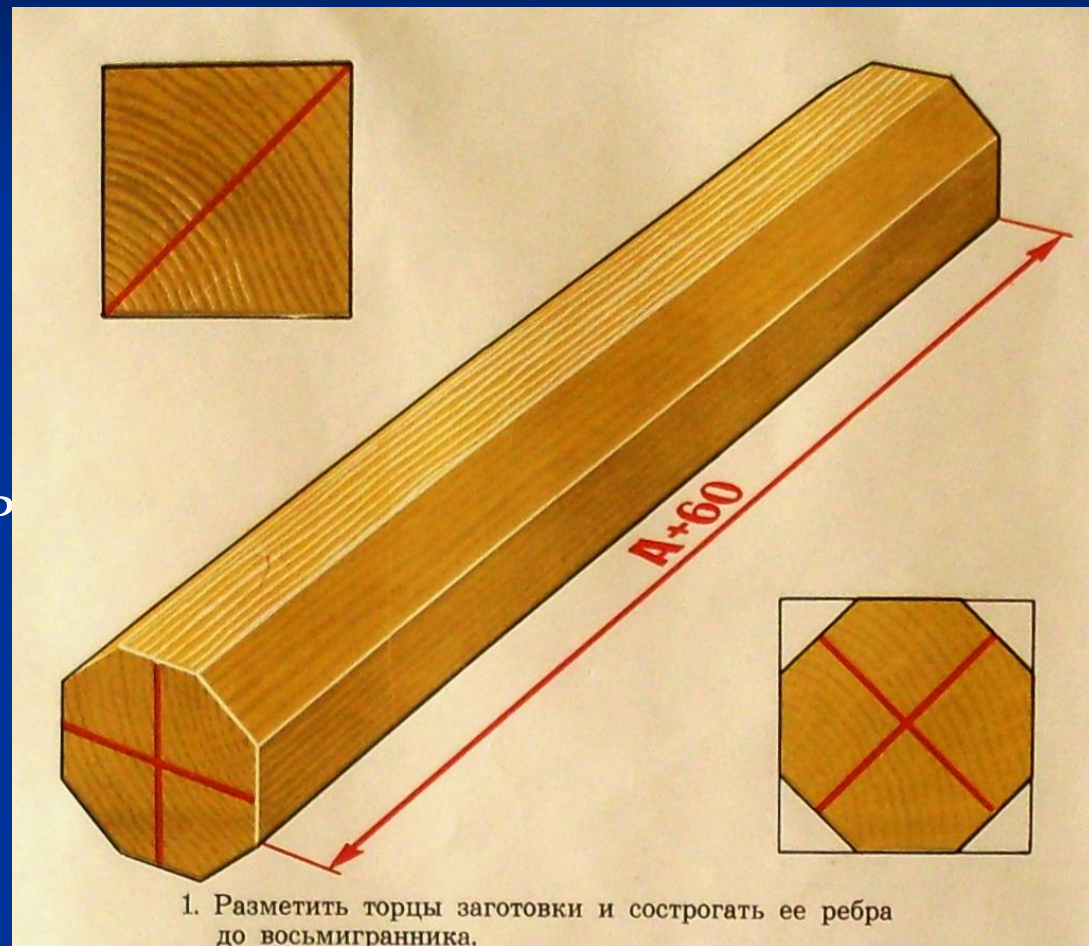

# Подготовка заготовки к токарной обработке

1. По центру заготовки запилить один торец, глубиной 5 мм, шириной 3 мм.
2. По центру второго торца, наколоть шилом углубление до 3-5 мм.

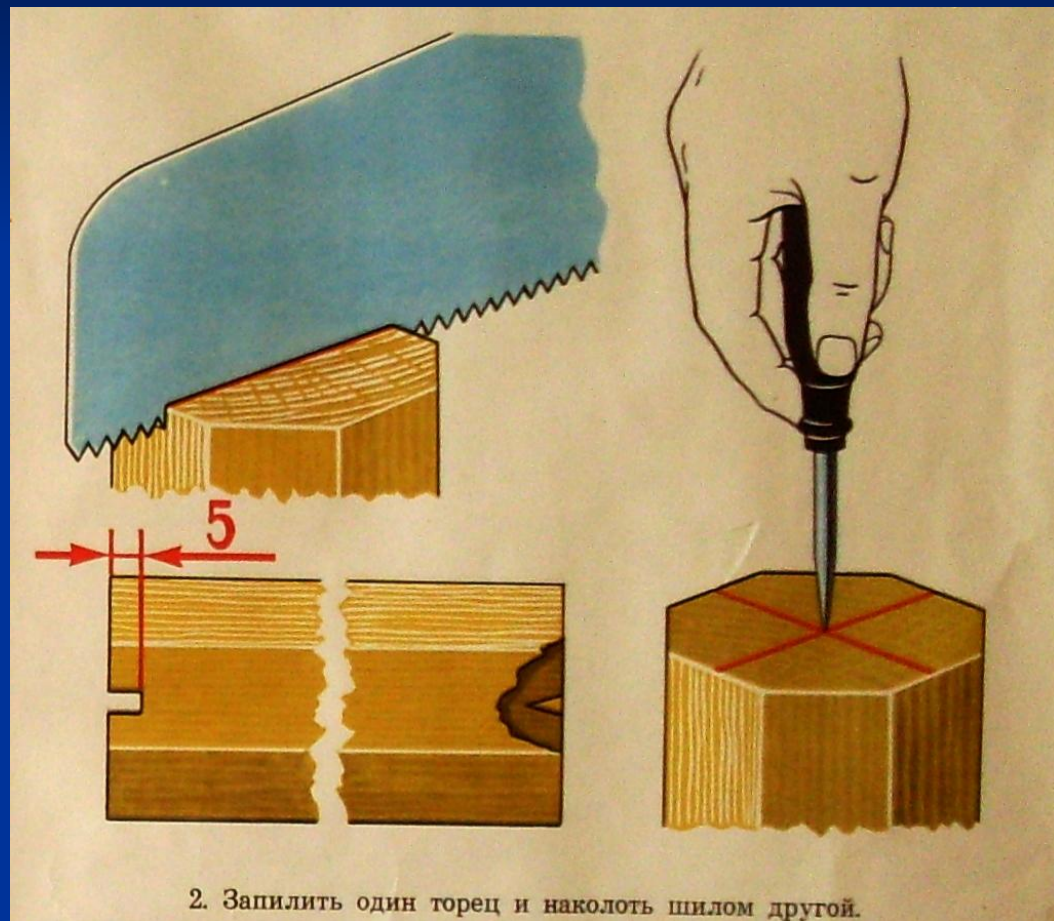

# Подготовка токарного станка к работе

1. Закрепить заготовку по центру, используя переднюю и заднюю бабки.

2. Установить подручник по центру заготовки соблюдая зазор 3 мм.

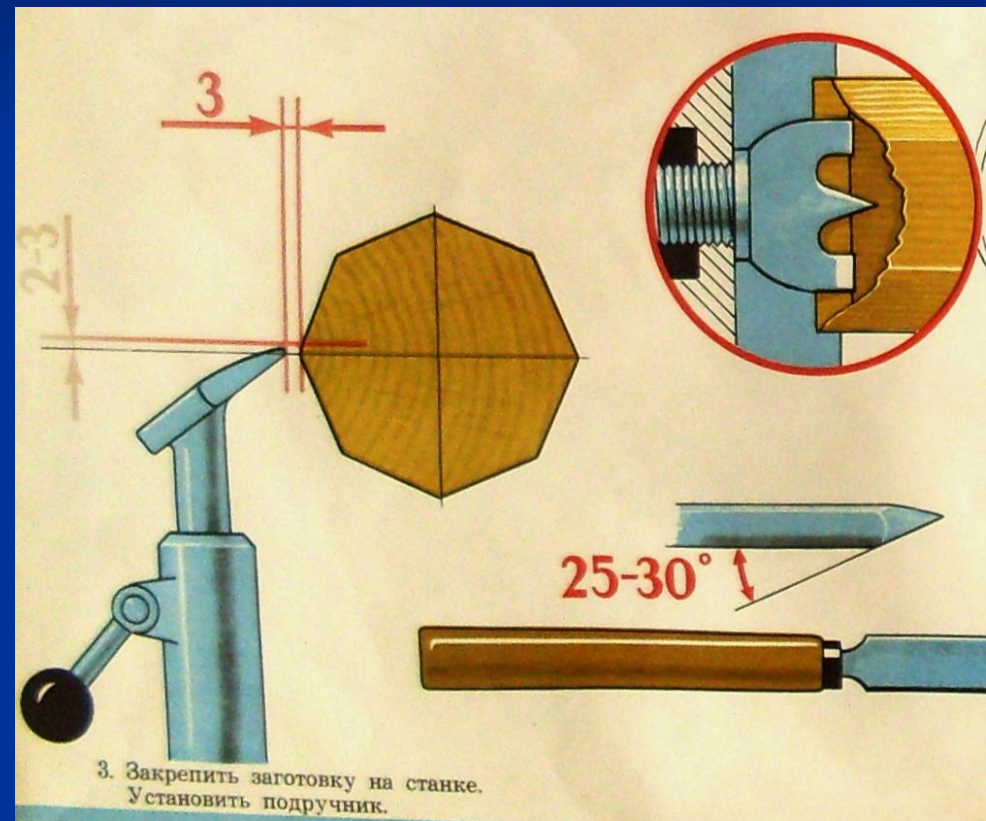

# Черновое точение

Полукруглым  
резцом получить  
Цилиндрическую  
поверхность по  
всей длине  
заготовки с  
припуском 2-3 мм.

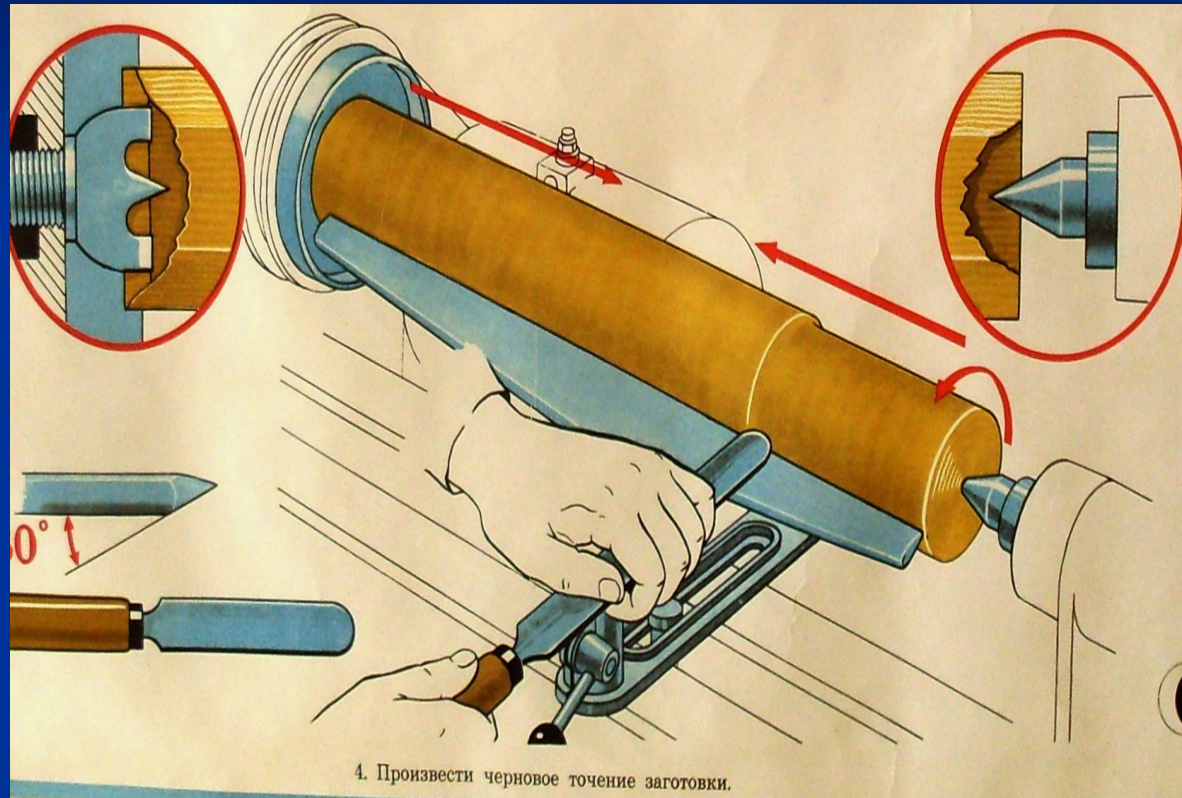



# Подготовка токарного станка к чистовому точению

Установить подручник  
для чистового точения  
по центру с зазором  
3 мм.

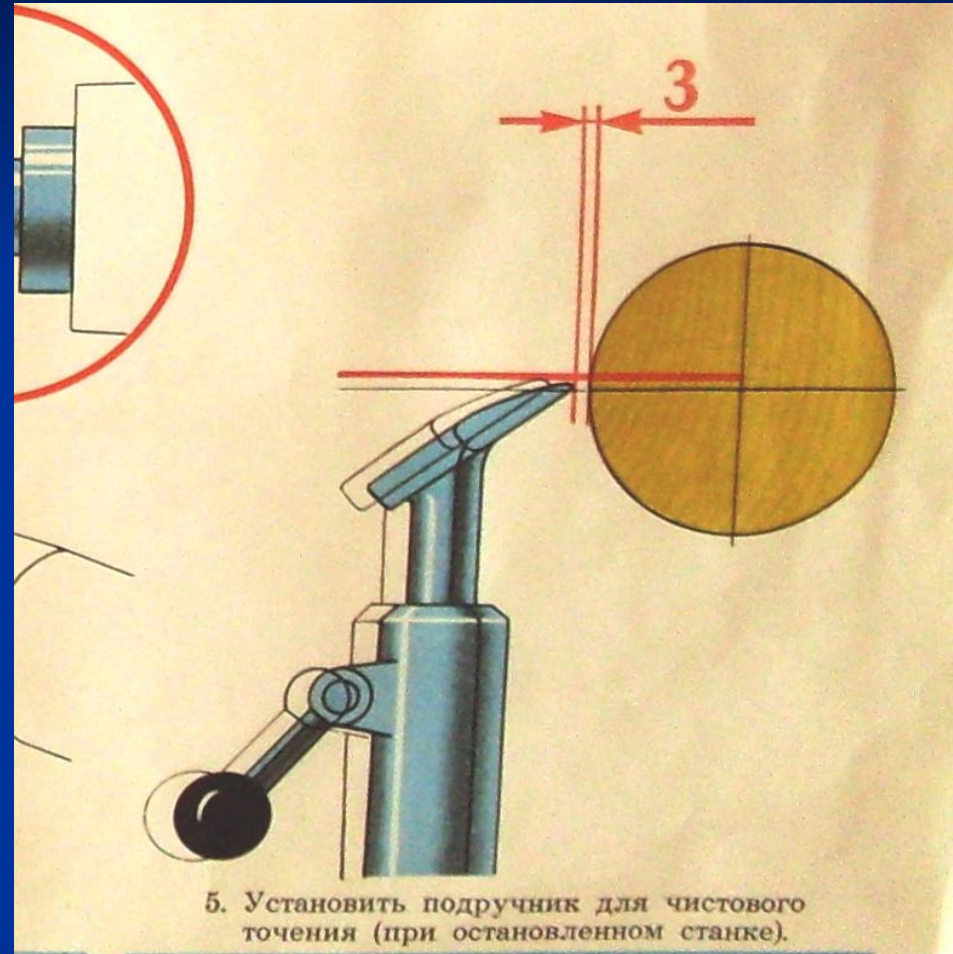

# Чистовое точение

Косым резцом  
выточить и  
выровнить  
цилиндрическую  
заготовку по  
размерам  
чертежа.

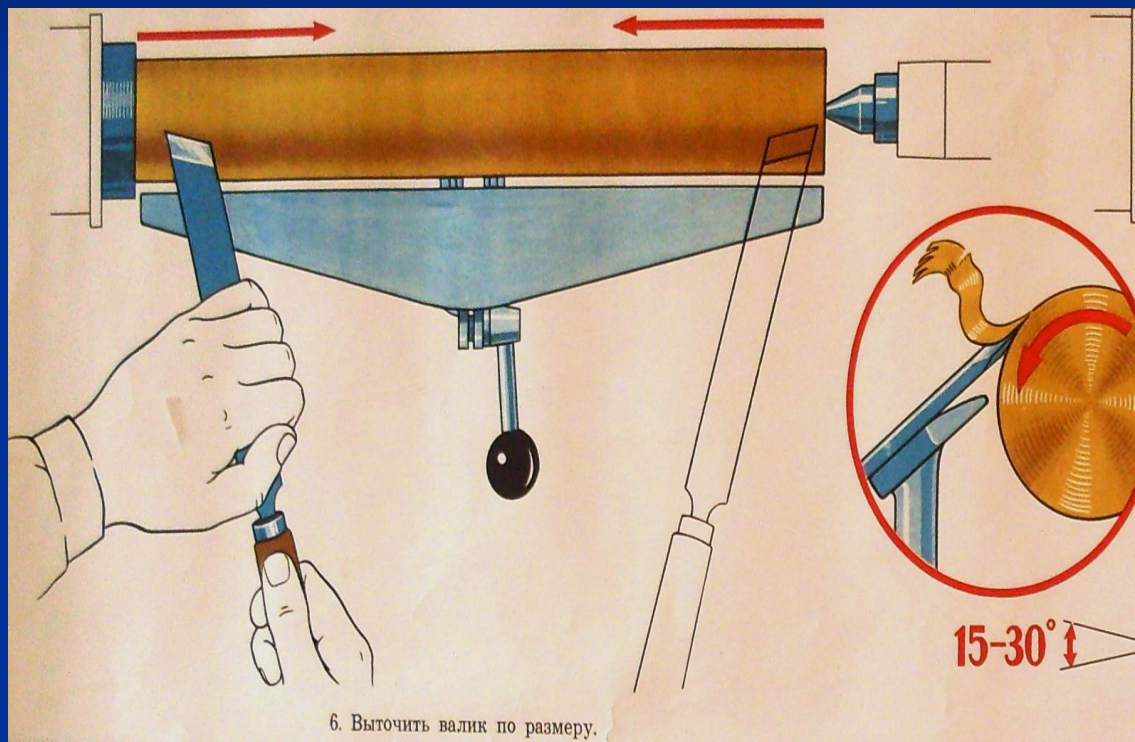

# Разметка детали

Разметить длину детали и длину необходимых профилей согласно чертежа.

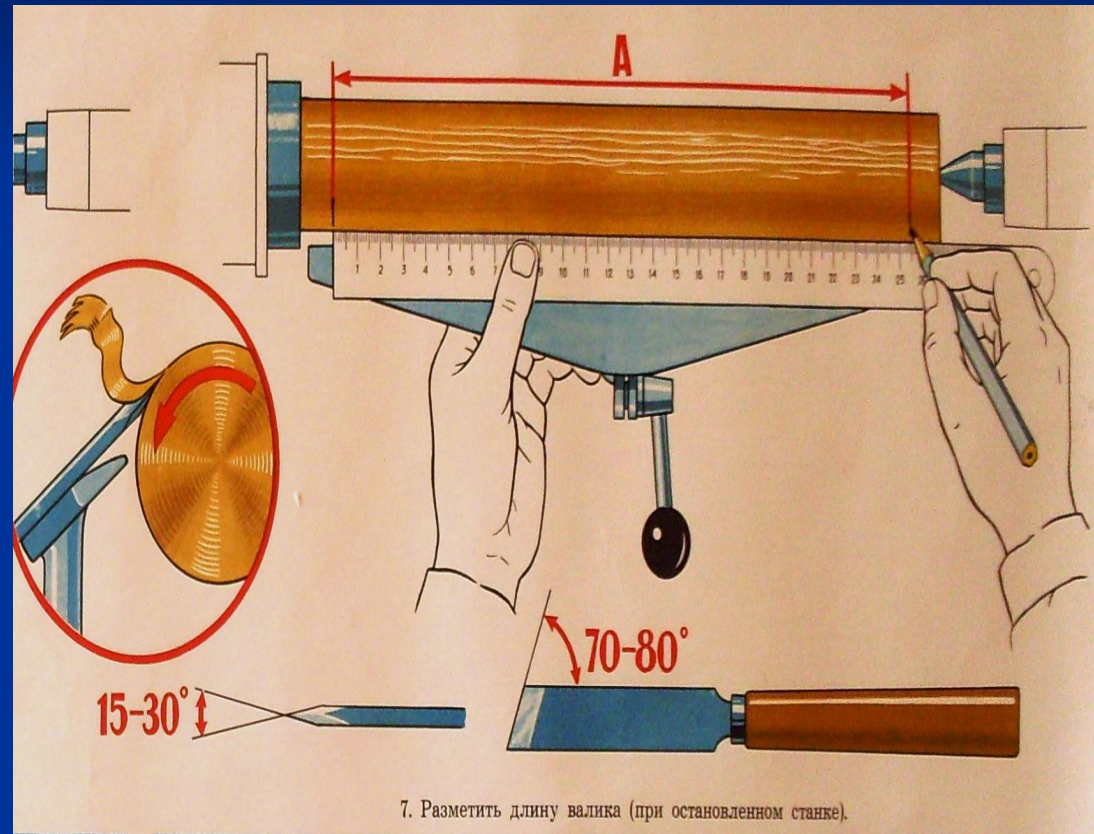

# Окончательное точение детали

1. Косым резцом подрезать деталь по длине.

2. Проточить необходимые профили согласно чертежа.

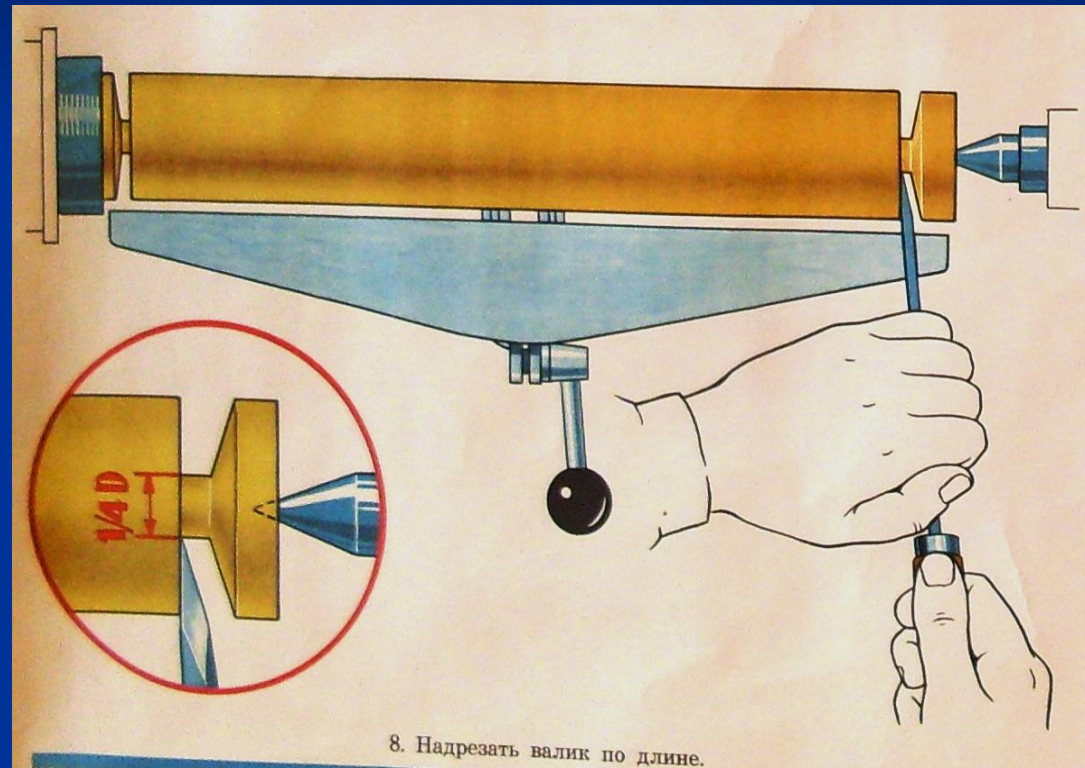

# Зачистка детали

Используя  
шлифовальную  
шкурку,  
отшлифовать все  
необходимые  
профили.

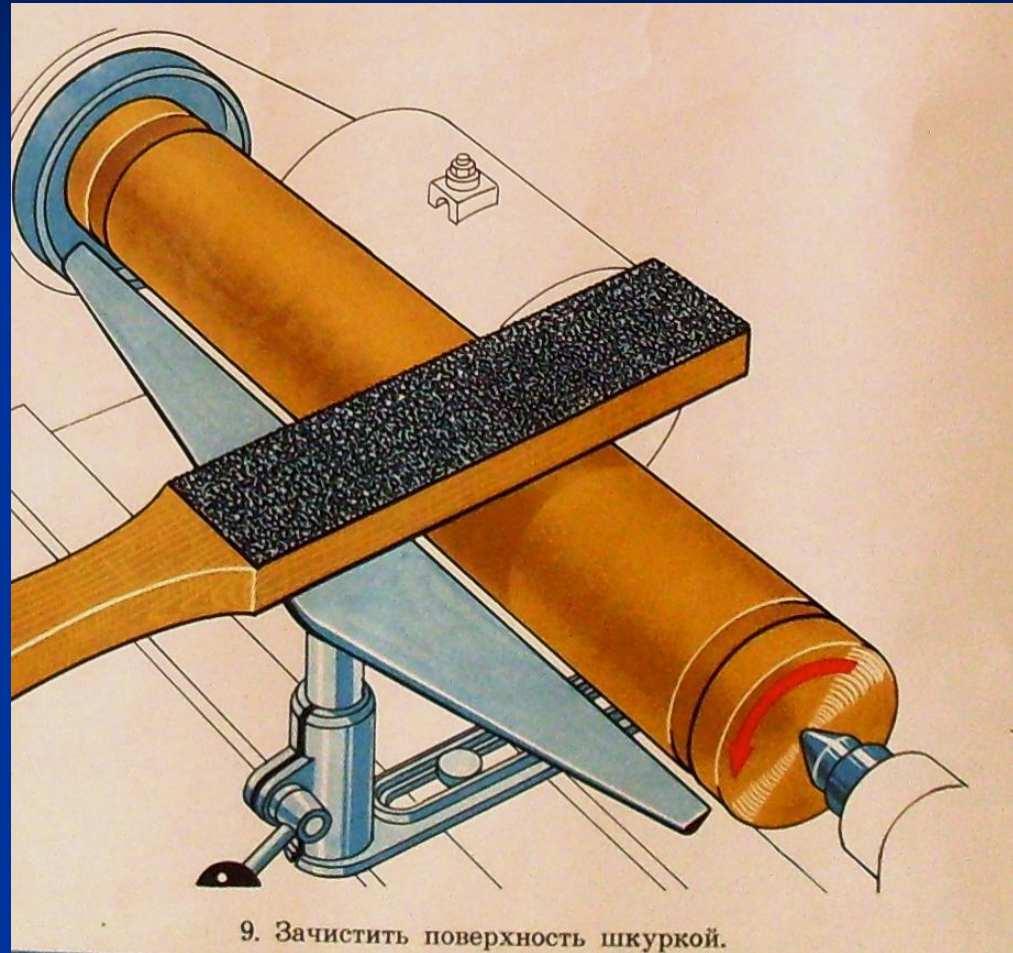

# Окончательное изготовление токарного изделия

1. Используя упор для пиления отрезать деталь по длине.
2. При помощи напильника и шлифовальной шкурки зачистить торцы детали.

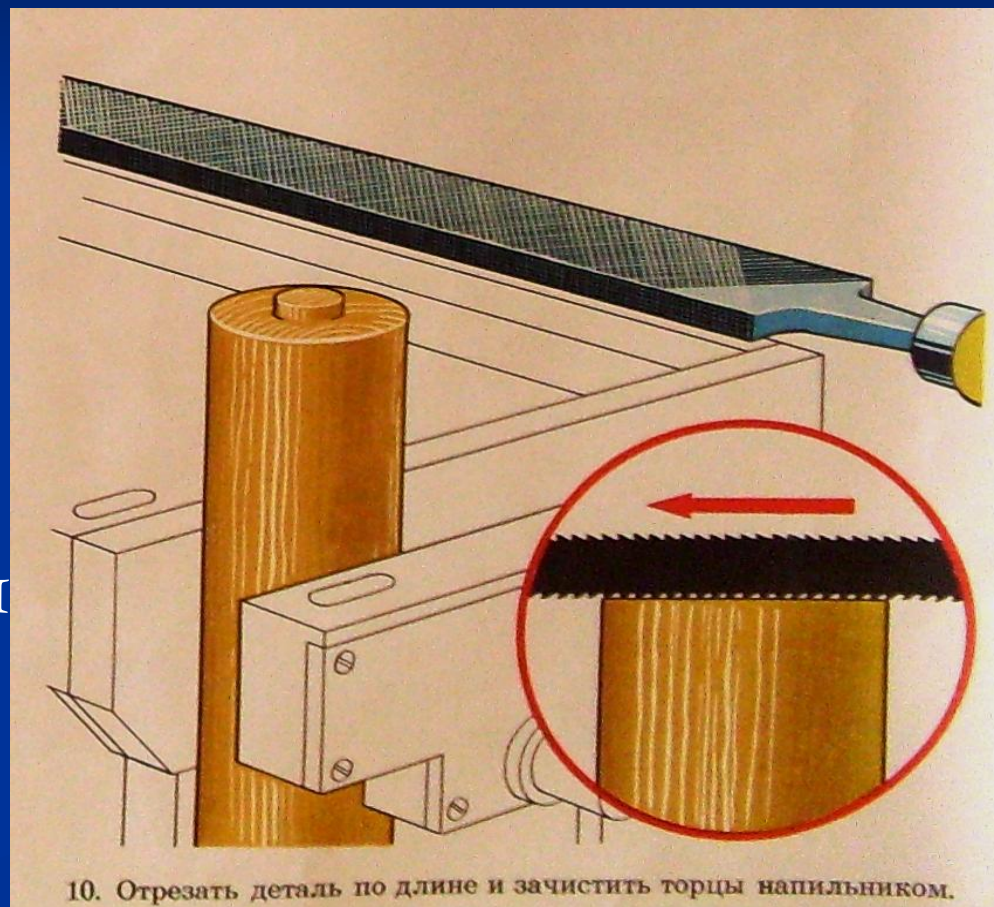

10. Отрезать деталь по длине и зачистить торцы напильником.

# Виды токарных работ



# Используемые ресурсы

- Иллюстрации плаката «Просвещения».  
Москва, 1978г.
- Личное фото работ учащихся.