

ОРИГИНАЛЬНЫЕ БУКЕТЫ И ЦВЕТЫ

**Для уроков технологии
в начальных классах**

ВЕСЕЛЫЙ БУКЕТ



Spring Bouquet by Kelly Purkey

Нужны: проволока,
цветной картон и бумага,
пуговицы, клей.









РОЗОЧКА ИЗ САЛФЕТКИ

Нужны только салфетки
и ловкие руки



















КРАСИВЫЙ ВЕСЕННИЙ БУКЕТ



Нужно:
Бумага
(белого цвета
обычная,
а зеленого –
гофрированная).
Карандаш.
Ножницы.
Проволока.
Линейка.
Циркуль.
Клей ПВА.

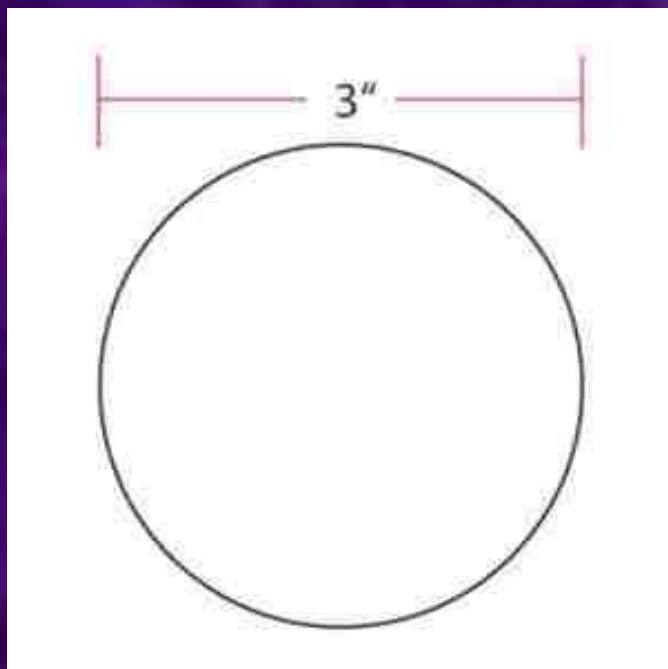

**Для начала на бумаге циркулем
нарисовать круг в диаметре
3 см.**

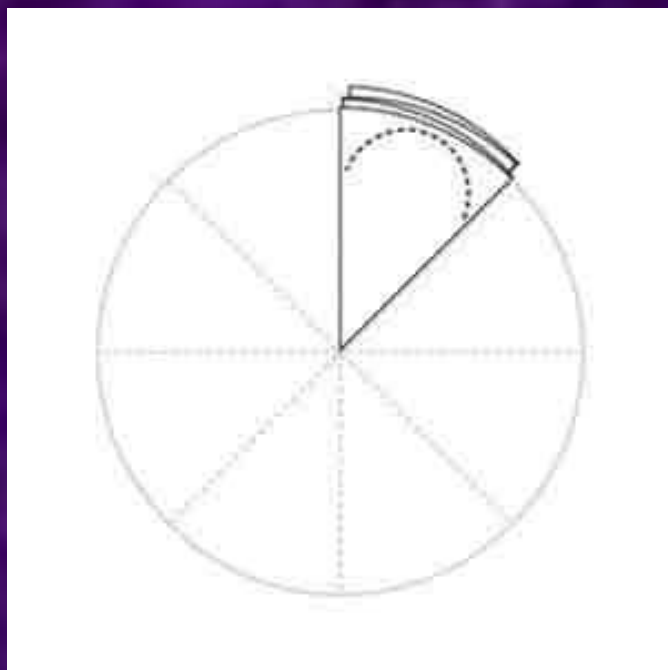

**Делим круг на 8 частей, и
пунктиром, как бы очерчиваем
лепесток.**

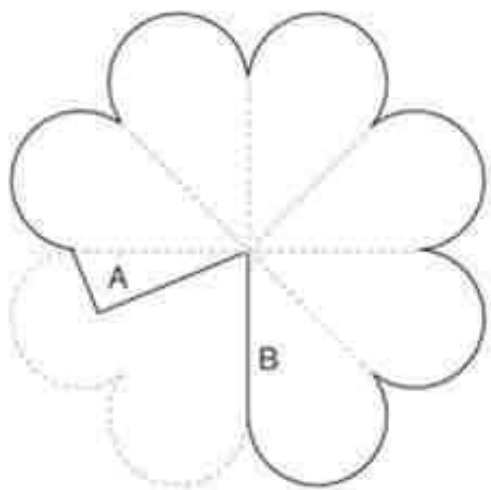

Далее сделайте такую же операцию, как показано на картинке от точки А до точки В.

Ножницами вырезать цветок из бумаги, склеить точки А и В.

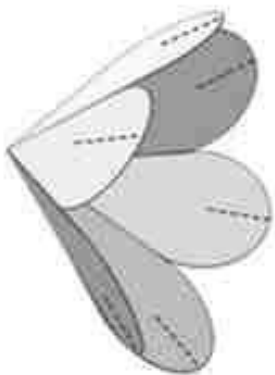

Вот такой цветочек должен получиться.

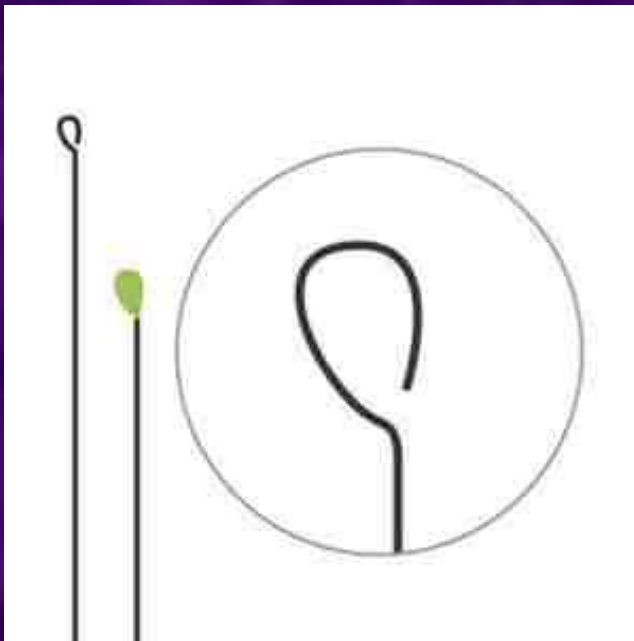

Теперь делаем стебель.
Для этого загнем с одной
стороны проволоки петельку
(0,5 см) и обмотаем зеленой
гофрированной бумагой.

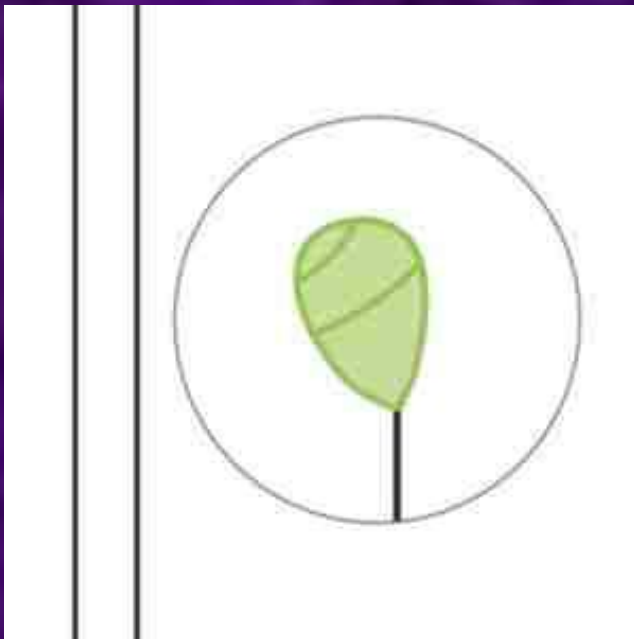

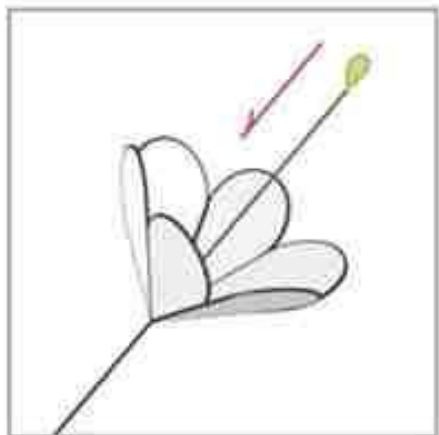

**Вставьте цветок в стебелек,
приклейте.**



**Обмотайте стебелек зеленой
бумагой, кончик приклейте.**

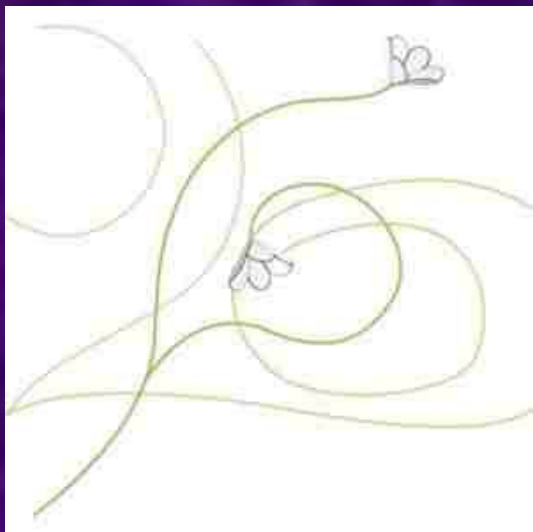

Придайте стебелькам необычную форму.



**Все! Нежный, легкий,
воздушный весенний и
прекрасный букет
готов!**