

Шитьё фартука



Разработка: ученицы 5-а класса

Алексенко Марии Вадимовны

Руководитель: Янкевич Елена Георгиевна

* Содержание

- * Введение.....
- * Основная часть.....
 - * 1 Исследование проблемы.....
 - * 2 Банк идей и предложений.....
 - * 3 Технологическая часть.....
 - * а) Чертёж.....
 - * б) Технологическая карта.....
Экономическая и экологическая оценка.....
- * Заключение.....
- * Литература.....
- *

* Вступление

Когда мы дежурили в столовой ,нам приходилось очень трудно , так как мы могли испачкаться. Но потом на уроке «Технологии» мы должны были сшить фартук. Я была рада, что сошью себе фартук удобный, модный, а главное он поможет мне быть чистой!

* Поставленная **цель** «Попробовать себя в творческом проектировании»

Задачи:

- 1) Сшить модный фартук.
- 2) Строчки выполнены аккуратно.
- 3) Фартук был по фигуре.
- 4) Безопасность с подручными материалами.
- 5) Ознакомить слушателя с историей фартука.
- 6) Выбрать ткань, украшения.
- 7) А потом посветить историю своего фартука.

* Выполнение работы

1. Делаем бумажные шаблоны частей фартука.
2. Показываем учителю.
3. Снимаем свои мерки.
4. Выбираем материю по вкусу и удобству.
5. Приступаем к работе.

P.S Работаем не торопясь, аккуратно.

* История происхождения фартука

- * Фартук (или передник) широко распространенная и почти не меняющаяся часть одежды с древних времен до наших дней. История его начинается с Древнего Египта. Уже в ранний период существования этой страны мужчины, состоящие на государственной службе, и пользовались примитивной драпировкой. Она прикреплялась спереди к поясу, который представлял собой узкую полоску кожи или связанные (сплетенные) тростниковые стебли.
- * С течением времени передник становится повсеместно распространенным видом одежды. Это был кусок ткани, средняя часть которой, собранная в складки, прикладывалась к корпусу спереди, остальная обертывалась вокруг тела и крепилась свободным концом, заправляемым за среднюю часть. Держался передник с помощью пояса. Средняя часть его имела трапециевидную, треугольную или веерообразную форму.
- * Эта часть одежды играла очень важную роль в церемониальном облачении правителей, о чем свидетельствуют многочисленные памятники.





Немного истории



Фартук или передник имеет очень древнее происхождение. В ранний период существования египтяне пользовались примитивной драпировкой, прикреплённой спереди к поясу. В древнем царстве одежду мужчин составлял именно передник. Продолговатый четырёхугольный или треугольный передник изготавливался из льна или кожи и обвязывался вокруг талии. Назывался он сшетни.



Фартук (хаартук), европейская часть и Сибирь
 Передник, европейская часть и Сибирь
 Занавеска, южные районы
 Заборная занавеска, Смоленская губ.
 Запаска, Курская и Орловская губ.

ПОЯВЛЕНИЕ ФАРТУКА НА РУСИ

Фартуки появились на Руси очень давно, но само слово фарту - сравнительно недавно, а именно в конце 17 века. Фартук всегда служил элегантной спецодеждой при работе на кухне и занятии ручным трудом.

Женская одежда состояла из длинной рубашки с рукавами. Поверх неё надевали сарафан, обычно шерстяной, а в южных областях носили клетчатую домотканую юбку-понёву, голову покрывали платком.

С сарафаном носили передники, которые крепились на завязках выше груди. Другой - запон с грудкой или надгрудкой - завязывался на талии с дополнительной тесьмой на шее. Такие передники были характерны для Поволжья, Урала и Сибири.

Кроме того, с конца XIX в. широко применялся передник (“фартук”), укреплявшийся на талии. Его носили с юбками.

Помимо своего непосредственного назначения - защиты одежды от загрязнения, передники несли большую декоративную нагрузку: закрывали не украшенные части костюма, способствовали созданию цельной цветовой композиции ансамбля.

Фартуки получили очень широкое распространение и сохраняются в обиходе до настоящего времени. Будничные фартуки делались преимущественно из домашних тканей, праздничные - из белого холста, украшенного вышивкой, аппликацией, нашивками шелковых лент, а также из ярких фабричных тканей - ситца, сатина, кашемира, тафты, шелка, атласа.

ФАРТУКИ РАЗЛИЧНЫХ ФАСОНОВ



ФАРТУКИ РАЗЛИЧНЫХ ФАСОНОВ



К комплекту одежды, в который входит фартук, используемый в производственных условиях, предъявляются особые требования. Здесь не всегда уместна фантазия, а во для нашего домашнего фартука она не помешает. Изображенные модели фартуков разработаны на одной конструктивной основе с внесением модельных особенностей. Представленные модели отличаются не только по внешнему виду, но и по сложности выполнения. Некоторые из моделей могут быть использованы для изготовления на кружковых занятиях или на уроках технологии



А вот и мой фартук

Модель №1. Фартук из льняной, однотонной ткани. Состоит из основной детали с нашитыми на нее накладными карманами.



Отделка: аппликация, тесьма.



Модель №3. Фартук из шелковой ткани, состоит из нагрудника, расширяющегося кверху, и нижней части фартука сложной формы.

Отделка: кружева, аппликация.

* Модель №2. Фартук из шелковой ткани состоит из нагрудника и нижней части, расширяющейся к низу. Пояс-завязка, бретель пристрачиваются к нагруднику.

Отделка: оборки, кружева, аппликация.



- * Фартуки можно шить из различных тканей: из льна, из шёлка, из хлопчатобумажной ткани.
- * Льняные ткани имеют гладкую, блестящую поверхность, отличаются большой прочностью и слабой растяжимостью. Они легко впитывают влагу, хорошо отстирываются. Недостатком их является то, что они быстро сминаются, однако так же быстро и разглаживаются. На ощупь эти ткани жесткие.
- * Шелковые ткани на ощупь мягкие и гладкие, обладают приятным блеском, гигроскопичны и воздухопроницаемы, но они сильно растягиваются, осыпаются, имеют значительную усадку. Из таких тканей очень трудно шить, не имея навыков и опыта.



- * По данным историков и археологов, ткани из хлопка производились в далекой Индии еще в XI веке до нашей эры.
- * Во время похода Александра Македонского греки были восхищены искусством индусов, умеющих получать ткани из «шерсти, добытой из орехов»
- * (так они называли хлопок). До конца XIII века в Европу ввозились только готовые изделия из хлопка. В 1772 году в Англии началось производство хлопчатобумажной ткани. Она отличалась своеобразной фактурой и окраской.
- * Название «ситец» пришло к нам таким, что трудно даже сразу понять его первоисточник. Бенгальское название пёстрой хлопчатобумажной ткани «читс» было переделано голландцами на «ситс», а у нас она стала называться ситцем.
- * Хлопчатобумажные ткани обладают значительной прочностью и гигроскопичностью, быстро намокают и высыхают. Они удобны в носке, хорошо переносят стирку и утюжку.



Особенности конструирования, моделирования и изготовления фартука с нагрудником

Описание модели. Фартук с нагрудником из хлопчатобумажной ткани прямой формы и накладными карманами (рис. 1).



Рис. 1 Фартук с нагрудником
построения выкройки
фартука с нагрудником

Рис. 2 Снятие мерок для

*

- * Нагрудник выполнен с бретелями. Низ и боковые срезы фартука обработаны швом в подгибку с закрытым срезом.
- * **Снимаем мерки рис.2.**
- * Для построения выкройки фартука с нагрудником дополнительно снимают две мерки (рис. 2): длина нагрудника (Дн) и ширина нагрудника (Шн). Эти мерки зависят от выбранной модели. Но их можно не измерять и при построении чертежа использовать как постоянные величины: длина нагрудника - 15 см, ширина нагрудника - 14 см.

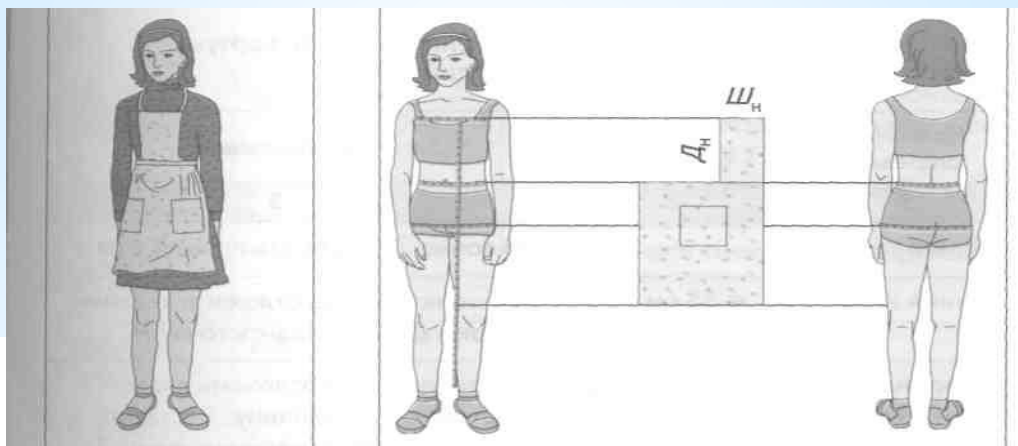
*

СНЯТИЕ МЕРОК ДЛЯ ПОСТРОЕНИЯ ЧЕРТЕЖА ОСНОВЫ ФАРТУКА

Для построения чертежа фартука необходимо провести соответствующие измерения, то есть снять мерки. Для снятия мерок используется сантиметр. В таблице приведены названия мерок, необходимых для построения чертежа, а на рисунке показано положение сантиметровой ленты.

СНЯТИЕ МЕРОК ДЛЯ ПОСТРОЕНИЯ ОСНОВЫ ЧЕРТЕЖА ФАРТУКА

Название мерки	Обозначение мерки	Правило снятия мерки	Назначение мерки	Своя мерка
Полуобхват талии	Ст	Горизонтально вокруг туловища на уровне талии	Определение длины пояса см
Полуобхват бедер	Сб	Горизонтально вокруг бедер, сзади по наиболее выступающим точкам ягодиц, спереди с учетом выступа живота	Определение ширины нижней части фартука см
Расстояние от линии талии до колена	Дтк	Вертикально спереди от линии талии через наиболее выступающую точку живота вниз до середины коленной чашечки	Определение длины нижней части фартука см
Ширина груди	Шг	Горизонтально спереди над основанием грудных желез между углами подмышечных впадин	Определение ширины нагрудника см
Длина талии спереди	Дтп	От шейной точки через точку основания шеи, выступающую точку грудной железы и далее вертикально до линии талии	Определение длины нагрудника см

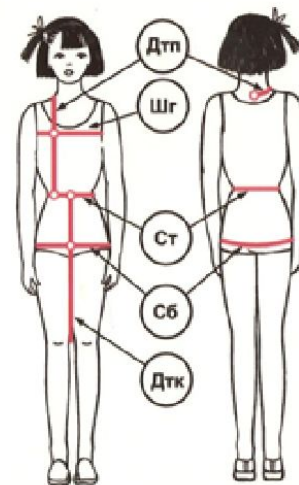

Положение сантиметровой ленты при снятии мерок

Фартук с нагрудником



Рис. 3 Построение выкройки фартука с нагрудником:
а - основная деталь фартука; б- нагрудник; в - бретель; г - пояс

Моделирование фартука с нагрудником

Моделируют фартук с нагрудником на основе построенного чертежа (рис. 3). В процессе моделирования фартука к выбранной модели основной детали подбирают нагрудник определённой формы и карман так, чтобы все детали дополняли друг друга. На рисунках 4-5 показаны различные варианты моделирования основной детали фартука и нагрудника.

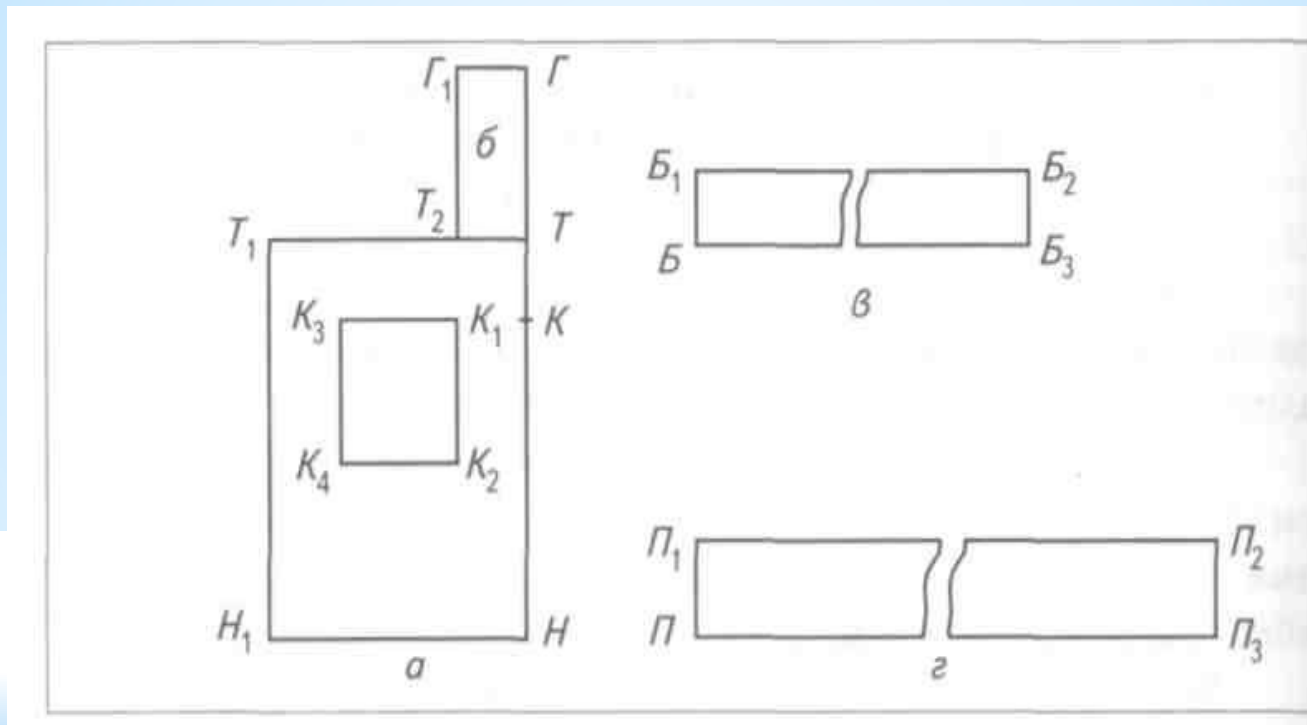

Рис. 4 Моделирование нагрудника



Рис. 5. Моделирование кармана

СПОСОБЫ МОДЕЛИРОВАНИЯ

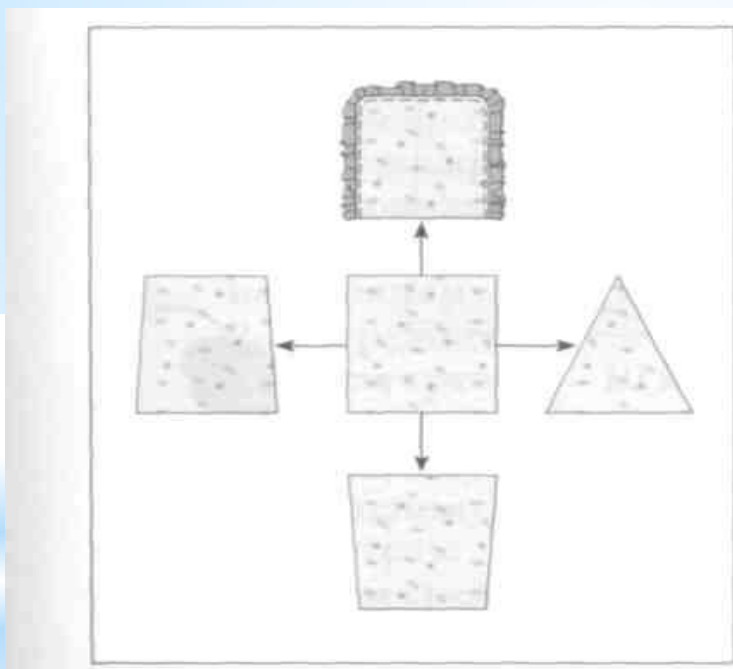

МОДЕЛИРОВАНИЕ

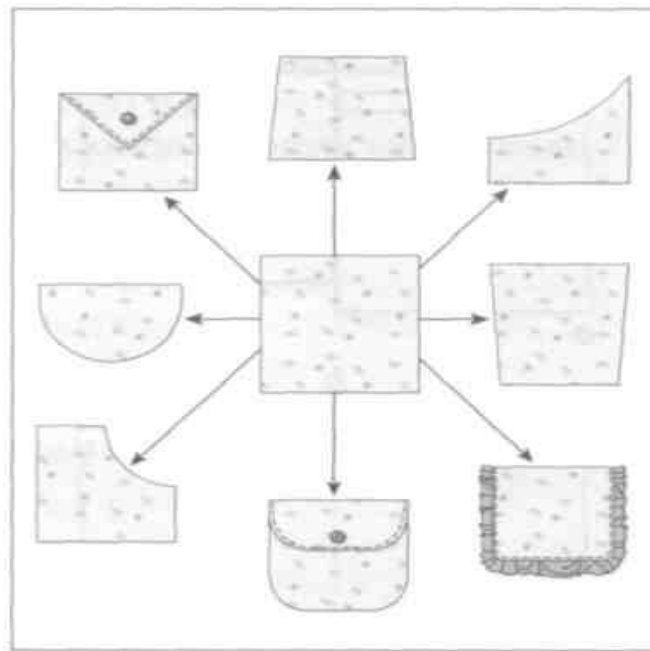
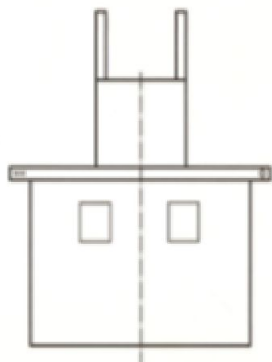
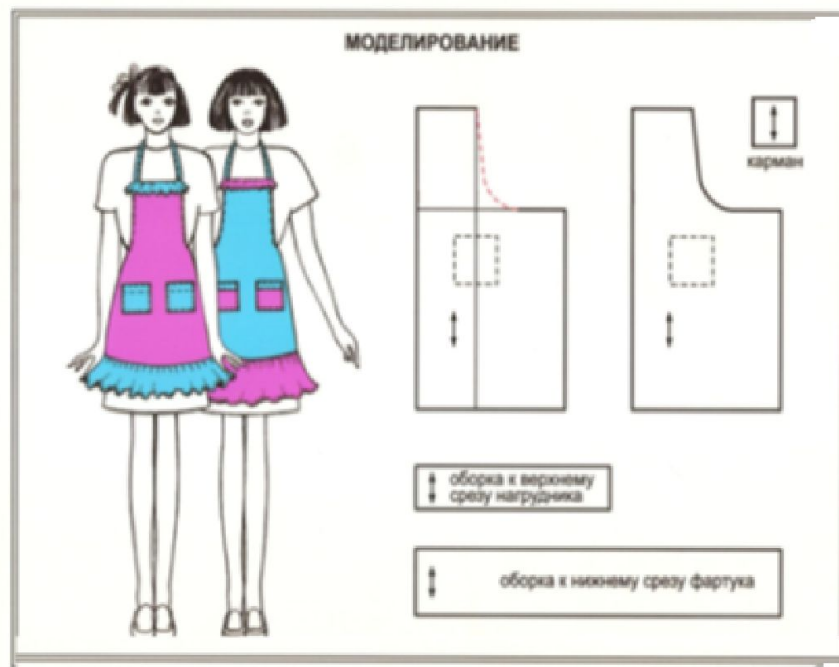

* МОДЕЛИРОВАНИЕ

(способы изменения выкройки)

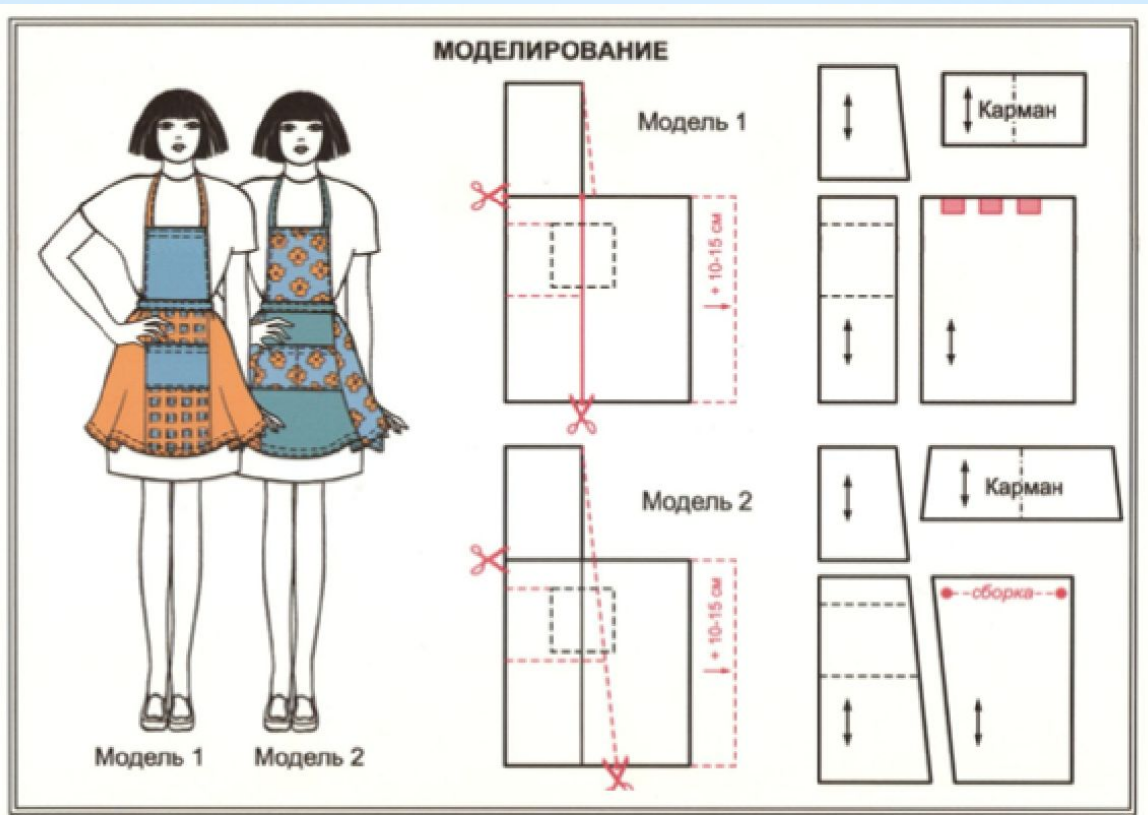

*** МОДЕЛИРОВАНИЕ
(способы изменения
выкройки)**

Варианты отделки фартука

- * Отделка служит дополнением и украшением внешнего вида изделия.
- * Для отделки фартука используют различные отделочные материалы: ленты, тесьму, сутаж, шитье.
- * Ленты - это полоски ткани или вязаные полоски небольшой ширины, применяемые для отделки швейных изделий. Они могут быть шёлковыми (атласные ленты), хлопчатобумажными, капроновыми и др.
- * Фартук можно отделать атласной лентой, настрочив её по краям карманов, нагрудника, нижней части фартука. Желательно, чтобы лента была контрастной по цвету к основной ткани и шириной 0,5 -1 см.

Подсчёт себестоимости.

Наименование	количество	Цена
х/б ткань	70см	56р
кружева	2м	78р
Итого		134р

- * Себестоимость моего изделия получилась небольшая - 134 рубля, так как я сшила фартук сама, а затраты денежных средств были только на материалы.
- * Пошив фартука - это почти безотходное производство, потому что из остатков ткани я могу сшить салфетку в технике лоскутной пластики.
- * Пошив фартука своими руками - это выгодное производство!



ЭКОЛОГИЧЕСКАЯ ОЦЕНКА

- * С экологической точки зрения процесс изготовления и процесс эксплуатации моего изделия не повлекут за собой изменений в окружающей среде, нарушений в жизнедеятельности человека, так как мой фартук сшит из экологически чистых материалов, а остатки ткани я не буду выбрасывать, а сошью маленькую салфетку.
- * Процесс пошива фартука - это экологически чистое производство!
- *

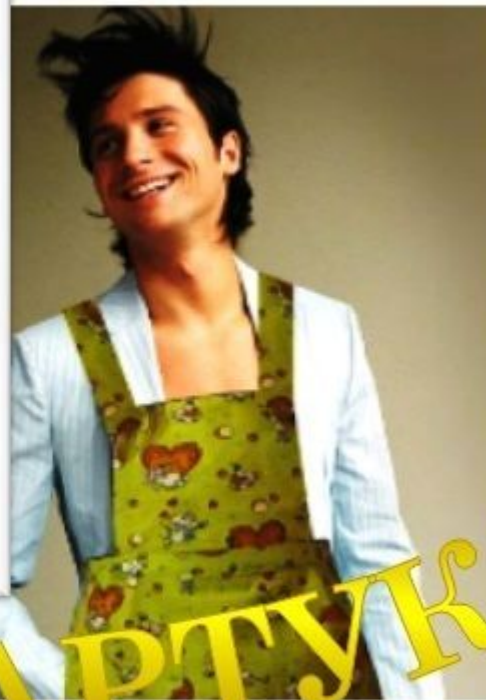

РЕКЛАМА ФАРТУКА

* Заключение



- * Мне не трудно было выполнить проектную работу - сшить фартук и написать проект, так как в этом мне помогли знания, которые я получила при пошиве фартука в классе, рекомендации учителя технологии и дополнительная литература по данной проблеме.
- * Общий вид фартука: фартук с нагрудником, нижняя часть с прямыми углами, на ней удобно расположены карманы. Выполненный фартук мне понравился. Я считаю, что все швы выполнены правильно и аккуратно.
- * В процессе выполнения проектной работы я выполнила поставленные перед собой задачи:
 - * изучила, что такое фартук;
 - * узнала, когда фартуки появились, и какие они были раньше;
 - * исследовала ткани для пошива фартука;
 - * описала процесс изготовления фартука, составив технологическую карту, в которой составила более удобную для меня последовательность изготовления изделия;
 - * сшила аккуратный и удобный для работы на кухне фартук.
- * Теперь у меня тоже есть фартук, и я смогу помогать маме на кухне, ведь я будущая хозяйка!
- * Мне понравилось шить фартук, потому что это очень интересное занятие. В будущем, мне очень хочется сшить более сложную вещь, но для этого мне нужно будет получить необходимые навыки и знания, которые я приобрету в школе на уроках технологии.
- * Я считаю, что мой проект поможет многим девочкам тоже научиться шить фартуки.
- *

* Спасибо за уделённое
внимание





1

2

3

4