

СИЛА ТРЕНИЯ ПОКОЯ

Физика, 7 класс

Рахматуллин Радик Акрамович,
учитель физики МОУ «Александровская СОШ», 2010

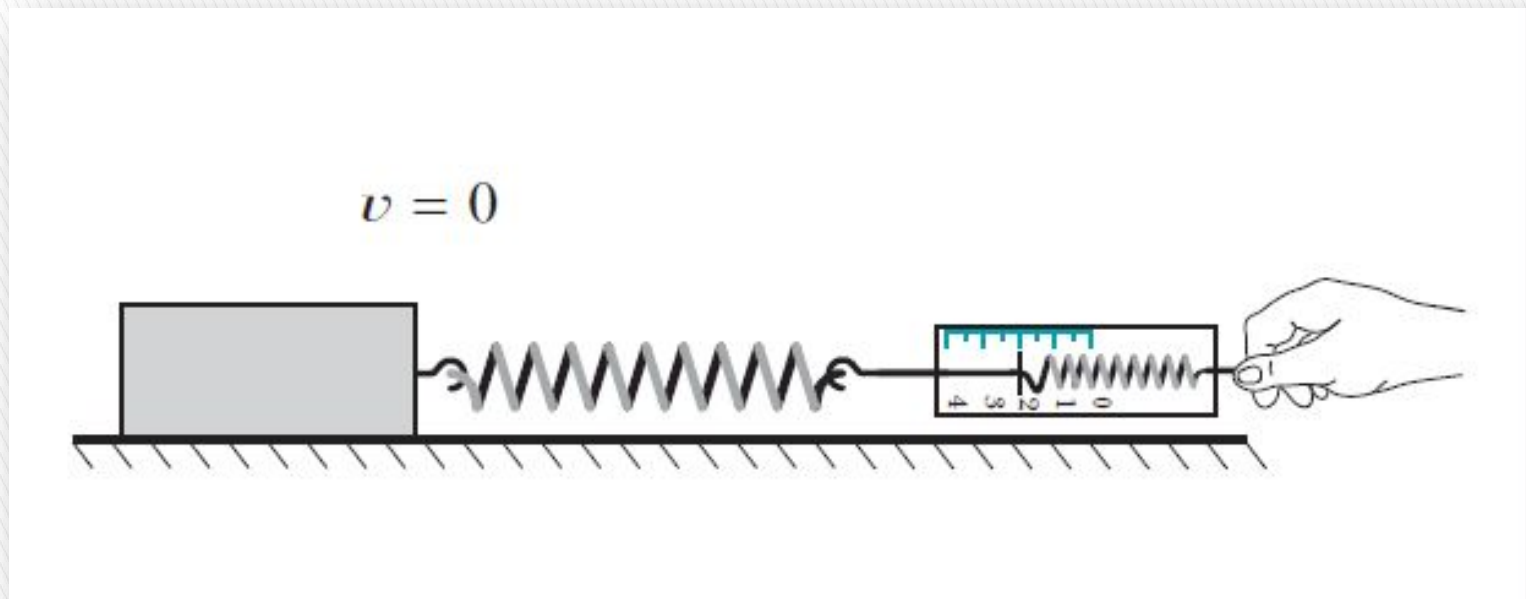

На горизонтальной поверхности стола лежит брусок. Для того чтобы сдвинуть брусок с места, необходимо подействовать на него с силой, параллельной поверхности стола.

Эту силу измеряет динамометр.

Если приложенная сила недостаточно велика, то брусок остаётся в покое.

При этом возникает сила, равная по модулю приложенной силе, но противоположно ей направленная.

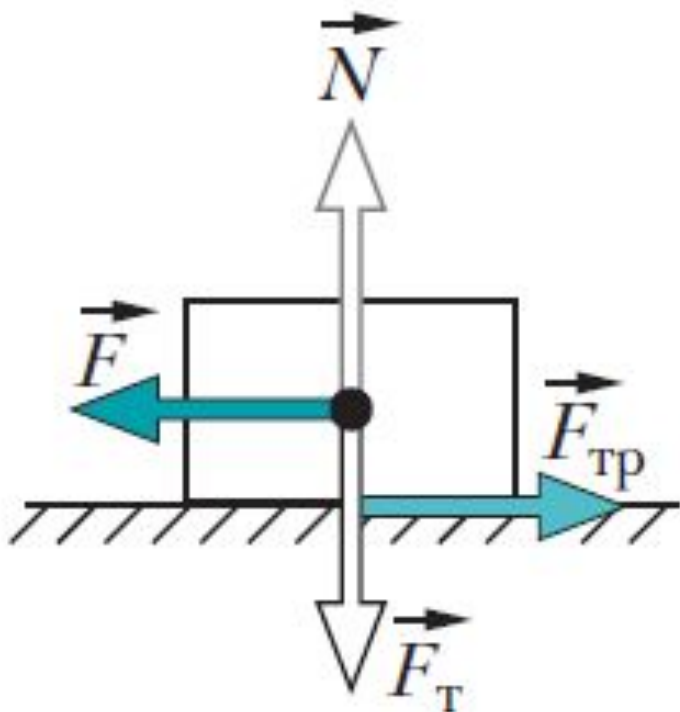

На рисунке схематично показаны силы, действующие на брусок (материальную точку), который находится в состоянии покоя.

Сила реакции опоры \mathbf{N} компенсирована силой тяжести \mathbf{F}_T , действующей на брусок. Внешняя сила \mathbf{F} параллельна поверхности соприкосновения бруска со столом. Сила $\mathbf{F}_{тр}$ – сила трения покоя. $F = F_{тр}$.

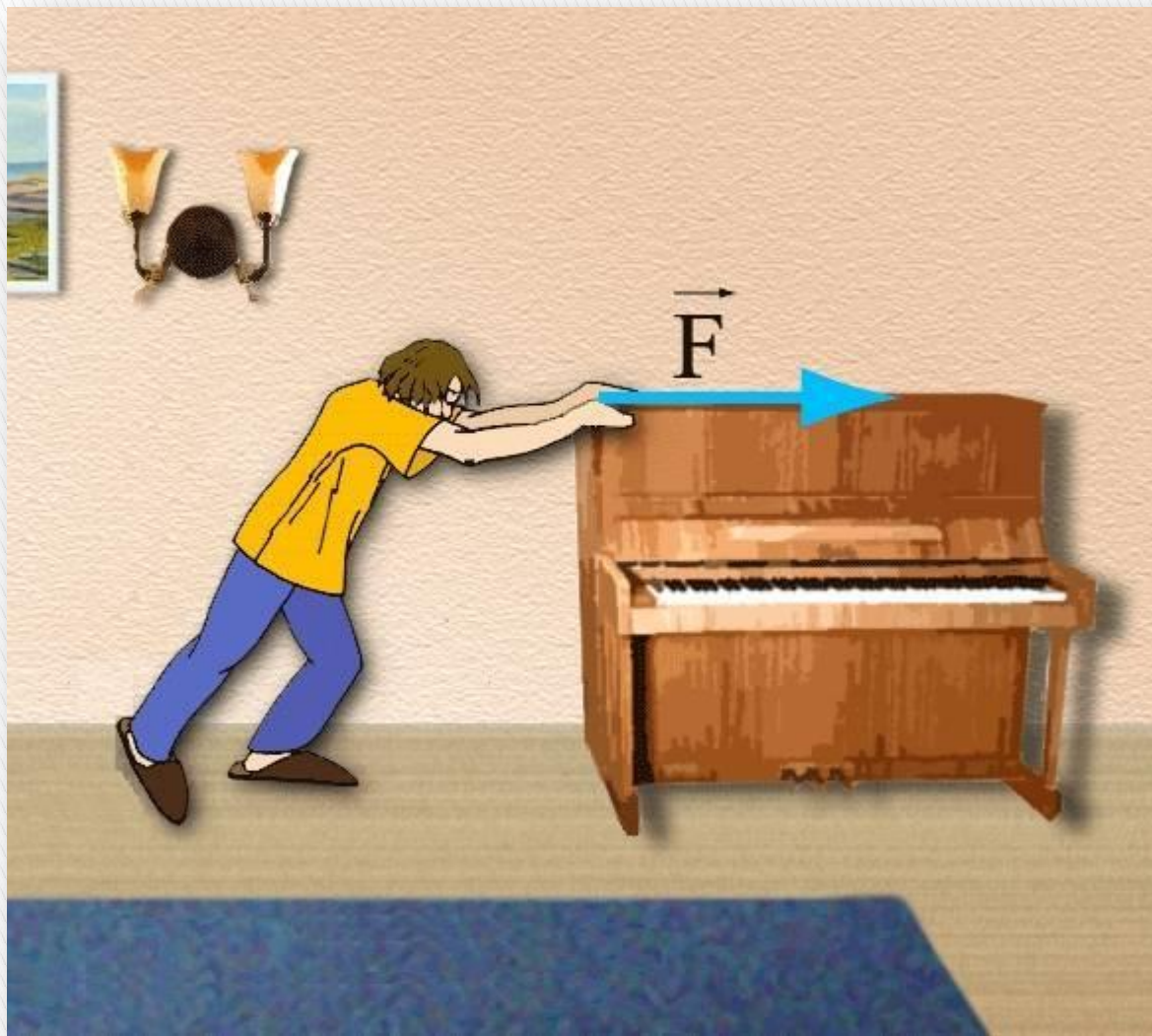

Сила трения покоя – это та сила, которая мешает сдвинуть с места тяжёлые предметы.

Модуль силы трения покоя может принимать значения от нуля до некоторого определенного предела – максимальной силы трения покоя.

Сила трения покоя максимальна в момент начала движения тела, например бруска. Максимальная сила трения покоя приблизительно равна силе трения скольжения. Тогда для максимальной силы трения покоя можно записать:

$$(F_{\text{тр}})_{\text{max}} = \mu N,$$

где μ – коэффициент трения; N – сила реакции опоры.

Сила трения покоя равна нулю в том случае, когда тело лежит на горизонтальной поверхности стола и его не пытаются сдвинуть с места.

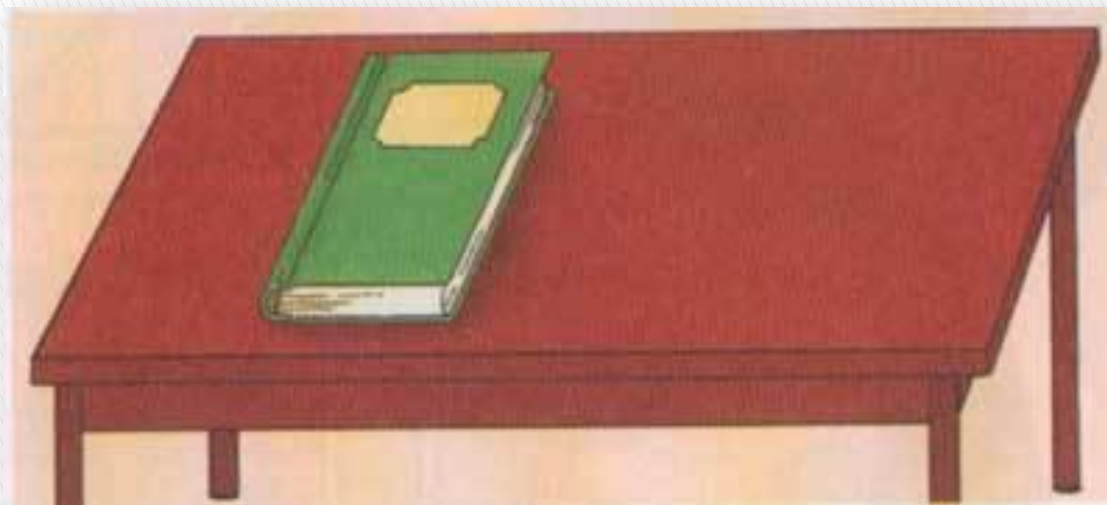

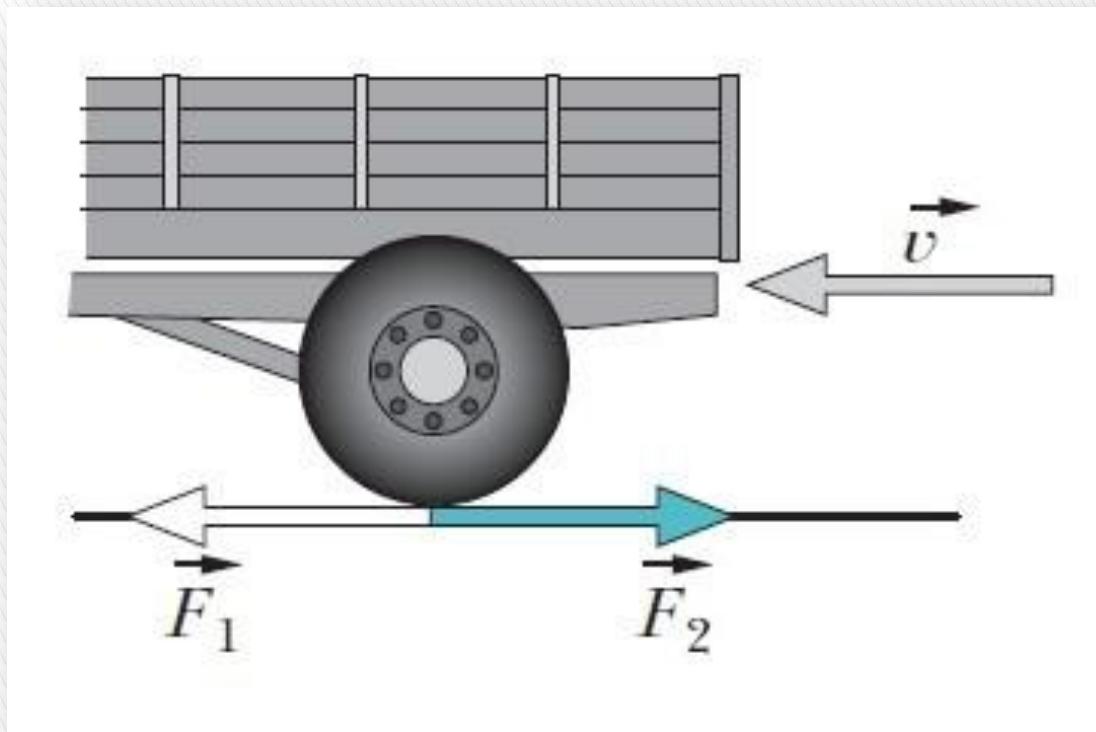

Существованием силы трения покоя объясняется перемещение колёсного транспорта.

Соприкасающиеся поверхности дороги и шины находятся в относительном покое. Сила F_1 , приложенная к ведущему колесу, - сила трения покоя. Колёса автомобиля как бы «отталкиваются» от дороги. Сила F_2 , равная по модулю силе трения покоя F_1 , направлена в противоположную сторону. Она действует со стороны колеса на дорогу (Землю).

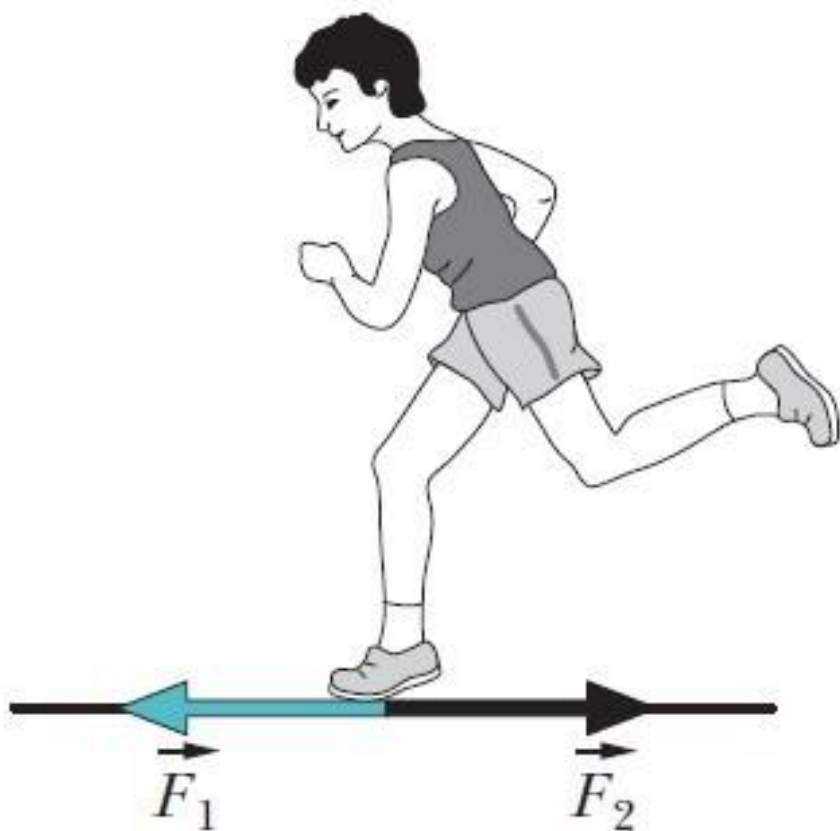

Во время бега сила трения покоя F_1 , действующая на подошву обуви, сообщает спортсмену ускорение. Подошва не скользит назад. Трение между подошвой и дорогой – это трение покоя. Сила F_2 , равная по модулю силе трения покоя F_1 , противоположна направлена и приложена к опоре.



***Сила трения покоя
препятствует
извлечению гвоздя из
доски, удерживая
его.***



***Аналогично этому
сила трения покоя
удерживает нитки
в одежде.***

Не будь трения покоя, предметы выскальзывали бы из рук.

Задания и упражнения. Упр. 5 (с. 104)

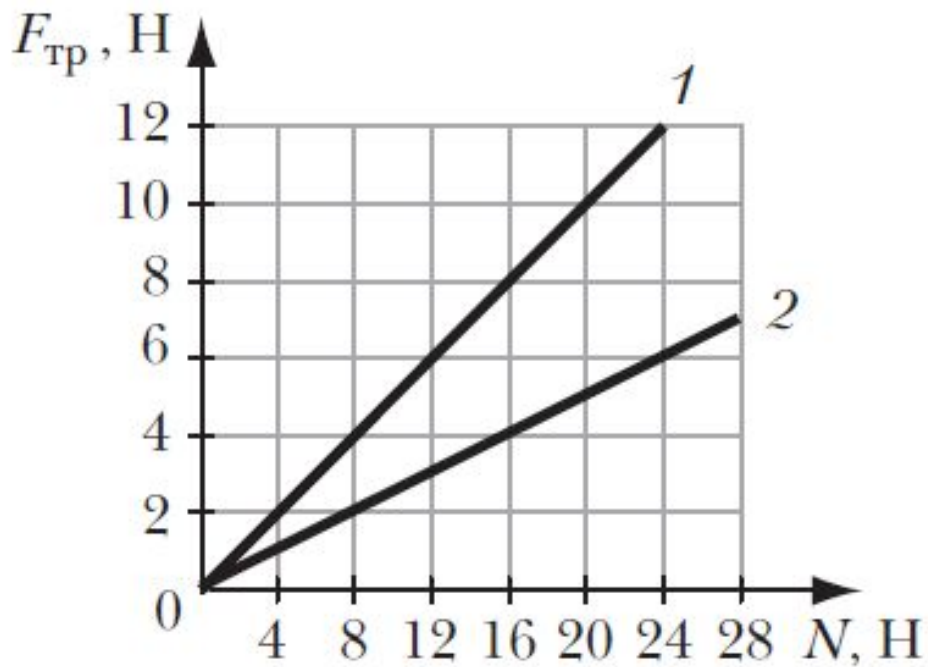

На рисунке изображены графики 1 и 2 зависимости модуля силы трения скольжения от модуля силы реакции опоры.

Какой из графиков соответствует скольжению деревянного тела по деревянной поверхности (см. таблицу 7 учебника)?

Какой паре материалов соответствует другой график?

$$\mu_1 = F_{\text{тр}1} / N_1 = 12\text{Н} / 24\text{Н} = 0,5.$$

$$\mu_2 = F_{\text{тр}2} / N_2 = 6\text{Н} / 24\text{Н} = 0,25.$$

График 1 - дерево по дереву.

График 2 - шина (резина) по сухому асфальту.