

Развитие блоков управления дизельных двигателей

серия		1989	1993	1995	1996	1998	1999	2002
тип блока упр.		MSA 6	MSA 12	MSA 15	EDC 15V	EDC 15 P	EDC 15 P+	EDC 16
длина телеграмм	bit	8	16	16	16	16	16	32
Rechenleistung	MIPS	< 1			4			40
транзисторы	Mio.	< 1	< 1	< 1	< 1			7
объем памяти	KByte	33			256			1000
параметр применения		400	1000	3650	4000	4350	5200	6000
кол-во пинов в разъеме		55	68	68	81	121	121	154

08/07/202

3

TDI-двигатель

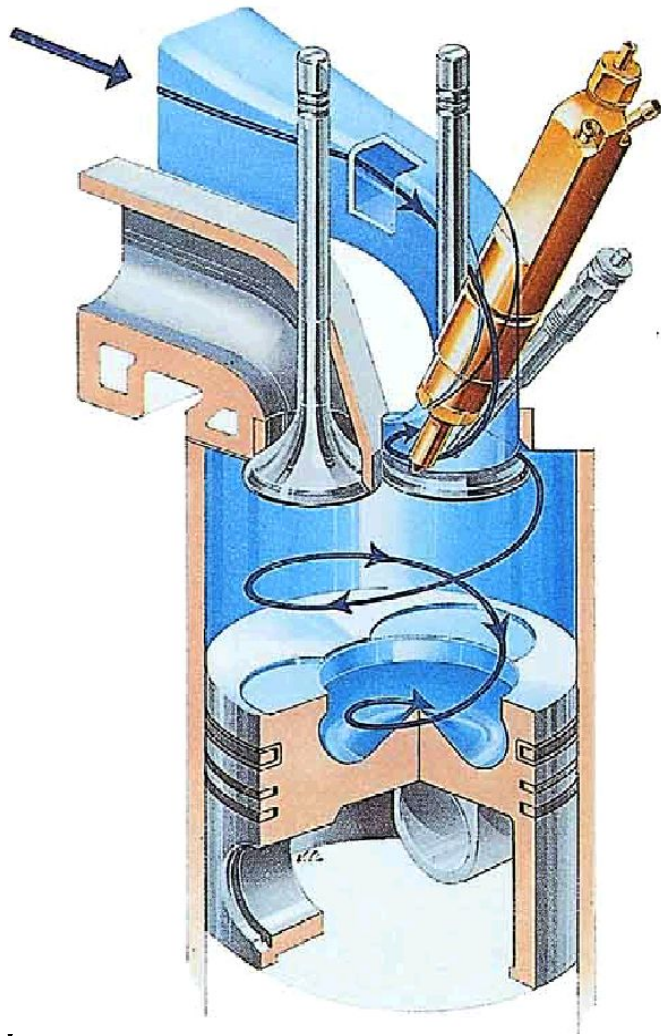

Впускной канал

–Завихрение поступающего
воздушного потока

поршень

–Форма поверхности
поршня специально
оптимизирована для этого
двигателя

Процесс смесеобразования в двигателе 2,5l V6 TDI

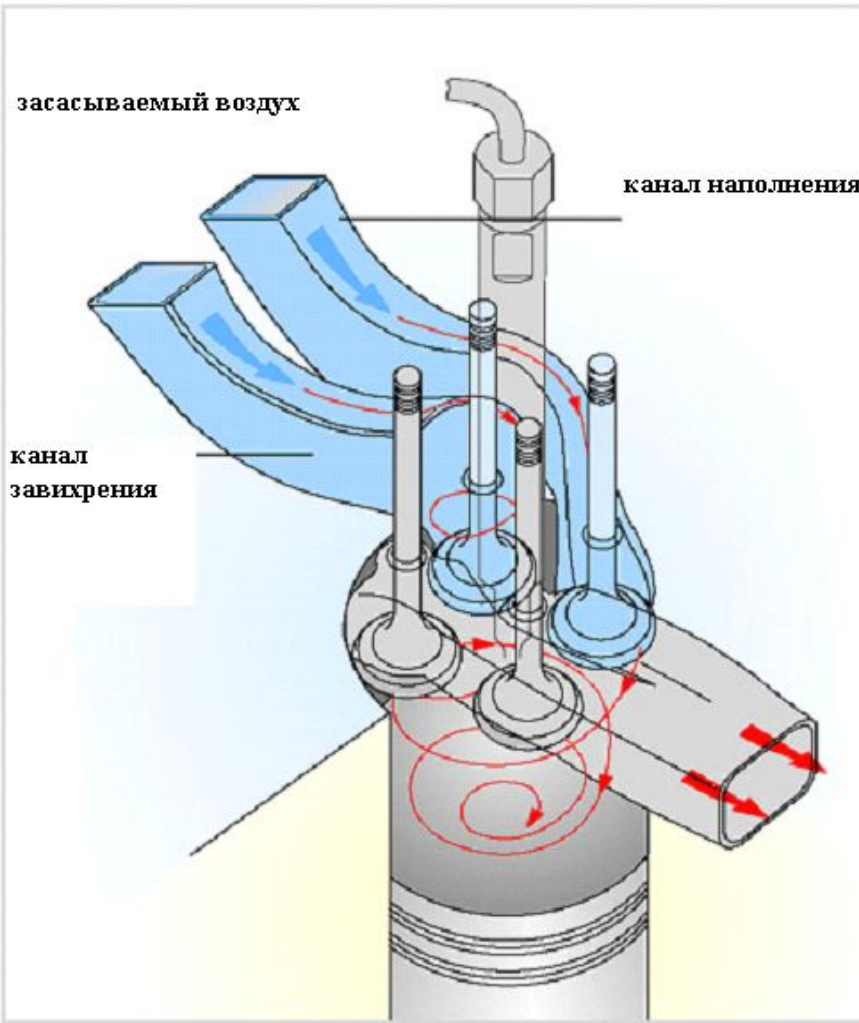

Канал завихрения

–Завихрение воздушного потока

Канал наполнения

–Воздушная масса направляется напрямую в цилиндр

Форсунки с 5 отверстиями

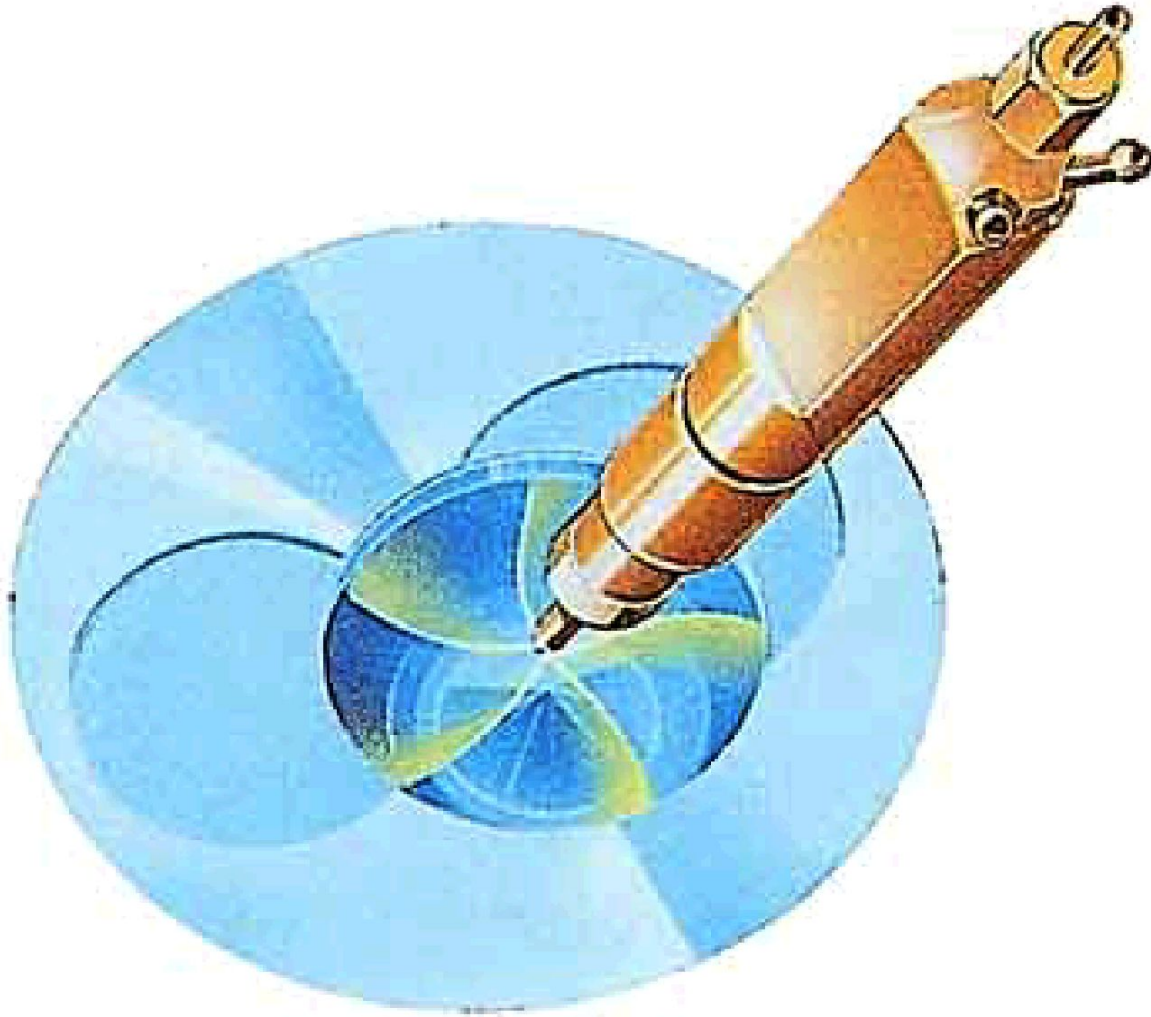

Топливо впрыскивается в
два этапа
Воспламенение
происходит на горячем
воздухе

4
08/07/202

Основной впрыск

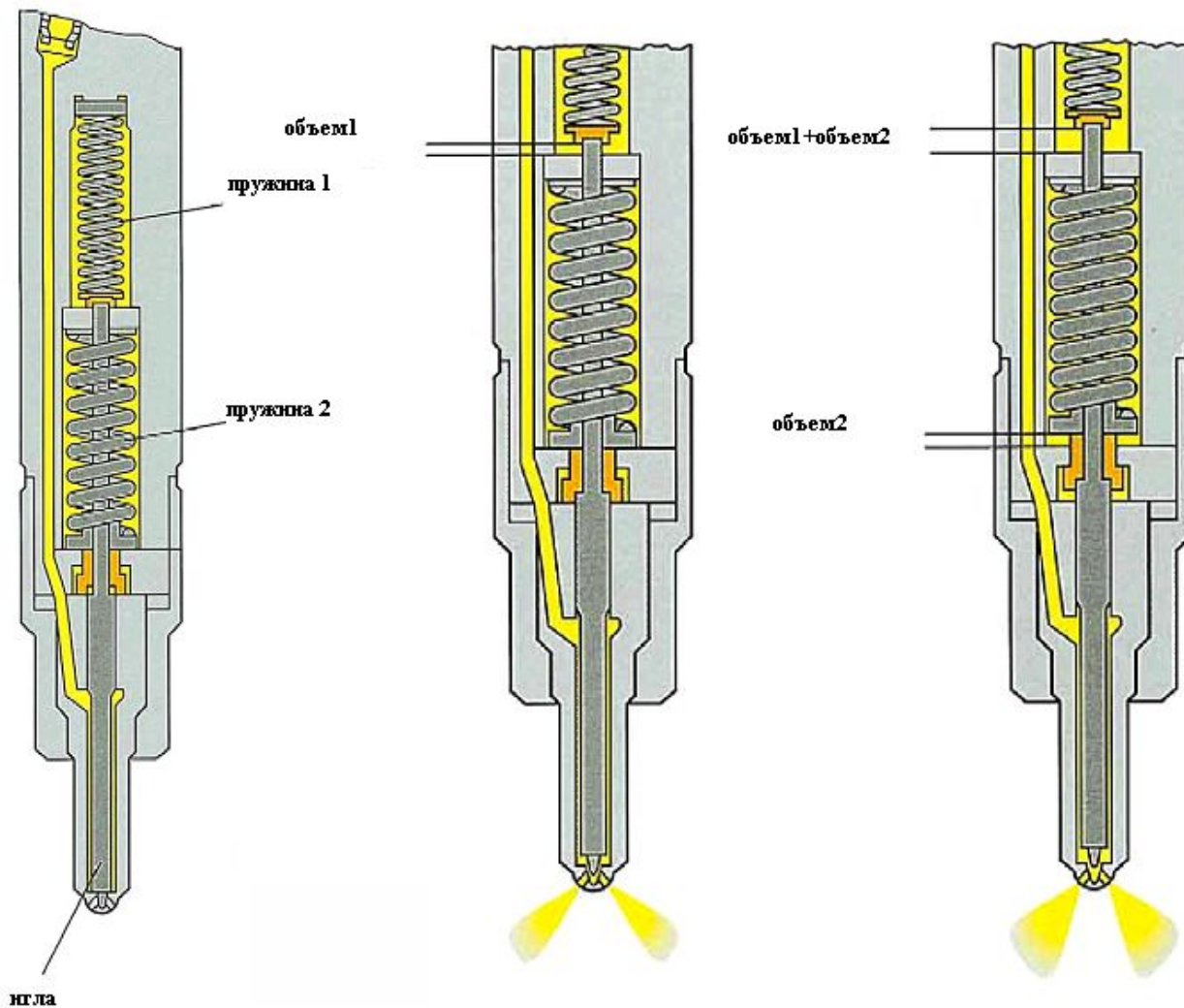

5

08/07/202

3

Принцип работы насос-форсунки

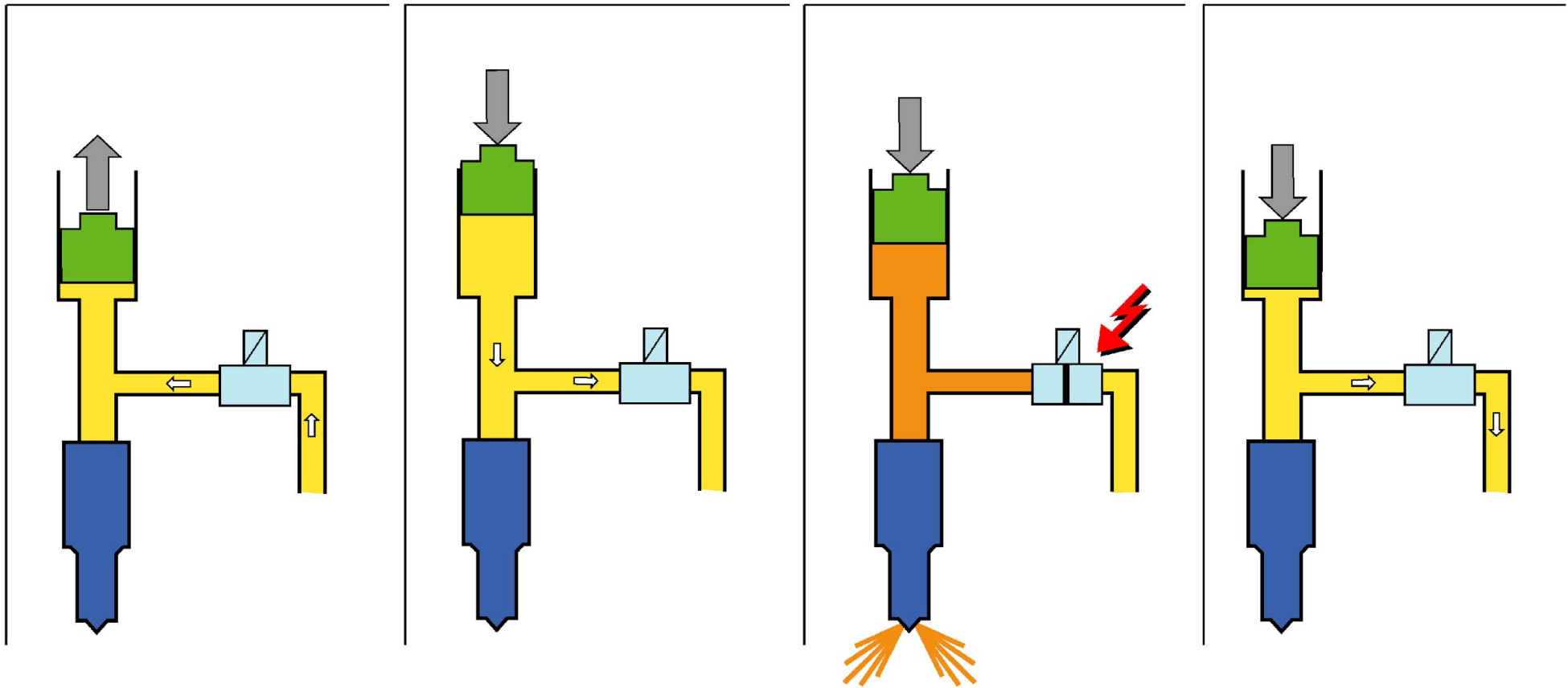

08/07/202
3

TDI-двигатель

