



Тема : «Мой прадедушка – герой войны.

Автор работы:
Долгопяты́й Алексей
3-В класс, ГБОУ Гимназия №5
Руководитель:
Злотникова Наталия Михайловна,
учитель начальных классов.

**Жди меня, и я вернусь.
Только очень жди,
Жди, когда наводят грусть
Желтые дожди,
Жди, когда снега метут,
Жди, когда жара,
Жди, когда других не ждут,
Позабыв вчера.
Как я выжил, будем знать
Только мы с тобой,-
Просто ты умела ждать,
Как никто другой.**

К. СИМОНОВ



Это Мой Прадедушка.
Его имя - Мельник Маркс
Наумович.

Родился он в городе Киеве
9 сентября 1925г.

Когда началась война, они
всей семьёй

эвакуировались в город

Свердловск. Он в 7 лет
пошел в школу, отучился 7
классов. Поступил в
техническое училище, по
профессии слесарь.





Закончив училище, он пошел работать на завод до 1943г. Потом он пришел сам в военкомат, так как был еще непризывного возраста, и попросил его забрать в армию, чтобы защищать свою родину.



Потом их отправили на третий Украинский фронт. Задача моего дедушки была носить на спине плиту, на которую устанавливали миномет. Ее вес был 50 кг. Ни раз эта плита спасала жизнь моему дедушке. С ней приходилось ходить постоянно. Первыми шли минометчики, за ними – пехотное подразделение.

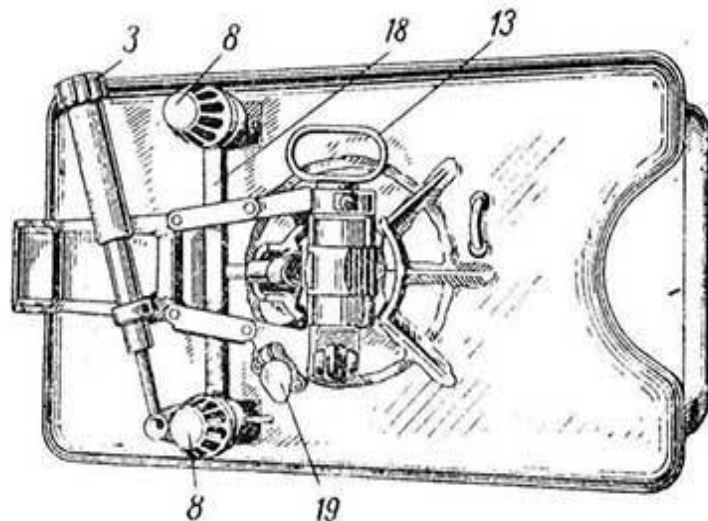

Р и с. 3. Опорная плита с горизонтирующим и поворотным механизмами:

3 — рукоятка поворотного механизма; 8 — рукоятка горизонтирующего механизма; 13 — ось; 18 — поперечная планка; 19 — шаровой уровень

Они готовились штурмовать неприступную линию Маннергейма на границе с Финляндией. В день наступления Финляндия подписала соглашение о ненападении.





Освободив Венгрию, закончил войну в составе десантных войск высадившись в Иране. После победы в 1945 году был направлен в Севастополь на 13 Судоремонтный завод для восстановления кораблей Черноморского флота. Служил до 1980 года на флоте инженером , строил шахты для ракет.
Умер прадедушка в 15.10.2013 года.

Медали прадедушки



Эту медаль мой прадедушка получил за то, что в Венгрии при освобождении от немцев получил ранение в руку.



**Орден Отечественной войны II степени
дедушка получил за освобождение Венгрии от
фашистов.**

Спасибо за внимание!

