

Греческие боги

Соотнесите
изображенные
предметы с именами
богов, которым они
принадлежат:

1. Афина

2. Аид

3. Артемида

4. Гермес

5. Гефест

6. Дионис

7. Зевс

8. Посейдон

9. Гелиос

10. Аполлон

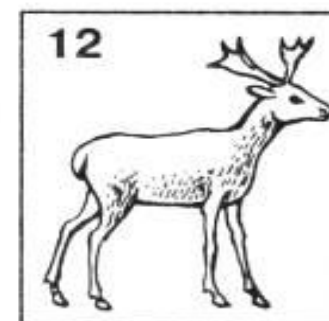
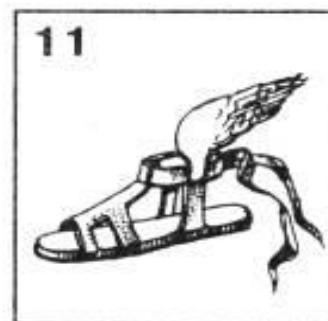
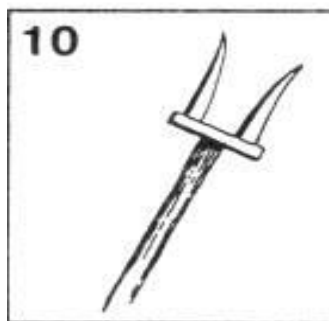
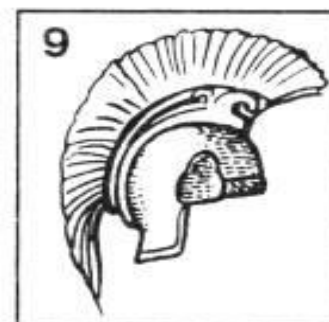
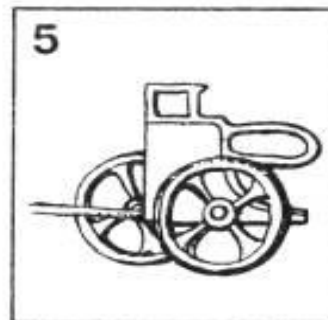
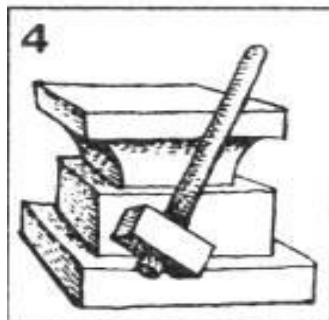
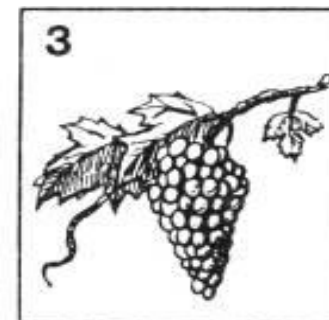
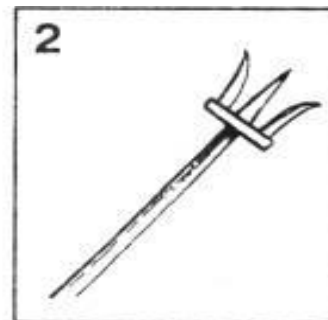
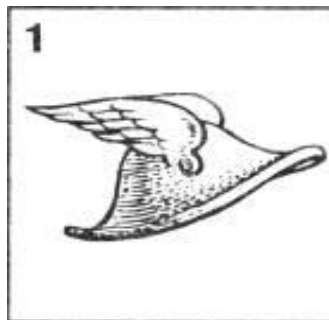

Мифы Древней Греции

**Сгруппируйте
изображения,
относящиеся к
мифам о:**

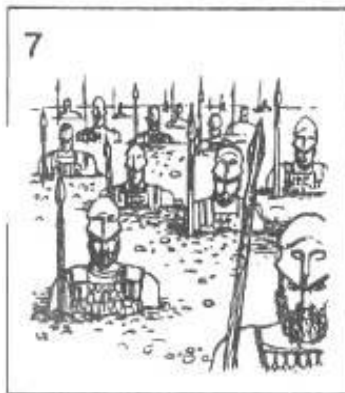
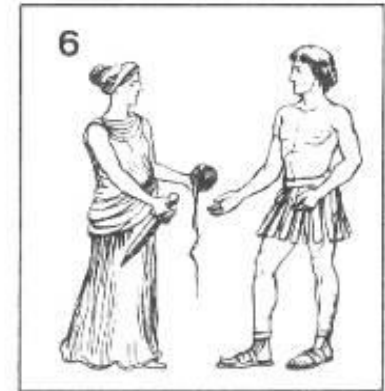
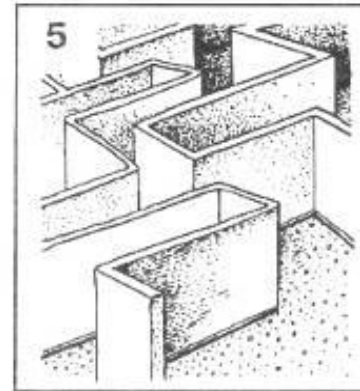
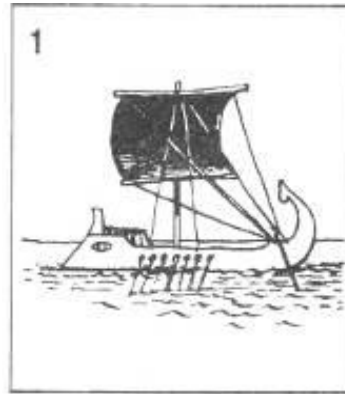

**а) Тесее;
б) Геракле;
в) Дедале и
Икаре.**

1. Посейдон	А. Фото модель
2. Арес	Б. Почтальон
3. Аполлон	В. Лётчик
4. Афродита	Г. Военный
5. Терпсихора	Е. Учитель
6. Афина	Ж. Водолаз
7. Дионис	З. Винодел
8. Гермес	И. Художник
9. Зевс	К. Балерина
10. Клио	Л. Археолог

Дионис



**Бог виноградарства и виноделия,
и театрального искусства**



**Эксекий.
Дионис, плывущий по морю.
Около 535 до н.э. Пинакотека,
Мюнхен.**



***Афродита
(Венера) –
богиня
любви и
красоты***

Кем приходится Афродита Зевсу?



Когда Зевс искалечил своего отца Крона, кровь, упавшая в море, образовала пену. Из нее родилась Афродита, самая привлекательная из богинь. Увидев деву, грациозные нимфы набросили на ее прекрасное тело нетленное одеяние, украсили благоуханные волосы тонко сработанной золотой диадемой, продели в ушные проколы жемчужные серьги, обвили смуглую шею золотым ожерельем и только после того повели на Олимп, к бессмертным богам.

АФРОДИТА



Афродита -- первоначально была богиней неба, посылающей дождь, а также, по-видимому, и богиней моря. На мифе об Афродите и ее культе сильно сказались восточное влияние, главным образом культа финикийской богини Астарты. Постепенно Афродита становится богиней любви. Бог любви Эрот (Амур) -- ее сын.

Не изнеженной, ветреной богине Афродите вмешиваться в кровавые битвы. Она будит в сердцах богов и смертных любовь. Благодаря этой власти она царит над всем миром.

РЕЛЬЕФ — вид скульптуры, в котором изображение является выпуклым (или углубленным) по отношению к плоскости фона.



Рождение Афродиты из моря
Афродита в окружении двух нимф
Мрамор, центральная панель трона Людовизи
Ок. 465 г. до н.э.
Национальный музей Терм, Рим.

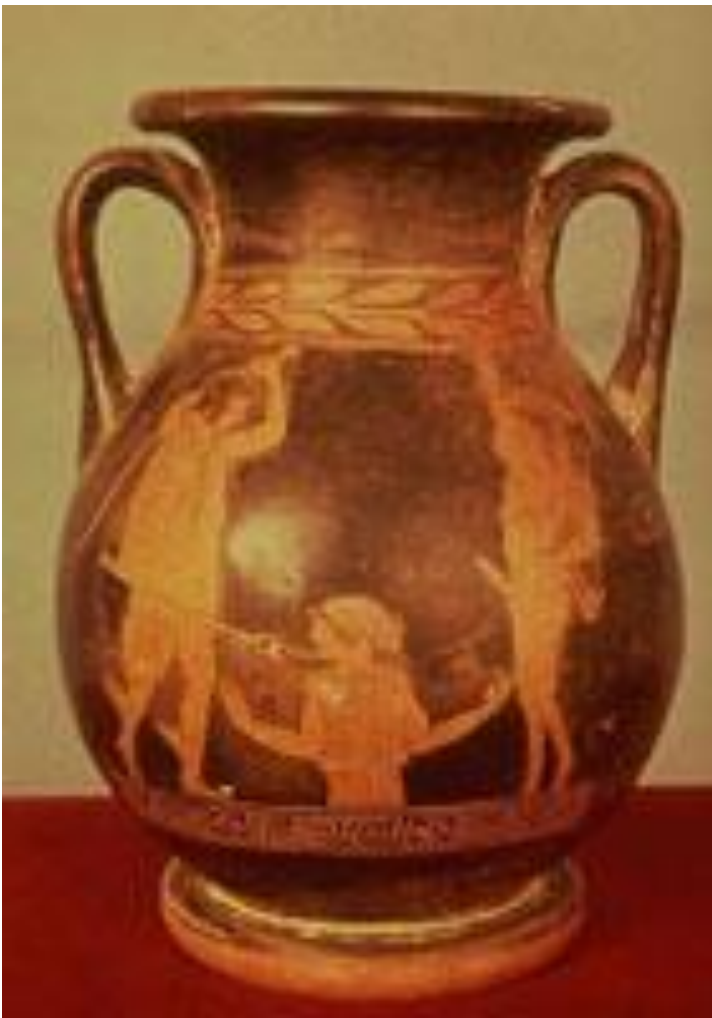

Рождение Афродиты

Аттический краснофигурный пелик, 460 г. до н.э.

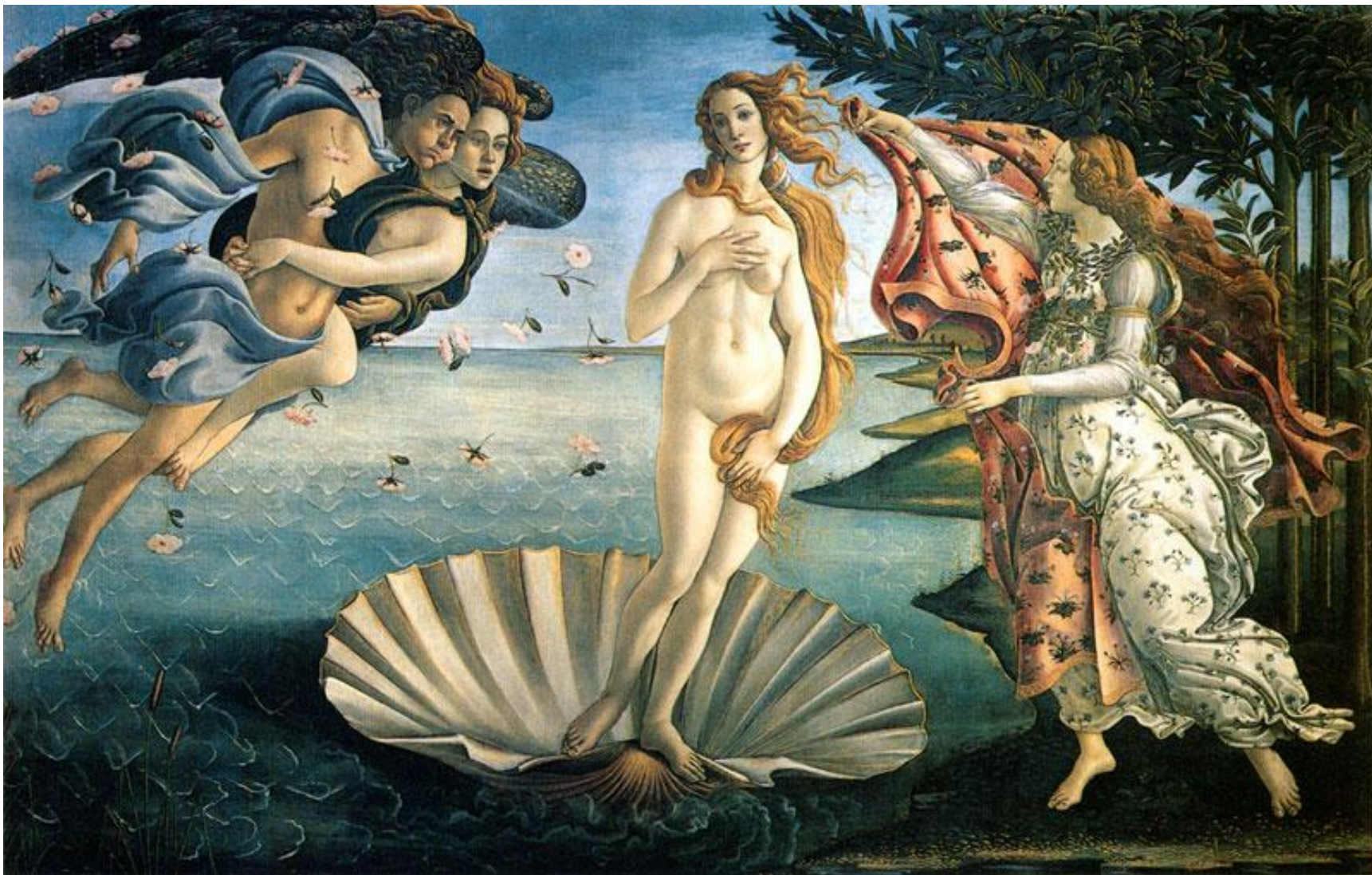

Рождение Венеры
Сандро Боттичелли, 1484–1486 г.
Флоренция, галерея Уффици



Афродита

Мраморная копия Афродиты Книдской Праксителя.

Мюнхен, Глиптотека



Венера с зеркалом

Тициан, 1554-55 гг.

Вашингтон, Национальная галерея искусств





Где только не ступала Афродита, там пышно разрастались цветы. Весь воздух полон был благоуханием. Эрот и Гимерот повели дивную богиню на Олимп. Громко приветствовали ее боги. С тех пор всегда живет среди богов Олимпа златая Афродита, вечно юная, прекраснейшая из богинь.



**Караваджо. «Нарцисс». 1609.
Национальный музей. Рим.**



§ 8,
вопросы в тексте параграфа

