

**Презентация по физике
на тему: «Двигатель
внутреннего сгорания»**

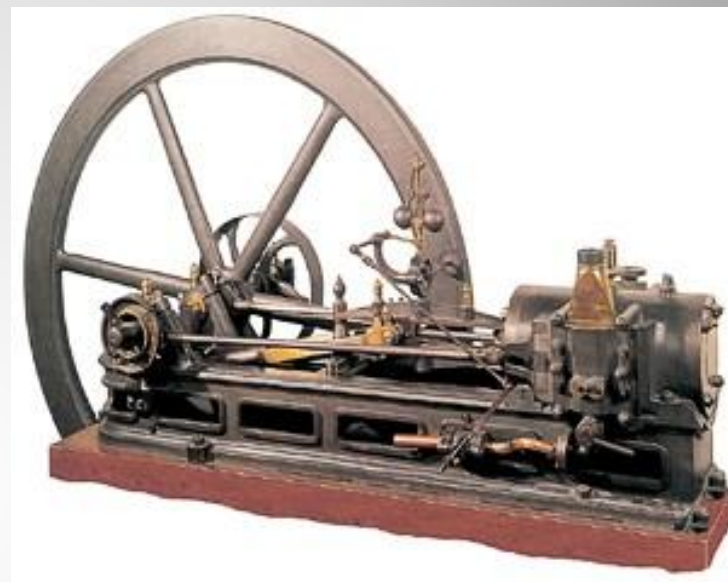

Изобретатель
первого ДВС - Жан
Этьен Ленуар (1822
- 1900)

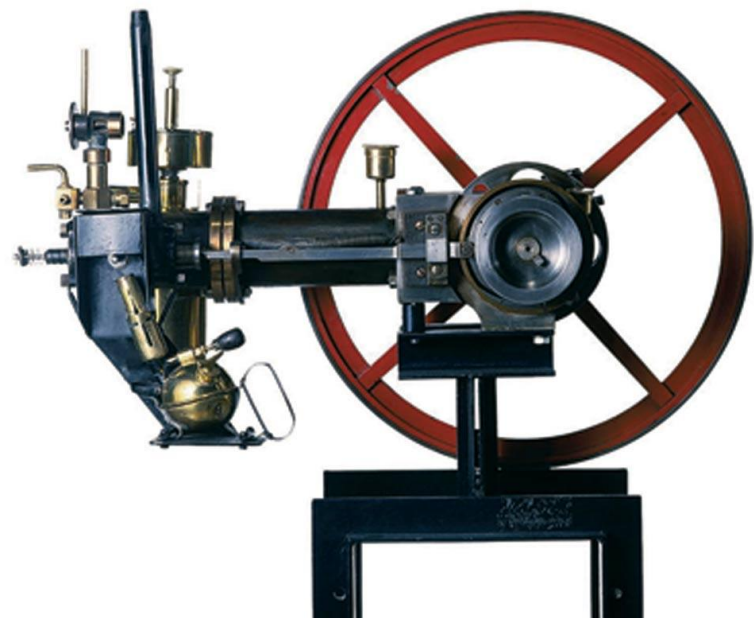

Изобретатель
двухтактного
двигателя –
Рудольф Дизель
(1858 - 1913)

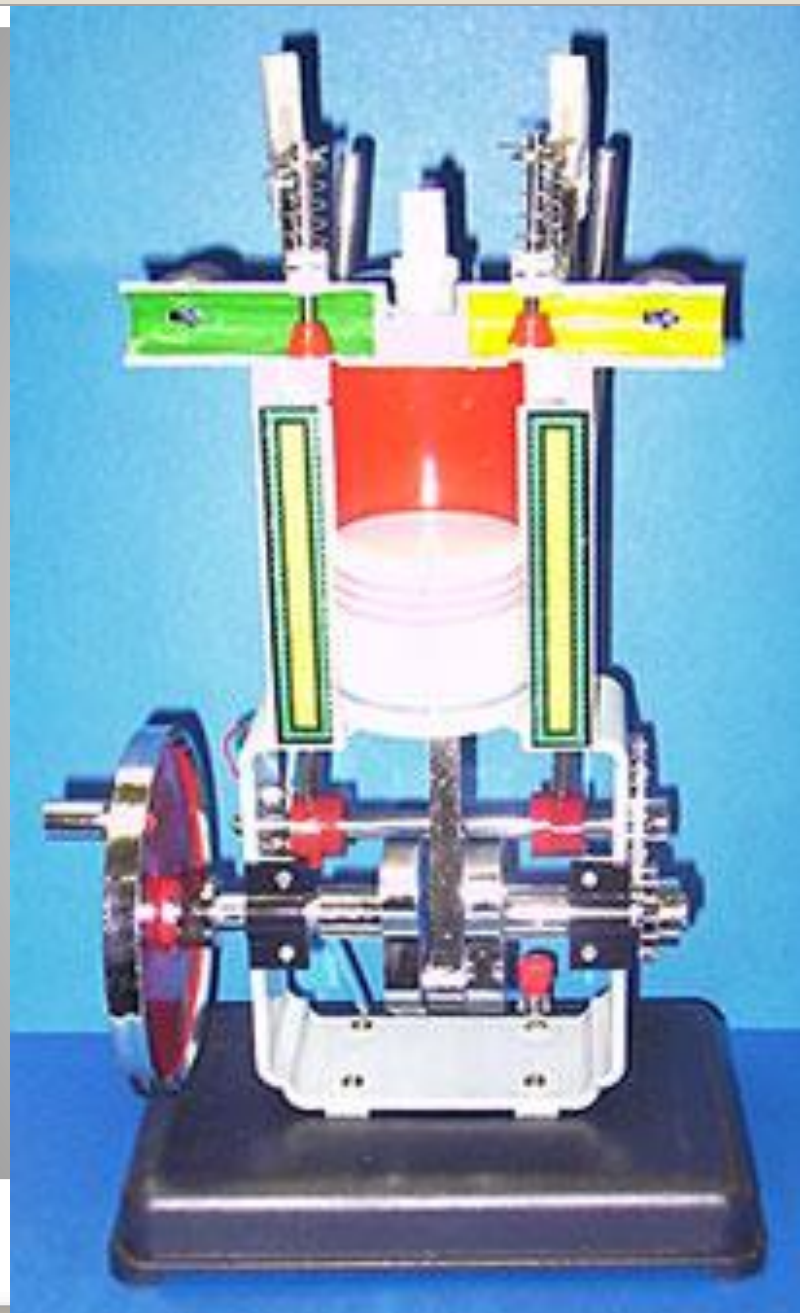

Двигатель
внутреннего
сгорания

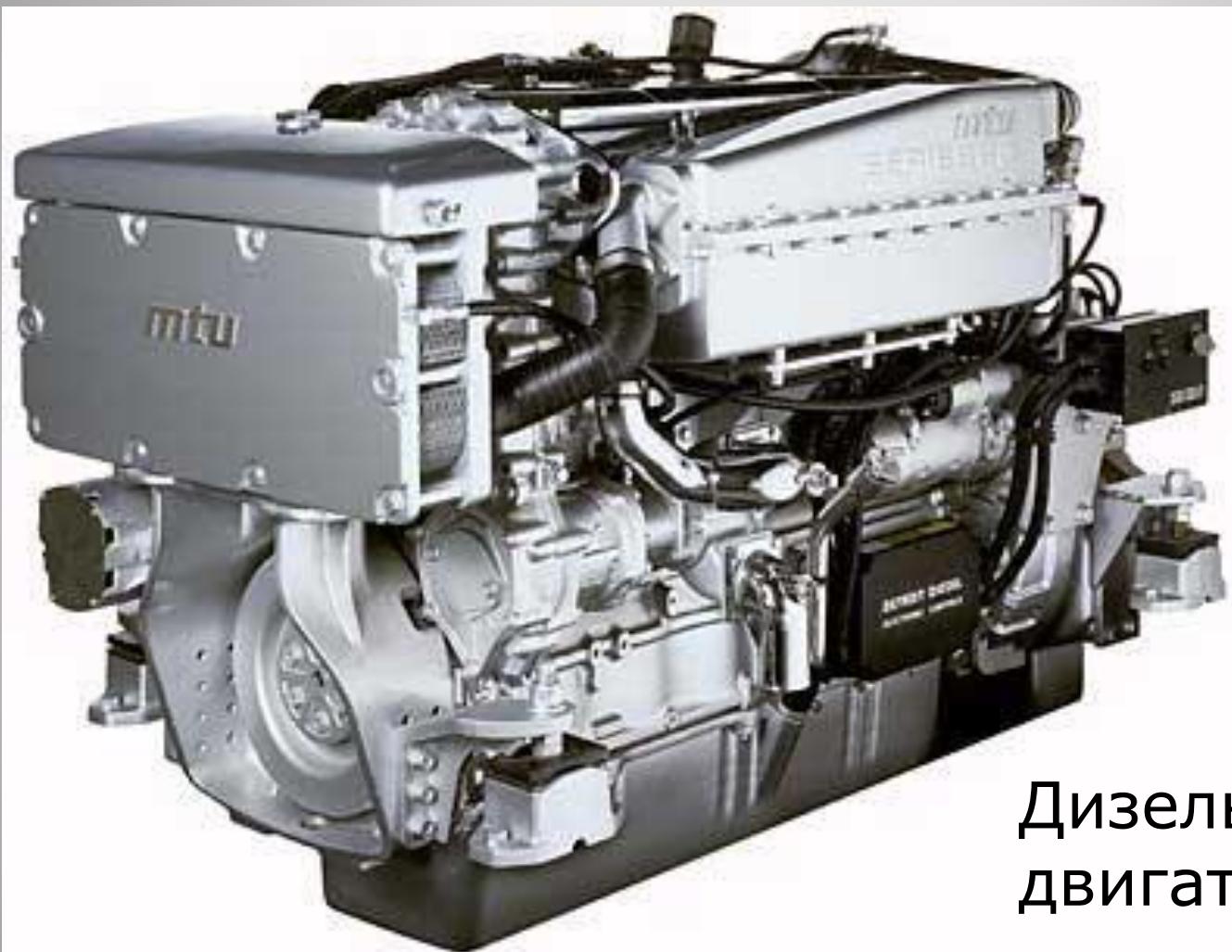

Дизельный
двигатель

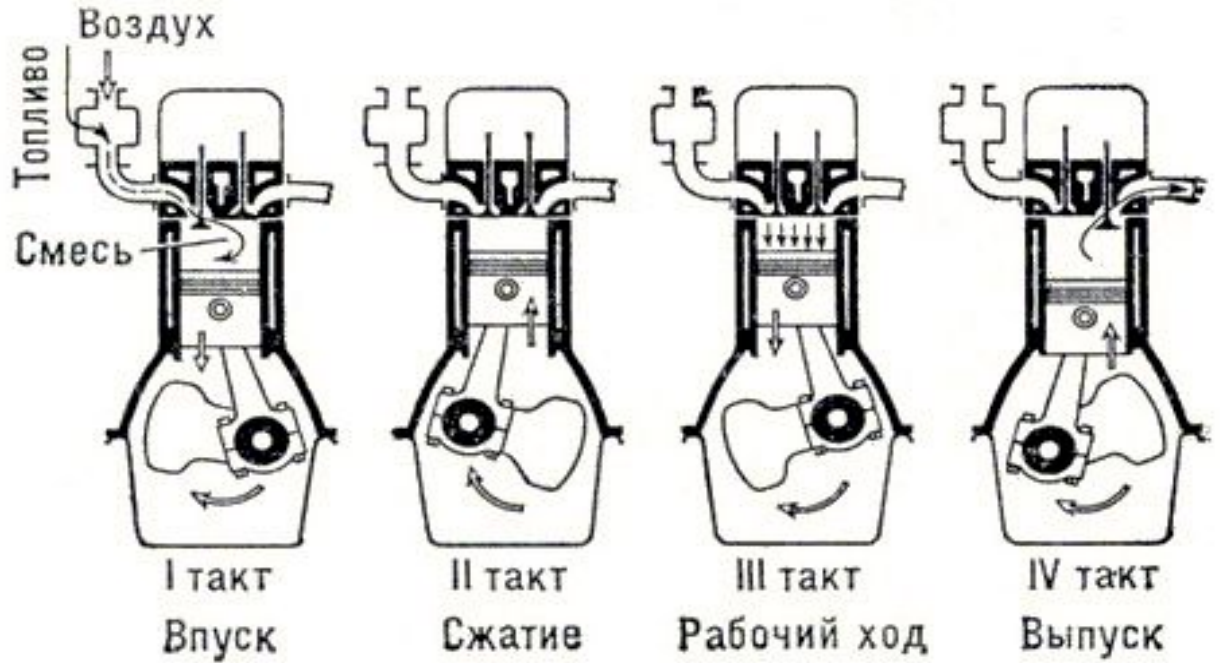

Четырёхтактные ДВС работают на автомобилях и лёгких самолётах. На схеме показаны четыре такта работы двигателя:

Впуск -> Сжатие -> Рабочий ход -> Выпуск



Карбюраторный ДВС

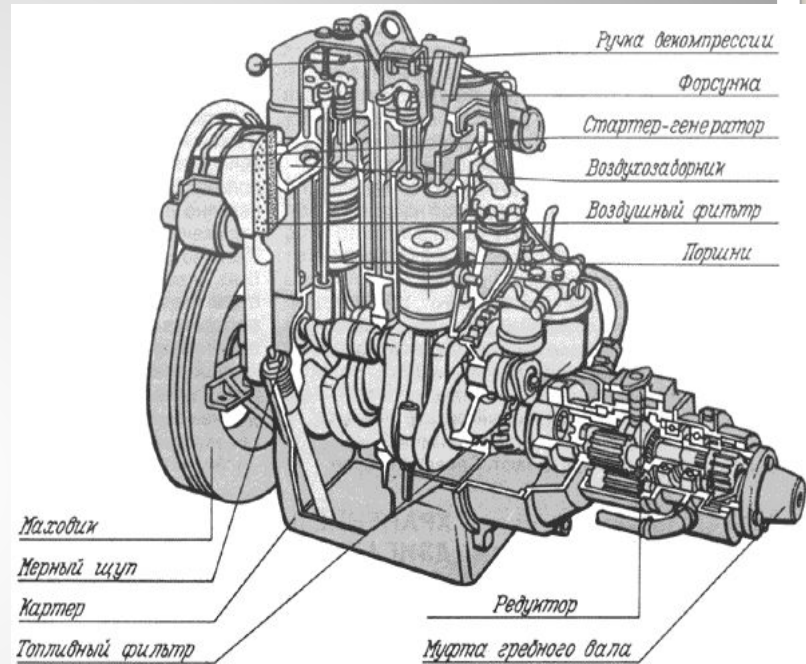

Дизельный
двигатель
является
двухтактным

