

Презентация по физике на  
тему: «Двигатель  
внутреннего сгорания»

Ученика 10 класса «Б»  
Гребёнкина Георгия

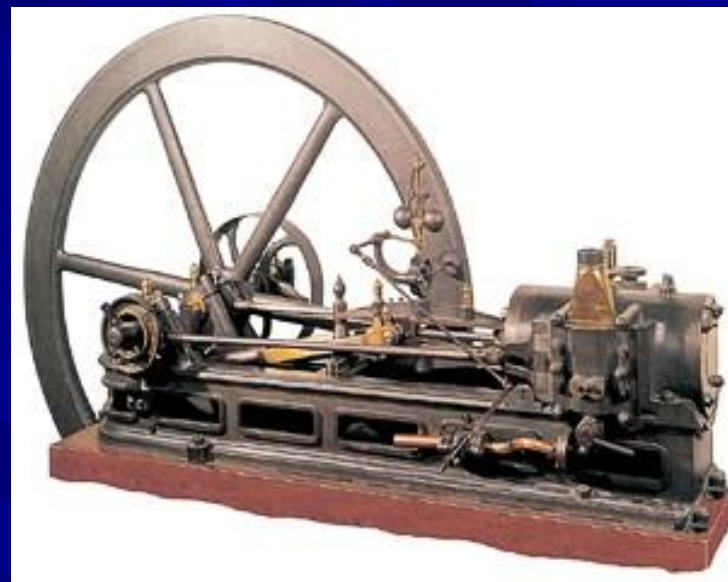

- Изобретатель первого ДВС - Жан Этьен Ленуар (1822 - 1900 )

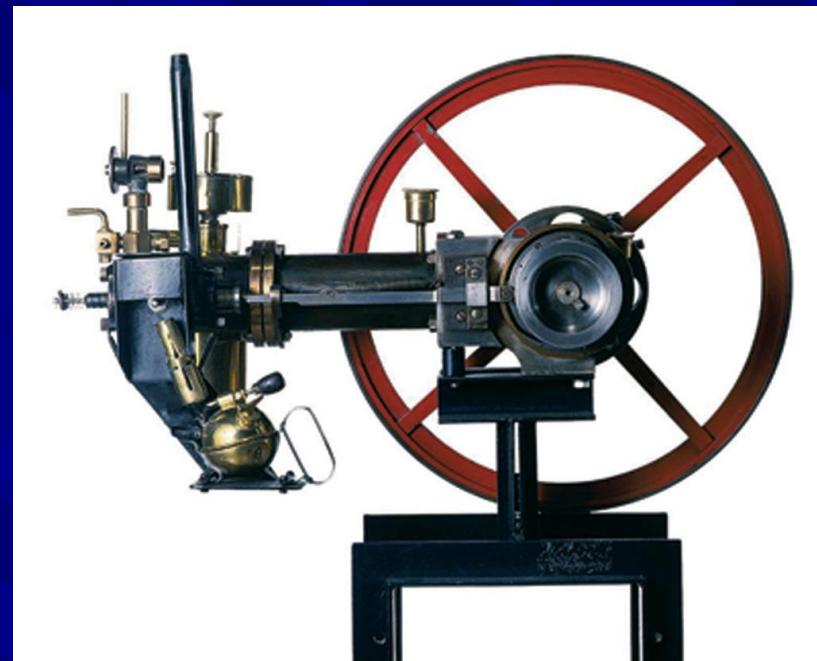

- Изобретатель двухтактного двигателя –  
Рудольф Дизель  
(1858 - 1913 )

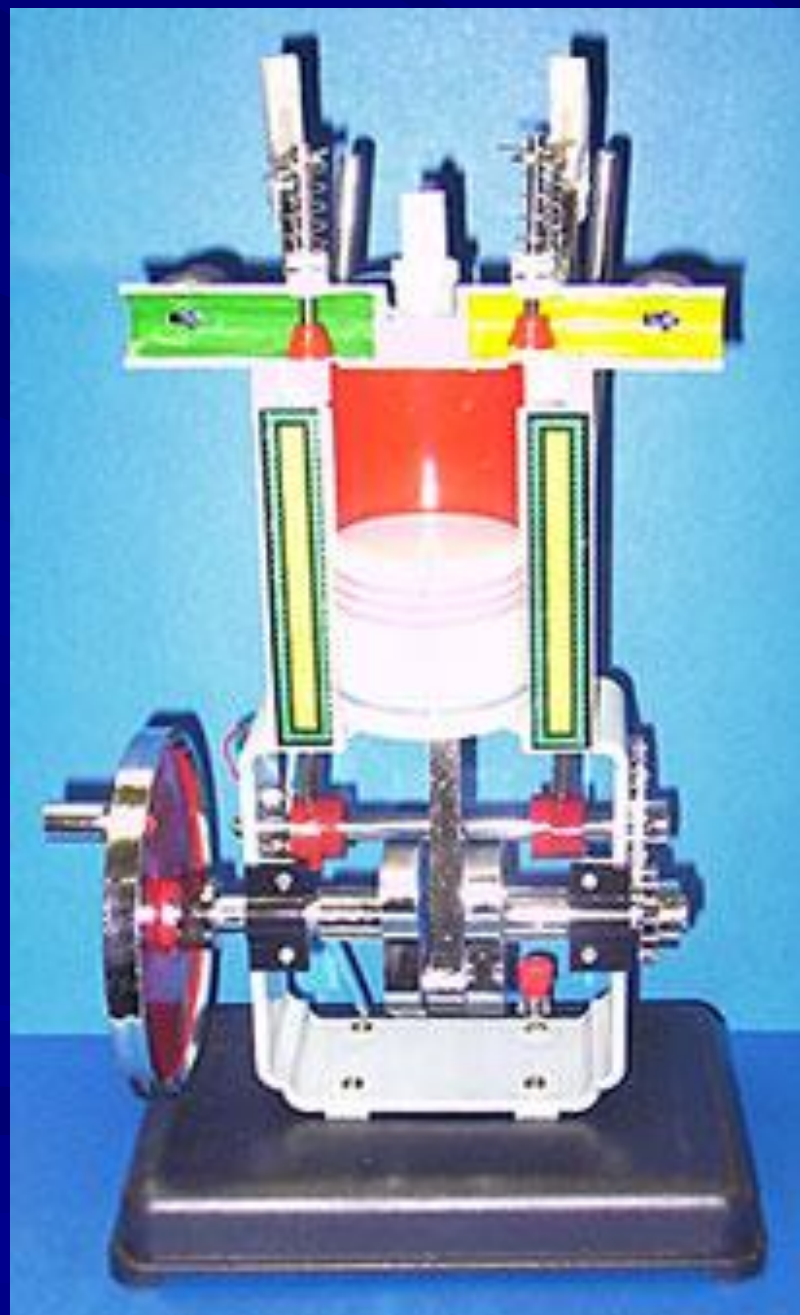

- Двигатель внутреннего сгорания

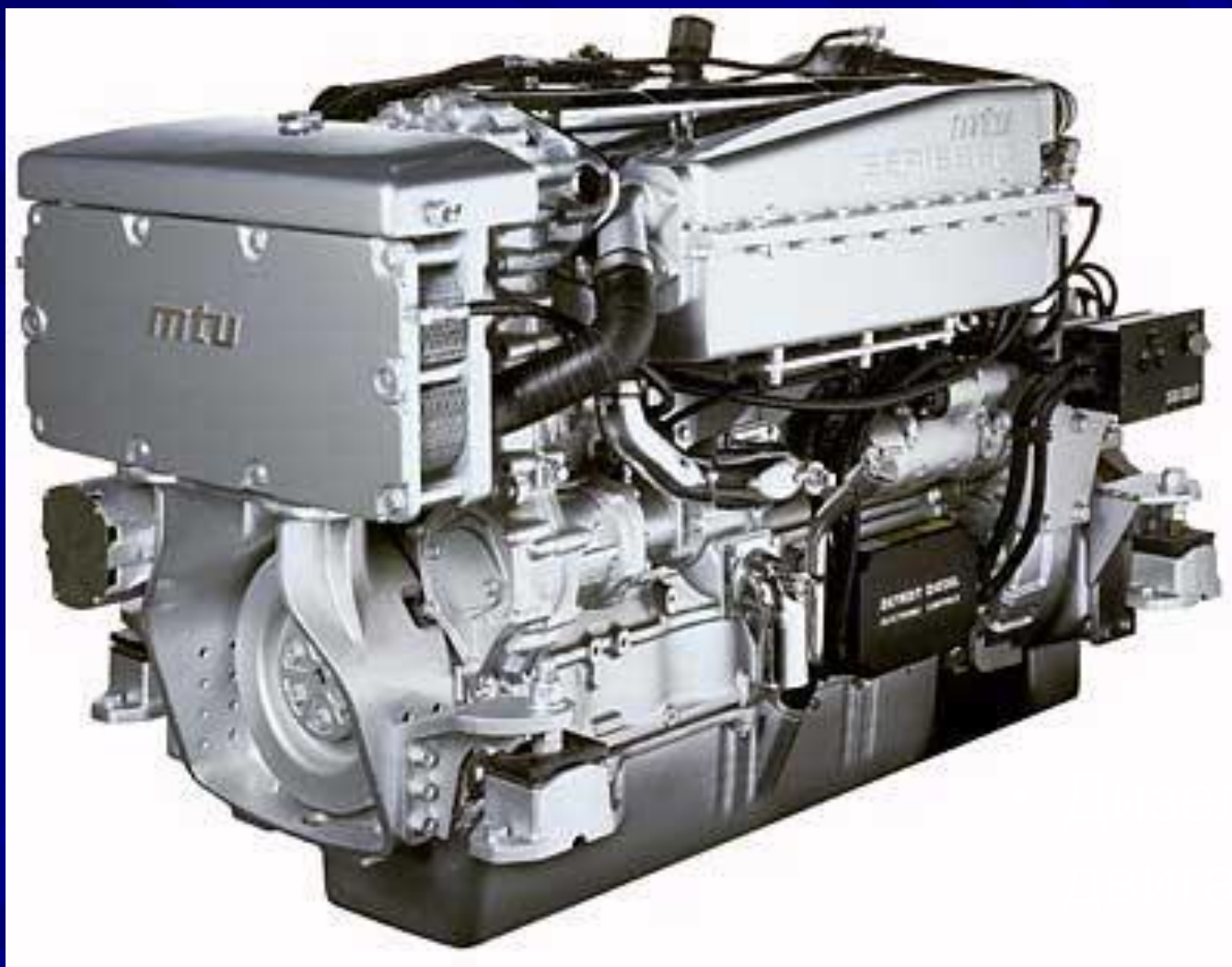

Моторный  
двигатель

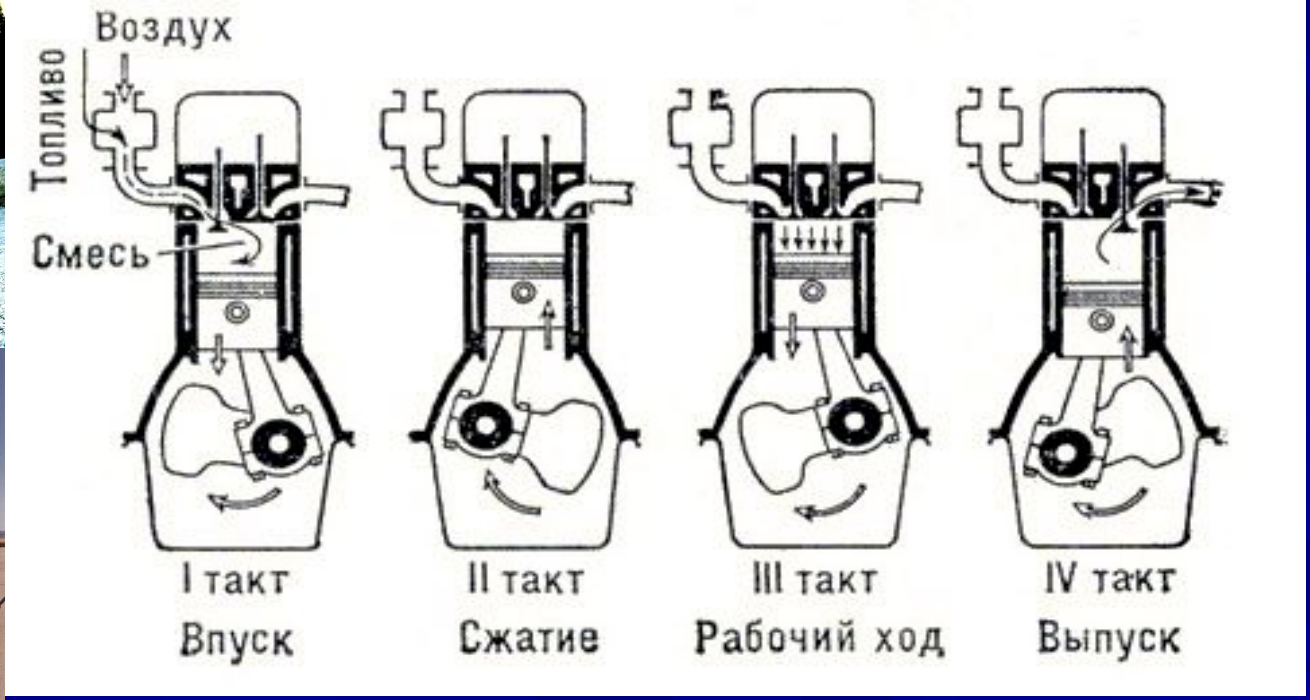

- Четырёхтактные ДВС работают на автомобилях и лёгких самолётах. На схеме показаны четыре такта работы двигателя:
- Впуск -> Сжатие -> Рабочий ход -> Выпуск



- Карбюраторный ДВС

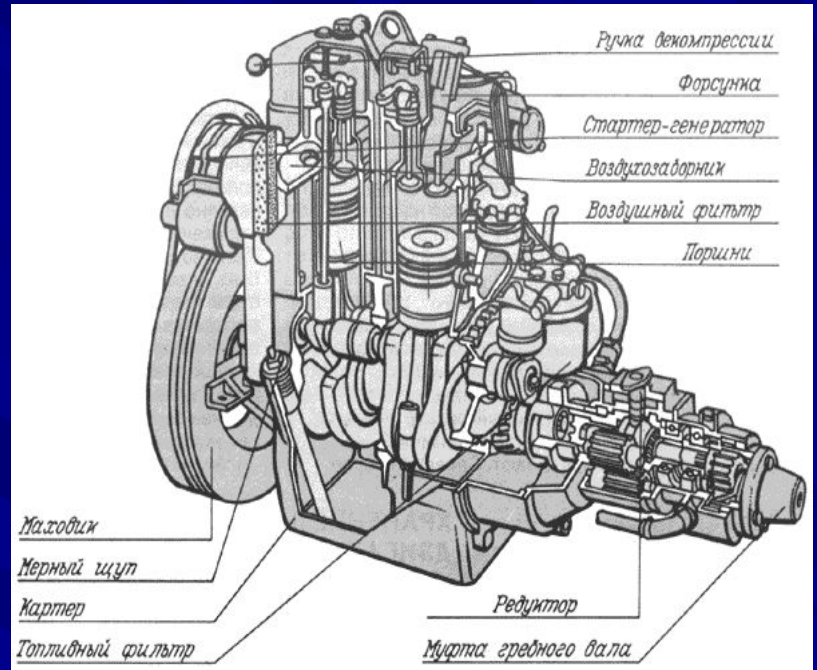

- Двигатель является двухтактным



