Экономическая теория

Экономическая теория

Модуль 1 (1 семестр), зачет.

Модуль 2 (2 семестр), экзамен.

Цели дисциплины:

формирование общекультурных и профессиональных компетенций, связанных с закономерностями поведения экономических субъектов в рыночных условиях; овладение универсальным инструментарием для принятия обоснованных решений относительно осуществления индивидуального (с точки зрения экономического агента) выбора в условиях ограниченности ресурсов.

Структура дисциплины: модуль 1

Микроэкономика

Введение в экономическую теорию

- Предмет и метод экономической теории.
- Закономерности экономической организации общества. Потребности и ресурсы.
- Производственные возможности общества.
- Формы экономического хозяйства и типы экономических систем. Отношения собственности.
- Механизмы рыночного регулирования экономики.

Микроэкономика

- Теория спроса и предложения. Равновесие на рынке.
- Эластичность спроса и предложения.
- Теория потребительского поведения.
- Теория производства и издержек.
- Теория фирмы. Экономическая эффективность.
- Конкуренция и ее виды. Рынок совершенной конкуренции. Поведение фирмы на рынке совершенной конкуренции.
- Рынок несовершенной конкуренции. Поведение фирмы на рынке несовершенной конкуренции.
- Спрос и предложение на рынке факторов производства.
- Общественный сектор в экономике – микроэкономика государства.

Что формирует дисциплина

Знания:

- закономерностей функционирования современной экономики на микроуровне;
- основных понятий и моделей неоклассической и институциональной микроэкономической теории, макроэкономики и мировой экономики;
- основных социально-экономических показателей и принципов их расчета.

Умения:

- применять экономические термины, законы и теории;
- рассчитывать на основе типовых методик и действующей нормативно-правовой базы экономические и социально-экономические показатели;
- использовать источники экономической, социальной, управленческой информации.

Владения:

- экономической терминологией, лексикой и основными экономическими категориями;
- экономическими методами анализа поведения потребителей, производителей, собственников ресурсов и государства;
- современными методами сбора, обработки и анализа экономических и социальных данных.

Список литературы:

- ❑ **Курс экономической теории** : учеб. / под ред. М. Н. Чепурина, Е. А. Киселёвой. – 6-е изд. – Киров : АСА, 2005. – 832 с.
- ❑ **Экономическая теория (политэкономия)** : учеб. / под ред. В. И. Видяпина, Г. П. Журавлёвой. – 4-е изд. – М. : ИНФРА-М, 2007. – 640 с.
- ❑ **Экономическая теория** : учеб. пособие / под ред. А. Г. Грязновой, В. М. Соколинского. – 2-е изд. – М. : КНОРУС, 2005. – 464 с.
- ❑ **Экономика**. 4-е изд., перераб. и доп, Под ред. Булатова А.С. – М.: Экономистъ, **2008**.
- ❑ **Экономическая теория. Практикум**. Под ред. Е.В.Горбенковой. – Изд. ВГУЭС, **2011**.
- ❑ **Микроэкономика: практический подход (Managerial Economics)**: учебник для студентов вузов / [авт. кол. : А. Г. Грязнов и др.] ; под ред. А. Г. Грязновой, А. Ю. Юданова ; Фин. ун-т при Правительстве РФ. – 6-е изд., стер. – М. : КНОРУС, **2011**. – 704 с.
- ❑ **Экономическая теория**: учебник для студентов вузов / М. А. Сажина, Г. Г. Чибриков ; Моск. гос. ун-т им. М. В. Ломоносова. – 3-е изд., перераб. и доп. – М. : ФОРУМ : ИНФРА-М, **2011**. – 608 с. : ил. – (Классический университетский учебник).
- ❑ **Экономическая теория: ключевые вопросы**: учебное пособие [для студентов вузов и ссузов] / Г. М. Лукасьян. – 4-е изд., доп. и перераб. – М. : ИНФРА-М, **2010**. – 224 с.
- ❑ **Экономическая теория (политэкономия)**: учебник для студентов вузов / [авт. кол. : Г. Ю. Гагарина, В. И. Гришин, В. В. Громыко и др.] ; под общ. ред. Г. П. Журавлевой. – 5-е изд. – М. : ИНФРА-М, **2011**. – 864 с.
- ❑ **Экономическая теория**: учебник для студентов вузов / [авт. кол. : В. В. Богданов, Т. Г. Бродская, В. В. Громыко и др. ; под общ. ред. А. И. Добрынина, Г. П. Журавлевой]. – 2-е изд. – М. : ИНФРА-М, **2011**. – 747 с.

<http://50.economicus.ru/>

50 лекций по микроэкономике: - Microsoft Internet Explorer

Файл Правка Вид Избранное Сервис Справка

Назад Поиск Избранное

Адрес: <http://50.economicus.ru/>

Search Launch Foxit Messages Foxit Online Services Products Images Weather News highlight Pop-up Blocker

Economicus.RU

Содержание

[Введение](#)

Часть I Введение в микроэкономiku

- [Лекция 1. Что такое равновесие?](#)
- [Лекция 2. Спрос](#)
- [Лекция 3. Предложение](#)
- [Лекция 4. Конкуренция и монополия](#)
- [Лекция 5. Индивидуальный и рыночный спрос](#)
- [Лекция 6. Индивидуальное и рыночное предложение](#)
- [Лекция 7. Эластичность спроса и предложения](#)
- [Лекция 8. Заменяемость и дополняемость](#)
- [Лекция 9. Стабильность равновесия](#)
- [Лекция 10. Регулирование рынка](#)

Часть II Теория потребления и спроса

- [Лекция 11. Свобода выбора, суверенитет и рациональность потребителя](#)
- [Лекция 12. Количественная полезность и спрос](#)
- [Лекция 13. Порядковая полезность и спрос](#)
- [Лекция 14. Равновесие потребителя](#)
- [Лекция 15. Реакция потребителя на изменение дохода и цен](#)
- [Лекция 16. Эффект замены и эффект дохода](#)
- [Лекция 17. Излишек потребителей](#)
- [Лекция 18. Потребительский выбор во времени](#)
- [Лекция 19. Уровень жизни и его измерение](#)
- [Лекция 20. Дифференциация доходов](#)

Часть III Теория производства и предложения

- [Лекция 21. Производство и обмен](#)
- [Лекция 22. Теория производства](#)
- [Лекция 23. Затраты](#)
- [Лекция 24. Фирма и рынок](#)
- [Лекция 25. Совершенная конкуренция](#)
- [Лекция 26. Монополия](#)
- [Лекция 27. Ценовая дискриминация](#)
- [Лекция 28. Монополистическая конкуренция](#)

Интернет

Истоки экономической науки

□ *страны Востока*

- Древняя Индия
- Древний Китай

□ *европейские цивилизации и идеологическая составляющая*

- Древняя Греция
- Древний Рим
- Христианство

□ *«Законы Ману» (IV-III вв. до н.э.)*

- Отмечали существование общественного разделения труда, отношений господства и подчинения

Китай VI-III вв. до н.э.

- Конфуций (551-479 гг. до н.э.) – различие умственного и физического труда, причем первый объявлялся монополией «высших слоев», а второй – «уделом простолюдинов»
- Сюнь Цзы (III в. до н.э.) – предположение о том, что все люди равны от рождения, поэтому люди из простого народа должны иметь право частной собственности на землю

Древняя Греция

- Ксенофонт (430-354 гг. до н.э.)
- Платон (427-347 гг. до н.э.)
- Аристотель (384-322 гг. до н.э.)
 - Экономика – наука о ведении домашнего хозяйства
 - Хрематистика – наука об увеличении денежного капитала
идея о полезности как основе ценности хозяйственных благ – т.к. в рабовладельческом обществе труд и свободный гражданин понятия несовместимые, продукт оценивали полезностью а не трудом

Древний Рим

- ❑ Варрон (116-27 гг. до н.э.)
- ❑ Калумелла (I в. н.э.)
- ❑ Сенека (4-65 гг. н.э.)
 - Рабство необходимо, но все люди по природе равны.
 - Рабство неминуемо погибнет, т.к. у рабов отсутствует материальная заинтересованность.
 - Идеи Сенеки оказали влияние на формирование христианских воззрений.

Христианство

- ❑ Апостол Павел – «Кто не работает, тот не ест»
- ❑ Фома Аквинский – «Принцип справедливой цены»

Зарождение экономики как науки

□ Меркантилизм (XVI-XVII вв.)

(Богатство отождествлялось с деньгами)

- Ранний меркантилизм – в основе система денежного баланса (поощрение притока в стану денег).
- Поздний меркантилизм – в основе система активного торгового баланса (продавать больше, а покупать меньше).

Проявление меркантилизма – протекционизм.

Это экономическая политика государства, направленная на поддержку отечественной экономики. Осуществляется с помощью прямого и косвенного ограничения импорта иностранных товаров – конкурентов национальным товарам.

Особенности протекционизма

Преимущество - защищает молодые отрасли от иностранной конкуренции.

Недостаток- в связи с отсутствием конкуренции не создает стимула к дальнейшему росту качества продукции.

□ Физиократы

(Власть природы)

Источником богатства объявляется только труд в земледелии, т.к. только земля может произвести то, чего до этого не было в таком количестве.

Экономические школы

- Классицизм
- Маржинализм
- Институционализм
- Кейнсианство
- Монетаризм

Возникновение классической политэкономии

□ Адам Смит (1723-1780 гг.)

Богатство нации зарождается в материальном производстве.

Вмешательство государства в экономику должно быть минимальным.

Рынком руководит «невидимая рука».

Цены формируются в зависимости от спроса и предложения.

□ Давид Рикардо (1772-1823 гг.)

Единственный источник стоимости – это труд рабочего.

Заработная плата и прибыль связаны обратно пропорциональной зависимостью.

Существует разница между «чистой» и «дифференциальной» рентой.

Налогообложение должно строиться по определенным правилам.

Важнейший недостаток классической политэкономии

- **Игнорирование роли государства в хозяйственной жизни (мечтая изменить абсолютную монархию, классики приуменьшали значение государственного регулирования хозяйственных отношений).**

Карл Маркс (1818-1883)

- ❑ Почти никогда не имел оплачиваемой работы.
- ❑ Поддержку получал от родителей жены, баронессы фон Вестфален, и от своего друга и соратника Фридриха Энгельса.
- ❑ Главный труд «Капитал» (1867)- энциклопедия рабочего класса.
- ❑ Главные открытия: *сформулировано учение об общественно-экономических формациях; раскрыты законы развития капитализма; разработаны теория воспроизводства и экономических кризисов, учение о прибавочной стоимости; раскрыта сущность абсолютной ренты и т.д.*

А. Маршалл (1842-1924)

- ❑ Ввел в обиход термин «Экономикс» - специальная наука о принципах рыночного функционирования экономики на микро-, мезо-, и макроуровне.
- ❑ В 1902 г. впервые начал читать курс «Экономикс» в Кембриджском университете.
- ❑ Разработал **концепцию эластичного спроса.**
- ❑ Использовал **понятие рыночного равновесия для характеристики баланса спроса и предложения.**
- ❑ Развил **маржинальную теорию в экономике.**

Маржинализм (вторая половина XIX в.)

- Теория, представляющая экономику, как систему взаимосвязанных, хозяйствующих субъектов и объясняющая экономические процессы и явления исходя из использования предельных (max или min) величин.

Неоклассическое направление

Монетаризм – теория стабилизации экономики, в которой главную роль играют денежные факторы.

Неолиберализм – теория, согласно которой необходимо сокращать до минимума вмешательство государства в экономику, т.к. частное предпринимательство способно вывести экономику из кризиса и обеспечить ее подъем и благосостояние населения.

Кейнсианское направление

- **Основатель** – Джон Мейнард Кейнс (1883-1946);
- Государство должно активно влиять на инфляцию, занятость, неравномерность спроса и предложения товаров, подавлять экономические кризисы можно путем увеличения или сокращения спроса через изменение наличной и безналичной денежной массы.

Вехи экономической мысли

- **С 1776 до 1870 г.** Акцент на человека и его экономический субъективизм.
- **С середины 1870-х гг. до 1936 г.** Акцент на изучение полезности и поведения потребителя.
- **С 1936 г. до середины 1970-х гг.** Акцент на анализ экономики страны в целом.
- **С середины 1970-х гг. до настоящего времени.** Акцент на прикладную экономику!!!

Российская экономическая мысль

- ❑ С 1776 до 1870 г. Реакция на смитсономианство — комплексный подход к экономике.
- ❑ С середины 1870-х до 1930-х гг. Реакция на маржинализм — определение предмета и метода экономики.
- ❑ С конца 1930-х гг. до начала 1990-х гг. Попытки создать теорию плановой экономики.
- ❑ С начала 1990-х гг. по настоящее время. Разработка теории переходного периода и восстановление рыночной экономики. Прикладные исследования транзитивной экономической системы.

Тема: Предмет и метод экономической теории. Основные этапы развития экономической науки.

1. Предмет, функции и структура экономической науки.

2. Методы исследования экономических явлений.

3. Основные этапы становления и развития экономической науки.

- ❑ **Экономика возникла из практики людей.**
- ❑ **Экономика - это любая деятельность людей, связанная с обеспечением материальных условий жизни.**
- ❑ **Пол Самуэльсон: "...Экономика как наука длительное время развивалась в отрыве от проблем экономики как объекта исследования. Действительно, только в последней трети нашего века, уже в период моей научной деятельности, экономическая теория начала активно претендовать на то, чтобы приносить пользу бизнесмену-практику и государственному чиновнику" (Нобелевская лекция, 1972) .**

Экономика

- **Хозяйство** отдельного района, страны, группы стран или всего мира, например экономика России. Под **хозяйством** понимаются все те средства (природные или созданные людьми), которые человек использует для обеспечения своей жизнедеятельности.
- **Совокупность** общественных отношений, связанных с производством и всей хозяйственной деятельностью людей (экономических отношений). По характеру этих отношений, формам и методам ведения хозяйства различают, например, экономику рыночную и плановую.
- **Система наук**, изучающих экономические отношения людей.

В системе экономических наук можно выделить:

- **экономическую теорию**, которая является общетеоретической основой для всех экономических наук;
- **конкретные экономические науки**, изучающие отдельные области хозяйственной жизни общества, например, финансы и кредит, экономика строительства, экономическая география, экономическая статистика и т. д.

Об экономической науке часто говорят, что

- ❑ Экономика – не наука.**
- ❑ Сколько экономистов, столько и мнений.**
- ❑ Экономика годится только для описания совершенного рынка.**
- ❑ Экономика не учитывает политических институтов, социальных взаимодействий и психологических особенностей процесса принятия решений.**
- ❑ Экономические модели абстрактны и не приносят пользы.**

Предмет экономической теории

***это поиск путей
эффективного
использования
ограниченных (редких)
ресурсов в производстве
благ для наиболее
полного удовлетворения
потребностей людей.***

□ Экономическая теория – это наука о том, как люди и общество в целом, имея ограниченные ресурсы, делают выбор способа удовлетворения своих потребностей в товарах и услугах в настоящем и будущем.

Основные функции экономической теории

- **Познавательная** – изучать и объяснять экономическую жизнь общества и представлять полученные знания в обобщенном и систематизированном виде.
- **Практическая** – предлагать рецепты рационального хозяйствования, обосновывать экономическую политику государства.

Функции экономической теории

Познавательная

Практическая

Образовательная

Методологическая

- **Экономисты анализируют хозяйственную жизнь, выявляют ее закономерности и обобщают их.** Многие явления в экономике носят устойчивый характер и непрерывно повторяются.
- **Экономические законы** выражают существенные, устойчивые, постоянно повторяющиеся необходимые связи и взаимозависимости экономических явлений.

Основные понятия экономической теории

Потребности – материальные, духовные и социальные условия жизни, к достижению которых стремятся люди, их группы и общество в целом.

□ **Экономические потребности** – потребности в конкретных товарах и услугах.

Блага – средства, с помощью которых удовлетворяются потребности.

□ **Факторы производства** (экономические ресурсы) – это основные ресурсы, которые непосредственно могут быть вовлечены в процесс производства товаров и услуг.

- Труд
- Земля
- Капитал
- *Предпринимательские способности*
- *Информация*

Проблема ограниченности – в каждый данный момент времени имеющихся в распоряжении общества экономических ресурсов недостаточно, чтобы удовлетворить все экономические потребности.

Экономический выбор – решения людей о наилучшем использовании имеющихся ограниченных ресурсов.

Два основных направления экономической науки:

- **экономическая теория** – политическая экономия с охватом финансовых наук;
- **конкретные экономические науки** (учение об организации и экономике производства), например, экономика целой отрасли национального хозяйства или сферу финансов; или экономика на стыке с другими дисциплинами (экономическая география, экономическая психология и т.д.).

- ***Экономическая теория*** – общественная наука, которая изучает поведение людей и групп в производстве, распределении, обмене и потреблении благ в целях удовлетворения потребностей при ограниченных ресурсах.
- ***Объект исследования*** – экономические явления.
- ***Субъект исследования*** – человек, группа людей, государство.
- ***Предмет исследования*** – жизнедеятельность людей и проблемы эффективного хозяйствования.
- ***Основная задача*** – показать взаимообусловленность и взаимосвязь экономических явлений и событий.

Разделы экономической теории

- **Микроэкономика** – экономику хозяйствующих субъектов (потребителей, фирм) и их взаимодействий.
- **Макроэкономика** – экономику страны в целом, ее экономических закономерностей для принятия политических решений (экономический рост, занятость, инфляция, доходы и расходы бюджета).
- **Мезоэкономика** – экономику подсистем национальной экономики или целого комплекса отраслей, регионов.
- **Мегаэкономика** – мировая экономика.

Структура экономической теории

```
graph TD; A[Структура экономической теории] --> B[Общая теория]; A --> C[Микроэкономика]; A --> D[Макроэкономика]; A --> E[Мировая экономика];
```

Общая теория

изучает основные понятия и категории экономической науки.

Микроэкономика

исследует поведение отдельных производителей, экономические закономерности формирования предпринимательского капитала и конкурентной среды.

Макроэкономика

исследует функционирование национальной экономической системы на основе формирующихся микропропорций.

Мировая экономика

изучает экономические отношения в мировом сообществе.

- ❑ **Макроэкономические и микроэкономические процессы тесно взаимосвязаны**, часто их трудно разделить. От того, насколько полно они учитываются при анализе экономики, во многом зависит результативность предложений и рекомендаций экономистов.
- ❑ **Экономика взаимодействует** с правовыми науками, социологией, экономической психологией, физиологией труда и т. д.
- ❑ **Экономическая наука является ядром экономической политики**, если эта политика стремится быть научно обоснованной.

ТЕРМИНОЛОГИЯ

- **Общественное производство** – необходимое условие существования общества, в результате которого создается общественный продукт. Любое производство есть производство ради потребления.
- **Воспроизводство** – непрерывно возобновляющийся процесс. Включает четыре последовательных фазы: производство, распределение, обмен и потребление.
- **Простое воспроизводство** – процесс, при котором воспроизводство возобновляется в неизменных размерах.
- **Расширенное воспроизводство** – возобновление производства в увеличивающихся размерах.
- **Производственных отношения** – взаимосвязанные и взаимозависимые экономические отношения в каждой фазе общественного производства.
- **Методология экономической теории** – совокупность способов и приемов познания экономических явлений и процессов.

Производство

Процесс труда

(процесс взаимодействия человека с природой)

Общественные отношения

Предметы труда

все то, на что человек воздействует в процессе труда (например, сырье, полуфабрикаты, материалы)

Средства труда

все, с помощью чего человек воздействует на предметы труда (например, станки, оборудование, инструменты)

Труд

целесообразная деятельность человека, направленная на видоизменение веществ и сил природы и приспособление их для удовлетворения своих потребностей

Средства производства

Рабочая сила – способность к труду

Производительные силы общества

Методология и методы

- ❑ **Методология экономической теории** – общий подход к изучению экономических явлений, единое понимание действительности, единая философская основа.
- ❑ **Методы** – совокупность приемов исследования в науке и воспроизведения их в системе экономических категорий и законов.
- ❑ **Основные методы** исследования в экономике приложимы и к ее отраслевой направленности. Среди них выделяют общенаучные и частные.

Методологические подходы и методы

□ **Методологические подходы:**

- **Субъективистский:** в основе экономического анализа – хозяйствующий субъект и его поведение на основе потребности и полезности.
- **Позитивистский:** признает в качестве главного источника знания конкретные эмпирические науки.
- **Рационалистический:** основан на выделении рациональных законов цивилизации и исследования экономической системы в целом.
- **Структуралистический:** акцент на выявлении структуры системы, ее внутреннего строения и отношений между элементами.
- **Диалектический:** на основе объективного анализа глубинных причинно-следственных связей в их развитии;
- **Синтетические подходы.**

□ **Методы:**

- позитивный, нормативный, научная абстракция, индукция и дедукция, анализ и синтез.....

Общенаучные методы

- **Диалектика** – целостный метод, органическая система категорий и законов. Каждое из явлений и система в целом анализируются в процессе самодвижения от низшего к высшему, от старого к новому. Противоречие выступает как внутренний источник и основной принцип движения. Само развитие понимается как переход количественных изменений в качественные и обратно, как единство и борьба противоположностей, как отрицание отрицания.
- **Материалистический подход** - главный действующий субъект исторического процесса – занятый производственной деятельностью общественный человек; структурообразующий элемент - способ производства материальных и духовных благ, определяющий юридическую и политическую надстройку, формы общественного сознания.
- **Метод абстракции** - предполагает отвлечение исследователя от всего второстепенного в исследуемом явлении, чтобы полнее сосредоточиться на сущностных характеристиках. Таким образом, возникают абстрактные понятия: производство вообще, товар, потребности и т. д. При помощи абстрактного мышления происходит раскрытие сущностных экономических явлений, что влечет за собой появление логических понятий. Логические понятия, отражающие наиболее существенные стороны экономической жизни общества, называются экономическими категориями.
- **Сочетание исторического и логического** - Используя исторический метод, экономическая теория исследует хозяйственные процессы в той последовательности, в какой они возникали и развивались. Логическое исследование не всегда зеркально отражает историческое развитие процесса. Историческое описание всегда перегружено несущественными подробностями, которые не влияют на логику развития процесса. Поэтому из всей совокупности явлений и процессов необходимо выделить наиболее простые явления, возникающие раньше других и являющиеся основой для возникновения более сложных. Например, логической основой для зарождения рыночных отношений является простой обмен.

Частные методы

- ❑ **Наблюдение и сбор фактов.**
- ❑ **Анализ** – мысленное разложение изучаемого явления на составные части и исследование каждой из этих частей отдельно.
- ❑ Недостатки анализа в образовании понятий в какой-то мере снимаются с помощью **синтеза (сложения)**. Анализ и синтез – взаимодополняющие друг друга методы.
- ❑ **Нормативный и позитивный анализ.** Позитивный анализ – объяснение и прогнозирование экономических явлений, а нормативный предлагает ответы на вопрос, как должно быть.
- ❑ **Метод индукции и дедукции.** Путем индукции обеспечивается переход от изучения единичных фактов к общим положениям и выводам. Дедукция дает возможность из общих выводов сделать частные заключения. Оба метода применяются в логическом единстве.
- ❑ **Сравнение** – метод, определяющий сходство или различие явлений и процессов. Оно широко используется при систематизации и классификации понятий.
- ❑ **Аналогия** – это метод познания, основанный на переносе одного или ряда свойств с известного явления на неизвестное.

Частные методы

- Проблема – четко сформулированный вопрос или комплекс вопросов, возникший в процессе познания. Постановка проблемы возможна до начала исследования, в ходе исследования и при его завершении. Если проблемы сформулированы до начала исследования, такие проблемы называются явными, если нет – то неявными.
- Под **доказательством** в формальной логике понимается обоснование истинности одной мысли с помощью других. Формальная логика предлагает универсальную структуру доказательства. Она состоит из тезиса, оснований доказательства (аргументов) и способа доказательства (демонстрации). Существуют различные виды доказательств. В зависимости от целей выделяют доказательства истинности и ложности (опровержение); в зависимости от способа доказательства – прямые и косвенные, теоретические и эмпирические.
- **Математические методы** позволяют выявить количественную сторону явлений.
- В экономических исследованиях часто используются **статистические методы**, отражающие экономические явления в цифровых значениях.
- Особую роль играет **метод экономико-математического моделирования**. Этот метод получил широкое распространение в XX в. Модель – это формализованное описание экономического процесса или явления, структура которого определяется его объективными свойствами и субъективным целевым характером исследования. Создание модели связано с потерей части информации.
- При этом в моделях используются определенные **допущения**. Допустим, что цена на мебель выросла, а на все остальные товары, сырье и ресурсы осталась прежней... В таком случае данная ситуация приведет к росту прибылей производителей только мебельной отрасли. Однако в реальном мире такая «чистота» эксперимента недостижима. Поэтому экономисты, изучающие рынок мебели принимают за возможность наличия **«прочих равных условий»**.

Современная парадигма

Как в микро-, так и в макроэкономике один и тот же подход к построению моделей

□ **Постановка: четко определены**

□ **Игроки («агенты»)**

□ **Возможные действия («стратегии») агентов**

□ **Целевые функции агентов**

□ **Информация, которой располагают агенты**

□ **Решение:**

□ **Находим «равновесие» - поведение агентов, от которого им не выгодно отклоняться**

□ **Исследуем соответствующее распределение ресурсов и его свойства – например, с точки зрения «общественного благосостояния»**

**!!!Сегодня нет публикаций
макроэкономических моделей без
микрооснований**

В чем согласны экономисты

- **Частная собственность и конкуренция** создают стимулы к повышению эффективности
- Для **снижения инфляции** нужны независимость Центрального банка и сбалансированный бюджет
- В «маленькой» экономике даже односторонняя **либерализация внешней торговли** соответствует национальным интересам

О чем спорят экономисты

- Как в каждом конкретном случае **строить экономические институты** и обеспечивать условия для роста
- Как в каждом конкретном случае сопоставить **несовершенство рынка и несовершенство государства**
- Как справляться с **психологией** стадного поведения в конкретных случаях (пузыри на рынках акций, недвижимости и т.д.) и как **управлять ожиданиями и доверием**

Три основные вопроса экономики

<p>Что производить?</p>	<p>Какие из возможных товаров и услуг должны быть произведены в данном экономическом пространстве?</p>
<p>Как производить?</p>	<p>При какой комбинации производственных ресурсов, с использованием какой технологии должны быть произведены выбранные из возможных варианты товары и услуги?</p>
<p>Для кого производить?</p>	<p>Кто будет покупать выбранные товары и оплачивать, извлекая из них пользу</p>

Формы общественного хозяйства

Натуральное производство

Для собственного потребления.
Результатом является натуральный продукт.
Замкнутая система отношений.
Ручной универсальный труд.

Товарное производство

Для удовлетворения общественных потребностей.
Результатом является товар.
Открытая система отношений.
Общественное разделение труда.

Условия возникновения товарного производства

- 1. Общественное разделение труда.** Каждый производитель специализируется на производстве определенных товаров и услуг, которые **меняет** на продукты других производителей.
- 2. Хозяйственное обособление товаропроизводителей.** Наличие **собственности** на средства производства и результаты труда.

Тема: Закономерности экономической организации общества. Потребности и ресурсы.

- 1. Экономические потребности: сущность, виды.**
- 2. Производство экономических благ: ресурсы, факторы, тенденции.**
- 3. Производственные возможности.**
- 4. Проблема экономического выбора.**
- 5. Альтернативная стоимость производства.**
- 6. Кривая производственных возможностей.**

Проблемы экономики

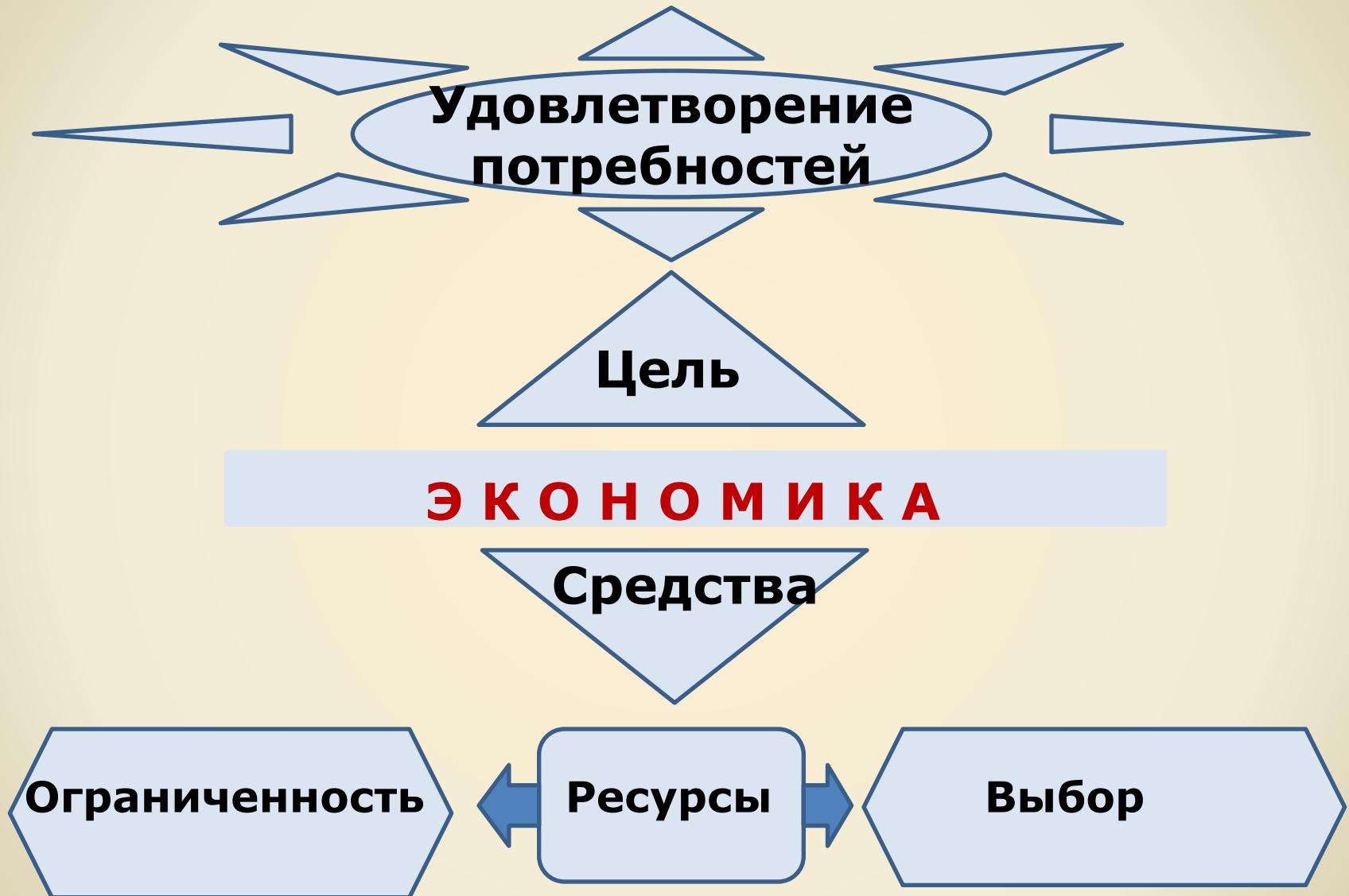

Пирамида потребностей Маслоу

Потребность – нужда
в чем-либо
необходимом для
поддержания
жизнедеятельности,
развития
личности и общества.

Абрахам Маслоу
Мотивация и личность, 1943



Ограниченность и редкость

- **Закон возвышения потребностей** (количественно и качественно).
- **Блага** – средства, с помощью которых удовлетворяются потребности. **Экономические блага** – предметы (товары или услуги), которые могут удовлетворить человеческие потребности. **Неэкономическое благо** – без участия труда.
- **Товар, услуга** – для купли-продажи на рынке.
- **Экономические ресурсы** общества, необходимые для производства экономических благ, **ограниченны и редки. Абсолютная и относительная ограниченность** (физическая и экономическая).
- **Экономические ресурсы** – совокупность тех природных, социальных и духовных сил, которые могут быть использованы для производства **экономических благ**.

Относительность ограниченности

- ❑ **Невозможность одновременного и полного удовлетворения всех потребностей всех людей.**
- ❑ **Ограниченность ведет к необходимости экономить ресурсы, повышать эффективность их использования, устанавливать принципы распределения потребительских товаров и услуг («каждому - по потребностям»?).**

Все ли блага ограничены?

- ❑ **Ограниченные (экономические) и свободные блага.**
- ❑ **Ближайшим следствием ограниченности ресурсов является конкуренция за их использование.**

!!!Это конкуренция между альтернативными целями использования ресурсов!!!

Гипотеза о рациональном поведении людей

- ❑ **Рациональное поведение** - это поведение, направленное на достижение максимума результатов при имеющихся ограничениях.
- ❑ Предполагается, что индивиды **максимизируют** удовлетворение своих потребностей (полезность), предприятия - прибыль, государство - общественное благосостояние.
- ❑ Экономистов интересует лишь то, как люди реализуют свои **субъективно понимаемые интересы**, и что из этого может получиться.

Отсюда в процессе выбора:

Что? Как? Для кого?

Типы экономических систем

- **Традиционная.** Примитивные технологии, организация и управление экономической жизнью на основе решений совета старейшин, предписаний вождей и т. п.
- **Административно-командная.** Преобладание государственной собственности на все ресурсы, сильной монополизация и бюрократизация экономики, централизованное директивное планирование.
- **Переходная.** Экономика в состоянии изменений, перехода от одного состояния в другое как в пределах одного типа хозяйства, так и от одного к другому типу хозяйства.
- **Смешанная.** Многообразие форм собственности, активное государственное регулирование экономики.
- **Рыночная экономика.** Частная собственность на ресурсы, использование системы рынков и цен для координации экономической деятельности и управления ею, невмешательство государства в экономическую жизнь общества. ???

Виды экономических ресурсов

- **Природные ресурсы** – потенциально пригодные для применения в производстве естественные силы и вещества.
- **Материальные ресурсы** – средства производства, которые сами являются результатом производства.
- **Финансовые ресурсы** – денежные средства, которые общество в состоянии выделить на организацию производства.
- **Трудовые ресурсы** – труд и предпринимательская способность населения в трудоспособном возрасте.

Факторы производства и доходы от них

ФАКТОРЫ ПРОИЗВОДСТВА

Труд

Земля

Капитал

Предприни-
мательские
способности

НТП,
информация

Заработная
плата

Рента

Прибыль,
дивиденды,
процент

Предприни-
мательский
доход

Прибыль

ФАКТОРНЫЕ ДОХОДЫ

Основные задачи экономической организации производства

Производственные возможности – наибольший объем производства, который каждое общество способно достичь при наилучшем использовании всех факторов производства.

1. Определить и обеспечить максимальную экономическую эффективность производства.

2. Выбрать оптимальный вариант развития производства. Выбор покупателя, производителя, инвестора.

В каждом из случаев имеет место проблема экономического (оптимального) выбора.

Экономическая эффективность

□ **Экономическая эффективность (Э)**

— отношение результатов хозяйствования, объема изготовленных экономических благ к затратам ресурсов производства:

$$\text{Э} = \text{Объем благ} / \text{Затраты ресурсов}$$

- Экономическая эффективность охватывает проблему **«затраты–выпуск»**.
- Больше количество экономических благ, получаемых от данного объема затрат, означает **повышение эффективности**, а меньший объем указывает на снижение эффективности.

Парето-эффективность (эффективность по Вильфредо Парето)

- **Экономическая эффективность** хозяйственной системы (**Парето – эффективность**) – состояние, при котором невозможно увеличить степень удовлетворения потребностей хотя бы одного человека, не ухудшая при этом положение другого члена общества.
- Важнейшей характеристикой общественного производства в любой хозяйственной системе является категория **экономического роста**.
- **Экономический рост** – это количественное и качественное совершенствование общественного продукта за определенный промежуток времени.

Альтернативная стоимость (альтернативные затраты)

- **Альтернативная стоимость** (блага, ресурса и т. п.) – ценность **наилучшего из альтернативных вариантов**, от которых пришлось отказаться при экономическом (оптимальном) выборе. Ценность упущенных возможностей – стоимость одного блага, выраженная в некотором количестве другого блага, от которого пришлось отказаться для получения первого блага.
- **ИТАК, ОГРАНИЧЕННОСТЬ РЕСУРСОВ ПОРОЖДАЕТ ИХ АЛЬТЕРНАТИВНУЮ СТОИМОСТЬ!!!**
- **Кривая производственных возможностей (КПВ)** – линия в осях координат, по которым откладываются количество производимых хозяйством благ. Каждая точка этой кривой соответствует комбинации двух благ, которые могут быть произведены хозяйством при условии **полного использования имеющихся в его распоряжении ресурсов.**

Граница производственных возможностей (КПВ)

Кол-во средств производства

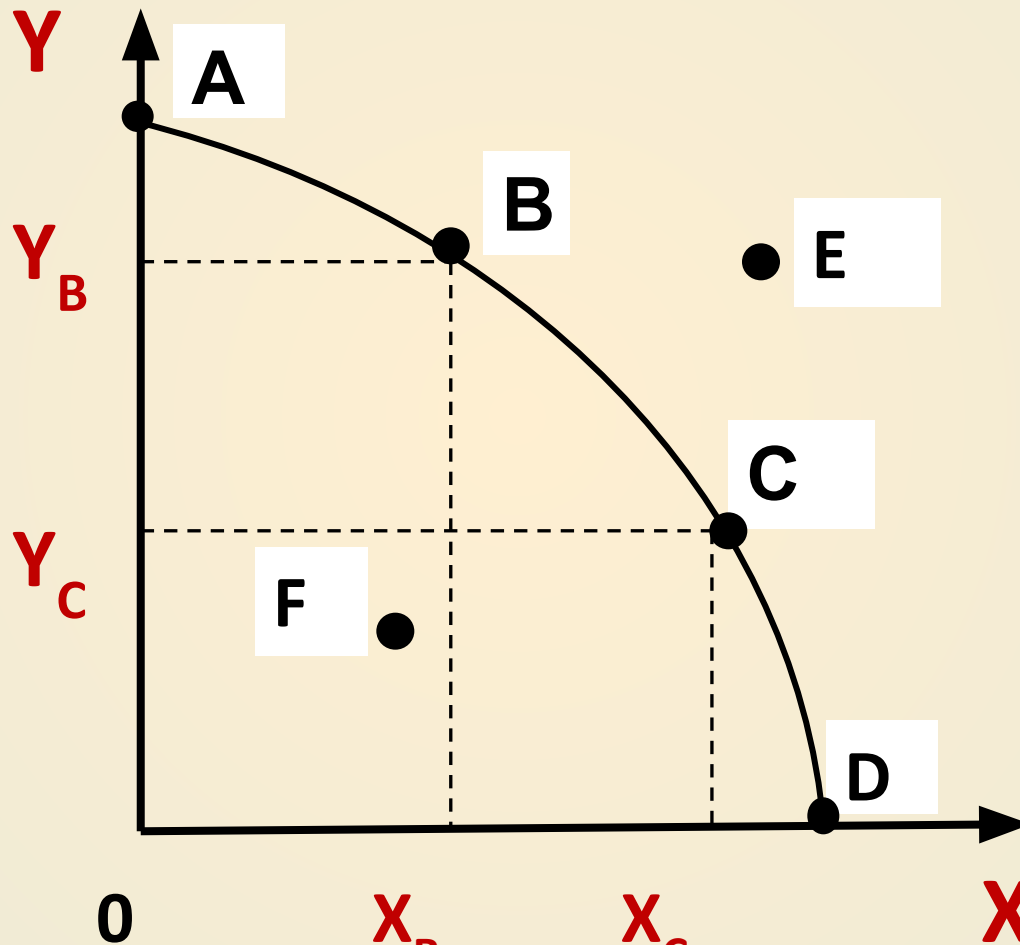

Кол-во предметов потребления

- **Ограниченность** ресурсов производства может быть **преодолена** при условии роста **производительности труда**, т. е. **увеличения выпуска** разнообразных потребительских благ **в единицу времени** из имеющихся ограниченных ресурсов.
- **Национальная экономика** при абсолютном использовании ресурсов не может увеличивать производство какого-либо блага, не поступившись другим благом.
- **Функционирование экономики на границе** своих производственных возможностей свидетельствует об **ее эффективности**.

Изменение графиков производственных возможностей

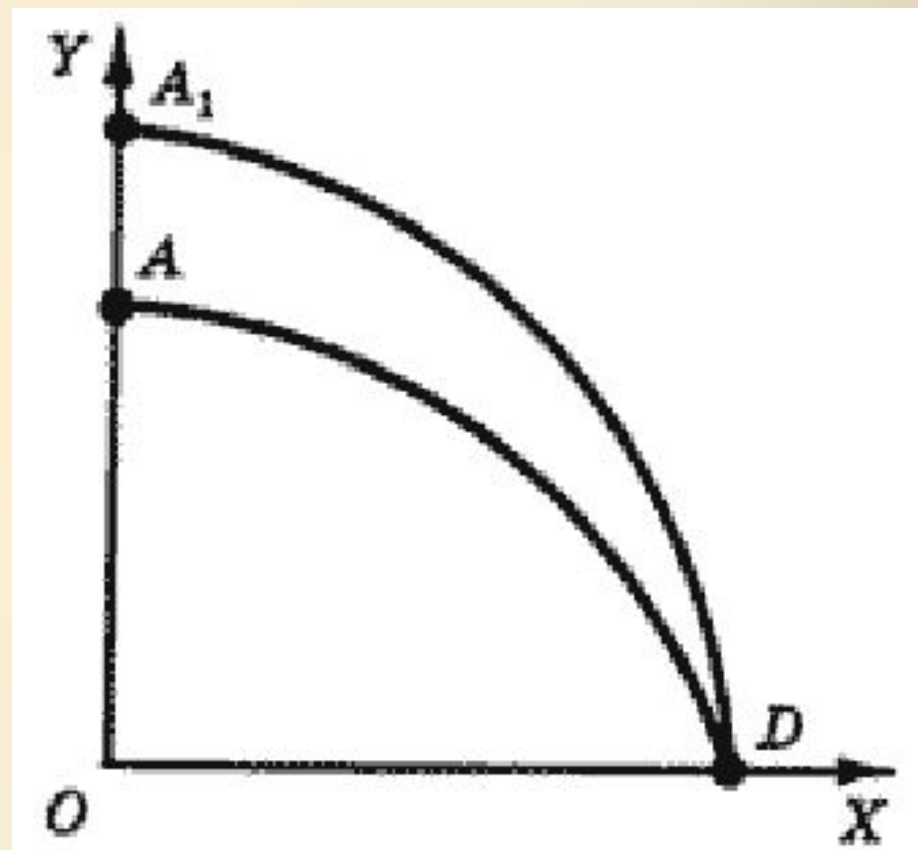
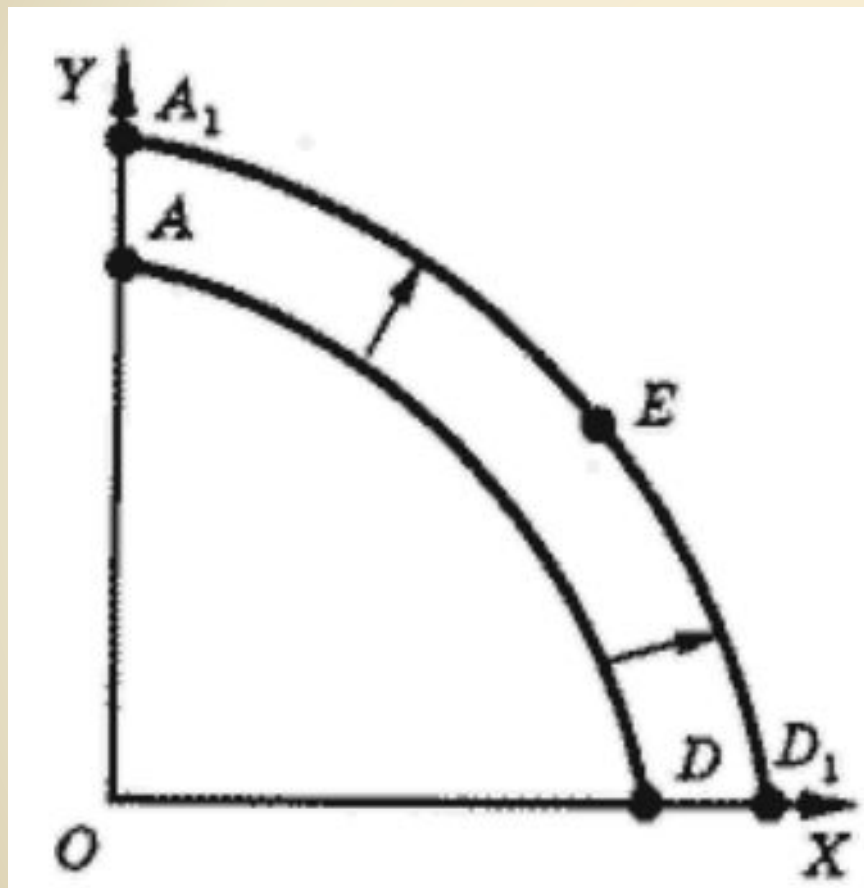

**Равномерное расширение
счет средств
производства**

Расширение за

Индустриализация и переход на новые производственные возможности

Кол-во средств производства

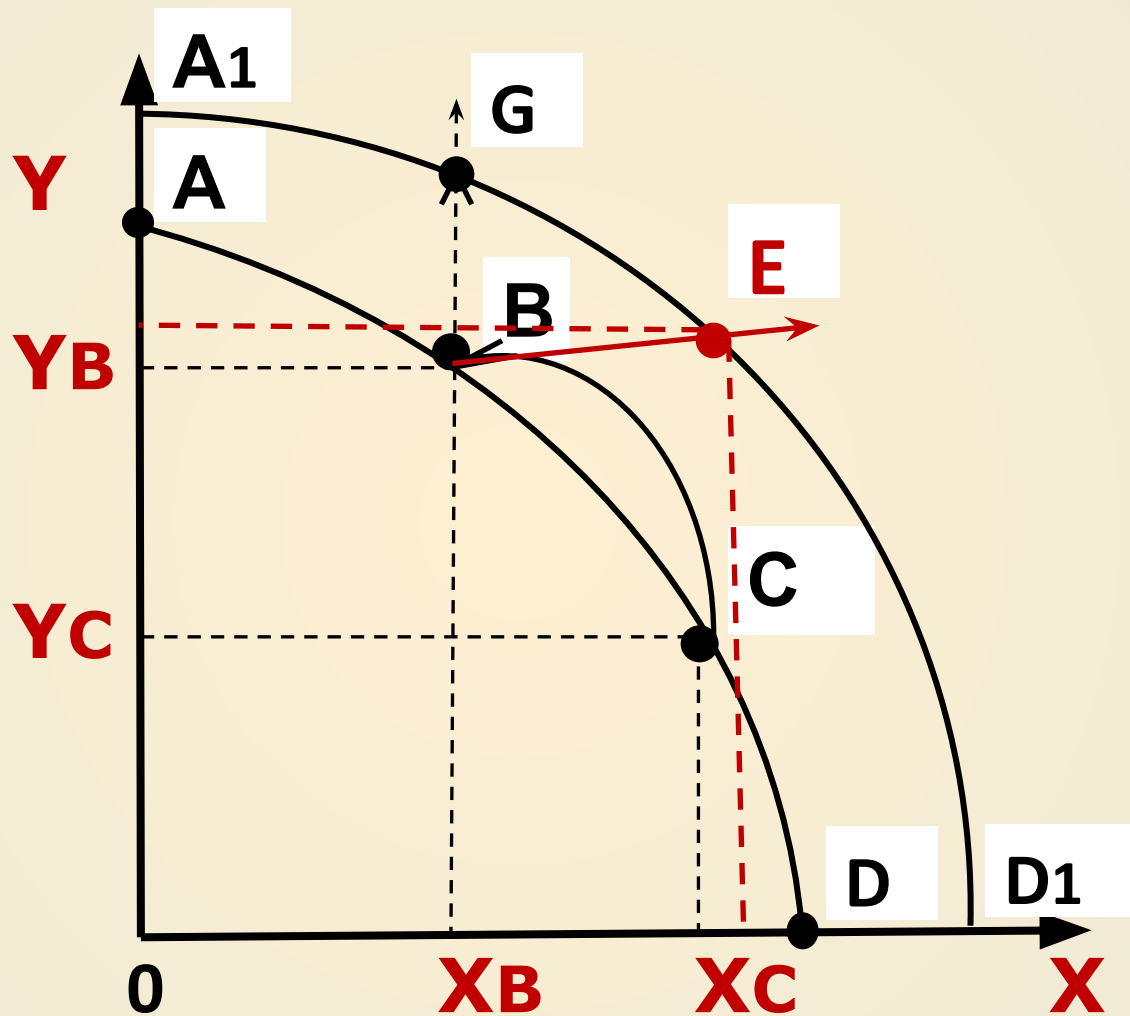

Кол-во предметов потребления

Домашние хозяйства

включают все семьи, живущих отдельно людей, людей, не являющихся членами одной семьи, но совместно ведущих хозяйство. Их деятельность направлена на удовлетворение индивидуальных потребностей. Домашние хозяйства являются собственниками всех факторов производства, находящихся в частной собственности. За счет их продажи или предоставления в аренду домашние хозяйства получают свой доход, который распределяют между текущим личным потреблением и сбережением.

Домашние хозяйства выполняют следующие основные экономические функции:

- предложение факторов производства;
- формирование спроса на потребительские блага и собственно их *потребление*;
- сбережения.

Домашние хозяйства стремятся **максимизировать полезность** (удовлетворение от потребления) приобретаемых благ: они осуществляют расходы в пределах располагаемой суммы доходов таким образом, чтобы наиболее полно удовлетворить свои потребности.

Предприятия (фирмы)

представляют собой совокупность всех организаций, осуществляющих производство и реализацию благ. Их деятельность сводится к приобретению факторов производства, производству и продаже товаров и услуг, поддержанию и развитию производственной базы.

Предприятия выполняют следующие основные экономические функции:

- спрос на факторы производства;
- **производство** и предложение благ;
- инвестирование.

Предприятия (фирмы) стремятся **максимизировать прибыль** (разницу между выручкой от реализации продукции и затратами на ее производство): они затрачивают факторы производства, производят товары и услуги, которые затем продают на рынке.

Государство

объединяет все государственные институты и учреждения. Государство занимается производством **общественных благ**, которые в отличие от благ, производимых предприятиями, достаются потребителю бесплатно, т. е. без непосредственной оплаты каждой потребляемой единицы блага. К числу важнейших благ такого рода относятся национальная безопасность, достижения фундаментальной науки, государственное бесплатное здравоохранение и образование

Государство выполняет следующие основные экономические функции:

- обеспечение общественных потребностей путем предоставления общественных благ;**
- перераспределение части доходов.**
- обеспечение экономики деньгами.**

Государство ставит цель обеспечить *стабильный экономический правопорядок и способствовать социально-экономическому развитию страны.*

Максимизация прибыли не является его главной задачей.

Простая схема экономического кругооборота

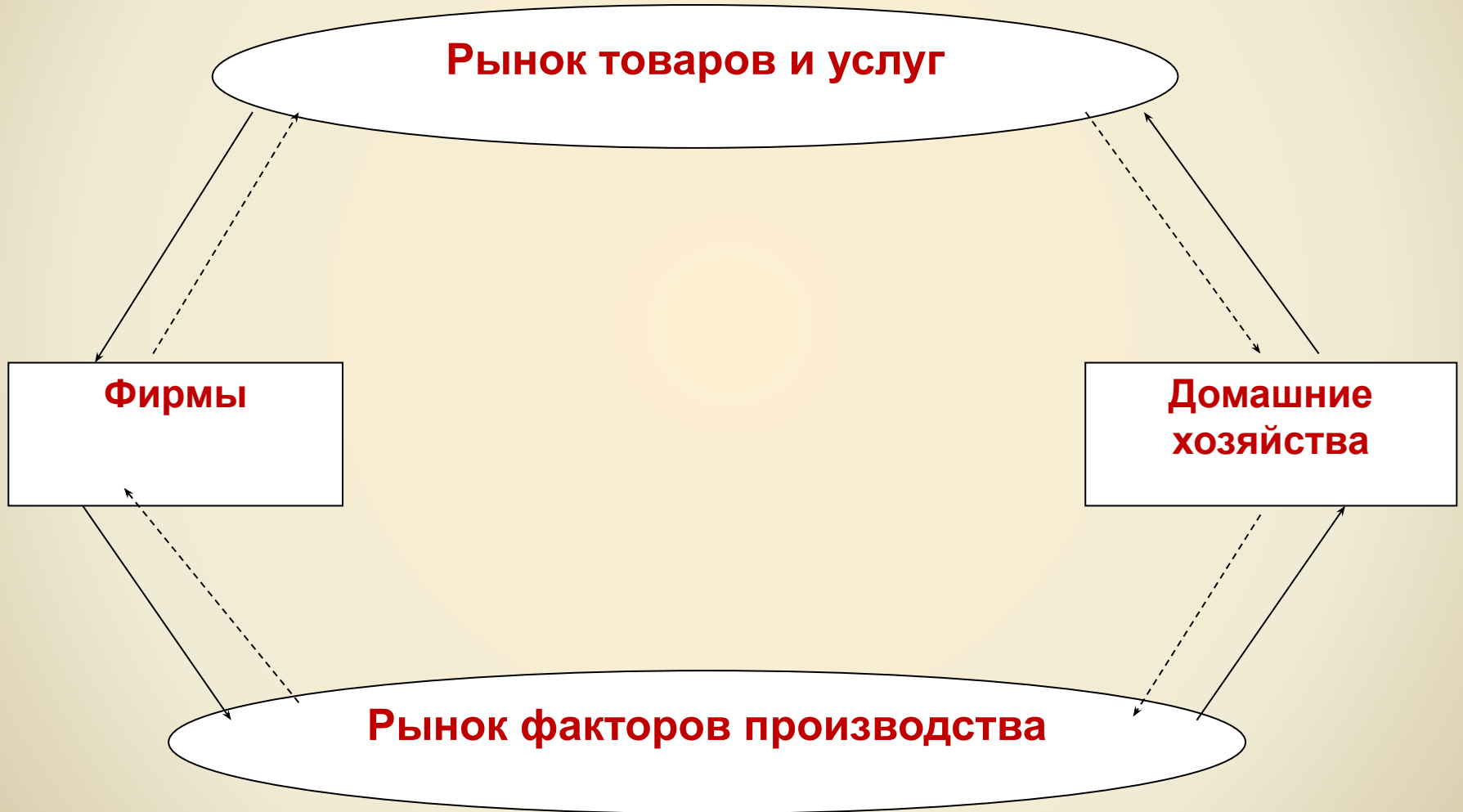

Простая схема экономического кругооборота с учетом государства

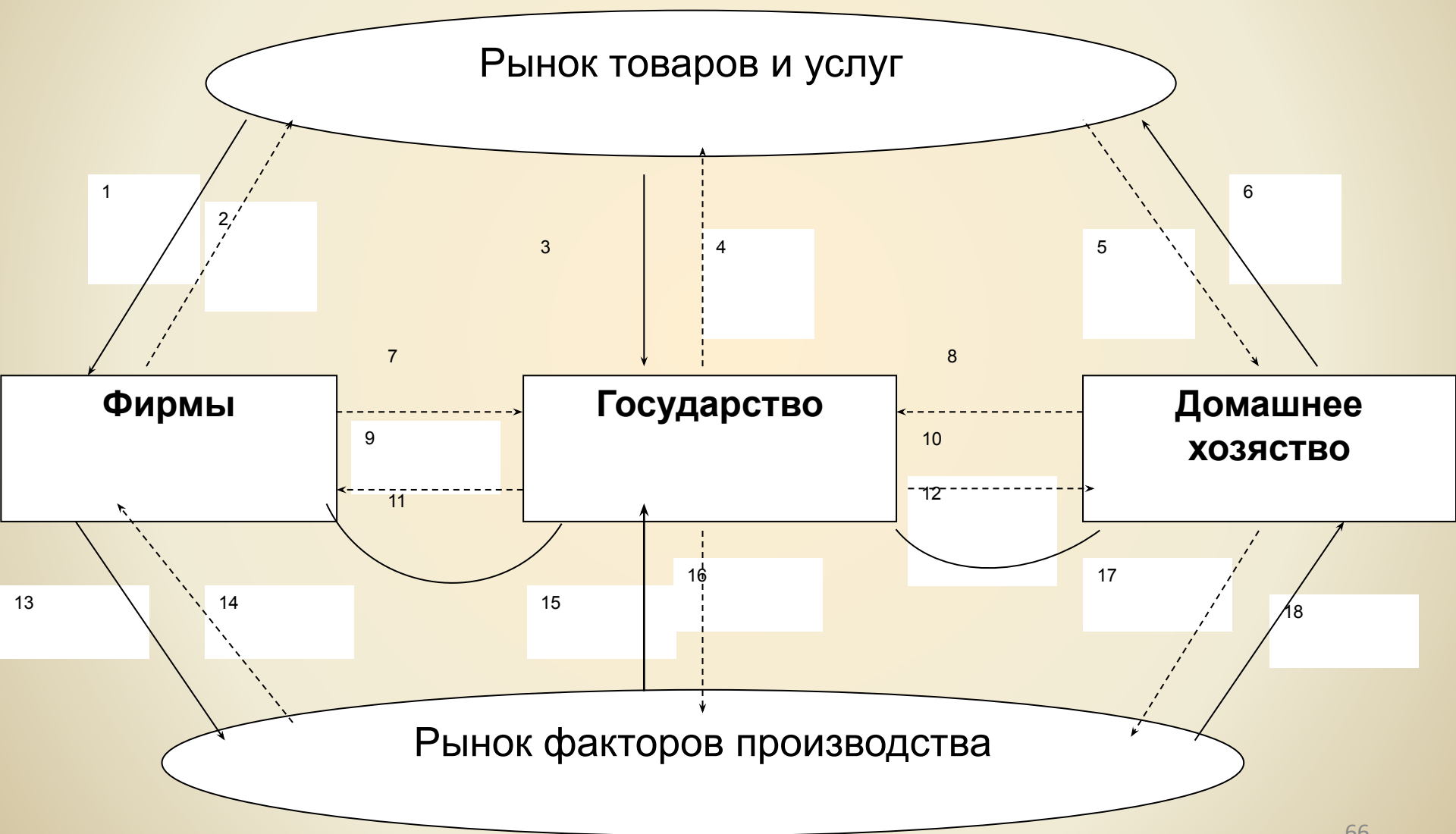

Понятие экономической системы

- **Экономическая система** – это совокупность всех экономических процессов, совершающихся в обществе на основе сложившихся в нем отношений собственности и хозяйственного механизма.

Признаки классификации экономических систем

- по форме собственности на средства производства;
- по способу, посредством которого координируется и управляется экономическая деятельность.

Каждая экономическая система регулирует конкуренцию за ресурсы по-своему (например, эффективное использование и платежеспособный спрос). 67

Экономическая система

способ согласования совместной деятельности людей, определяющий, что, как и для кого производится в данном обществе и каким образом распределяется

Р

Господ
формы
собстве

**Собственность –
это присвоение благ в
определённой форме**

я

ическо

деятельности

Типы экономических систем

- **Традиционная.** Примитивные технологии, организация и управление экономической жизнью на основе решений совета старейшин, предписаний вождей и т. п.
- **Административно-командная.** Преобладание государственной собственности на все ресурсы, сильной монополизация и бюрократизация экономики, централизованное директивное планирование.
- **Переходная.** Экономика в состоянии изменений, перехода от одного состояния в другое как в пределах одного типа хозяйства, так и от одного к другому типу хозяйства.
- **Смешанная.** Многообразие форм собственности, активное государственное регулирование экономики.
- **Рыночная экономика.** Частная собственность на ресурсы, использование системы рынков и цен для координации экономической деятельности и управления ею, невмешательство государства в экономическую жизнь общества. ???

РЫНОК

– это система экономических отношений между людьми, охватывающая процессы производства, распределения, обмена и потребления. Он выступает в качестве сложного механизма функционирования экономики, основанного на использовании разнообразных форм собственности, товарно-денежных отношений и финансово-кредитной системы.

Рыночная экономика

ПРЕИМУЩЕСТВА

- Способствует более эффективному использованию ресурсов.
- Вызывает необходимость гибко реагировать и быстро адаптироваться к изменяющимся условиям производства.
- Создает условия по оптимальному использованию НТП при создании новых товаров, внедрении новых технологий, методов организации и управления производством.
- Обеспечивает свободу выбора, действий потребителей и производителей.
- Нацеливает производителей на удовлетворение потребностей и повышение качества товаров и услуг.

НЕДОСТАТКИ

- Отрицательно сказывается на защите окружающей среды.
- Не обеспечивает развития производства товаров и услуг коллективного использования (дамбы, общественный транспорт).
- Не создает условий для развития фундаментальной науки, системы образования и т. д.
- Не гарантирует прав на труд, отдых, доход.
- Не содержит механизмов, препятствующих возникновению социальной несправедливости.
- Не гарантирует полной занятости и стабильного уровня цен.

Условия становления рыночных отношений

Организационно-экономические

Многообразиие форм собственности

Демократизация производства при сохранении государственных регуляторов

Создание рыночной инфраструктуры

Развитие конкуренции производителей

Создание механизмов свободного ценообразования

Условия становления рыночных отношений

Правовые

→ Правовое регулирование рынка

→ Методы – разработка гражданского кодекса, выполняющего роль кодекса цивилизованного рынка

Формы регулирования:

- законодательное закрепление экономических свобод хозяйственных субъектов;
- обеспечение нормативно-законодательного регулирования рыночных связей

Цели регулирования:

- борьба с коррупцией;
- борьба с невыполнением контрагентами своих обязательств

Функция саморегулирования товарного производства
При росте спроса объемы производства расширяются, при снижении – уменьшаются. Регулирование происходит через куплю-продажу товаров и услуг

Стимулирующая функция
Пробуждает производителей к созданию необходимых товаров с наименьшими затратами и получения более высокой прибыли за счет снижения издержек и внедрения нововведений

Функция учета затрат на производство продукции
На рынке происходит сопоставление индивидуальных затрат труда со средними общественными. При сопоставлении учитывается также и качество товаров

Ф
У
Н
К
Ц
И
И

Р
Ы
Н
К
А

Регулирующая функция

Рынок устанавливает основные пропорции в хозяйстве на микро- и макроуровнях за счет расширения или сужения спроса и предложения

Функция демократизации хозяйственной жизни

С помощью рыночных рычагов происходит развитие эффективных производств и разорение неэффективных. За счет этого осуществляется дифференциация товаропроизводителей

Структура рынка

По экономическому назначению рынка

- Рынки товаров и услуг
- Рынки средств производства
- Рынки труда
- Рынки научно – технических разработок
- Рынки ценных бумаг

По товарным группам

- Рынки товаров производственного назначения
- Рынки товаров народного потребления
- Рынки продовольственных товаров
- Рынки факторов производства

По пространственному признаку

- Внутрирегиональные
- Межрегиональные
- Республиканские
- Межреспубликанские
- Международные

Структура рынка

По степени ограничения конкуренции

- Монопольные
- Олигополистические
- Свободные
- Смешанные

По характеру продаж

- Рынки оптовой торговли
- Рынки розничной торговли
- Рынки госзакупок сельскохозяйственной продукции

По соблюдению законности

- Легальные, официальные рынки
- Нелегальные, «теневые», «черные» рынки

Модели рыночной экономики

Наименование модели	Модели рыночной экономики
<p data-bbox="198 722 813 891">Американская модель: «либеральная модель капитализма»</p>	<ul data-bbox="944 368 1837 1179" style="list-style-type: none"><li data-bbox="944 368 1769 582">❑ Малый удельный вес государственной собственности и минимальная регулирующая роль государства<li data-bbox="944 605 1837 879">❑ Всемирное поощрение предпринимательства (80 % новых рабочих мест создается за счет малого предпринимательства)<li data-bbox="944 902 1586 1002">❑ Резкая дифференциация на богатых и бедных<li data-bbox="944 1025 1673 1179">❑ Приемлемый уровень жизни малообеспеченных групп населения

Модели рыночной экономики

Наименование модели	Модели рыночной экономики
Японская модель	<ul style="list-style-type: none"><li data-bbox="967 339 1827 578">❑ Высокий уровень государственного воздействия на основные направления экономики<li data-bbox="967 596 1827 721">❑ Составления планов развития экономики<li data-bbox="967 739 1827 978">❑ Незначительное различие в уровне заработной платы (17-кратное) между главной фирмы и служащим<li data-bbox="967 996 1827 1120">❑ Социальная направленность модели

Модели рыночной экономики

Наименование модели	Модели рыночной экономики
Немецкая модель	<ul style="list-style-type: none"><li data-bbox="967 418 1827 596">❑ Высокий уровень государственного воздействия на экономику<li data-bbox="967 618 1827 853">❑ Прогнозирование основных макроэкономических показателей<li data-bbox="967 875 1827 1053">❑ Различие в уровне заработной платы (23-кратное)

Модели рыночной экономики

Наименование модели	Модели рыночной экономики
Шведская модель	<ul style="list-style-type: none"><li data-bbox="967 339 1831 763">❑ Социальная направленность, сокращение имущественного неравенства, забота о малообеспеченных слоях населения<li data-bbox="967 792 1831 1092">❑ Государство активно вмешивается в процесс ценообразования, устанавливая фиксированные цены<li data-bbox="967 1120 1831 1235">❑ Высокий удельный вес государственного сектора

Модели рыночной экономики

Наименование модели	Модели рыночной экономики
Южнокорейская модель	<ul style="list-style-type: none"><li data-bbox="967 339 1831 644">❑ Широко используется планирование экономического развития (с 1962 г. разрабатываются 5-летние планы)<li data-bbox="967 662 1831 966">❑ Длительное время действовала государственная монополия в кредитно-финансовой сфере<li data-bbox="967 985 1831 1289">❑ Регулирование внешнеэкономической сферы направлено на стимулирование экспорта и ограничение импорта

Тема: Собственность и предпринимательство

- 1. Развитие научных представлений о собственности.**
- 2. Типы и формы собственности.**
- 3. Сущность и формы предпринимательства.**

Смысловое понимание собственности

- ❑ Вещь или предмет, принадлежащий кому-либо.
- ❑ Отношение человека к вещи, закрепленное в определенных правовых нормах (юридическая трактовка).
- ❑ Отношение между людьми по поводу присвоения определенных вещей.

**Собственность – это процесс
присвоения и отчуждения
предметов и результатов труда.**

ИТАК: присвоение и отчуждение.

Отношения собственности

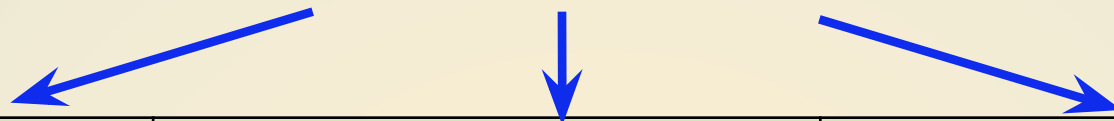

Владение

Пользование

Распоряжение

Отношение между различными субъектами по поводу присвоения экономических ресурсов и потребительских благ (материальных и нематериальных) и их хозяйственного использования.

- **Присвоение** экономических ресурсов **первично** по отношению к присвоению потребительских благ.
- **Расслоение** на богатых и бедных вытекает из разного **отношения людей к экономическим ресурсам.**
- **Отношения собственности регулируются** конституцией, законами и подзаконными правовыми актами.

Институциональная теория прав

собственности: Рональд Коуз, Армен Алчиан, Харолд Демсец

- ❑ Работы: Проблема социальных издержек, 1960 (Коуз); Производство, информационные издержки и экономическая организация, 1972 (Алчиан, Демсец).
- ❑ Смыкание юридического и экономического аспекта собственности.
- ❑ Не ресурс сам по себе является собственностью, а пучок или доля прав по использованию ресурса.
- ❑ Права собственности, как санкционированные обществом поведенческие отношения между людьми, которые проявляются в связи с существованием благ и касаются их использования.

11 элементов полного пучка прав

База для набора необходимых и достаточных комбинаций прав для эффективного решения экономических проблем в каждом конкретном случае. Набор влияет на экономическое положение (статус) субъектов отношений собственности.

- 1) право владения (исключительного физического контроля над благами);
- 2) право использования (применения полезных свойств имущества для себя);
- 3) право управления (решения, кто и как будет обслуживать использование благ);
- 4) право на доход (обладание результатами от использования благ);
- 5) право суверена (отчуждения, потребления, изменения или уничтожения блага);
- 6) право на безопасность (защиту от экспроприации благ и от вреда со стороны внешней среды);
- 7) право на передачу благ в наследство;
- 8) право на бессрочность обладания благом;
- 9) запрет на использование блага способом, наносящим вред внешней среде;
- 0) право на ответственность в виде взыскания, то есть возможность взыскания блага в уплату долга;
- 1) право на остаточный характер (существование процедур и институтов, обеспечивающих восстановление нарушенных полномочий).

Отношения собственности предполагают наличие

- 1) объекта собственности;
- 2) системы взаимоотношений между субъектами;
- 3) экономическую реализацию отношений на микро- и макроуровне.

Субъекты собственности



Физические лица	Юридические лица	Государство и муниципальны е образования
----------------------------	-----------------------------	---

Объекты собственности

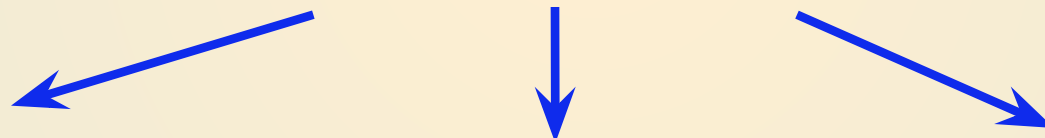

Недвижимое имущество	Движимое имущество	Интеллектуальная собственность
---------------------------------	-------------------------------	---

Система экономических отношений собственности

Отношения присвоения

– присвоение факторов и результатов производства.

Отношения отчуждения

– противоположное.

Отношения хозяйственного использования имущества.

Аренда – временное пользование за определенную плату.

Концессия – договор, по которому государство сдает частным лицам, иностранным фирмам промышленные предприятия или участки земли для определенного вида деятельности.

Отношения экономической реализации собственности –

получение дохода от собственности в виде вновь созданного продукта или его части. Доход собственника в случае аренды – арендная плата.

При концессии – фиксированные платежи или доля прибыли.

Основные типы собственности и множество конкретных форм

- ❑ Личные экономические свободы людей наиболее развиты у частных, относительно независимых друг от друга собственников.
- ❑ Наименьшими они являются у совместных собственников, крепко связанных между собой узами нераздельного присвоения.

Типы собственности

Частная собственность – собственность отдельных, обособленных лиц.

Общая долевая собственность – объединение частных вкладов в общем имуществе; используется в совместных интересах и под единым контролем и управлением; доходы распределяются с учетом доли каждого.

Общая совместная собственность – все физические и юридические лица относятся к производственным и иным средствам как к совместно и нераздельно им принадлежащим; не определяется доля имущества, принадлежащая каждому собственнику; доход от имущества распределяется в зависимости от трудового вклада каждого.

Выделяют также государственную и смешанную формы собственности. В основе – характеристика собственника.

Формы общей долевой собственности

- ❑ **Акционерное общество:** уставный капитал разделен на акции, гарантия дивидендов, ограниченная имущественная ответственность, риск убытков, в пределах стоимости внесенных вкладов.
- ❑ **Хозяйственные товарищества полные и с ограниченной ответственностью:** уставный капитал разделен на доли (вклады) участников.
- ❑ **Производственный кооператив:** личное трудовое и иное участие членов, объединение имущественных паевых взносов, прибыль распределяется в соответствии с трудовым участием.
- ❑ **Хозяйственные объединения:** объединения юридических лиц, согласовывают предпринимательскую деятельность учредителей, представляют имущественные интересы. Могут быть в виде ассоциаций и союзов, в т.ч. некоммерческих.
- ❑ **Совместные предприятия:** на основе имущества отечественных и иностранных партнеров, управление и распределение прибылей.

Формы общей совместной собственности

- ❑ **Государственная (федеральная) собственность:** имущество Российской Федерации.
- ❑ **Муниципальная собственность:** имущество городских и сельских поселений, других муниципальных образований.
- ❑ **Общая семейная собственность:** семейное имущество (если в семье не установлен иной режим).
- ❑ **Крестьянское (фермерское) хозяйство:** имущество, приобретенное для хозяйства на общие средства его членов.

Огосударствление – разгосударствление – приватизация

- **Огосударствление (национализация)** собственности – это переход имущества из частной собственности в собственность государства.
Разгосударствление – обратный указанному процесс, связанный не только со сменой собственника, но и изменением *отношений* собственности.
- **Приватизация (одна из функций разгосударствления)** – это передача государственной или муниципальной собственности в частную собственность непосредственным участникам производства экономических благ или другим экономическим агентам негосударственного сектора за плату или безвозмездно.
- **Понятие разгосударствления – шире, чем понятие приватизации.**

Особенности приватизации в России

- ❑ **Переход от плановой экономики к рыночной.**
- ❑ **Масштабность.**
- ❑ **Высокие темпы.**
- ❑ **Высокий удельный вес неэквивалентных форм (безвозмездная передача, заниженная стоимость).**
- ❑ **Ваучеры неименные каждому (для их концентрации в чековых инвестиционных фондах).**
- ❑ **Отсутствие правовой основы (номенклатурно-криминальный характер).**
- ❑ **Непоследовательность в развитии частного сектора.**
- ❑ **«Неэффективные собственники» (приобретение предприятий не для предпринимательской деятельности).**

Государственный сектор экономики

- ❑ Присутствует во **ВСЕХ** экономических системах современности
- ❑ Государственная собственность и госконтроль.
- ❑ Социальная инфраструктура; производственная инфраструктура; эмиссионные банки; военно-промышленный комплекс (ВПК); базовые отрасли промышленности: энергетика, металлургия...

Задачи государственного сектора экономики

- ❑ выполнение общенациональных социально-экономических задач, которые не решает частный капитал.
- ❑ обеспечение устойчивого развития национальной экономики.

Функции государства в условиях приватизации (массовой смены собственника) экономики

- Руководство процессом приватизации (масштабы, сроки, формы).**
- Оценка приватизируемого госимущества.**
- Обеспечение правовой основы преобразований.**
- Руководство процессами либерализации цен, внешнеэкономической либерализации.**
- Формирование институтов рыночной инфраструктуры.**
- Регулирование доходов государственного бюджета.**
- Проведение макроэкономической политики (кредитно-денежной, фискальной, инвестиционной, антимонопольной и др.).**

Предприятия в рыночной экономике

- ❑ **Частные коммерческие – для извлечения прибыли, деятельность определяется рынком.**
- ❑ **Частные некоммерческие – для удовлетворения общественных нужд и не могут получать прибыль.**
- ❑ **Государственные (коммерческие, некоммерческие) – деятельность определяется политическими решениями, а не рынком.**
- ❑ **Смешанные (частно-государственные).**
- ❑ **Формы образования коммерческих предприятий: индивидуальные владения (ИЧП), партнерства, корпорации.**

Преимущества и недостатки форм предприятий

Формы	Преимущества	Недостатки
Индивидуальные владения	простота регистрации, налоговые льготы, сильные стимулы для извлечения прибыли, лучшие условия для реализации новаторских решений	ограниченность источников финансирования, концентрация риска на ограниченной сфере деятельности, сосредоточение всех функций управления на владельце фирмы, высокий уровень ответственности за ошибки управления
Партнерства	простота регистрации, специализация владельцев на отдельных участках управления фирмой, больше финансовых ресурсов по сравнению с индивидуальной фирмой	ограниченность источников финансирования, неограниченная имущественная ответственность по обязательствам (полное партнерство), возможные разногласия между партнерами,
Корпорации	легко привлекать финансирование (акции, облигации), ограниченная	сложная процедура регистрации и отчетности, проблема отношений с

Тема: Характеристика рынка как хозяйственной системы

- Благо в системе потребностей.
- Товар и его свойства. Обмен.
- Деньги и их свойства. Формы и виды денег. Функции денег.
- Характеристика рынка как хозяйственной системы. Роль государства.
- Конкуренция и ее виды

Благо

Это предмет, явление, продукт труда (в том числе и услуга), удовлетворяющие определенную человеческую потребность, и отвечающие интересам, целям, устремлениям людей.

Материальные блага – естественные дары природы, продукты производства, отношения по присвоению материальных благ (патенты, лицензии, авторские права).

Нематериальные блага – воздействуют на развитие способностей человека, создаются в непроизводственной сфере (здравоохранение, образование, искусство, кино, театр и т.д.).

Нематериальные блага

Внутренние	Внешние
Данные человеку природой, которые он развивает по собственной воле (голос: пение, декламация; музыкальный слух – способность к музицированию; способности к наукам и т.д.	То, что дает внешний мир (репутация, деловые связи, протекция и т. д.)

Благо

Экономическое – является **результатом или объектом** экономической деятельности, **приобретается** в процессе обмена.

Неэкономическое (даровое) – **предоставляется природой** без приложения человеком усилий

Товар

- ❑ Специфическое экономическое благо, произведенное для **обмена**.
- ❑ Обладает двумя особенностями: удовлетворяет чью-то **потребность** и **пригоден к обмену**.
- ❑ Имеет потребительскую стоимость – способность удовлетворять ту или иную потребность человека.

Услуга

- ❑ Особый вид товара.
- ❑ Потребительская стоимость не имеет вещественной формы.
- ❑ Потребительная стоимость – это полезный эффект деятельности живого человеческого труда.

Потребительная СТОИМОСТЬ

- ❑ **Имеет три формы проявления:**
 - количество;
 - натуральную форму;
 - качество.

- ❑ **В натуральном хозяйстве продукты труда имеют потребительную стоимость только для производителей.**

- ❑ **В товарном хозяйстве продукты труда имеют потребительную стоимость для всех, т.е. обладают общественной потребительной стоимостью.**

Свойства товара

- ❑ **Меновая стоимость** – способность к обмену в определенных количественных пропорциях.
- ❑ **Экономическая ценность** – сумма экономической полезности блага и экономических затрат на его производство.
- ❑ **Экономическая полезность** (предельная и общая) зависит от степени ограниченности благ, от насыщения потребности в них (чем больше благ тем меньше их полезность).

Предельная полезность

- Предельная полезность - это **выгода (польза)**, получаемая от **дополнительно использованной единицы блага**.
- По мере увеличения количества потребляемого блага его **предельная полезность сокращается**.

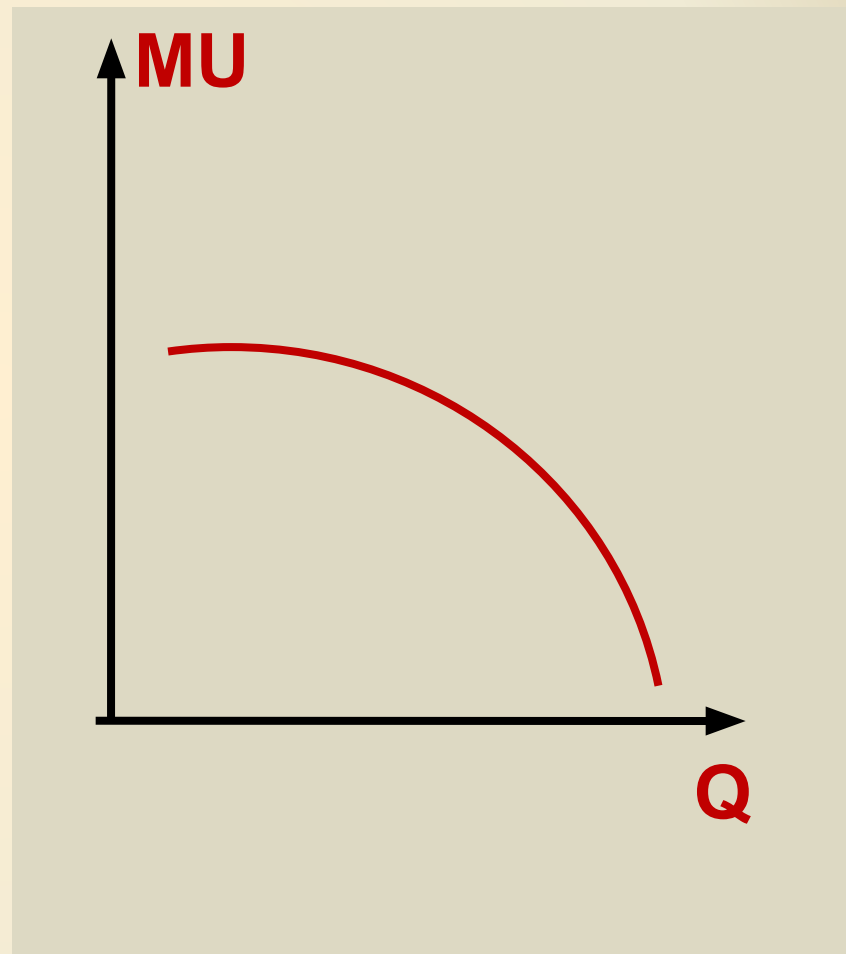

Общая полезность

- Это **суммарная выгода** (польза), получаемая человеком, фирмой или страной от использования **всего объема определенных благ**.
- По мере **увеличения количества потребленного товара общая полезность возрастает, но прирост полезности с каждой новой порцией товара сокращается, пока не дойдет до нуля.**

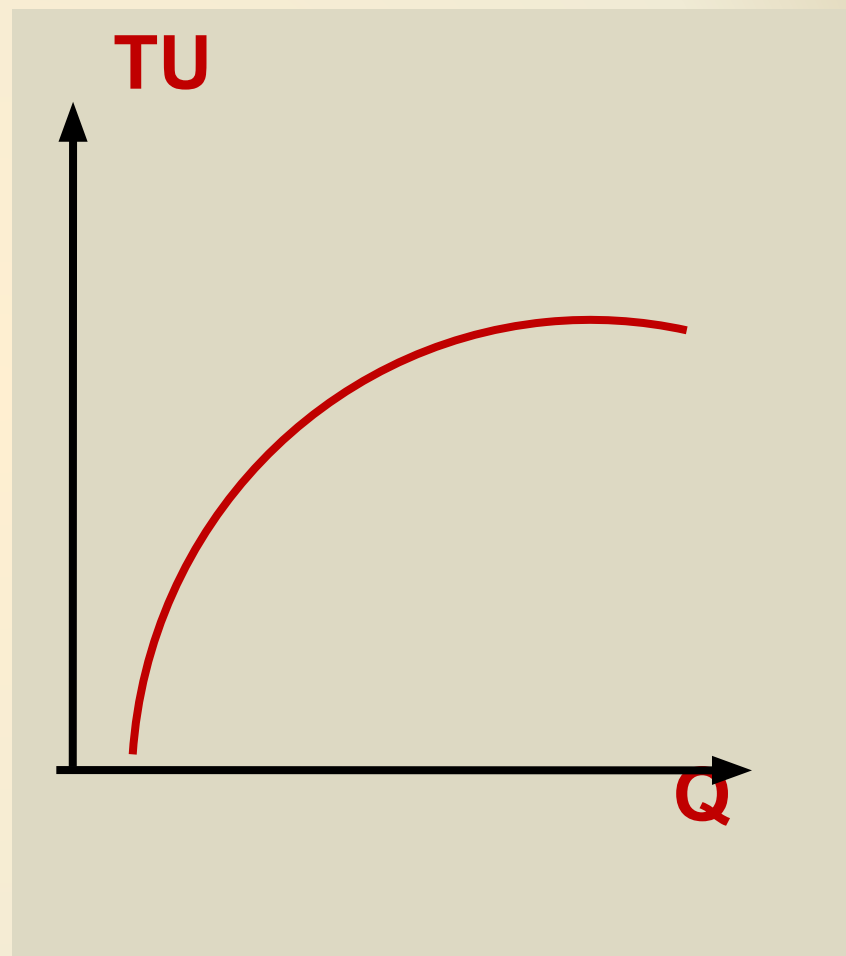

Эволюция товарно-денежных отношений

T-T – простой товарообмен

T-t-T – расширенный товарообмен

T-Д-T - денежный товарообмен

Особенности товара – эквивалента

- Собственная ценность.
- Компактность.
- Несомненная внешняя привлекательность.
- Способность к пропорциональному делению.
- Сохранение первоначального внешнего вида в течение длительного времени.
- Относительная редкость.

Деньги

- Это все то, что обычно принимается **в обмен** на товары и услуги.
- Это продукт **соглашения** между людьми.
- Это **товар** особого рода, выполняющий роль всеобщего **эквивалента**.
- Деньги – это то, что используется как деньги (**почти деньги - квазиденьги**).

Функции денег

- ❑ **Мера стоимости** – выражение способности денег соизмерять стоимость всех товаров, цена (необязательно в деньгах) – это форма выражения стоимости.
- ❑ **Средство обращения** – способность денег выступать посредником при обмене товаров (Т-Т, Т-Т-Т, Т-Д-Т). С этой функцией связаны формы денег (монеты, бумажные деньги, пластиковые карты и т. д.).
- ❑ **Средство платежа** – расчет за товары приобретенные в кредит (по наступлении срока платежа деньги вступают в обращение и переходят из рук покупателя в руки продавца), зарплата, займы, налоговые платежи и т.д. С этой функцией связано появление кредитных денег - векселей, чеков, банкнот.
- ❑ **Средство накопления** – резервирование стоимости проданного товара (с этой функцией связано понятие сокровищ).

Сокровища:

Это резервуары, в которые при необходимости уходят избыточные деньги и из которых деньги приходят в сферу обращения при возникновении потребности увеличить находящуюся в обращении массу денег

Виды сокровищ:

- ❑ Накопление золотых слитков, монет.
- ❑ Накопление эстетической формы – предметов роскоши, изделий из золота и серебра, произведений искусства.

Мировые деньги:

- ❑ Используются в экономическом обороте на мировом рынке.
- ❑ Функционируют в качестве всеобщей меры стоимости.
- ❑ Выступают как всеобщее средство платежа.
- ❑ Являются всеобщим покупательным средством.
- ❑ Служат всеобщим воплощением богатства (перемещение золота из одной страны в другую).

Количество денег – необходимое для обращения (уравнение Фишера)

$$MV = PQ \quad \text{где}$$

M – масса денежных единиц

V – скорость обращения денег

P – цена товара

Q – количество товаров, представленных
на рынке

$P = (MV) / Q$ – формула товарных цен

$M = (PQ) / V$ – количество денег,
необходимых для приобретения **Q**
товаров

Эволюция денег и демонетизация

- Золотосеребряное обращение.
- 1-й этап демонетизации золота (до 30-х гг. прошлого столетия) подразумевал обмен банкнот на золото (золотослитковый стандарт, золотодевизный стандарт), появились бумажные деньги, векселя, чеки.
- 2-й этап демонетизации золота (до сего времени) – курс бумажных денег зависит от золотого запаса страны появились кредитные карточки. Распространение кредитных денег.
- 3-й этап демонетизации золота – выпуск дебет-карточек (электронных денег).

Кредитные деньги - «Запись» в банке

В современных условиях отмечается значительный рост использования именно данной формы денежного обращения.

Далее по вопросам:

1) Характеристика экономического содержания понятия «рынок».

- эволюция;
- функции;
- элементы структуры;
- проблемы регулирования и координации.

2) Конкуренция – понятие, содержание.

- совершенная и несовершенная конкуренция;
- формы конкуренции.

Эволюция определения «рынок»

- ❑ Базар, место розничной торговли, рыночная площадь.
- ❑ Форма товарного и товарно-денежного обмена.
- ❑ Тип хозяйственных связей между субъектами хозяйствования.

Рынок как экономическая категория

Рынок – это совокупность экономических отношений и связей между покупателями и продавцами, а также торговыми посредниками по поводу движения товаров и денег, отражающая экономические интересы субъектов рыночных отношений и обеспечивающая обмен продуктами труда.

ЭЛЕМЕНТЫ рыночной СИСТЕМЫ (составляющие части)

- 1. Потребители (личное и производительное потребление) и производители.**
- 2. Собственность и ее формы.**
- 3. Цены, которые складываются в результате взаимодействия спроса и предложения.**
- 4. Спрос (потребность - платежеспособный спрос) и предложение.**
- 5. Конкуренция.**

АКТОРЫ (действующие участники) рыночной системы

- Производители (продавцы)**
- Потребители (покупатели)**
- Посредники**
- Государство**
 - Регулятор**
 - Полноценный субъект**

Функции рынка

- **Посредническая** – рынок напрямую соединяет производителей (продавцов) и потребителей товаров.
- **Ценообразующая** – возникает при взаимодействии товарного спроса и предложения, а также благодаря конкуренции.
- **Информирующая** – сложившиеся цены сообщают о состоянии экономики, насыщенности рынка товарами, запросах потребителей и т.п.
- **Регулирующая** – из менее выгодных отраслей с пониженными ценами (перепроизводство продукции) капиталы перетекают в более прибыльные отрасли (недопроизводство).
- **Стимулирующая** – цены вознаграждают дополнительной прибылью тех, кто производит наиболее нужные потребителям товары, увеличивает производительность, снижает издержки.
- **Санлирующая** – очистка экономики от неконкурентоспособных производителей.

Роль рынка

- ❑ Выдавать сигнал производству; что, в каком объеме и какой структуре следует производить;
- ❑ Уравновешивать спрос и предложение;
- ❑ Дифференцировать товаропроизводителей в соответствии с эффективностью их работы и нацеленностью на покрытие рыночного спроса;
- ❑ Вымывать неконкурентоспособные предприятия и свертывать устаревшие производства (санитарная роль).

Кругооборот товаров и денег

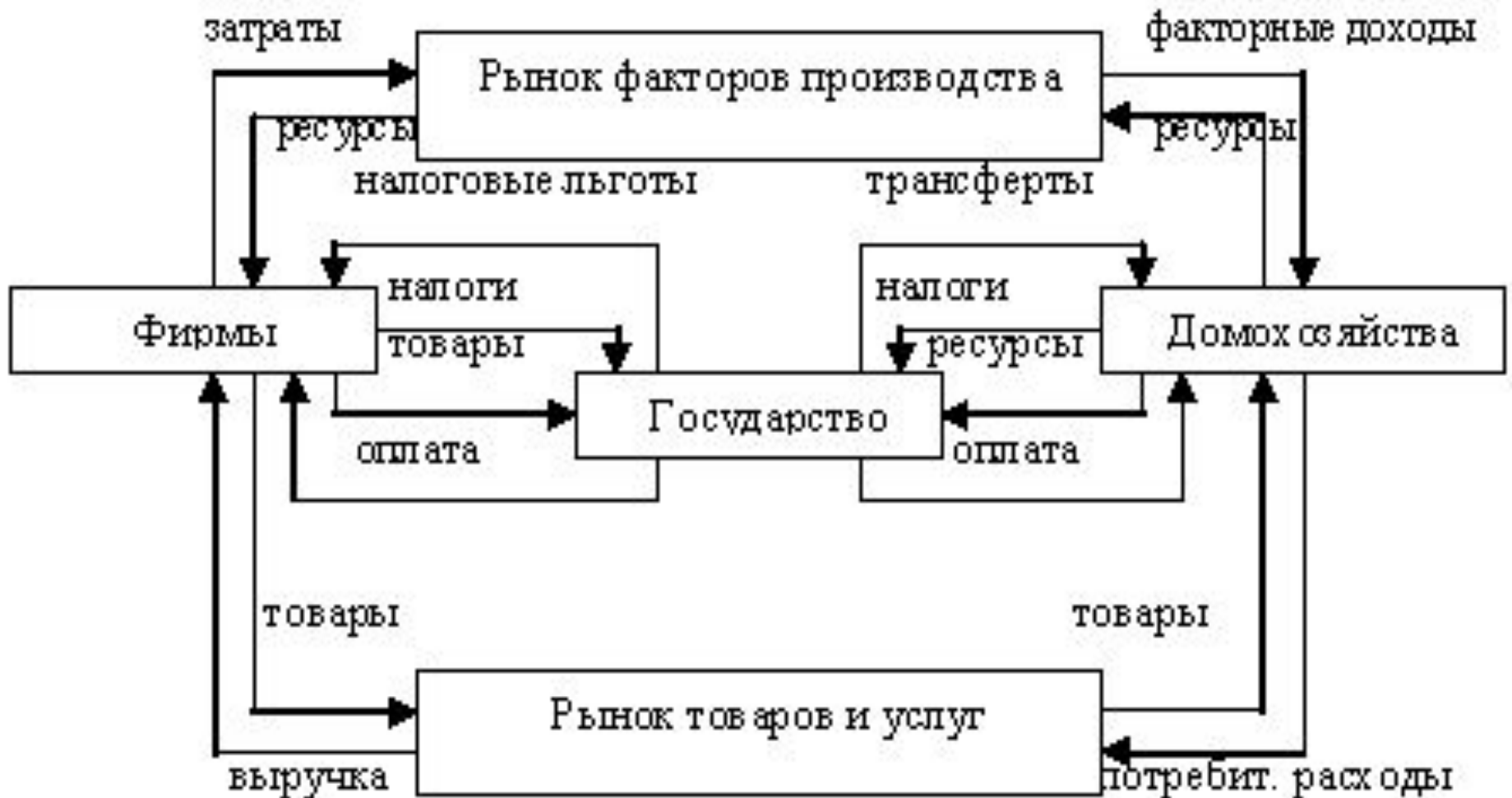

Свободный рынок

- Неограниченное число участников рыночных отношений и свободная конкуренция между ними.
- Абсолютно свободный доступ к любой хозяйственной деятельности всех членов общества.
- Абсолютная мобильность факторов производства, неограниченная свобода передвижения капитала.
- Наличие у каждого участника абсолютно полной информации о рынке.
- Абсолютная однородность однородных товаров (отсутствие торговых марок).
- Ни один участок рынка не в состоянии оказать непосредственное влияние на решение другого неэкономическими методами.
- Цены устанавливаются стихийно в ходе свободной конкуренции.
- Отсутствие монополии, монополии и государственного регулирования.

Свободный рынок

Преимущества

Функционирует на основе саморегулирующего механизма (через цены, на основе спроса).

Обеспечивает эффективное распределение ресурсов, гибкость и адаптивность к изменяющимся условиям, свободу выбора и действий рыночных субъектов, максимальное использование достижений НТП, способность к удовлетворению разнообразных потребностей, повышение качества товаров и услуг.

Недостатки

Не обеспечивает социальную защиту населения.

Не может создать условия реализации права на труд для всех членов общества.

Не гарантирует стабильный уровень цен.

Не обеспечивает сохранности окружающей среды.

Не создает стимулов для производства товаров коллективного пользования.

Реализует уже имеющиеся достижения НТП, не стимулирует дальнейшие фундаментальные исследования.

Не распространяется на некоммерческие виды деятельности.

**Свободный рынок –
ЭТО АБСТРАКЦИЯ**

**Регулируемый рынок –
объективная
необходимость
(результат прогрессивного
развития общества)**

Поведенческая экономика

- ❑ Эксперименты показывают, что люди «ограниченно рациональны»
- ❑ Действуют на основании «эвристических моделей», а не расчетов
 - ❑ Экстраполируют неадекватный опыт
 - ❑ Экономят ресурсы на памяти и расчетах (?)
- ❑ **Поведенческая экономика:**
 - ❑ Формальные модели поведенческих нерегулярностей
 - ❑ Придерживается строгой экономической парадигмы
 - ❑ Агенты рационально распоряжаются ресурсами, учитывая иррациональность

Самоуверенность и сверхоптимизм

- «Все дети в нашей школе лучше среднего»
- «Каждый водитель знает, что он входит в лучшие 20% водителей»

Избыточная самоуверенность – рациональный ответ на неопределенность

- Мы максимизируем материальные ожидания полезности.
- Чем мы оптимистичнее, тем выше сегодняшнее представление о завтрашней полезности, тем мы счастливее.
- Поэтому водители забывают о своих ошибках.
- Против оптимистичных и самоуверенных инвесторов можно сыграть на финансовом рынке
 - Проблема в том, что возможности для коротких продаж ограничены.
 - Поэтому время от времени возникают пузыри.

Поведенческая экономика: не просто забавные факты

Делла Винья – Мальмендьер:

- ❑ американцы покупают долгосрочные абонементы в фитнес-клуб ... зная, что будут ходить реже, чем надо для того, чтобы их окупить ... но зная, что деньги уплачены, они все равно будут ходить чаще, чем в случае покупки разовых билетов таким образом, рационально переплачивают, чтобы заставить себя чаще заниматься спортом

Алесина-Анджелетос, Бенабу-Тироль:

- ❑ предположение о том, насколько справедливо устроен мир, объясняют различие в размере государства между США и Европой;
- ❑ американцы верят в «американскую мечту», индивидуализм ⇒ голосуют за низкие налоги ⇒ низкие налоги и субсидии ⇒ благосостояние зависит от индивидуума ⇒ вера в индивидуализм подтверждается.
 - ❑ Легче заставить себя работать, труднее откладывать на завтра то, что можно сделать сегодня
- ❑ В Европе – наоборот!

Animal Spirits в макроэкономике

Акерлоф и Шиллер 2009

- Поведенческая экономика широко используется в микроэкономике и финансах.**
- Последний кризис показал необходимость использовать ее в макроэкономике.**
- Книга Акерлофа и Шиллера конкретизирует идею «жизнерадостности» (animal spirits) Кейнса.**
- Исследовательская повестка в макроэкономике на ближайшие годы.**

Регулирование рынка осуществляется

- С помощью своего собственного рыночного механизма («невидимая рука рынка»), элементами которого являются конкуренция, прибыль, цена, спрос, предложение и т.д.
- Государством прямо и косвенно через госзаказы, налоги и т.д.

Роль государства в экономике

Роль государства в

ЭКОНОМИКЕ. Традиционные представления

- ❑ **Неоклассическая теория: рыночное равновесие эффективно**
 - ❑ При условии совершенной конкуренции, симметричной информации, нулевых трансакционных издержек
- ❑ **Государственное вмешательство оправдано в отдельных случаях (market failure, «провал/несостоятельность рынка»)**
 - ❑ Экстерналии ⇒ регулирование или налогообложение Пигу
 - ❑ Несовершенная конкуренция ⇒ антимонопольное регулирование
 - ❑ Асимметричная информация ⇒ регулирование
 - ❑ Может помочь снизить трансакционные издержки? ⇒ создание рынков

Современный взгляд

- ❑ Государство – не машина, а экономический субъект
- ❑ Чиновники и политики тоже подвержены конфликту интересов и реагируют на стимулы

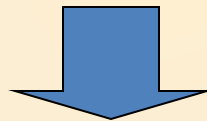

- ❑ Регулирование не всегда в интересах общества, часто в частных интересах
- ❑ Выбор между market failure (провал рынка) и government failure (провал государства)

Проблема

- ❑ **Чем лучше работают рынки, тем эффективнее государство**
 - ❑ **Рынки определяют цены и ставки процента ⇒ легче создавать стимулы для чиновников**
- ❑ **Но в этом случае и потребность во вмешательстве государства меньше**
- ❑ **Нет очевидных решений, необходимо рассматривать каждый конкретный случай отдельно**

Роль государства

- **Государство должно делать то, что не может сделать рынок. Оказывается, впрочем, что рынок может сделать очень много**
 - Железные дороги в США (и Латинской Америке) – частные (и вертикально-интегрированные)
 - Лучшие в мире университеты – частные
 - Частные арбитражные суды, бюро кредитных историй, рейтинговые агентства (?), аудиторы
 - Частные операторы единых образовательных экзаменов
- **Порой вмешательство государства вредно – вследствие коррупции и неэффективности государства**
 - Необходимо взвешивать несовершенства государства и рынка в каждом конкретном случае
 - Сейчас есть аппарат измерения эффекта конкретного вмешательства государства в экономику на микро уровне
- **Интересные эксперименты в федерациях и конфедерациях:**
 - ЕС позволяет членам делать любой выбор роли государства, но поддерживает конкуренцию на уровне ЕС ⇒ граждане и предприниматели ЕС голосуют ногами
 - То же самое в США на уровне штатов

Экономические исследования роли государства в экономике

Консенсус:

- С коррупцией можно бороться при помощи стимулов, прозрачности и т.д.
- Конкуренция между госорганами (например, нормативно-подушевое финансирование) повышает качество услуг

Нет консенсуса:

- Государственно-частные партнерства
- Здравоохранение
- Общее образование

Зарождающийся консенсус

- Высшее образование

«Рыночный социализм»?

- Должно ли правительство заниматься производством?
- Можно ли построить рыночную экономику с госсобственностью?
 - В теории - да
 - На практике пока не удалось преодолеть конфликт интересов и создать стимулы для менеджеров
- Методологические проблемы измерения
 - В стране, где доминируют госкомпании, правила игры формируются в их пользу, поэтому и частные компании менее производительны

Исследования приватизации

- **Влияние на деятельность приватизируемых компаний**
 - Книга Megginson 2005, обзор Guriev-Megginson (2006): обзор более 100 эконометрических исследований влияния приватизации на результаты деятельности компаний в разных странах
 - Почти везде сильный положительный эффект
 - Особенно там, где хорошо работают «институты»
 - Россия – почти единственное исключение
 - Но и в России положительный эффект проявляется, но гораздо медленнее (5 лет)
- **Практически нет исследований влияния приватизации на неравенство**
- **Недавнее нашумевшее исследование влияния приватизации на смертность (опубликовано Lancet) – не воспринимается экономистами серьезно из-за несовершенства эконометрических методов**
 - Почему приватизация непопулярна?**
- **Денисова, Журавская и др. (2008):**
 - В переходных экономиках к приватизации плохо относятся менее образованные и зависящие от государства
 - Но и предприниматели не всегда хорошо относятся к приватизации – в странах с плохими «институтами»

Структура рынка

Это внутренне строение, расположение, порядок отдельных элементов рынка, их удельный вес в общем объеме рынка.

Критерии для характеристики структуры рынка по объектам

- ❑ рынок товаров и услуг (потребительский рынок);
- ❑ рынок рабочей силы;
- ❑ рынок средств производства;
- ❑ рынок ценных бумаг, валюты;
- ❑ рынок научно-технических разработок, патентов;
- ❑ рынок информации;
- ❑ рынок отдельных товаров и товарных групп;
- ❑ рынок лицензий и др.

Критерии для характеристики структуры рынка по субъектам

- Рынок покупателей;
- Рынок продавцов;
- Рынок государственных учреждений;
- Рынок промежуточных продавцов – посредников.

Критерии для характеристики структуры рынка по географическому положению

- Местный (локальный) рынок;
- Региональный рынок;
- Национальный рынок;
- Мировой рынок.

Критерии для характеристики структуры рынка по уровню насыщения

- равновесный;
- дефицитный;
- избыточный.

Критерии для характеристики структуры рынка по степени зрелости

- неразвитый;
- развитый;
- формирующийся.

Критерии для характеристики структуры рынка по степени ограниченности конкуренции

- свободный;
- монополистический;
- олигополистический;
- смешанный.

Критерии для характеристики структуры рынка по соответствию действующему законодательству

- легальный;
- нелегальный (черный и серый).

Критерии для характеристики структуры рынка по отраслям

- ❑ Автомобильный;
- ❑ Продовольственный;
- ❑ Компьютерный;
- ❑ Тяжелого машиностроения и др.

Критерии для характеристики структуры рынка по характеру продаж

- ❑ Оптовый;
- ❑ Розничный.

Критерии для характеристики структуры рынка по ассортименту товаров

- ❑ **Замкнутый** – на котором представлены товары только первого производителя.
- ❑ **Насыщенный** – на котором множество сходных товаров многих производителей.
- ❑ **Рынок широкого ассортимента** – на котором представлен ряд видов товаров, связанных между собой и направленных на удовлетворение одной или нескольких, связанных между собой потребностей.
- ❑ **Смешанный рынок** – на котором имеются разнообразные товары, не связанные между собой.

Инфраструктура рынка

- Совокупность организационно-правовых форм, сопровождающих движение товаров и услуг и составление актов купли-продажи, или совокупность институтов, систем, служб, предприятий, обслуживающих рынок и выполняющих определенные функции по обеспечению нормального режима его функционирования.

Функции инфраструктуры

- ❑ Облегчение участникам рыночных отношений реализации их интересов.
- ❑ Повышение оперативности и эффективности работы рыночных субъектов на основе специализации отдельных субъектов экономики и видов деятельности.
- ❑ Организационное оформление рыночных отношений.
- ❑ Облегчение форм юридического и экономического контроля, государственного и общественного регулирования деловой практики.

Элементы инфраструктуры

- Биржи.
- Аукционы, ярмарки и т.д.
- Кредитная система, коммерческие банки.
- Система регулирования занятости населения.
- Информационные технологии и средства деловой коммуникации.
- Налоговая система.
- Система страхования рисков.
- Рекламные службы.
- Торговые палаты, др. общественные, добровольные и государственные объединения.
- Таможенная система.
- Профсоюзы.
- Система высшего и среднего образования.
- Аудиторские компании.
- Консультативные (консалтинговые) компании.
- Общественные и государственные фонды, предназначенные для стимулирования деловой активности.
- Специальные зоны свободного предпринимательства.

Биржа

- Биржа – форма оптовой торговли массовыми стандартными товарами или систематических операций по купле-продаже валюты, рабочей силы, ценных бумаг и т.д.
- **Товарная** – призвана оказывать посреднические услуги при заключении торговых сделок по различным товарам.
- **Фондовая** – занимается куплей-продажей ценных бумаг.
- **Биржа труда** – согласовывает интересы работников и работодателей.

Сделка

- Сделка – соглашение о взаимной передаче прав и обязанностей в отношении биржевого товара, сопровождаемое переходом денег, банковских документов и т.д. от одного лица к другому.
- 1. С реальным товаром (**форвардная сделка**) – 1-2% в общем обороте сделок заключаемых на биржах;
- 2. **Фьючерсная сделка** (может быть множество раз перезаклучена) – с товарами, которых в момент заключения сделки в наличии нет (урожай будущего года);
- 3. Сделка с премией (**опцион**) – плательщик может выполнить обязательство или отказаться от него в рамках срока, оговоренного в контракте;
- 4. Подстраховочные операции или **хеджирование** (сделка с защитой от возможных потерь при колебании цен);
- 5. С последующей **фиксацией цены** (одна сторона предоставляет право другой стороне установить цену на товар в любой момент между подписанием контракта и поставкой товара).

Опцион

- Плательщиком премии может быть продавец (продает товар другому покупателю по более высокой цене).
- Плательщиком премии может быть покупатель (покупает товар по более низкой цене, а затем перепродает товар по более высокой цене и получает прибыль).

Рыночная конъюнктура

Это совокупность складывающихся на рынке в каждый данный момент времени экономических условий, при которых осуществляется процесс реализации товаров и услуг.

Конъюнктура рынка определяется экономическими показателями, характеризующими состояние рынка: соотношение спроса и предложения, уровень цен, емкость рынка, платежеспособные возможности потребителя; состояние товарных запасов и т.д.

Конкуренция

Конкуренция – это соперничество между участниками рыночной экономики за лучшие условия производства, купли и продажи товаров.

Выделяют:

- относительную и абсолютную конкуренцию;**
- ценовую и неценовую конкуренцию.**

Относительная и абсолютная конкуренция

- **Относительная** – появляется между производителям и подобного товара (в рамках одной отрасли)
- **Абсолютная** – конкуренция потребителя. Вообще (любая акция против потребления любого товара выгодна всем не производящим его, т.к. высвобождает денежную массу, которая может быть истрачена на приобретение других товаров)

Ценовая и неценовая конкуренция

Методы ценовой конкуренции:

- Демпинговое снижение цены.
- Сезонное снижение цены и т.д.

Методы неценовой конкуренции

- Техническое превосходство;
- Повышение надежности изделий;
- Повышение качества продукции;
- Повышение качества обслуживания;
- Использование эффективных методов сбыта;
- Улучшение условий оплаты;
- Реклама;
- Дисконтные карты;
- Предоставление послепродажного обслуживания и т.д.

Совершенная конкуренция

**Выделяют рынки совершенной и
несовершенной конкуренции**

Совершенная конкуренция

**означает такое состояние
экономической системы, когда
влияние каждого участника
экономического процесса на
общую ситуацию настолько
мало, что им можно пренебречь**

Признаки совершенной конкуренции

- ❑ Множественность продавцов и покупателей.
- ❑ Однородность производимой продукции.
- ❑ Отсутствие возможности покупателей и продавцов влиять на цены.
- ❑ Мобильность производственных ресурсов.
- ❑ Абсолютное знание предпринимателями состояния рынка.

Несовершенная конкуренция

Это такая форма конкуренции, при которой лишь несколько крупных фирм производят основную массу определенного товара.

Она проявляется в следующих формах:

- Монополия.**
- Олигополия.**
- Монополистическая конкуренция с дифференциацией продукта.**

Чистая (абсолютная) монополия (монопсония)

- Монополия возникает тогда, когда отдельный производитель занимает доминирующее положение и контролирует рынок данного товара.**
- Монопсония – это такая ситуация на рынке, когда существует единственный покупатель.**

Естественная монополия

Отрасль состоит всего из одной фирмы, но обусловлено это не искусственными препятствиями для вступления в отрасль, а другими причинами, главная из которых – экономия на масштабах производства. Примеров естественной монополии достаточно много: обеспечение электроэнергией, газом, железнодорожные перевозки.

Особенности рынка чистой монополии (монопсонии)

Высокие барьеры входа на рынок и выхода с него

- **Барьеры входа на рынок** - факторы объективного или субъективного характера, из-за которых новым фирмам практически невозможно начать свое дело в выбранной отрасли. Благодаря такого рода барьерам, фирмы, уже действующие на рынке, могут не опасаться конкуренции.
- **Барьеры выхода из отрасли.** Выход из отрасли в случае неудачи на рынке сопряжен со значительными издержками (например, производство товара требует узкоспециализированного оборудования, которое нелегко было бы реализовать в случае банкротства фирмы), следовательно, высок риск деятельности в отрасли.

Олигополия

Наличие на рынке определённого товара нескольких очень крупных фирм, контролирующих значительную часть производства и сбыта и конкурирующих друг с другом. Каждая такая фирма проводит самостоятельную рыночную политику, но при этом она зависит от конкурентов и должна считаться с ними.

Особенности рынка чистой олигополии

- ❑ На рынке господствует от двух до десяти фирм, на которые приходится половина и более общих продаж продукта. Это делает фирмы зависимыми друг от друга.
- ❑ Каждая фирма в отрасли осознаёт, что изменение цены продукции или объёма выпуска вызовет ответную реакцию её конкурентов, и должна считаться с этим.
- ❑ Во многих случаях олигополия защищена барьерами для входа на рынок, схожими с теми, что защищают монополию.

Особенности рынка чистой олигополии

- ❑ Использование в основном методов **неценовой конкуренции**.
- ❑ При взаимодействии в виде сотрудничества, а не к конкуренции, фирмы могут получать **большую прибыль, назначая цены существенно выше** тех, которые сложились бы, если бы данный рынок был совершенно конкурентным.
- ❑ Вступая в явный или тайный сговор – картель – **фирмы сообща координируют свои цены и объёмы производства**, чтобы максимизировать совместные прибыли.
- ❑ Если олигополистические фирмы **агрессивно конкурируют** друг с другом, развязываются ценовые войны и теряется значительная доля прибылей.
- ❑ **Патентование и лицензирование** технологии могут исключить потенциальных конкурентов, а необходимость расхода средств на **рекламу** фирмы и её товаров и утверждение их репутации на рынке могут стать препятствием для вступления на рынок новых фирм.

Рынок монополистической конкуренции

Подразумевает достаточно большое количество производителей похожих товаров.

Особенности рынка монополистической конкуренции

1. На рынке действует достаточно большое количество продавцов:
 - не слишком большое, что свойственно для чистой конкуренции;
 - не слишком малое, чтобы каждая фирма владела относительно незначительной частью рынка и имела ограниченный контроль над ценой (но все-таки имела);
 - достаточно значительное, чтобы исключить возможность тайных соглашений, согласованных действий отдельных фирм с целью ограничения объемов производства и искусственного повышения цен;
 - достаточное, чтобы фирмы отрасли не ощущали взаимной зависимости, имели возможность определять собственную политику, не ориентируясь на реакцию конкурентов.

Особенности рынка монополистической конкуренции

2. Продукты, предлагаемые на рынке, **дифференцированные**. Реальные отличия при дифференциации достигаются за счет:
- качества товара;
 - углубления послепродажного обслуживания;
 - места продажи товара;
 - стимулирования сбыта (например устанавливая призы для покупателей).
3. **Ограниченная возможность влияния на цену**. Эта возможность ограничена тем, что на рынке монополистической конкуренции существует много близких товаров, а потому покупатель имеет возможность приобрести товар у другого продавца, если его цена окажется более привлекательной.
4. **Легкое вступление в отрасль**. Поскольку на рынке достаточно большое количество конкурирующих фирм, то создать какие-то барьеры для вступления в отрасль новых производителей практически не возможно

**Механизм
функционирования
рынка**

- ❑ **Понятие спроса, его виды. Закон спроса.**
 - ❑ **Факторы, определяющие спрос.**
 - ❑ **Аномальный спрос.**
 - ❑ **Неценовые факторы изменения спроса.**
- ❑ **Эластичность спроса.**
- ❑ **Экономическая сущность предложения. Закон предложения.**
 - ❑ **Факторы предложения.**
 - ❑ **Аномальное предложение.**
- ❑ **Эластичность спроса и предложения.**
- ❑ **Модель частичного рыночного равновесия.**
- ❑ **Практикум.**

Теория спроса и предложения

Рынок - это механизм, сводящий вместе покупателей и продавцов отдельных товаров и услуг.

Цель покупателя:

Цель продавца:

«купить подешевле»

«продать подороже»

**Модель поведения
покупателя описывает:**

**Спрос –
желание и возможность
приобрести
определенное
количество товаров по
определенной цене за
определенный период**

**Модель поведения
продавца описывает:**

**Предложение –
желание и возможность
продать
определенное
количество товаров по
определенной цене за
определенный период**

Закон спроса – количество товара, на которое предъявляется спрос, возрастает при снижении цены и сокращается при ее повышении. При этом нет строго одинакового соотношения между снижением цены и повышением спроса.

(А. Маршалл)

Под законом спроса понимается обратная зависимость между ценой и величиной спроса на благо в течение определенного периода времени при прочих равных условиях.

Алгебраическая интерпретация закона спроса

$$Q_d = f\left(\frac{1}{P}\right)$$

Геометрическая интерпретация закона спроса

P – цена товара

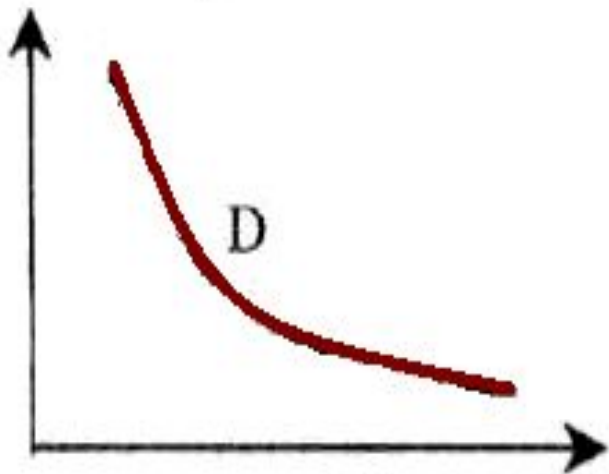

Q – количество товара

Показывает, какое количество
товара приобретут покупатели
на рынке по разным ценам в данный
момент времени.

Закон спроса

Шкала спроса

Цена за ед. товара	Величина спроса
1	80
2	55
3	35
4	20
5	10

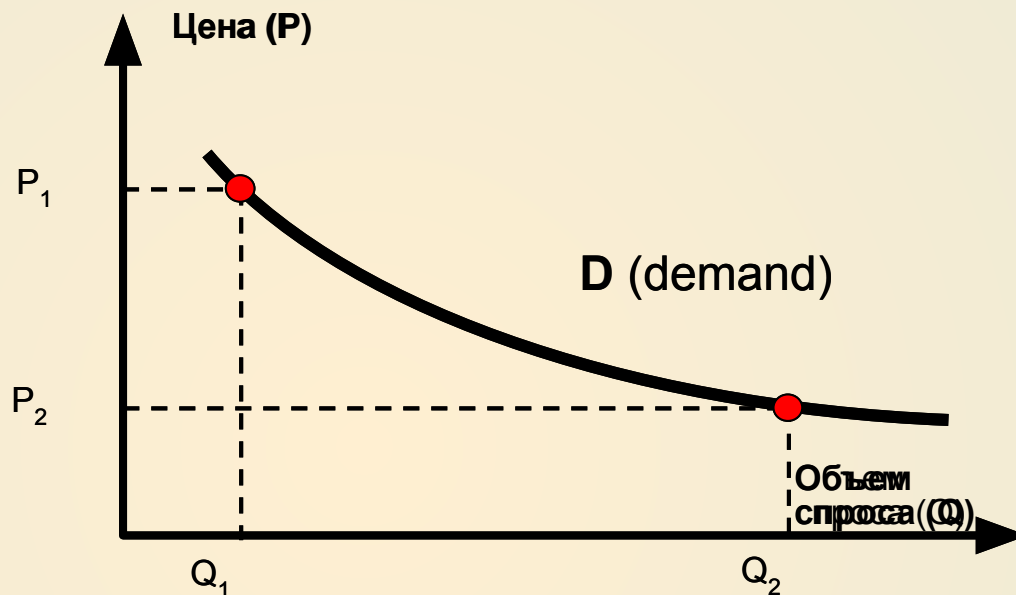

Закон спроса – потребители готовы купить большее количество товара по низкой цене.

Факторы, определяющие форму кривой спроса:

- Принцип убывающей предельной полезности
- Эффект дохода
- Эффект замещения

Индивидуальный и рыночный спрос

Цена за ед.	Величина спроса 1 покупателя	Величина спроса 2 покупателя	Величина спроса 3 покупателя	Общая величина спроса
5	10	12	8	30
4	20	23	17	60
3	35	39	26	100
2	55	60	39	154
1	80	87	54	221

Функция спроса в общем виде выглядит следующим образом:

$$Q_d = f(P, I, T, W, P_{sub}, P_{com}, N, B)$$

- **I** – доход (income);
- **T** – вкусы (taste);
- **W** – ожидания (waiting);
- **P_{sub}** – цена товаров субституттов;
- **P_{com}** – цена комплементарных товаров;
- **N** – количество населения;
- **B** – прочие факторы.

- **N** – количество потребителей ($\uparrow N - \uparrow D$);
- **T** – вкусы, формируются под влиянием среды, обычаев, религии, воспитания, возраста и т.п. ($\uparrow T - \uparrow D$);
- **I** – доход – это сумма денег, которую потребитель получил в качестве компенсации за свой труд (з/п), предпринимательские способности, аренду или продажу собственности и т. п. Увеличение доходов приводит к увеличению денежного подкрепления желаний:
 - нормальные товары ($\uparrow I - \uparrow D$)
 - низшие товары ($\uparrow I - \downarrow D$)

□ **P_{sub}** – цены на товары субституты, которые заменяют друг друга, так как служат однородным целям (масло – маргарин, цыплята – индейка, плащи – зонты, дрова – уголь) (**$\uparrow P_{sub} - \uparrow D$**);

□ **P_{com}** – цены на товары комплементарные, которые люди предпочитают потреблять совместно хотя бы иногда (рубашка и галстук, иголки и нитки, автомобили и бензин) (**$\uparrow P_{com} - \downarrow D$**);

□ **Субституты и комплементарные – это типы товаров**

□ **W** – фактор ожидания изменения в будущем **P** и **I** способны изменить спрос.

Ожидание увеличения **цены** в будущем приведет к увеличению текущего спроса ($\uparrow W_p - \uparrow D$)

Ожидание **роста дохода** приводит к меньшему спросу потребителя ($\uparrow W_i - \downarrow D$)

Но на практике мы можем встретить и обратное явление. Часто это связано с наличием неудовлетворенного спроса.

Причины снижения объема спроса при повышении цены:

- **Эффекта нового покупателя** – снижение цены позволяет новым покупателям предъявлять спрос на данный товар.
- **Эффект замещения** – при росте цены на благо покупатель старается заменить его другим схожим благом.
- **Эффект дохода** – при росте цены реальный доход потребителя снижается, то есть на свой доход он уже может купить меньше благ.
- **Закон убывающей предельной полезности**

Виды спроса:

- **функциональный**
(нормальный) обусловлен потребительскими свойствами блага
- **нефункциональный**
(аномальный). обусловлен оценками блага потребителями, не связанными с качеством блага.

Пример аномального спроса – товары Гиффена

- ❑ Рост цены на хлеб вызывал повышение спроса на него:
 - ❑ бедные слои с очень низким доходом;
 - ❑ хлеб – главный продукт питания;
 - ❑ повышение цены хлеба – уменьшения общей покупательной способности;
 - ❑ отказ от покупки мяса и фруктов – они еще дороже;
 - ❑ покупка хлеба в больших количествах – единственный источник питания.
- ❑ При снижении цены на хлеб спрос снижался.

Условия существования эффекта Гиффена:

- ❑ товар должен быть товаром первой необходимости;
- ❑ уровень доходов покупателей должен быть очень низким, чтобы эффект дохода был больше эффекта замещения.

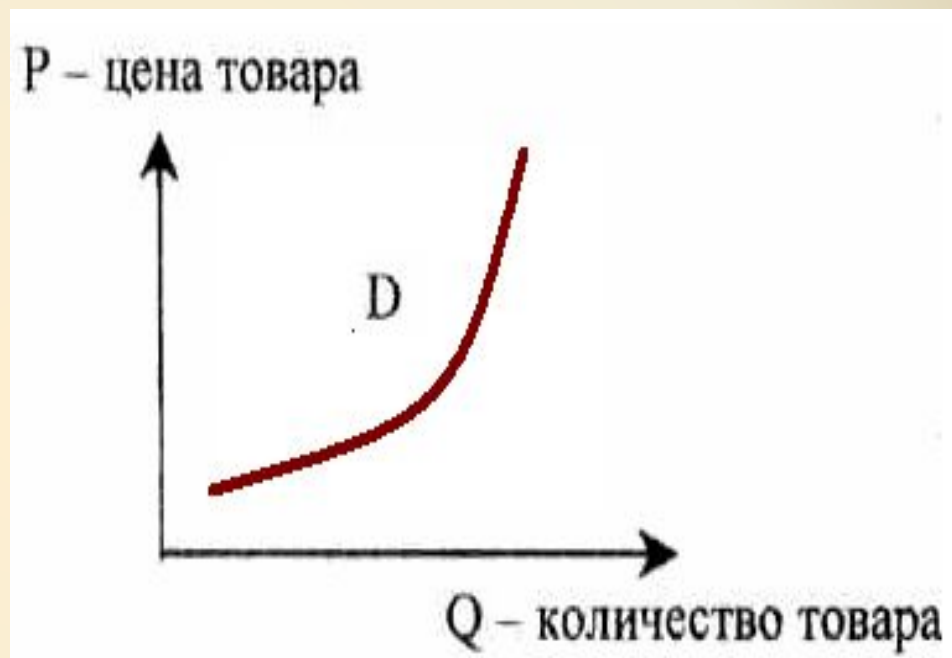

Результат – кривая спроса имеет положительный наклон

Проявления аномального спроса по Х. Лайбенштайну



Социальные аспекты аномального спроса:

- ❑ **Эффект присоединения к большинству** («повального увлечения») – увеличение спроса в связи со стремлением покупателя покупать тот же товар, который покупают другие.
- ❑ **Эффект сноба** – снижение спроса в связи с тем, что другие люди покупают этот же товар. Бывают ситуации, когда на рынке преобладают снобы.
- ❑ **Эффект Веблена** – увеличение спроса из-за того, что товар имеет более высокую, а не низкую цену, важен сам факт обладания товаром, не его потребительские свойства (престижные товары).

Другие аспекты аномального спроса:

- **Спекулятивный спрос** – возникает в связи с высокими инфляционными ожиданиями. Спрос на товар увеличивается еще до роста цены.
- **Нерациональный спрос** – незапланированный спрос, возникший под влиянием сиюминутного желания, внезапного изменения настроения, прихоти, каприза.
- **Эффект ожидаемого качества** – о качестве товара судят не по его характеристикам, а по его цене.

Факторы, влияющие на спрос

Увеличение спроса

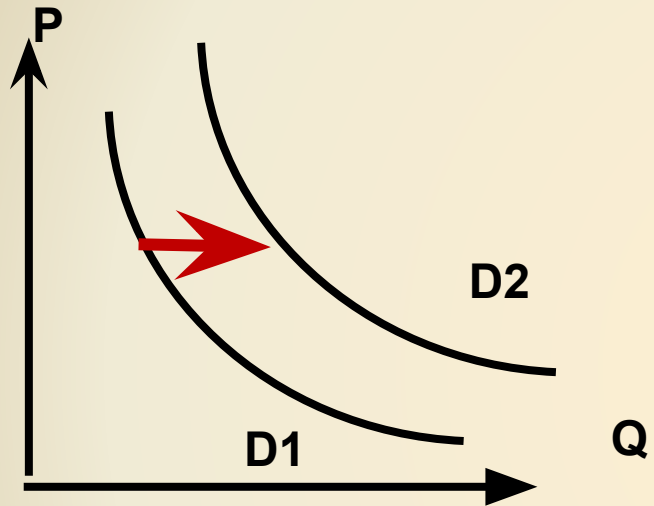

Уменьшение спроса

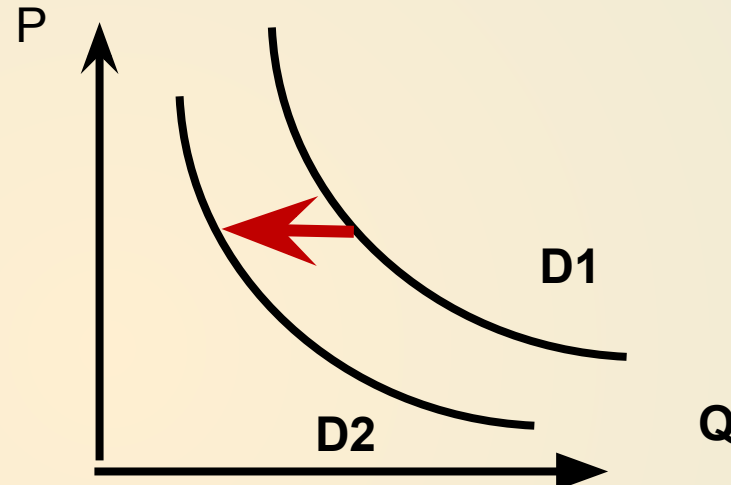

Факторы, влияющие на спрос:

- Потребительские вкусы
- Число покупателей
- Изменение дохода
- Цены на сопряженные товары (взаимодополняющие и взаимозаменяемые товары)
- Сезонные изменения
- Ожидания потребителей

Закон предложения

Шкала спроса

Цена за ед. товара	Величина предложения
1	5
2	20
3	35
4	50
5	60

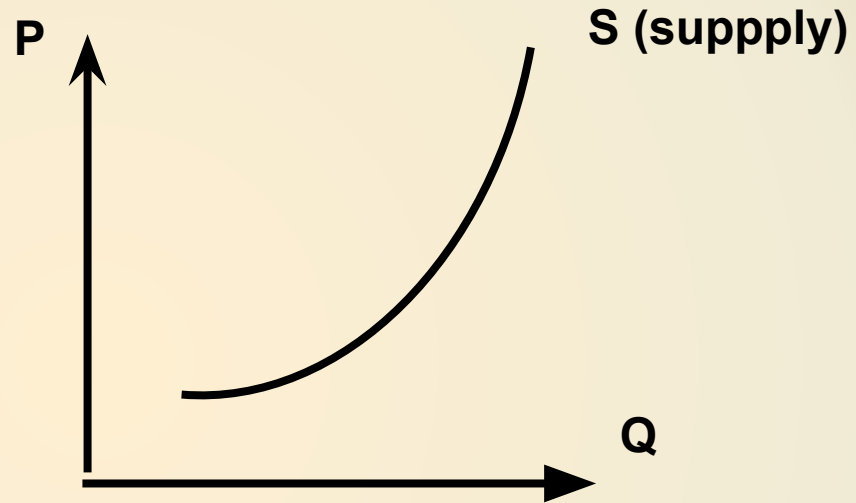

Закон предложения – продавцы (производители) готовы предложить к продаже большее количество своего товара по более высокой цене.

Индивидуальное и рыночное предложение

Цена за ед.	Величина предлож. 1 продавца	Величина предлож. 2 продавца	Величина предлож. 3 продавца	Общая величина предложения
5	60	70	65	195
4	50	65	55	170
3	34	36	30	100
2	20	15	21	56
1	5	8	6	19

Рыночное предложение зависит от факторов:

Ценовой фактор:

изменение цены ведет к

изменению величины

предложения, что

графически изображается

движением по кривой

предложения.

P, цена

P₂

P₁

S

B

A

Q₁

Q₂

**Q,
КОЛИЧЕСТВО
ТОВАРА**

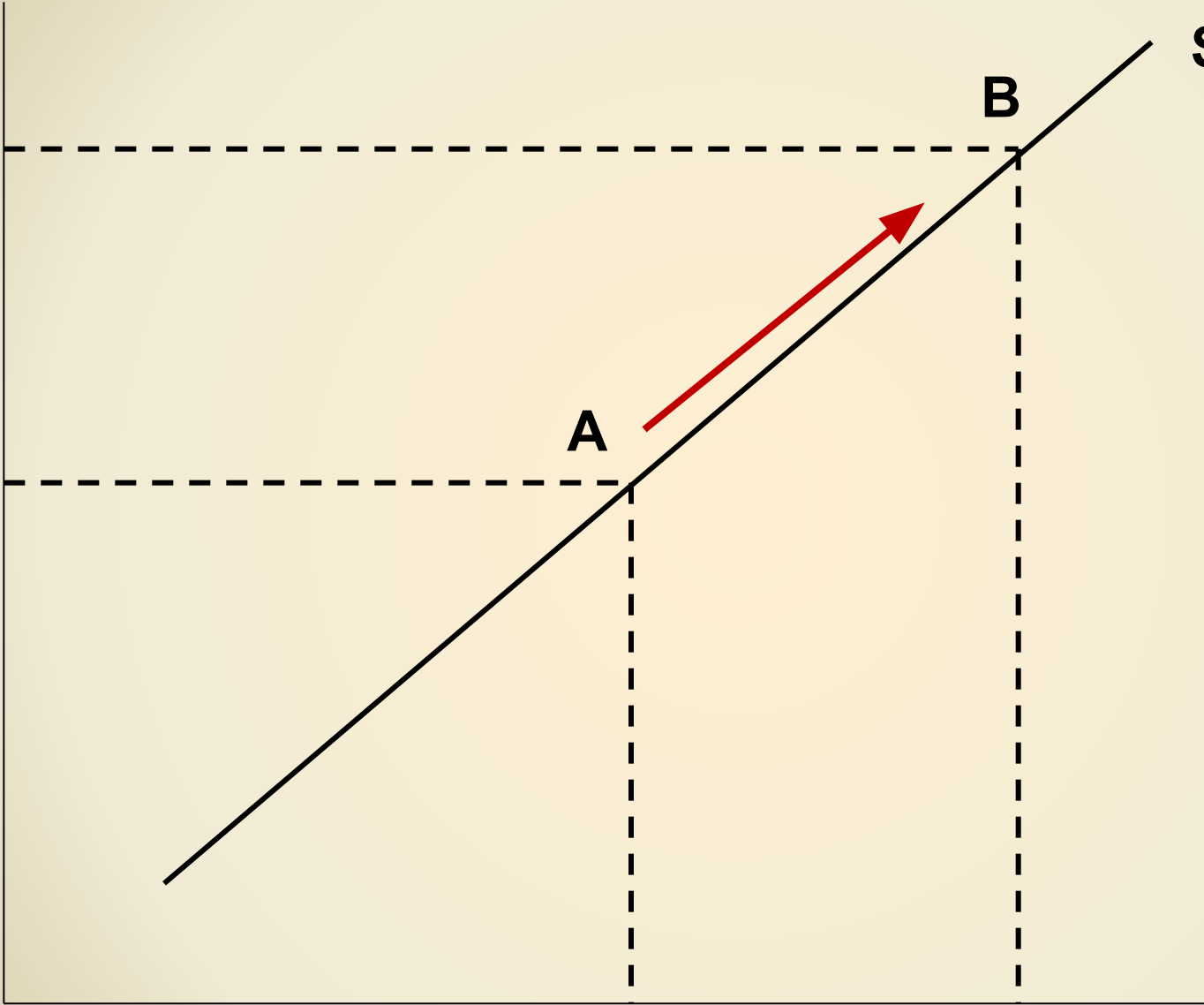

Неценовые факторы

Ведут к *изменению предложения*, что графически изображается *сдвигом кривой предложения*.

- ❑ Затраты на производство: цены на ресурсы, технология производства, налоги и дотации.
- ❑ Количество производителей.
- ❑ Цены на другие товары.
- ❑ Ожидания изменения цен.

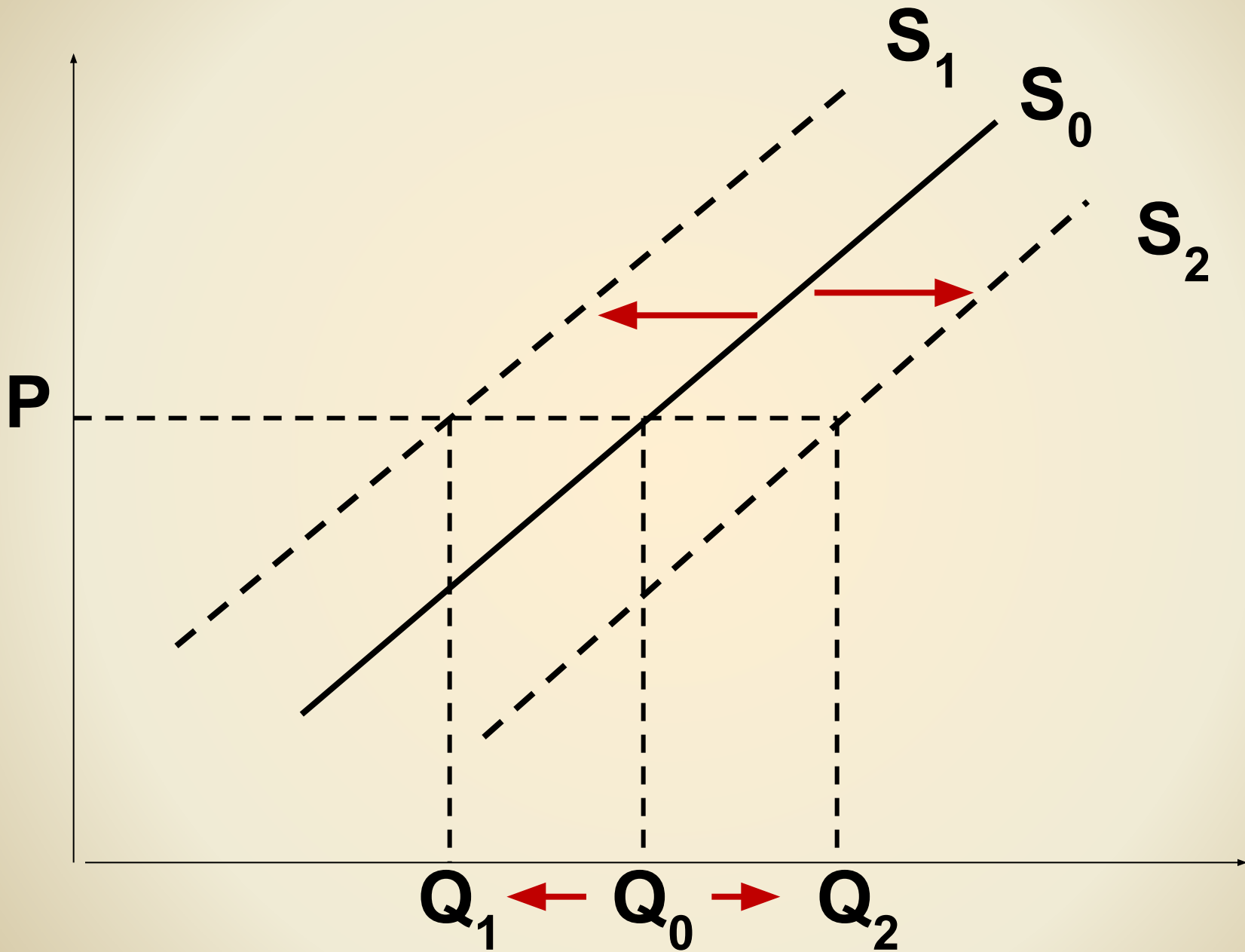

Правое смещение – при данном уровне цены готовы производить больше

- ❑ Снижение цены взаимозаменяемых товаров;
- ❑ Рост цены взаимодополняемых товаров ($\uparrow P_{\text{com}} - \uparrow S$);
- ❑ Снижение цены ресурсов и факторов производства;
- ❑ Улучшение уровня технологии ($\uparrow K - \uparrow S$);
- ❑ Снижение налогов и увеличение субсидий ($\downarrow T - \uparrow S$; $\uparrow C - \uparrow S$);
- ❑ Рост количества производителей ($\uparrow N - \uparrow S$)

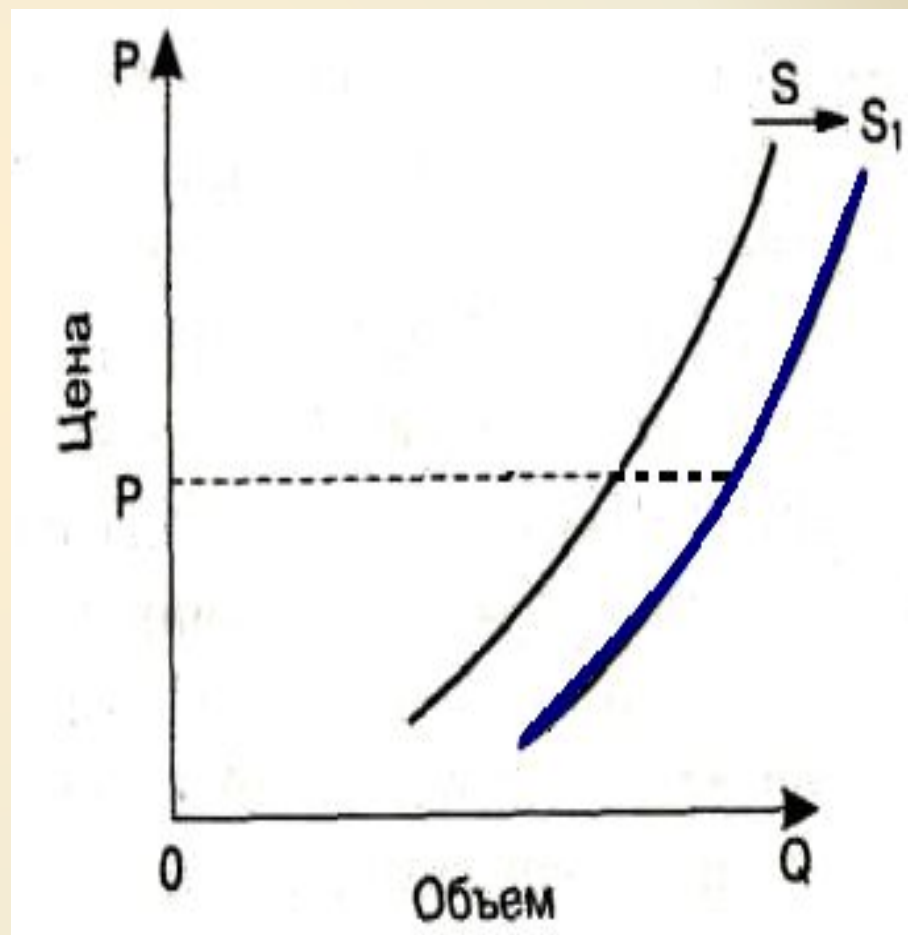

Левое смещение – при данном уровне цены производство снижается

- ❑ Рост цены взаимозаменяемых товаров ($\uparrow P_{sub}; \downarrow S$);
- ❑ Снижение цены взаимодополняемых товаров;
- ❑ Рост цен ресурсов и факторов производства ($\uparrow P_{res}; \downarrow S$);
- ❑ Ухудшение уровня технологии;
- ❑ Рост налогов и снижение субсидий ($\uparrow T; \downarrow S$);
- ❑ Снижение количества производителей.

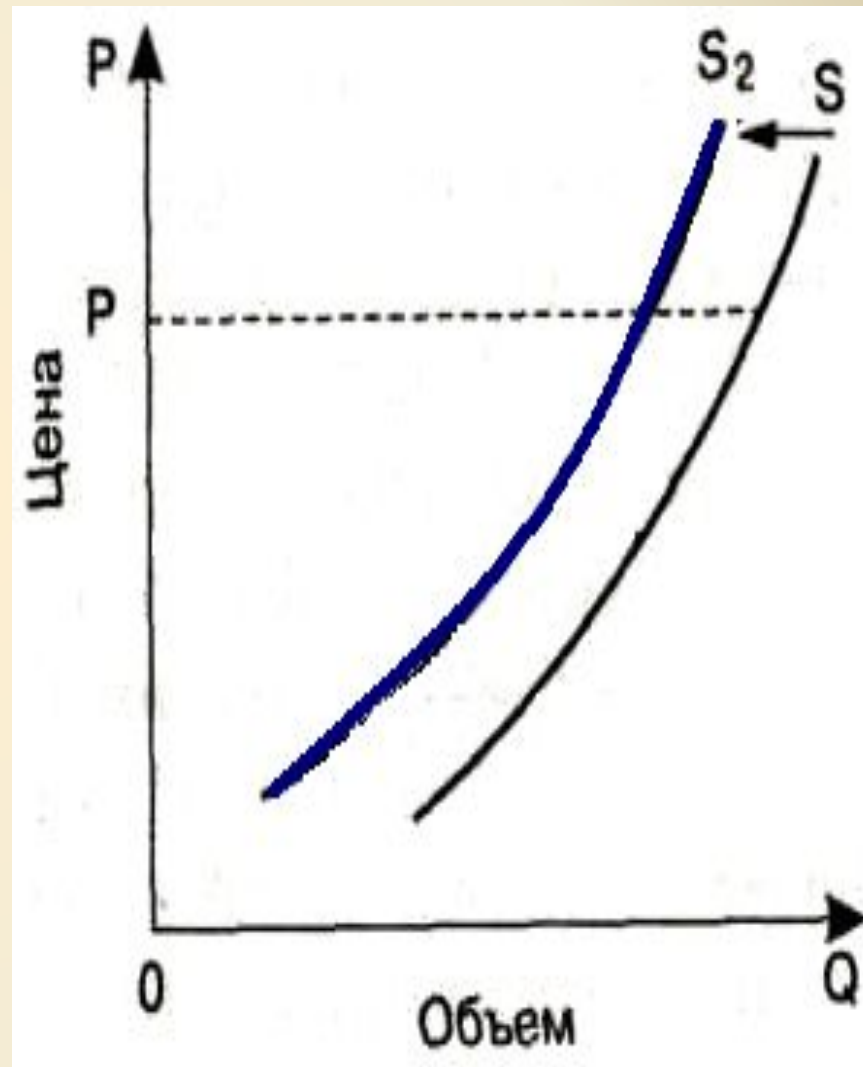

Кривая аномального предложения имеет обратный (т.е. отрицательный) наклон.

Это бывает в случаях, когда предложение, возрастая в ответ на рост цены до определенного уровня, может затем, наоборот, сокращаться в ответ на дальнейшее увеличение цены.

- Монопольные рынки – увеличение цены вызывает снижение производства у предприятий монополистов или крупных предприятий, так как объем прибыли у них гарантирован.**
- Сезонные скидки – массовые распродажи товаров, связанные с заменой коллекций и моделей.**

Пример – предложение труда

□ **Отрезок АВ** - досуг заменяется работой, так как альтернативная цена досуга растет вместе с повышением зарплаты;

□ **Отрезок ВА1** - объем предложения сокращается до первоначального уровня, несмотря на повышение зарплаты.

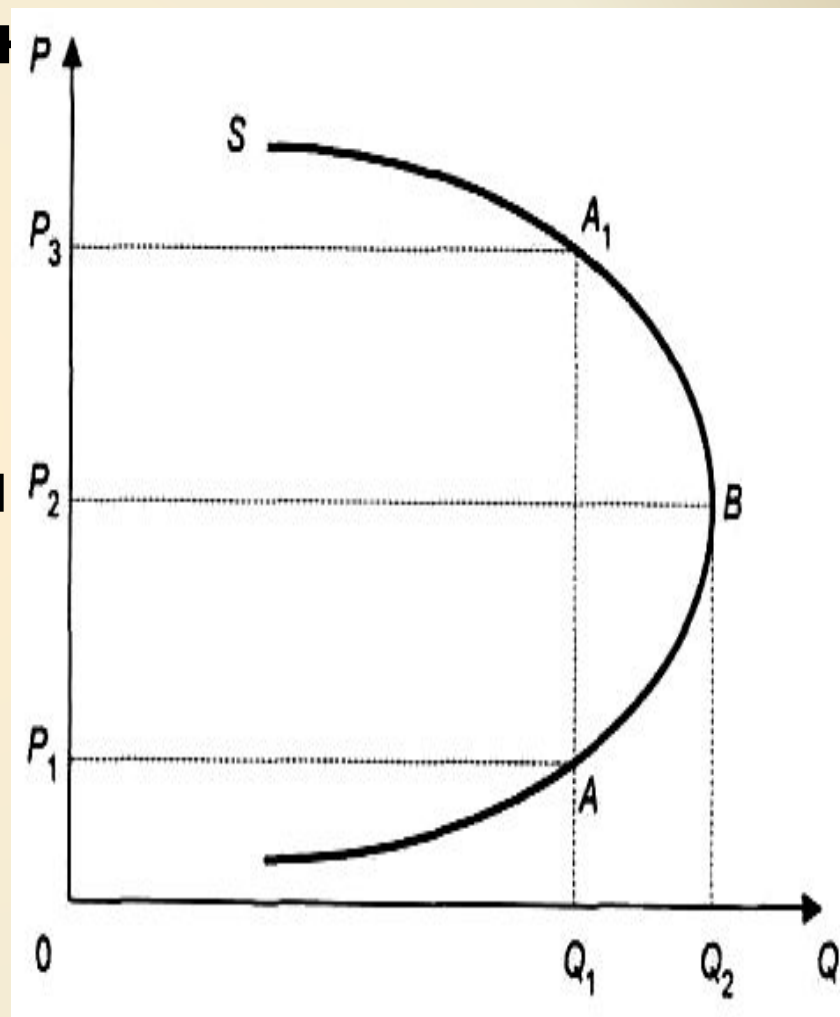

Равновесие спроса и предложения

В условиях рыночной экономики конкурентные силы способствуют синхронизации цен спроса и цен предложения, что приводит к равенству объемов спроса и объемов предложения.

Модель ЧАСТИЧНОГО РЫНОЧНОГО РАВНОВЕСИЯ

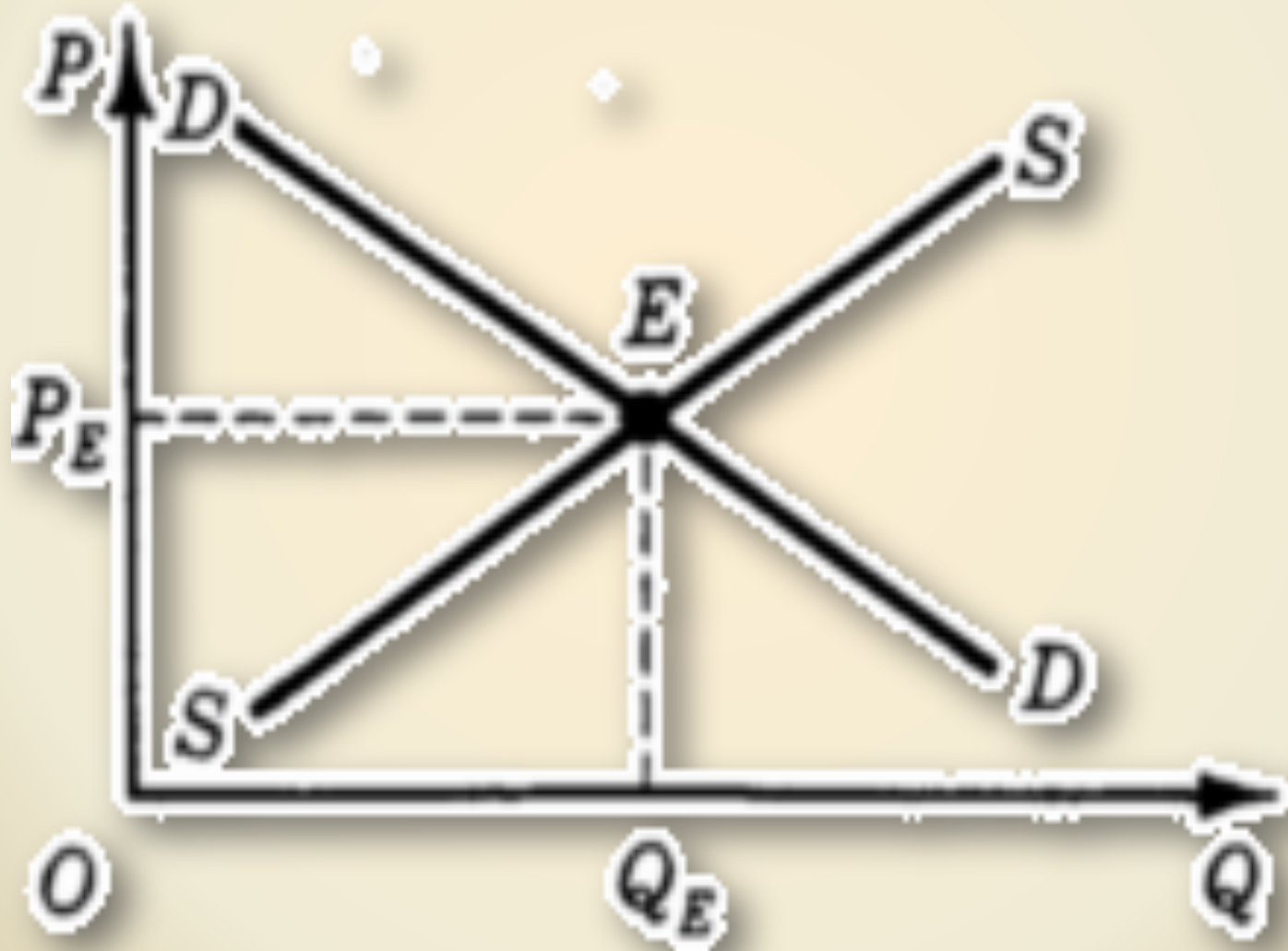

Установление цены по Маршаллу

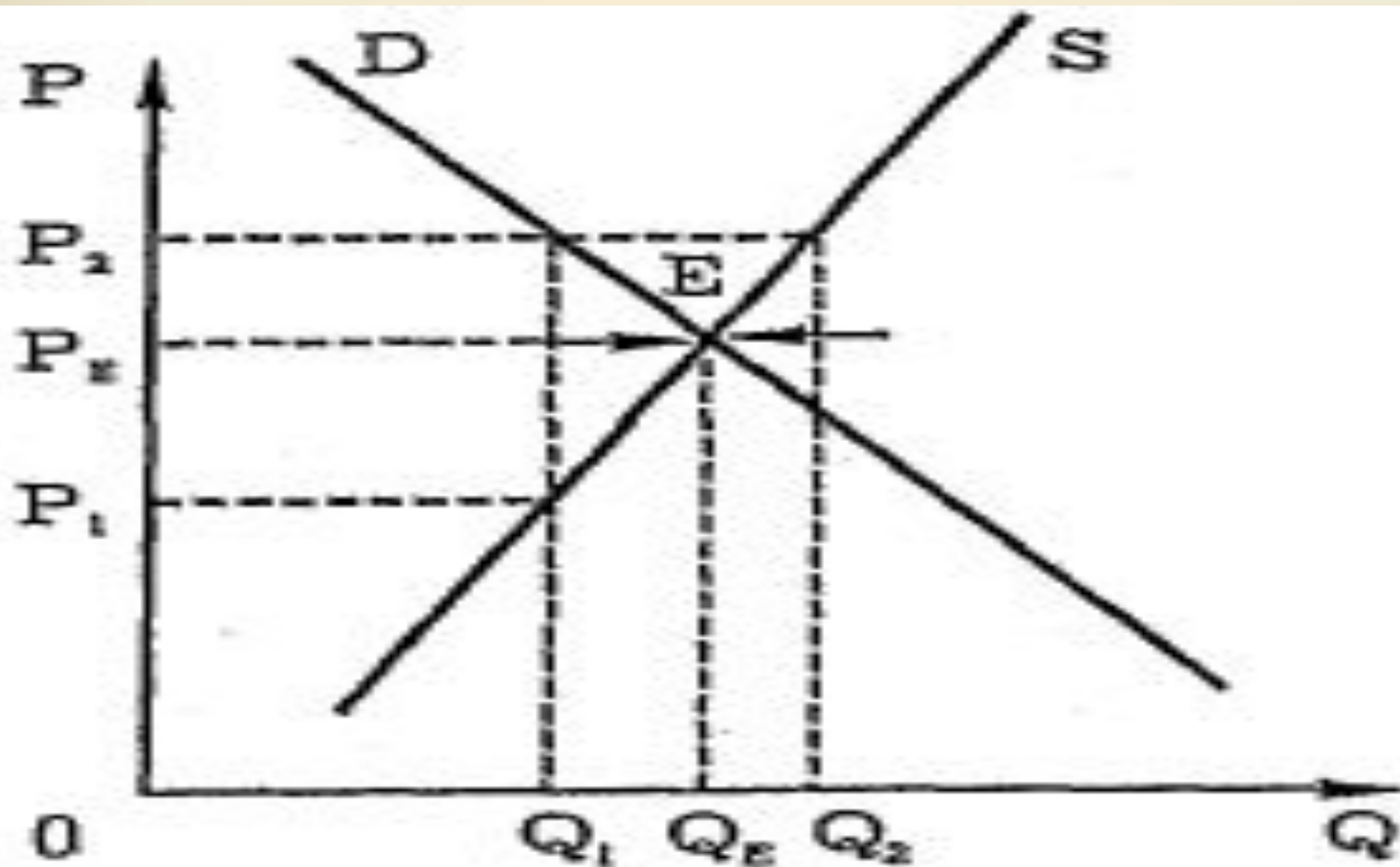

б) По А. Маршаллу

□ Главным в подходе А. Маршалла является **разность цен $P_1 - P_2$** . Маршалл исходил из того, что **продавцы прежде всего реагируют на разность цены спроса и цены предложения**. Чем больше этот разрыв, тем больше стимулов для роста предложения. **Увеличение (уменьшение) объема предложения сокращает эту разность и тем самым способствует достижению равновесной цены.**

Существует два основных подхода к анализу установления равновесной цены: Л. Вальраса и А. Маршалла.

Главным в подходе Л. Вальраса является **разница в объеме спроса (предложения)**. Если существует избыток спроса $Q_2 - Q_1$ при цене P_1 , то в результате **конкуренции покупателей** происходит **повышение цены до тех пор, пока не исчезает избыток**. В случае избытка предложения (при цене P_2) **конкуренция продавцов** **приводит к исчезновению избытка**.

Установление цены по Вальрасу



а) По Л. Вальрасу

Устойчивое равновесие в паутинообразной модели

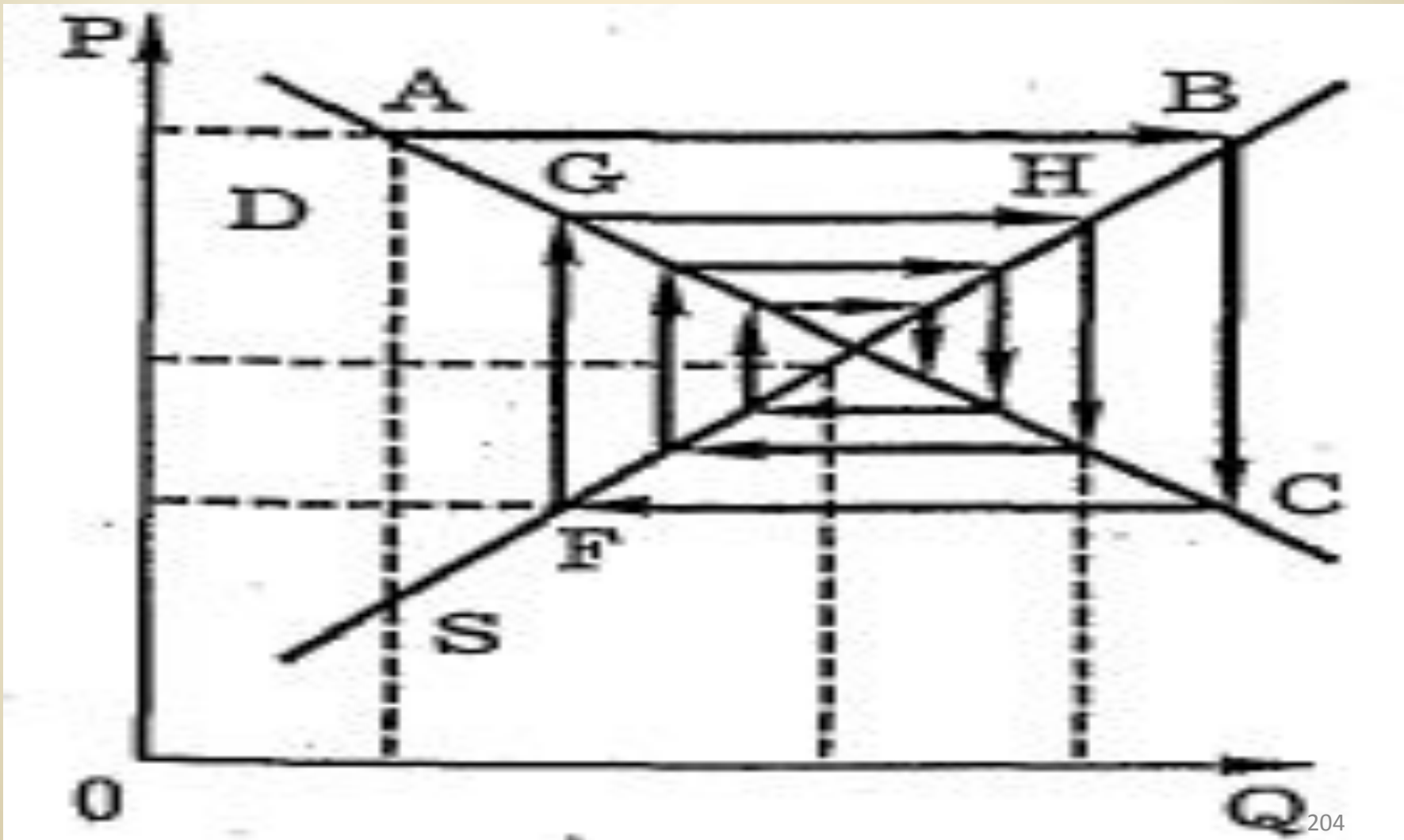

Неустойчивое равновесие в паутинообразной модели

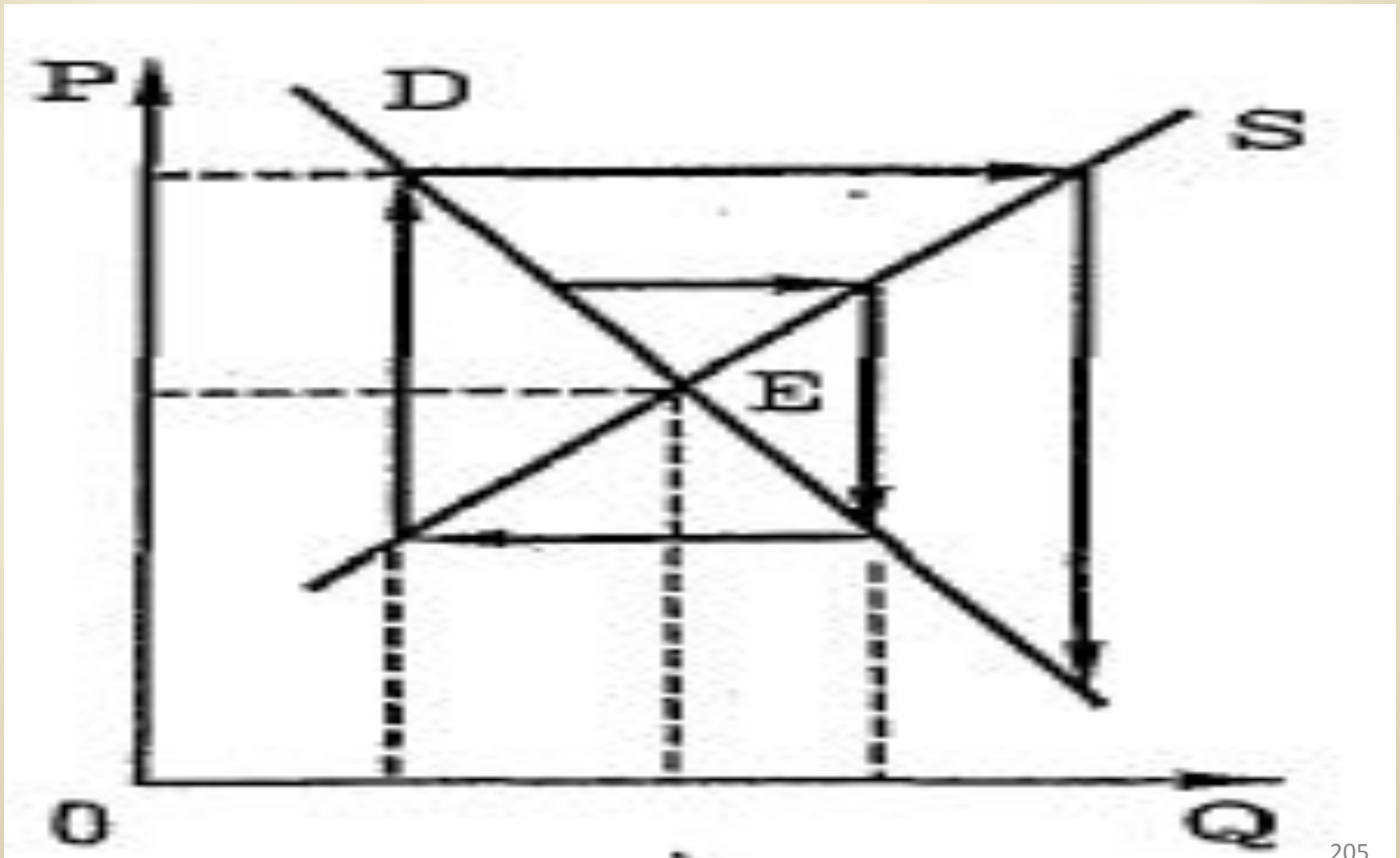

Регулярные колебания вокруг равновесия

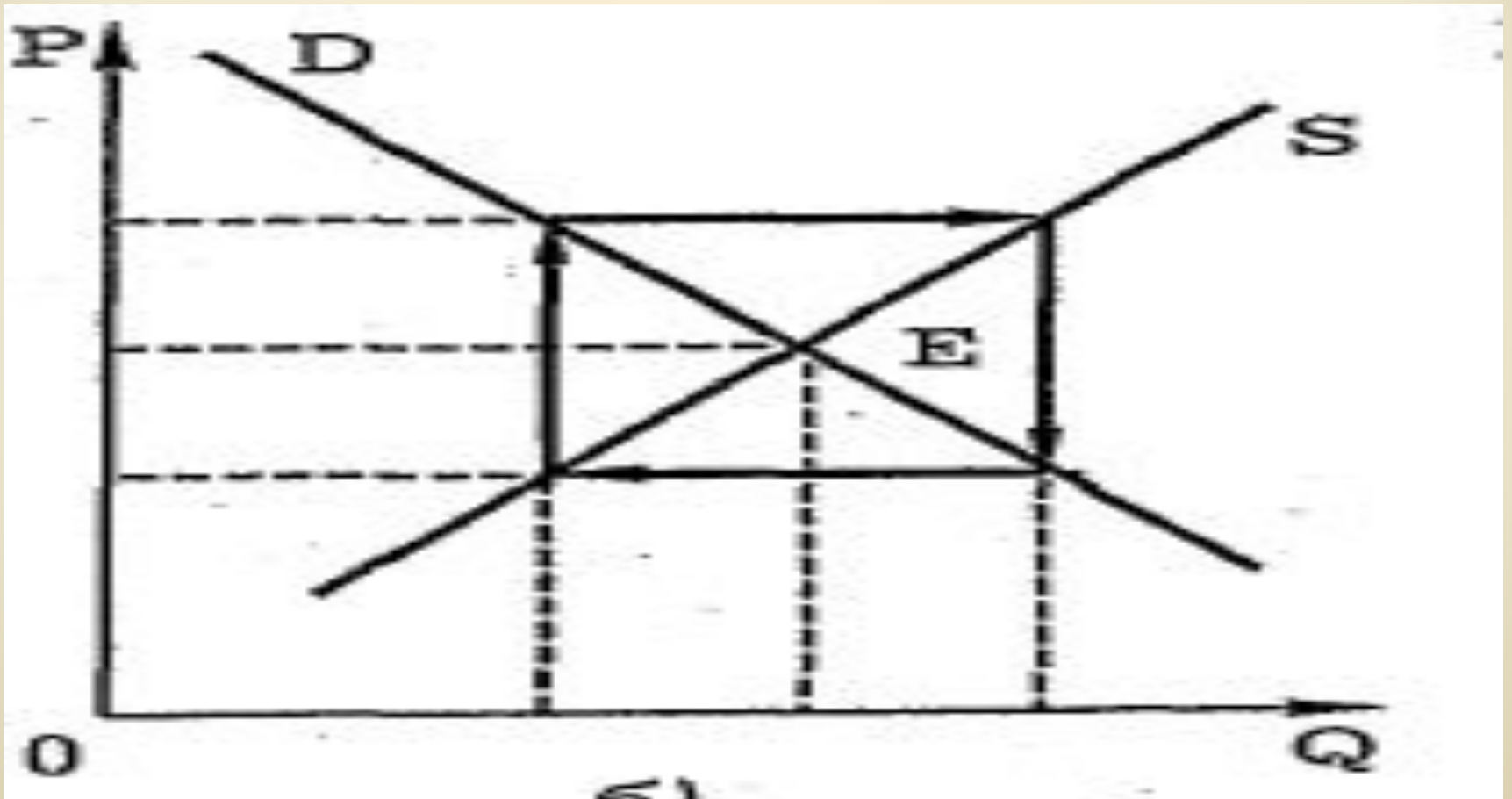

□ **Равновесие в паутинообразной модели зависит от углов наклона кривой спроса и кривой предложения.**

Равновесие устойчиво, если угол наклона кривой предложения S круче кривой спроса D .

Равновесие на рынке

- **Равновесие** на рынке достигается при таком уровне **ЦЕНЫ**, когда **объем спроса равен объему предложения**.
- Если **цена выше** цены равновесия, объем предложения превышает объем спроса. Возникает **затоваривание**.
- Если **цена ниже** цены равновесия, объем спроса превышает объем предложения. Товар становится **дефицитным**.

Цена равновесия и отклонение от нее

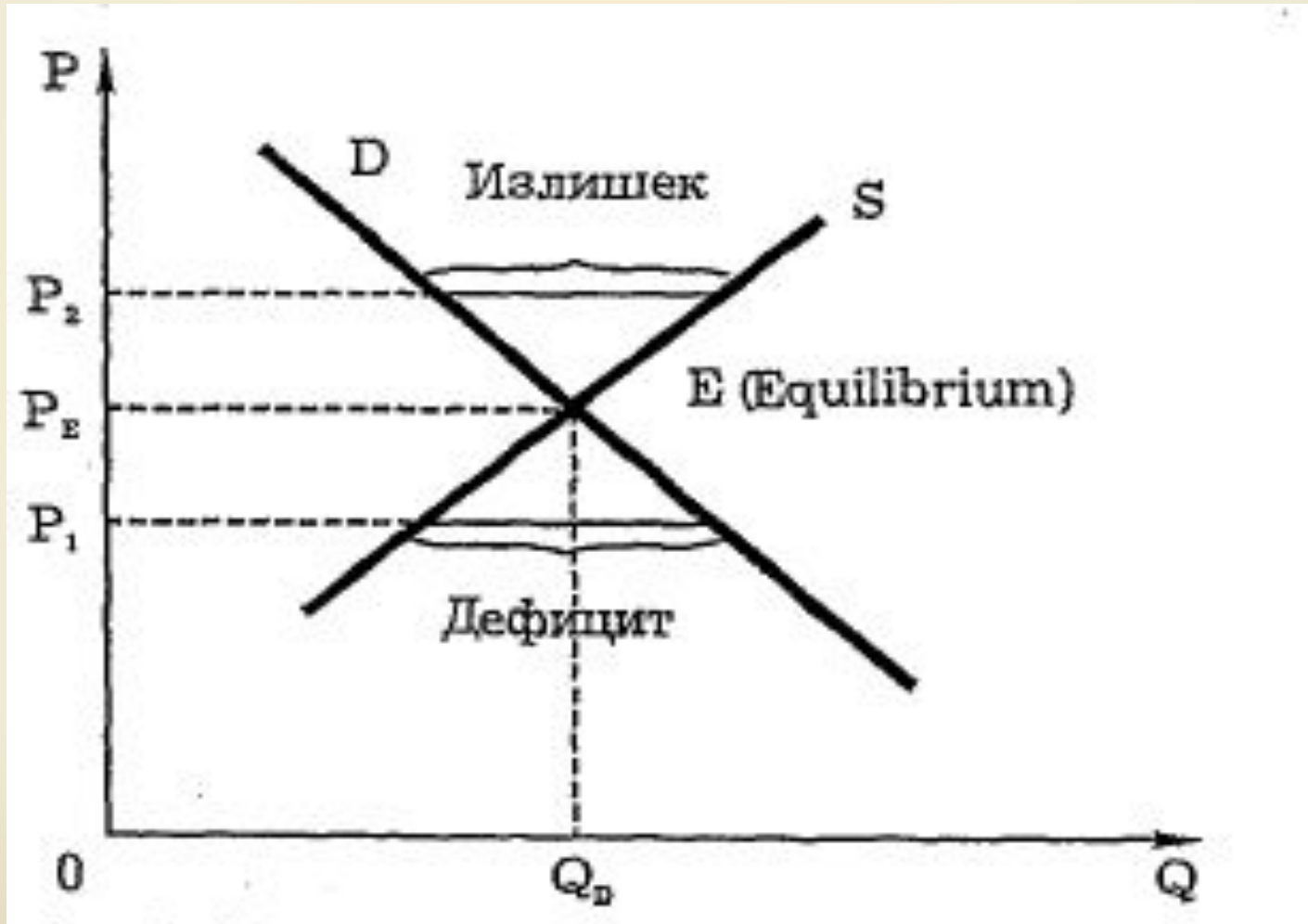

Частичное рыночное равновесие

Цена за ед	Общая величина предложения	Общая величина спроса	Ситуация на рынке
1	19	221	Дефицит 202
2	100	100	0
3	170	60	Избыток 110

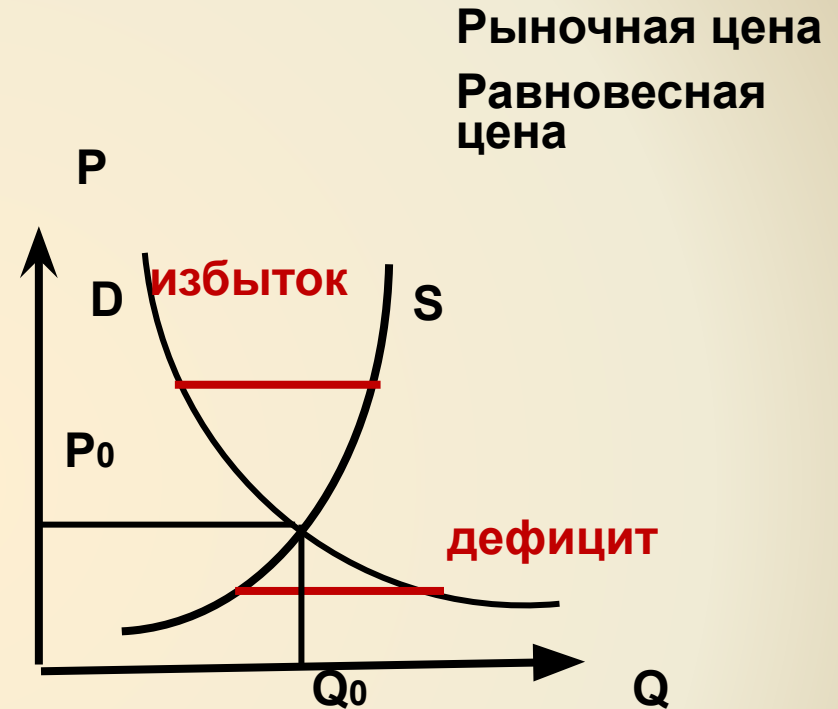

Способность рыночных сил синхронизировать решения о продажах и покупках, чтобы исключить потенциальные излишки и нехватку продуктов, называется «уравновешивающей функцией» цен.

Излишки потребителя и производителя и издержки

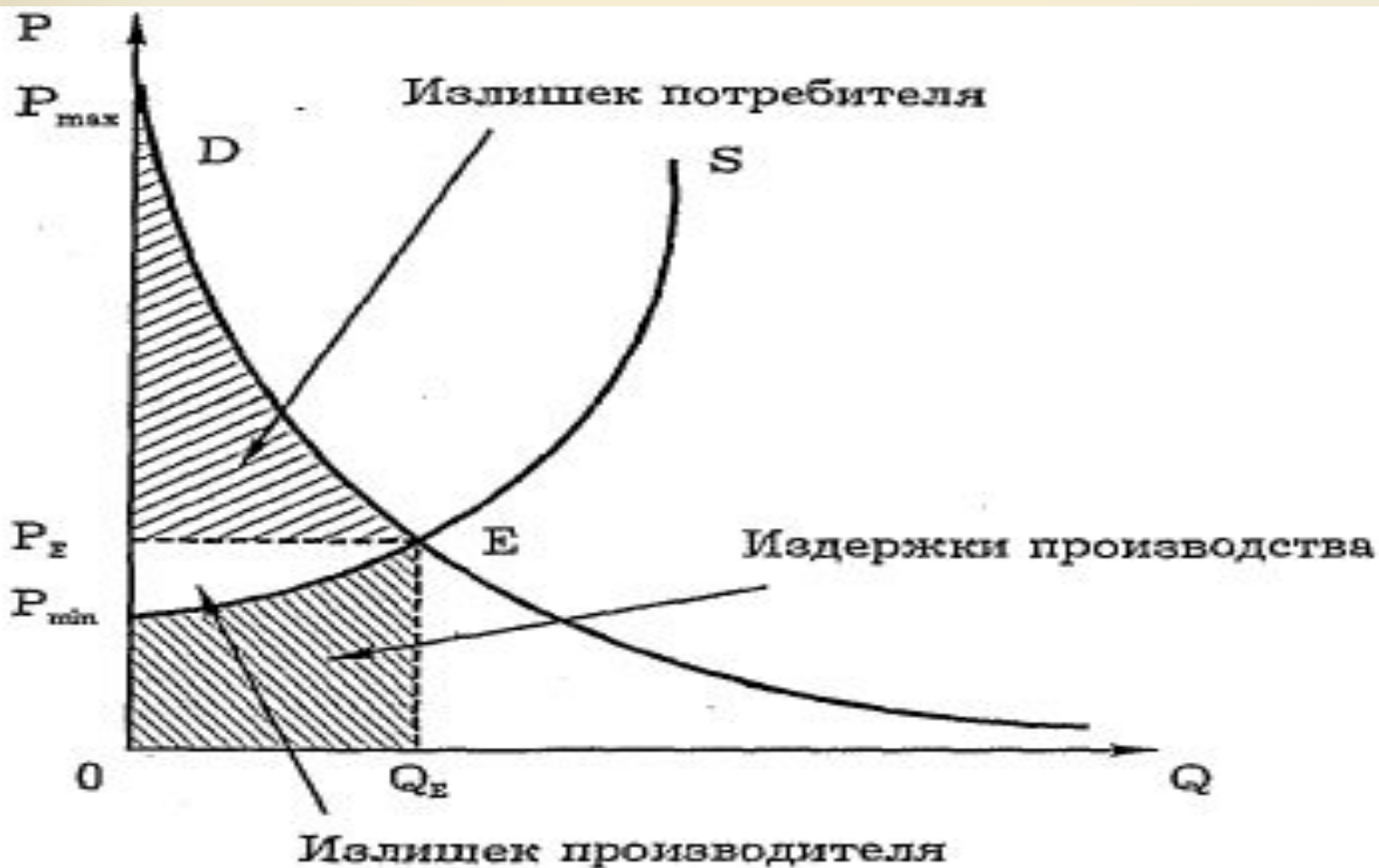

Эластичность спроса

Эластичность спроса - мера чувствительности спроса к изменению каких-либо факторов: насколько изменится объем спроса при изменении какого-либо фактора

Ценовая эластичность - показывает, насколько чувствителен объем спроса к изменению цены:

- небольшие изменения в цене приводят к значительным изменениям в объеме спроса – эластичный спрос;
- значительные изменения в цене приводят к незначительным изменениям в объеме спроса – неэластичный спрос

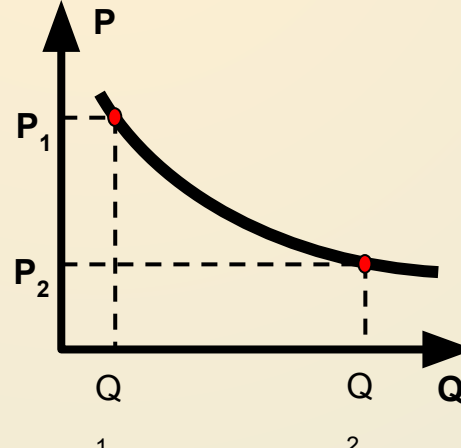
$$\text{коэф.эл.} = \left| \frac{(Q_2 - Q_1)/Q_1}{(P_2 - P_1)/P_1} \right|$$

$E > 1$ – эластичный спрос на товар

$E < 1$ – неэластичный спрос на товар

Абсолютно эластичный спрос и абсолютно неэластичный спрос

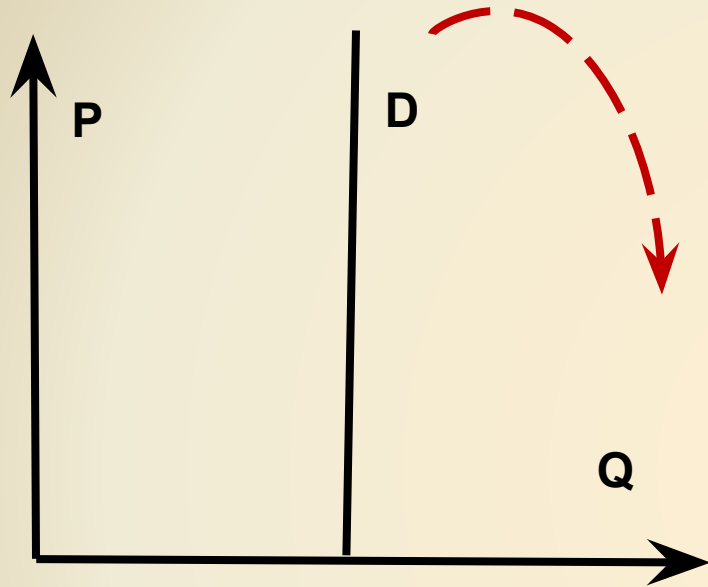

Совершенно неэластичный спрос – изменение цены не приводит ни к какому изменению количества спрашиваемой продукции (спрос больных диабетом на инсулин, спрос наркоманов на героин). Это жесткий спрос.

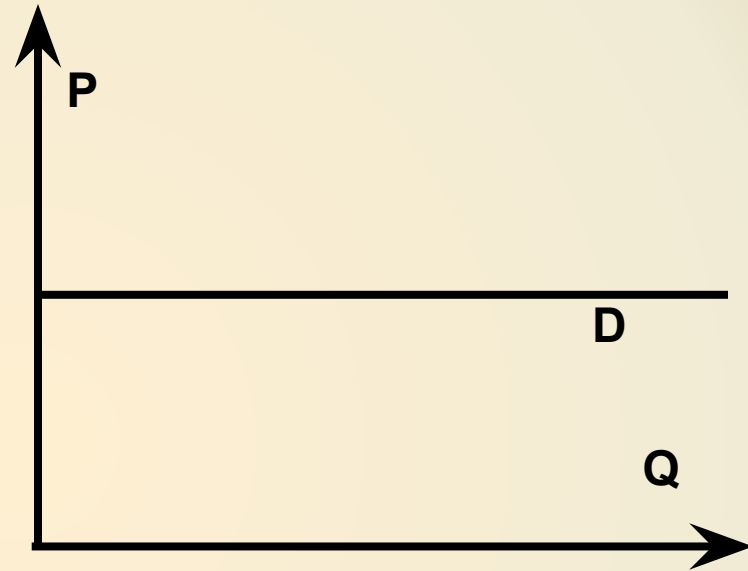

Совершенно эластичный спрос – самое малое снижение цены побуждает покупателей увеличивать покупки от нуля до предела своих возможностей

Эластичность спроса – формула центральной точки

Количество спрашиваемой в течении недели продукции	Цена за ед.	Е при увеличении цен	Е при уменьшении цен	Е по формуле центральной точки	оценка эластичности
2 000	5				эластичный спрос
4 000	4	2	5	3	эластичный спрос
7 000	3	1,28 (E>1)	3 (E>1)	1,91 !!!	эластичный спрос
11 000	2	0,72	1,7	1,11	эластичный спрос
16 000	1	0,3	0,9	0,56	неэластичный спрос

$$\text{коэф.эл.} = \frac{(Q_2 - Q_1)/Q_1}{(P_2 - P_1)/P_1}$$

$$\text{коэф.эл.} = \frac{(Q_2 - Q_1)/(Q_1 + Q_2)/2}{(P_2 - P_1)/(P_1 + P_2)/2}$$

Влияние эластичности спроса на изменение выручки продавца

Выручка = цена товара * количества проданного товара ($P*Q$)

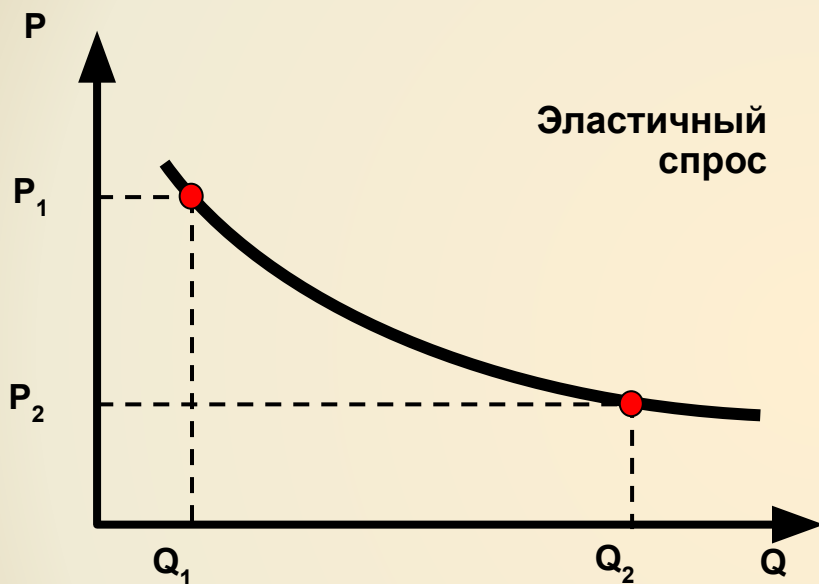

Если спрос эластичен – то уменьшение цены приведет к увеличению выручки

При $E > 1 \rightarrow \uparrow$ выручки при

$\downarrow P$

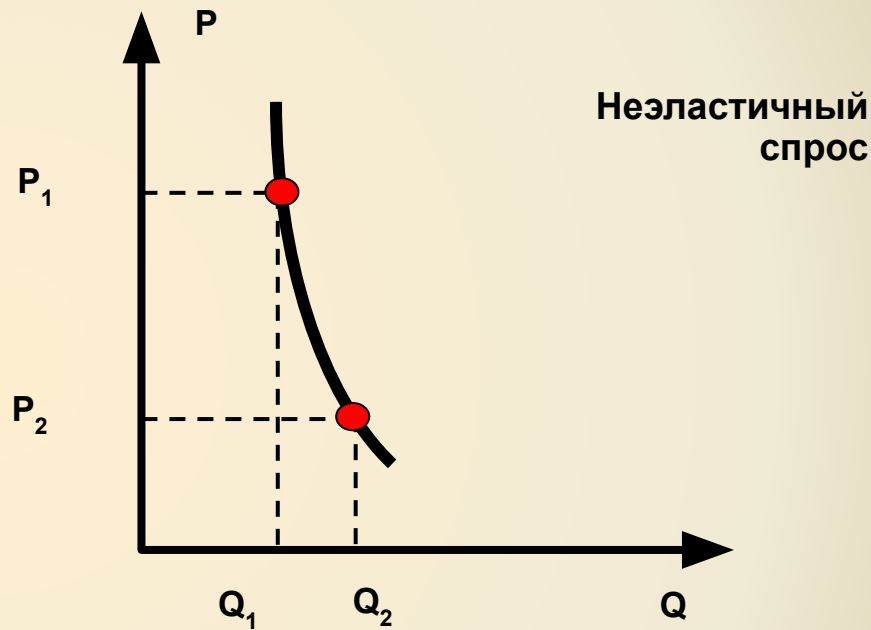

Если спрос неэластичен – то уменьшение цены приведет к уменьшению выручки

При $E < 1 \rightarrow \downarrow$ выручки при

$\downarrow P$

Виды спроса зависимости от величины коэффициента эластичности

Коэффициент эластичности	Характер спроса	Поведение покупателей, когда	
		цена снижается	цена повышается
$E_p^d = 1$	Единичная эластичность	Темп роста спроса равен темпу снижения цены	Темп снижения спроса равен темпу увеличения цены
$E_p^d > 1$	Эластичный спрос	Темп роста спроса выше темпа снижения цены	Темп снижения спроса выше темпа увеличения цены
$E_p^d < 1$	Неэластичный (жесткий) спрос	Темп роста спроса меньше темпа снижения цены	Темп снижения спроса меньше темпа увеличения цены
$E_p^d = \infty$	Абсолютно эластичный спрос	Объем покупок неограниченно возрастает	Объем покупок падает до 0
$E_p^d = 0$	Абсолютно неэластичный спрос	Количество покупаемого товара не изменяется	

Максимизация выручки продавца

Величина коэф. эл (E)	терминология	объяснение терминов	изменение выручки при увеличении цены	изменение выручки при уменьшении цены
>1	эластичный спрос	процентное изменение количества спрашиваемой продукции превышает процентное изменение цены	выручка падает	выручка растет
=1	единичная эластичность спроса	процентное изменение количества спрашиваемой продукции равно процентному изменению цены	выручка неизменна	выручка неизменна
<1	неэластичный спрос	процентное изменение количества спрашиваемой продукции меньше, чем изменение цены	выручка растет	выручка падает

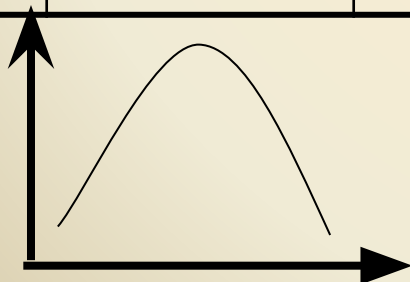

Факторы ценовой эластичности спроса

Заменяемость - чем больше хороших заменителей данного продукта, тем эластичнее спрос на товар (товары – субституты).

Дополняемость – если один товар может быть использован только при наличии другого (комплементарные товары), то это снижает эластичность спроса на сам товар.

Удельный вес в доходе потребителя - чем больший удельный вес занимает продукт в доходе потребителя, тем спрос на него более эластичный.

Предметы роскоши и предметы первой необходимости - спрос на предметы необходимости – неэластичный, на предметы роскоши – эластичный.

Фактор времени - спрос на продукт тем эластичнее, чем длиннее период для принятия решения о покупке.

Примеры ценовой эластичности

-]**Нефть** – жесткий спрос – нет товаров заменителей (при данной технологии)
-]**Билеты в кино** – эластичный спрос – есть товары заменители
-]**Соль** – неэластичный спрос – товар первой необходимости
-]**Тур в Египет** – эластичный спрос - большой удельный вес в доходе потребителей
-]**Операция по шунтированию сердца** – неэластичный спрос – предмет первой необходимости
-]**Сотовый телефон** – эластичный спрос, есть товары заменители

Эластичность по доходу

Эластичность по доходу показывает насколько изменится процентное количество спрашиваемой продукции при изменении дохода потребителя

$$E(\text{по доходу}) = \frac{\text{процентное изменение количества спрашиваемого блага}}{\text{процентное изменение дохода}}$$

Коэф. Эл > 0 или $E > 0$

то товар относится к товарам высшей категории или нормальным

Коэф. Эл < 0 или $E < 0$

то товар относится к товарам низшей категории

Закон Энгеля – при увеличении дохода увеличивается удельный вес товаров высшей категории.

Виды предложения в зависимости от величины коэффициента эластичности

Коэффициент эластичности	Характер предложения	Поведение производителей
$E_s = 1$	Единичная эластичность	Доходы реагируют пропорционально цене
$E_s > 1$	Эластичное предложение	Доход продавцов растет быстрее с повышением цены
$E_s < 1$	Неэластичное предложение	Доход продавцов с повышением цены растет медленнее, чем повышается цена
$E_s = 0$	Абсолютно неэластичное предложение	Количество производимых благ не зависит от цены
$E_s = \infty$	Абсолютно эластичное предложение	По данной цене производители готовы продать любое количество товара

Для определения эластичности предложения важное значение имеет временной период:

- **краткосрочный** – все факторы производства рассматриваются как неизменные;
- **среднесрочный** – изменяются лишь некоторые факторы производства (количество используемого сырья, численность нанимаемых рабочих);
- **долгосрочный** – изменяются все факторы производства.

Краткосрочный период

- возможность придерживаться продажу товара при снижении цены – ограничена;
- возможность быстро увеличить производство при росте цены – ограничена;
- предложение абсолютно неэластично.

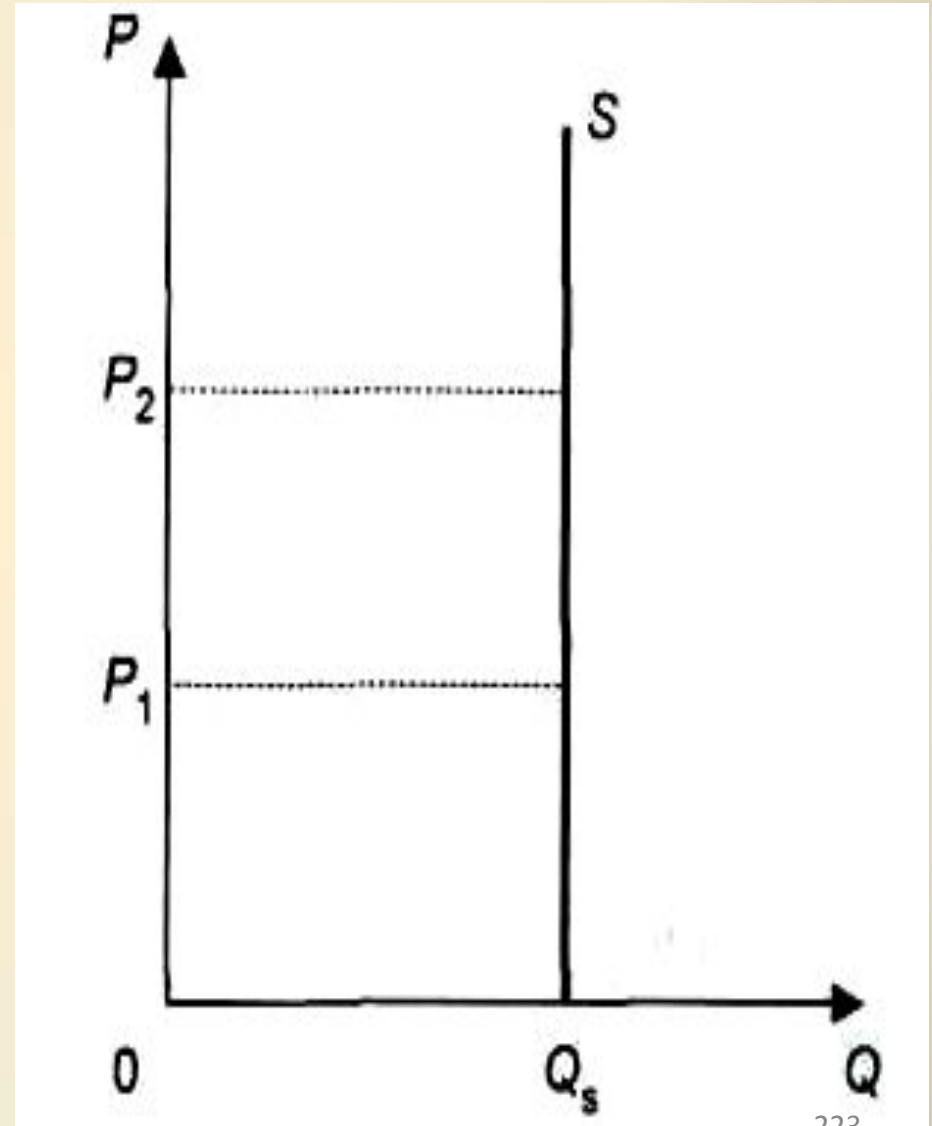

Среднесрочный период

- возможно отреагировать на изменение цены изменением привлекаемых факторов – труд и другие приобретаемые ресурсы;
- предложение становится эластичным.

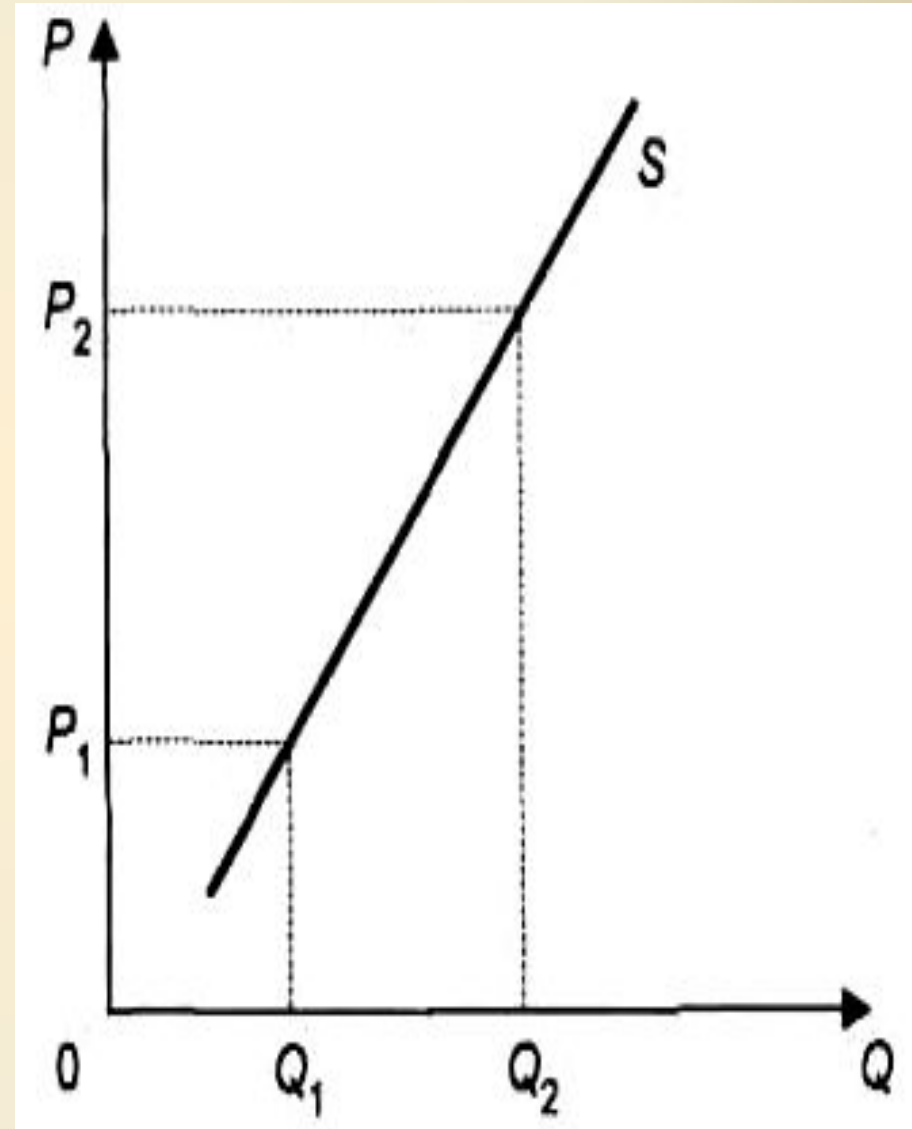

Долгосрочный период

- возможность отреагировать на изменение цены изменением **всех факторов производства**, в том числе и капитала;
- предложение движется (по часовой стрелке) к абсолютной эластичности.

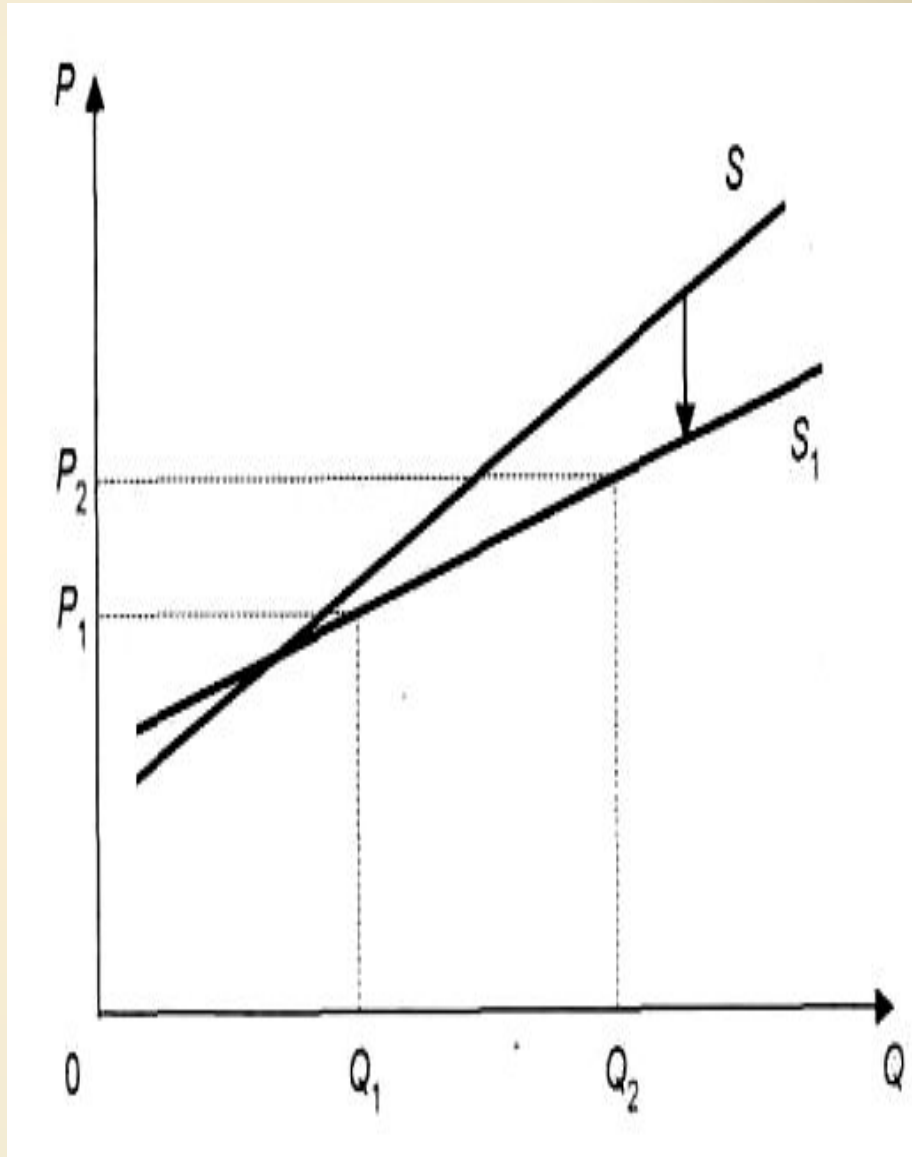

Использование графика спроса и предложения при прогнозировании изменения цены и объемов продаж

Рынок нефти

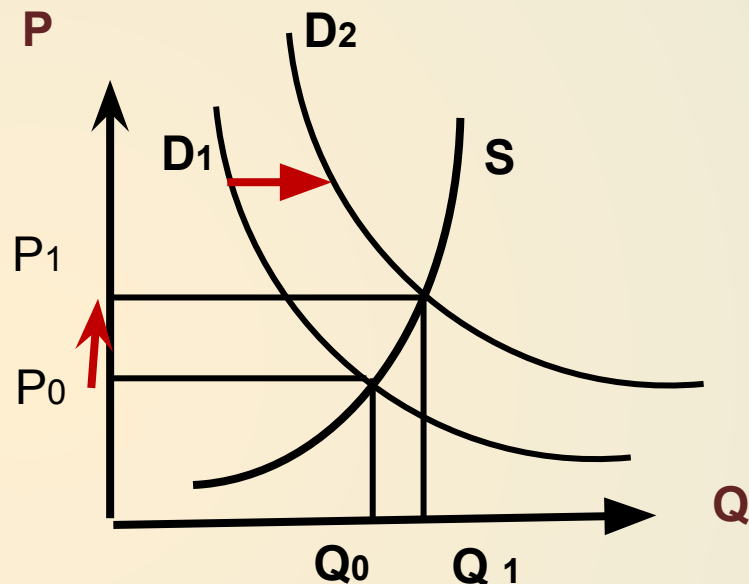
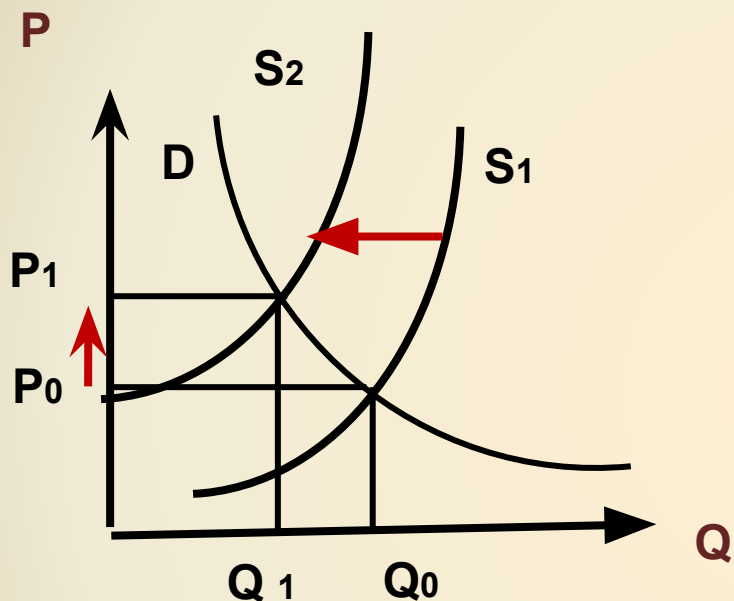

Страны ОПЕК приняли решение о снижении ($\downarrow S$) объемов добычи нефти

Потребители ожидают в скором времени резкого скачка цен на бензин ($\uparrow D$)

Влияние на автомобильный рынок повышения таможенных пошлин на иномарки

Рынок автомобилей

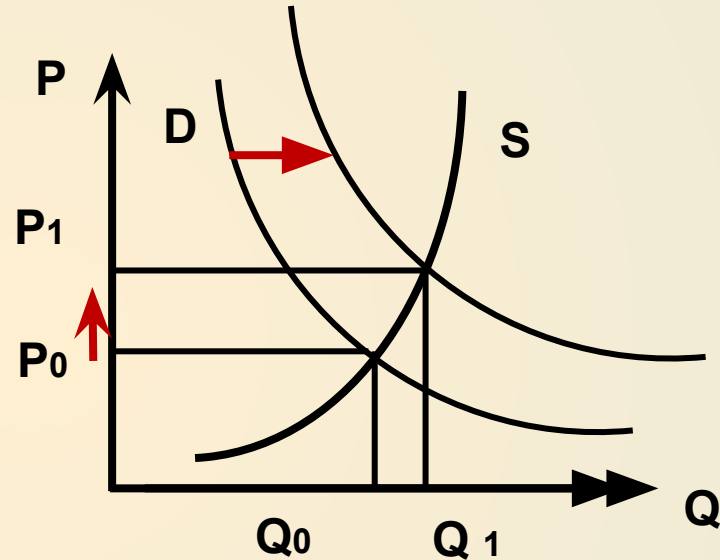
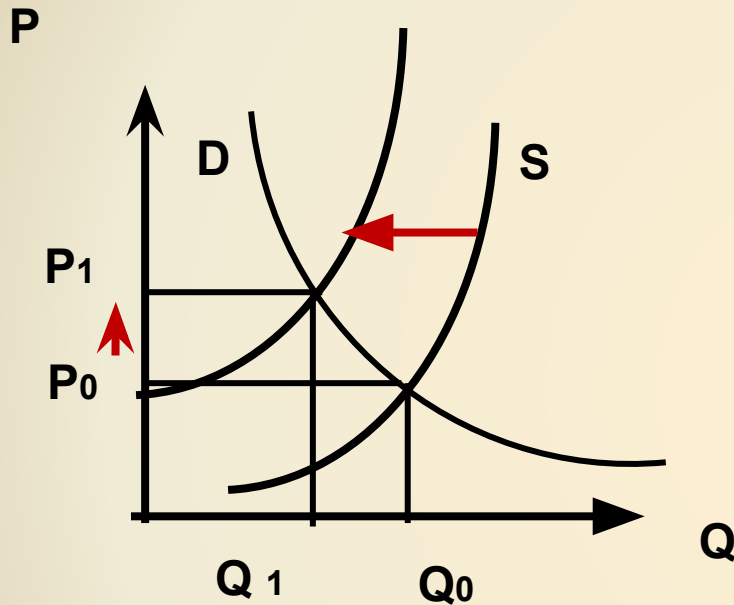

Рынок иностранных автомобилей, как сегмент общего отраслевого рынка:

S, \downarrow $P \uparrow$

Рынок отечественных автомобилей, как сегмент общего отраслевого рынка:

$D \uparrow$ $P \uparrow$

Заморозки в тех районах, где выращивают кофе, приведут к снижению цен на него

Рынок кофе

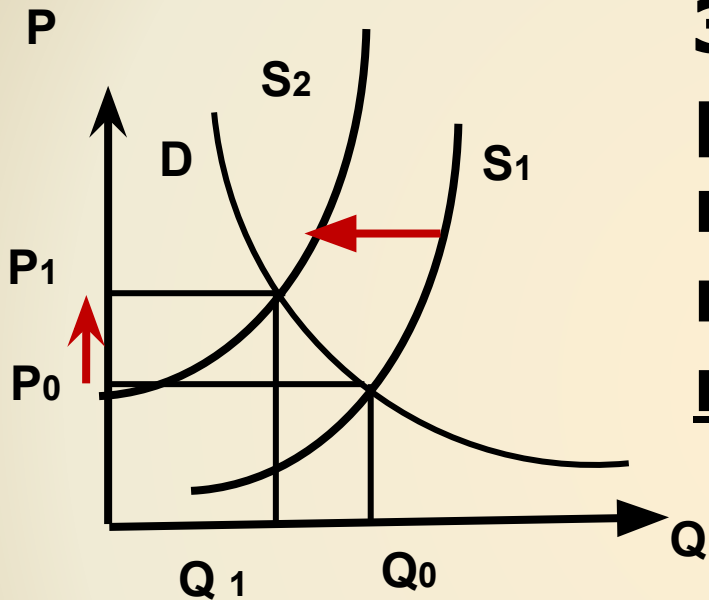

Заморозки в тех районах, где выращивают кофе, приведут к повышению цен на кофе

↓ S, ↑ P

Увеличение количества университетов снизит спрос на их услуги

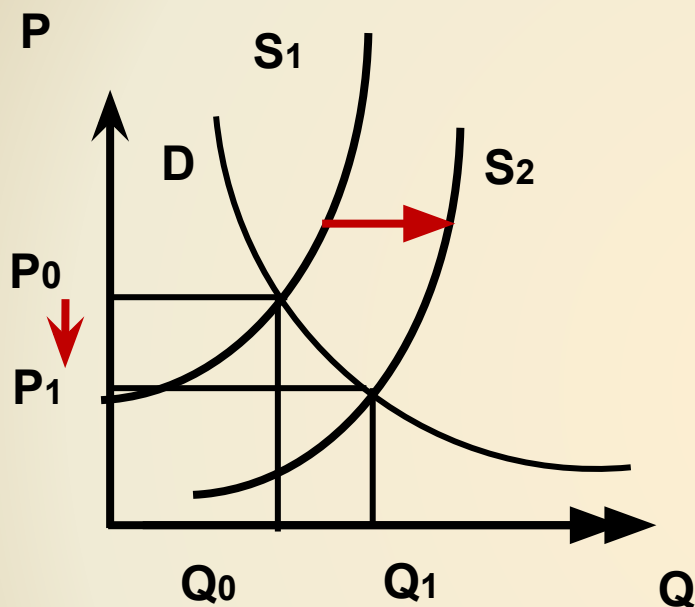

**Рынок
образовательных
услуг**

**Увеличение
количества
университетов
приведет к
снижению цен на
образовательные
услуги и увеличению
количества
обучающихся**

↑ S, ↓ P

Применение теории спроса и предложения

Парадокс «большого урожая»: комфортные погодные условия привели к увеличению урожая фермера. Что произойдет с доходом фермера?

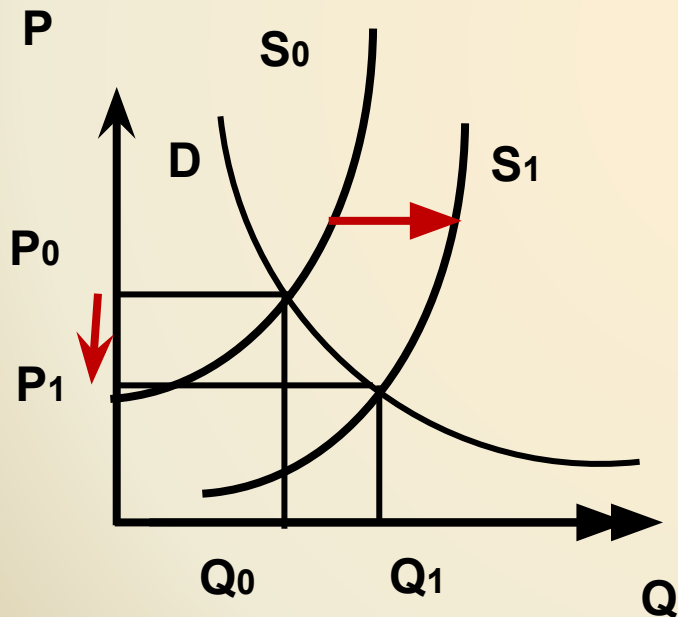

Спрос на сельхозпродукцию – неэластичен (удельный вес расходов на сельхоз. продукцию в доходе потребителя – невелик)

Уменьшение цены приведет к уменьшению выручки:
выручки при P

Применение теории спроса и предложения

Максимизация выручки авиакомпаниями:

Деловые люди (бизнес - поездки) – неэластичный спрос.
Выгодно повышать цену.

Отдыхающие – эластичный спрос, выгодно понижать цену.

Ценовая дискриминация – скидки тем, кто покупает билеты заранее или в оба конца, а так же на неудобные для деловых людей рейсы.

Максимизация выручки крупными музеями:

Иностранцы – неэластичный спрос. Выгодно повышать цену.

Студенты, школьники – эластичный спрос, выгодно понижать цену.

Ценовая дискриминация – скидки студентам и школьникам, для иностранцев билеты в 4-5 раз выше обычных.

Применение теории спроса и предложения

Вмешательство государства в установление цен: потолок цен

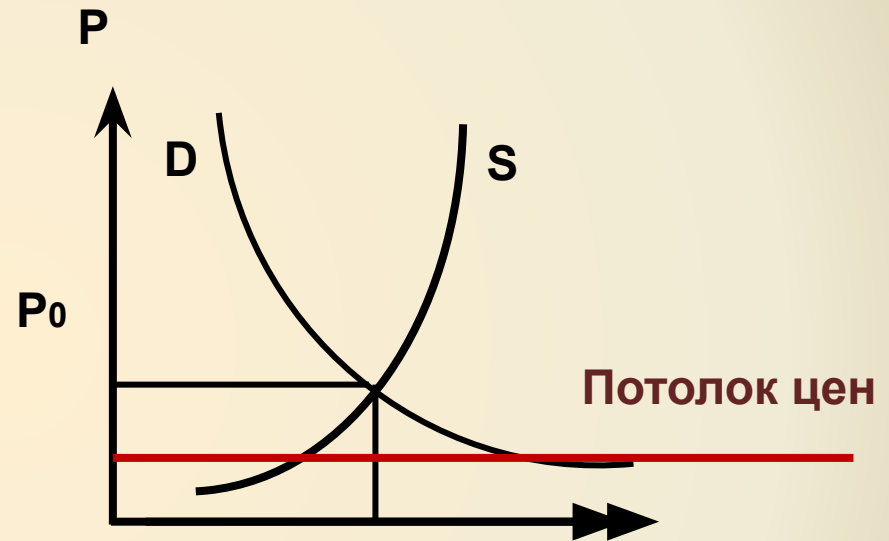

Государственная политика, направленная на поддержание покупателей: выше установленной государством цены производители не имеют право продавать товар.

Последствия – приводит к дефициту, очередям.

Пример: плановая экономика бывшего СССР. Все распределяемые блага по социальным ценам в современных странах.

Применение теории спроса и предложения

Вмешательство государства в установление цен: нижний уровень цен

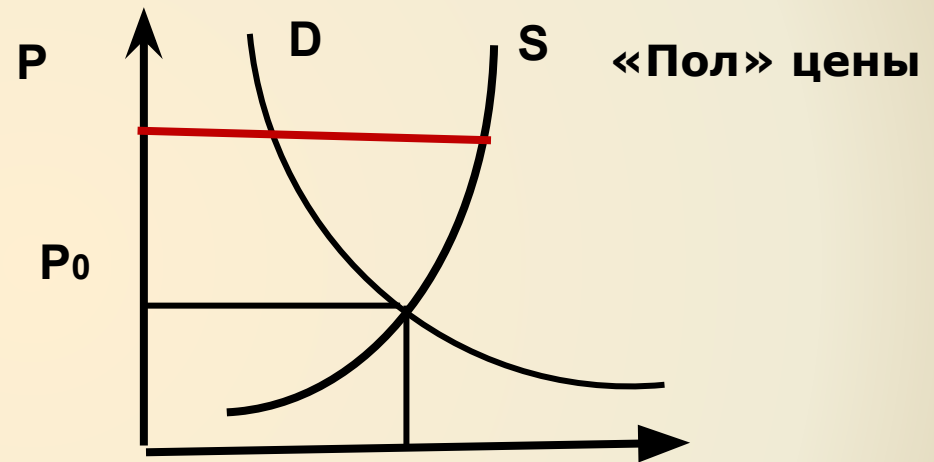

Государственная политика, направленная на поддержание производителей: никто на рынке не имеет право продавать товар по цене ниже установленной.

Последствия – приводит к излишкам.

Пример, помощь сельскому хозяйству.

Применение теории спроса и предложения

Влияние налогов на цену товара и количество продаваемого товара

На рынке конкретного товара известны функция спроса $Q_d = 9 - P$ и функция предложения $Q_s = -6 + 2P$. Производители товара уплачивают **в бюджет налог в размере 1,5 долл. на единицу товара**. Определите выигрыш потребителя и выигрыш производителя после уплаты налога.

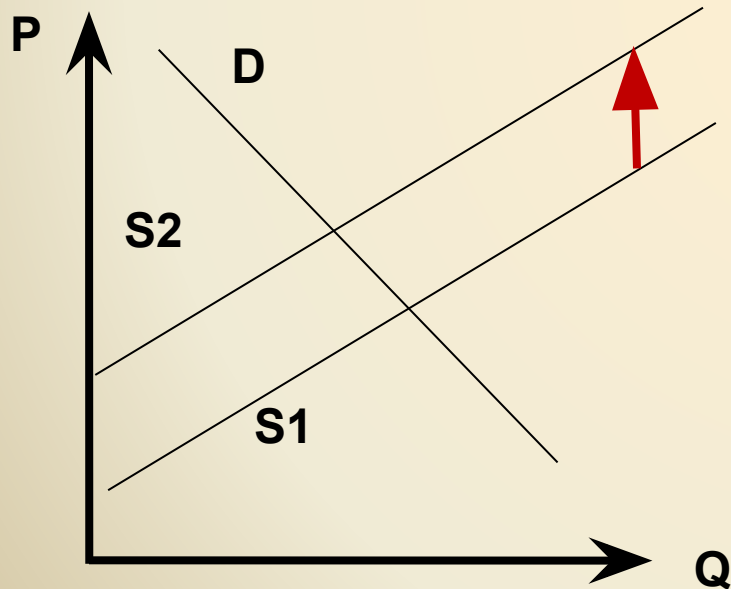

Равновесная цена **до введения налога**:
 $9 - P = -6 + 2P$; $P = 5$; $Q = 4$

Кривая предложения после введения налога: $Q_s = -6 + 2(P - 1,5)$

1,5 \$ Выручка производителя до введения налога составляла $4 * 5 = 20\$$

Равновесная цена после введения налога:

$9 - P = -9 + 2P$; $P = 6$; $Q = 3$

Государство получит $1,5 * 3 = 4,5\$$ налога

Потребитель будет вынужден платить за товар на **1\$ больше**.

После введения налога выручка = $3 * (6 - 1,5) = 13,5\$$

Пусть уравнение кривой
спроса на товар А
выглядит: $Q_d = 40 - 3P$

- а) при каком уровне цен
 $E_d = 3$?
- а) при $E_d = 3$ цена
вырастает на 2%. Как
изменится выручка от
продажи товара А?

Пусть $E^d_A = 3$; $E^d_B = 2,8$;
 $E_{AB} = +4$; $E^i_A = 1,2$; $E^i_B = 2$

пусть P_B уменьшится на 2%

□ чему будет равен Q_A ? TR_A ?

доход населения вырастет на 5%

- чему будет равен Q_A ?
- чему будет равен Q_B ?