

Русская
деревянная
архитектура

Жилая архитектура

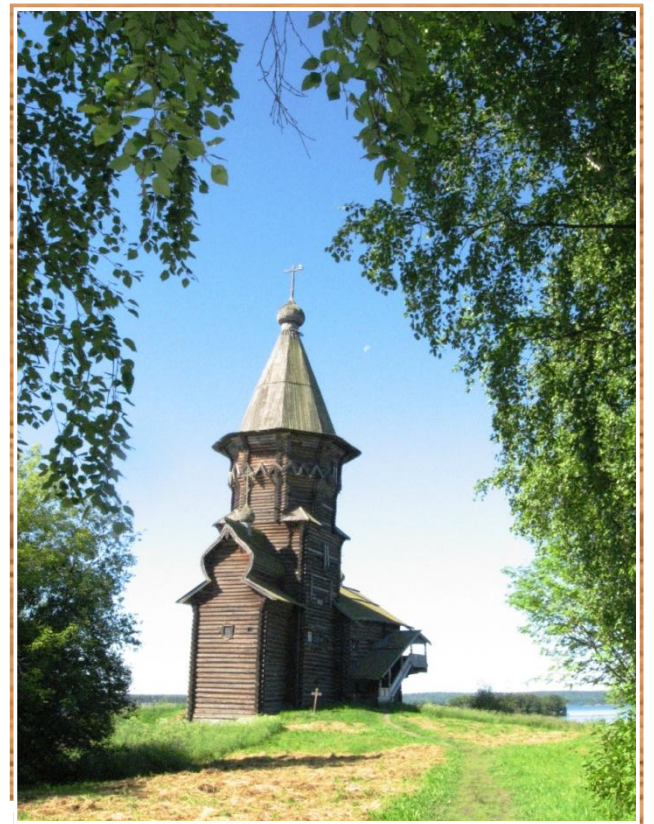

Жилая деревянная архитектура

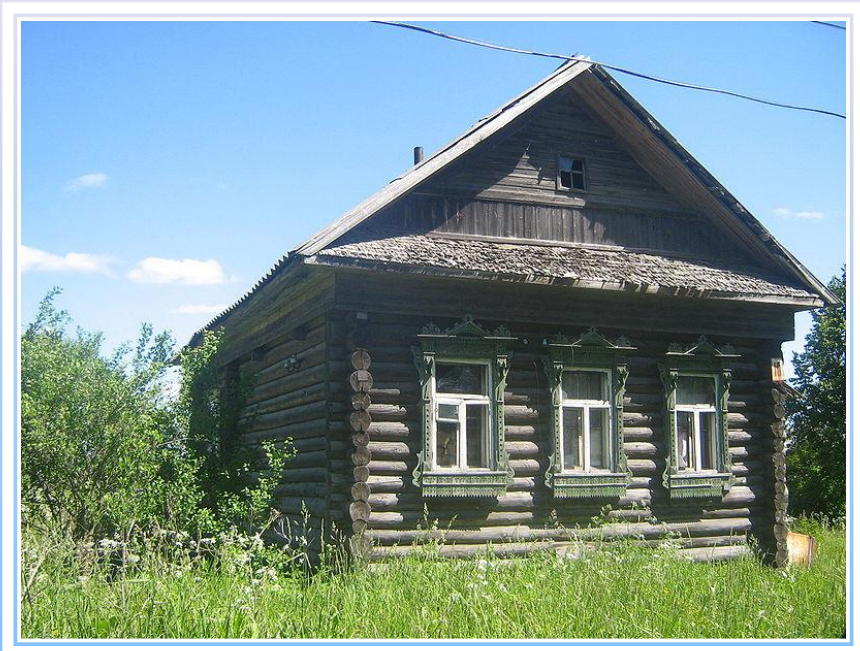

Витебск



Тюмень



Каргополье



Томск



Томск



Ульяновск (Симбирск)



Гороховец



Гороховец



Пенза





Москва, Арбат. Дом Полибина



Москва
«Погодинская изба»



Основной конструкционной формой в русском деревянном зодчестве являлся прямоугольный сруб - «четверик» из горизонтально уложенных и притесанных друг к другу бревен.



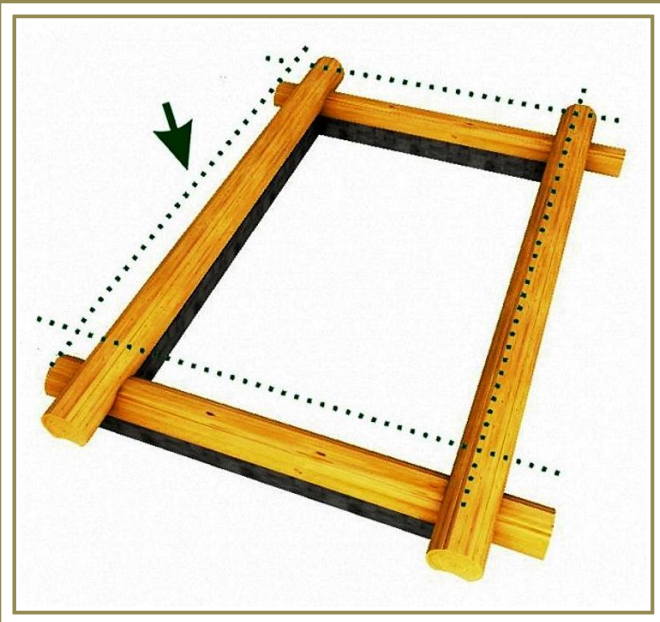

4 бревна составляли ряд – венец.
 Венец – основа деревянной постройки
 Для стягивания горизонтальных венцов
 в бревнах делали паз.

В начале в верхней части, а затем в нижней – для
 уменьшения затекания воды.

В углах срубов бревна соединялись
 с помощью врубов

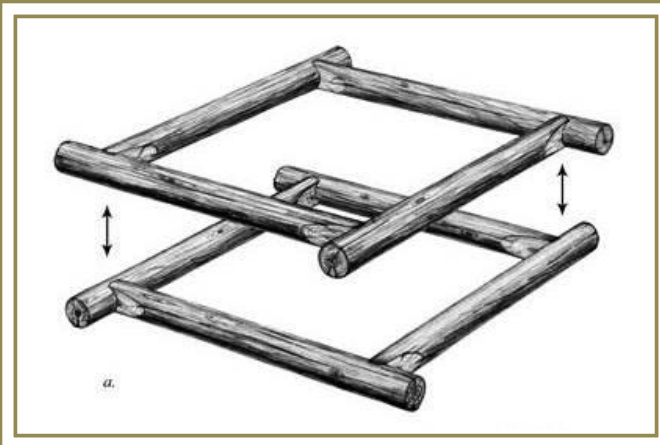

Венцы складываются друг на друга
 и крепятся с помощью специальных приемов



Виды деревянных покрытий

Бочка

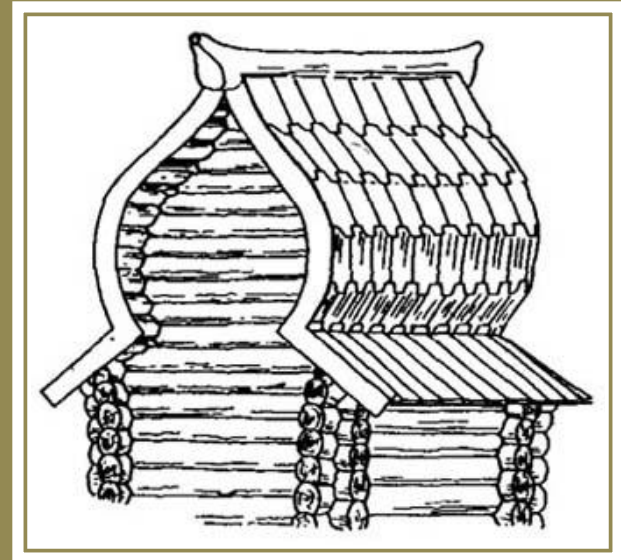

Крещатая бочка

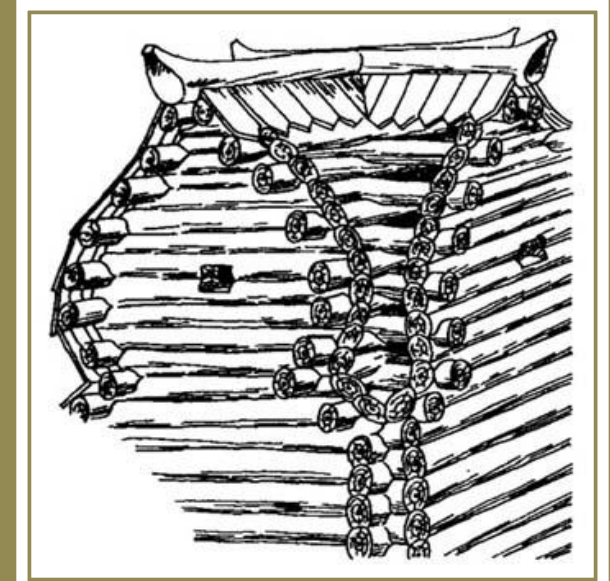

Шатер



Куб



Двускатное

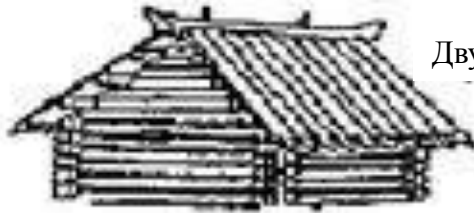

Двускатное с палицами

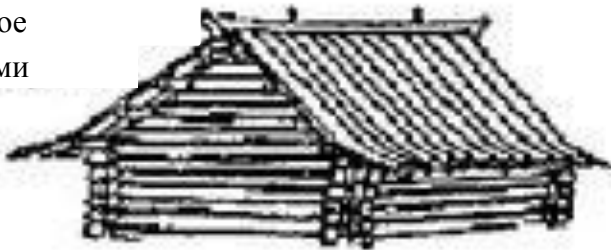

Восьмискатное

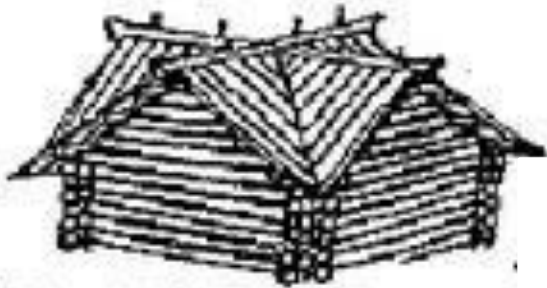

Колпак

Конструкции деревянной избы

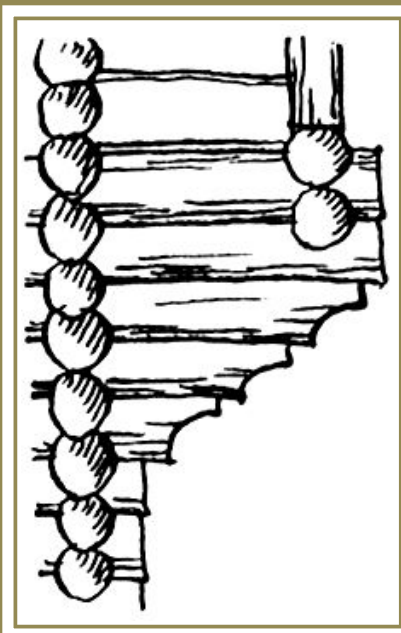
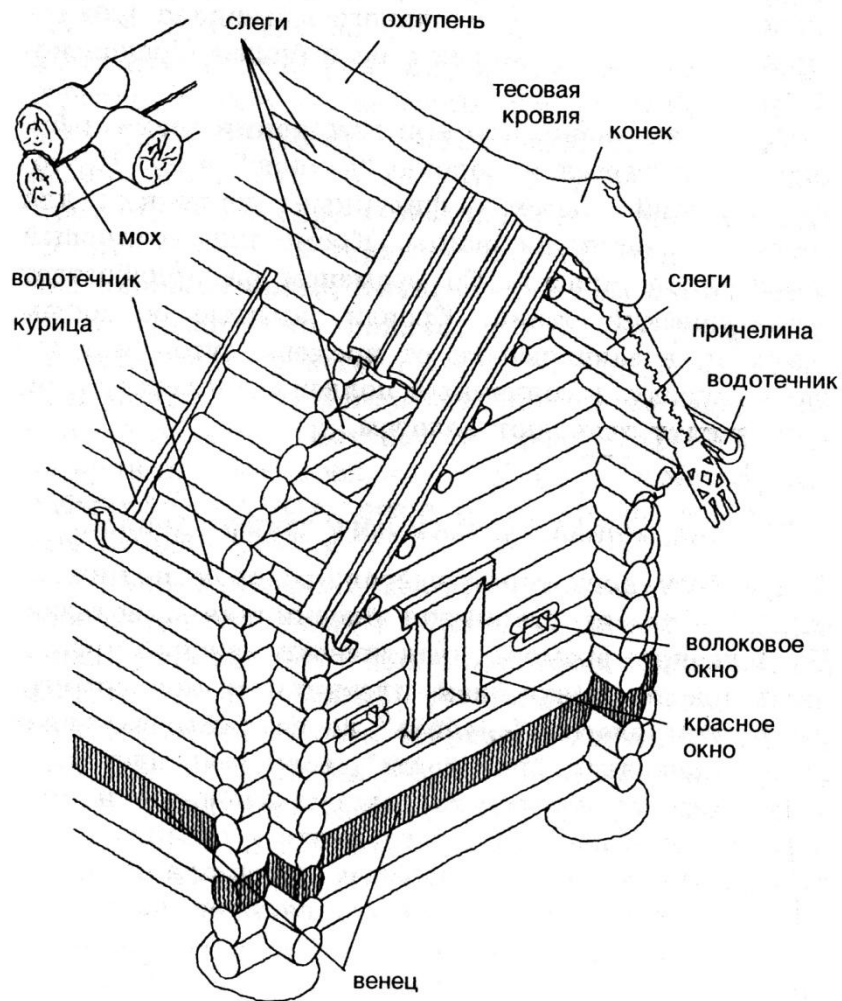
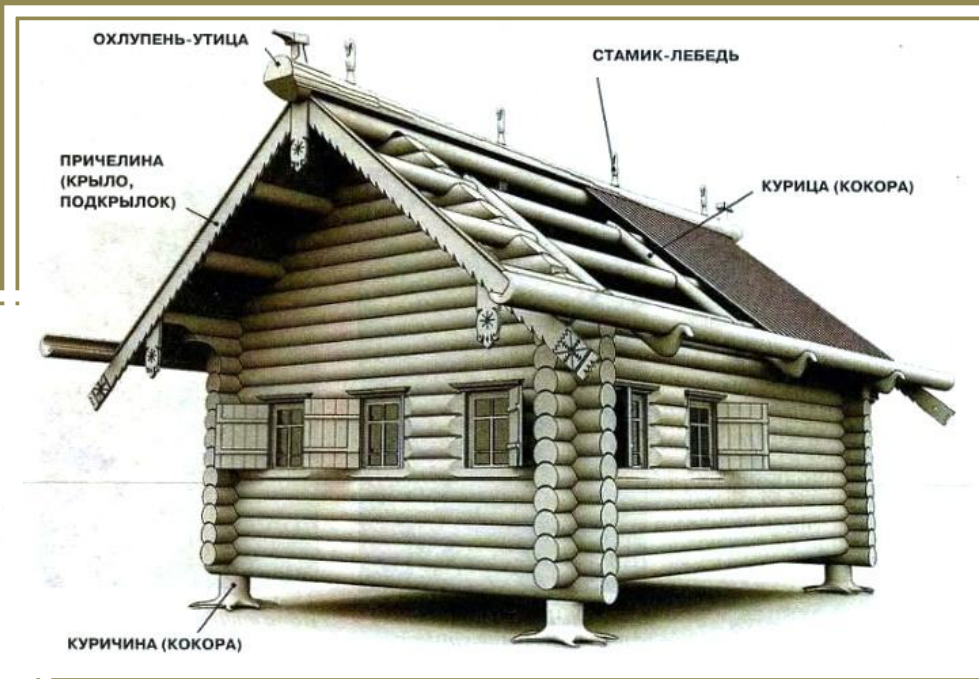

Повал

Русское национальное жилище представляло собой сооружение из дерева — избу, построенную по срубной или каркасной технологии.

Основа русского национального жилища — **клеть**, прямоугольный крытый однокомнатный простой бревенчатый дом без пристроек (**сруб**) или хибара.

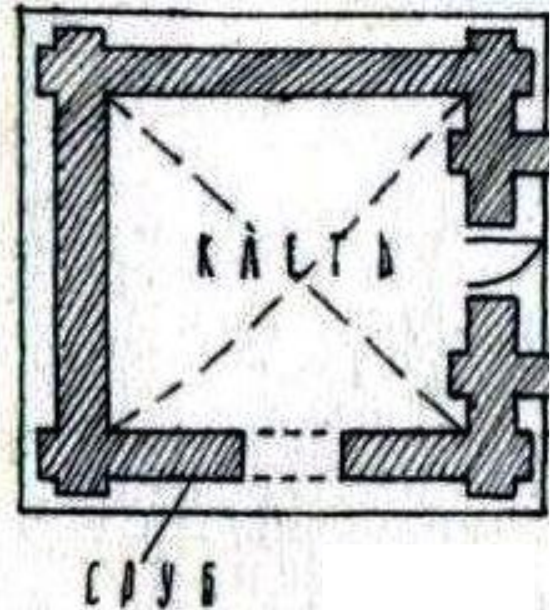

Типы жилых домов

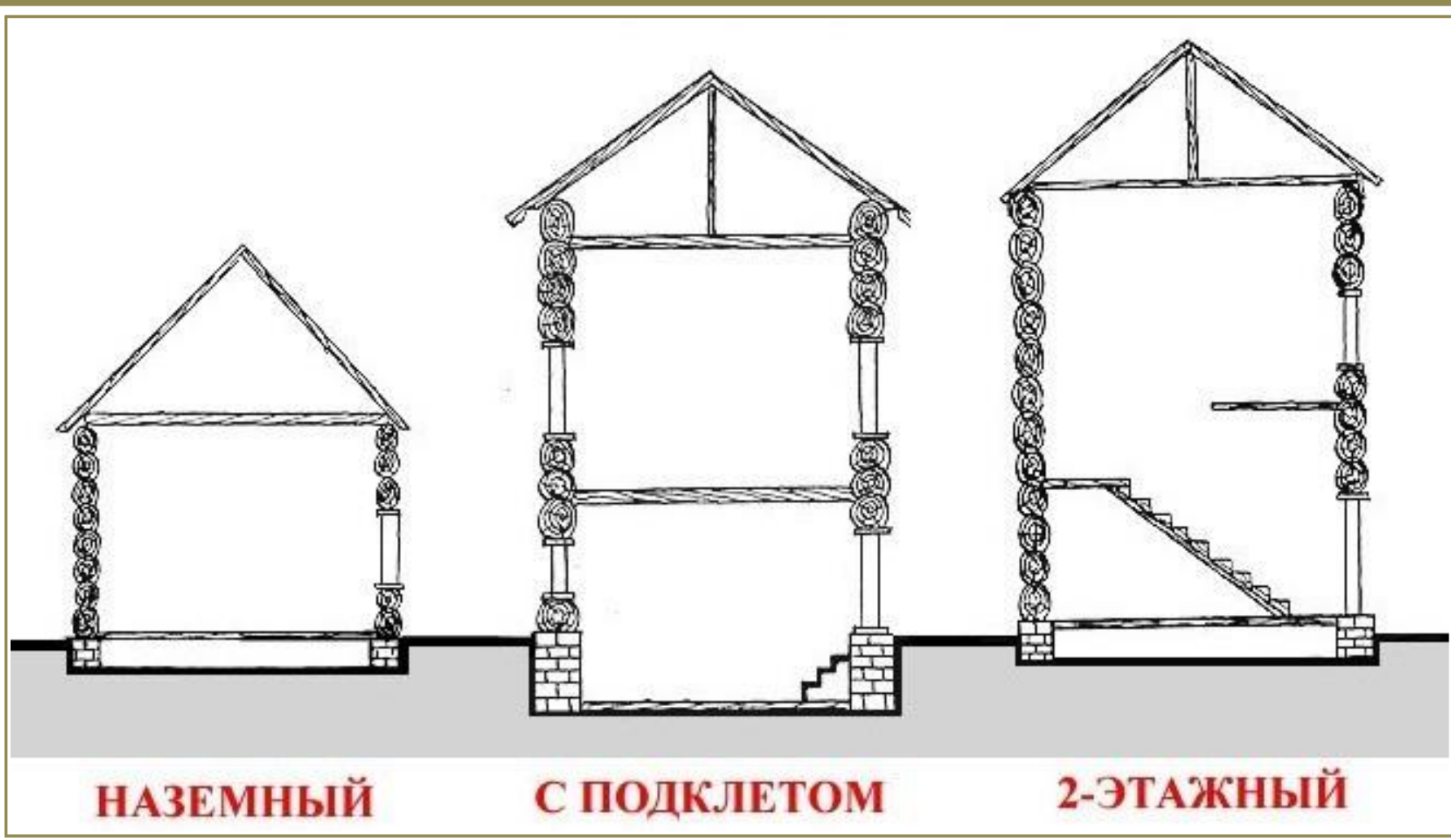

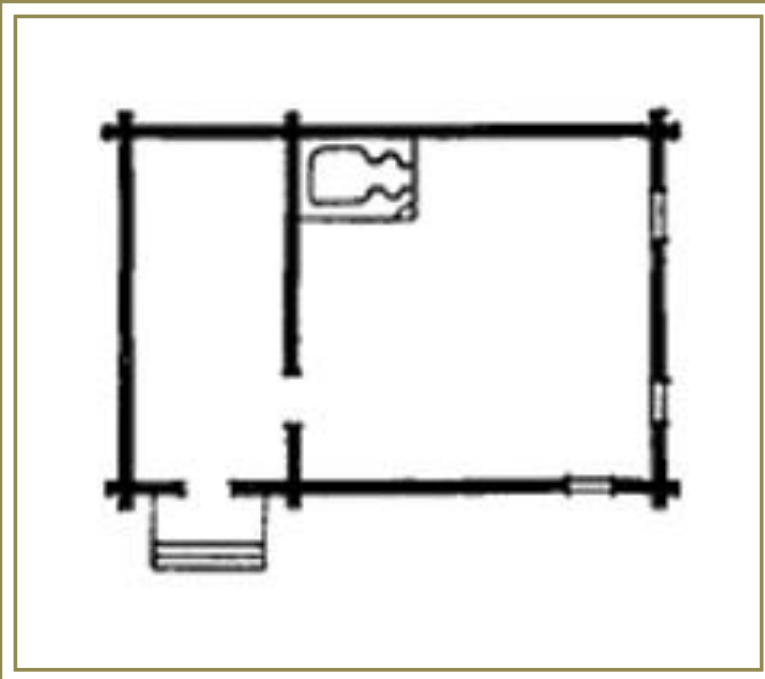
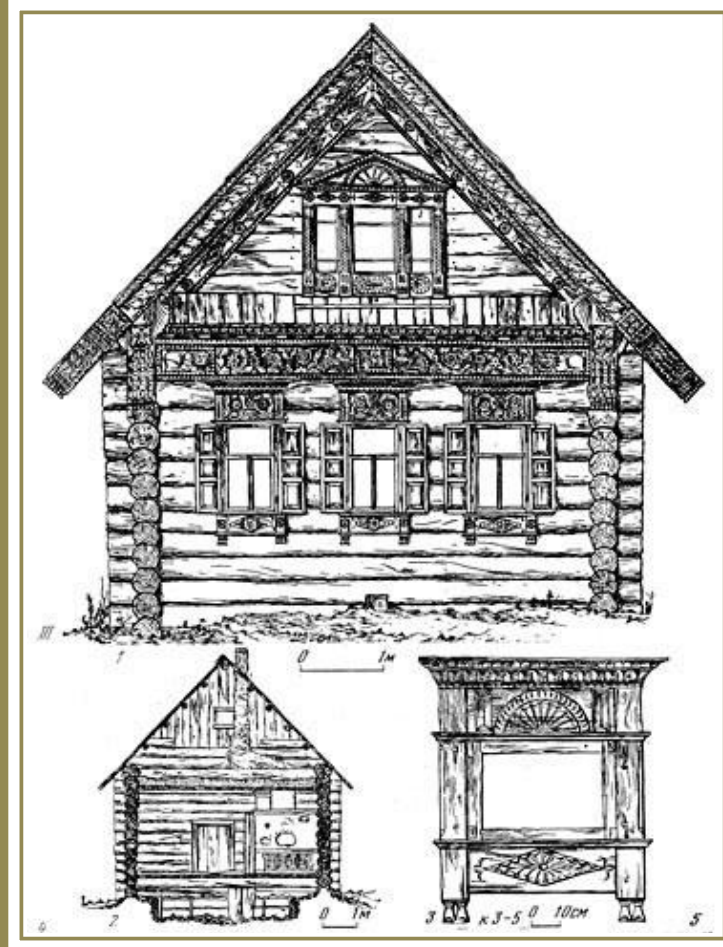
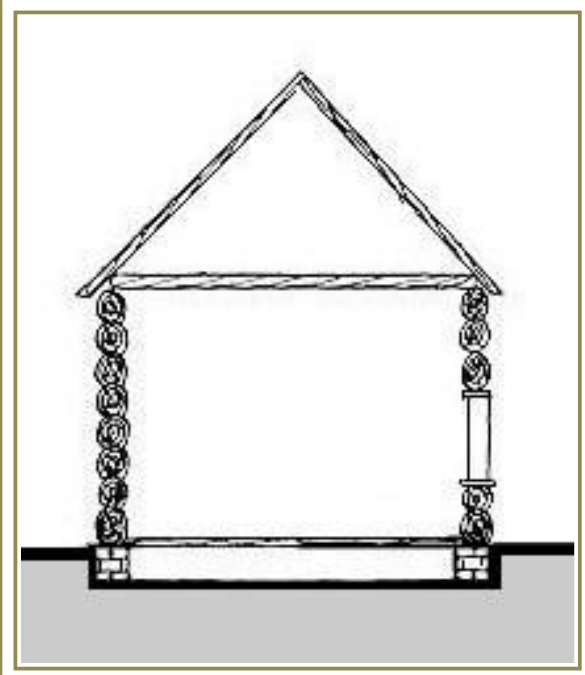

Типы жилых домов
Отапливаемая клеть называлась изба.

Изба - четырехстенок

Простейшим типом русского деревянного дома была изба – четырехстенок, состоящая из жилой клетки и небольших сеней – тамбура.



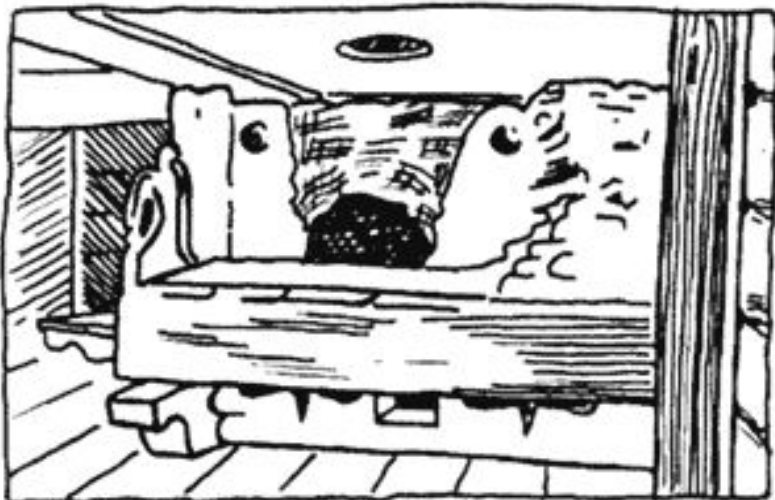

1

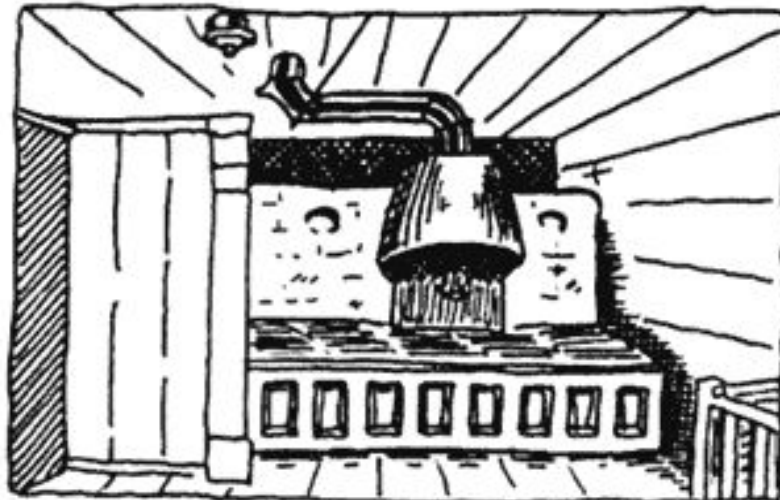

2

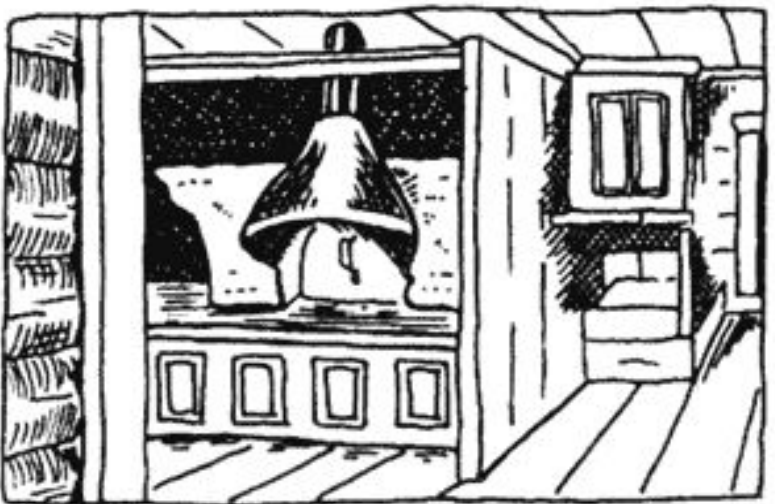

3

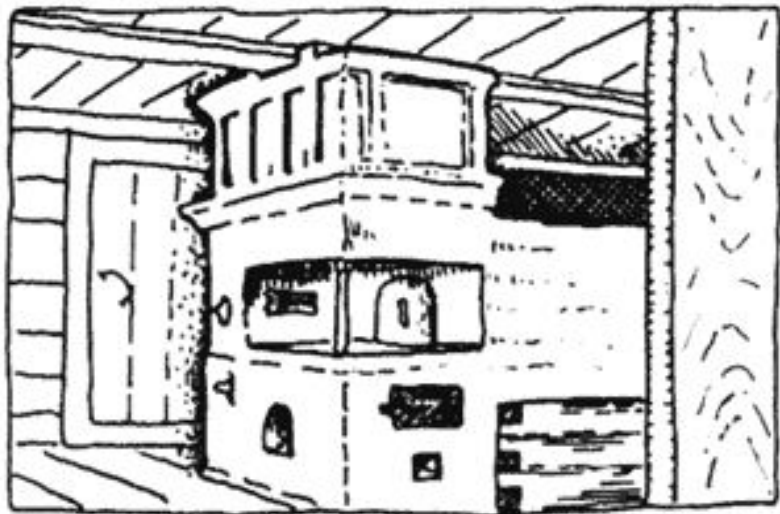

4

Печи

1 — печь с топкой по-черному; 2 — печь «полубелая»; 3 — печь с прямым дымоходом;
4 — русская печь

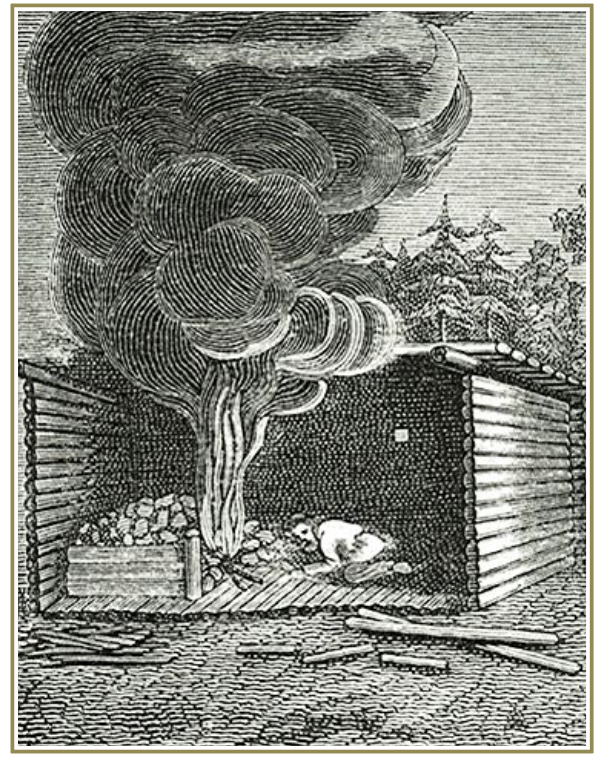

«Чёрная изба»

Дым выходил через деревянный дымоход (дымница), или через открытые окна и двери.

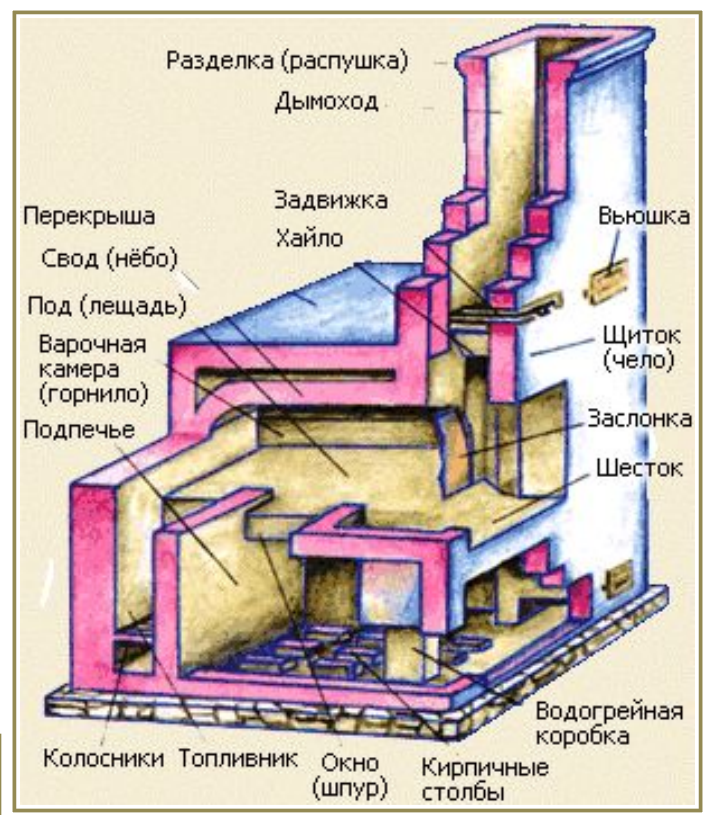
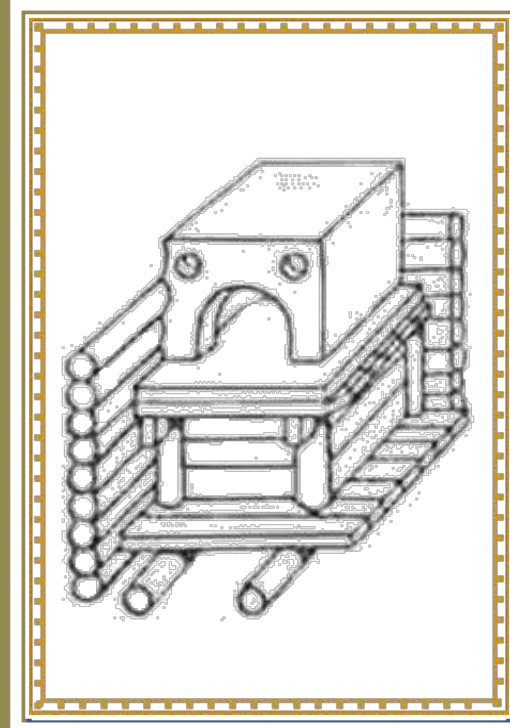
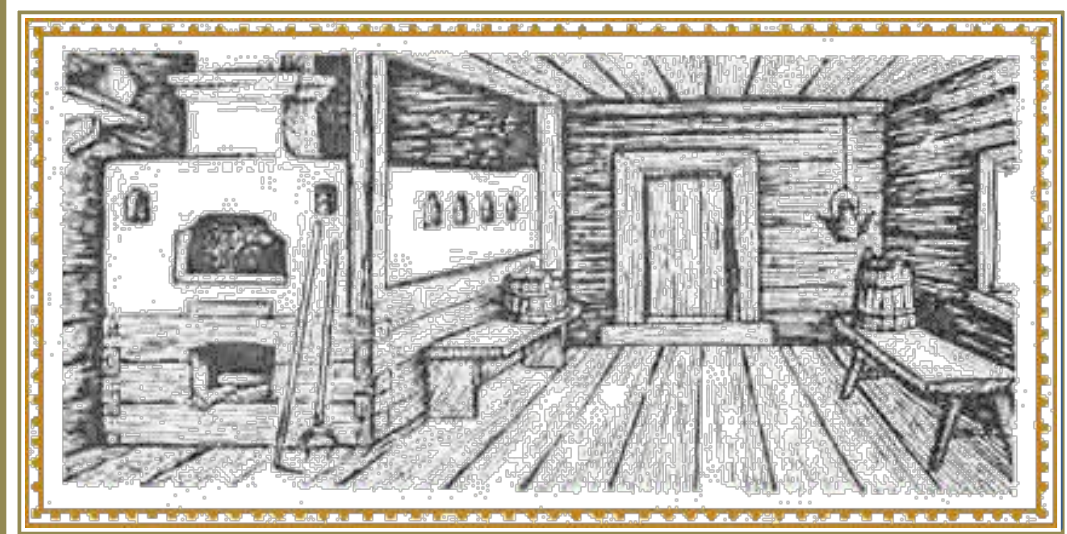

«Белая изба» – изба с русской печью с дымоходом

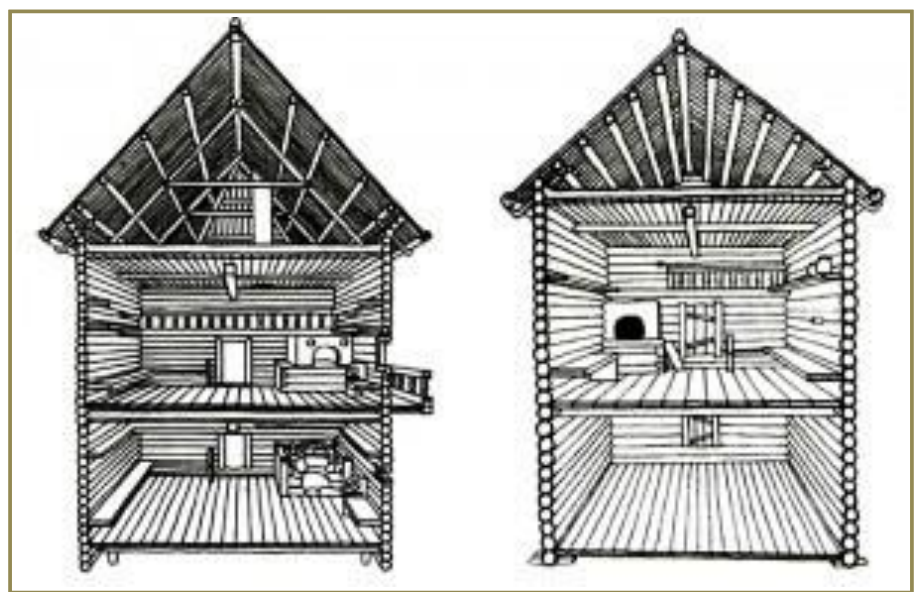

«Изба на подклете»

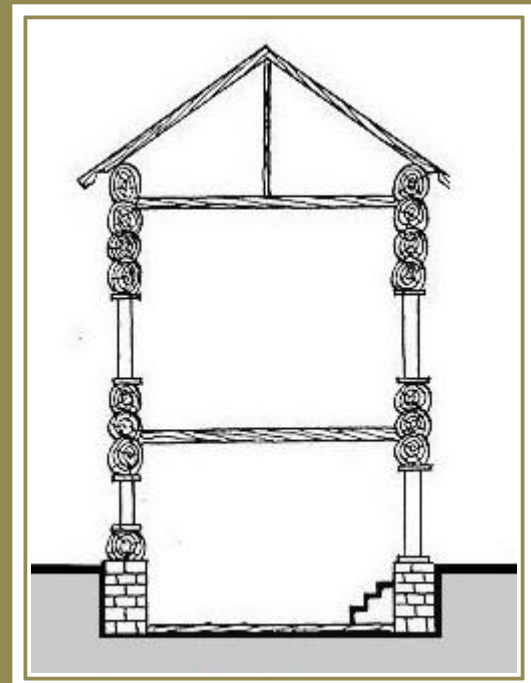

Изба на подклете

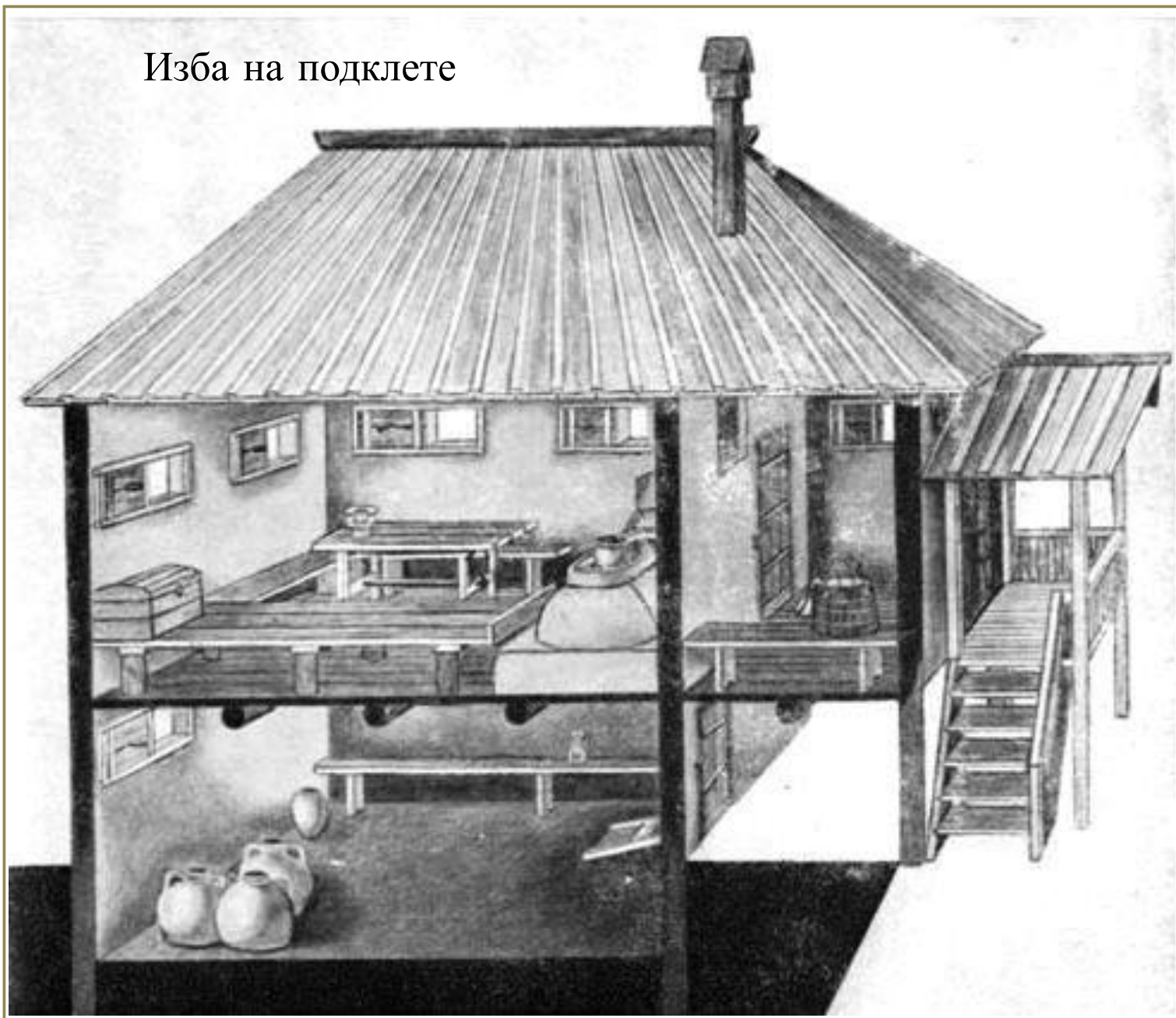

Изба
на подклете

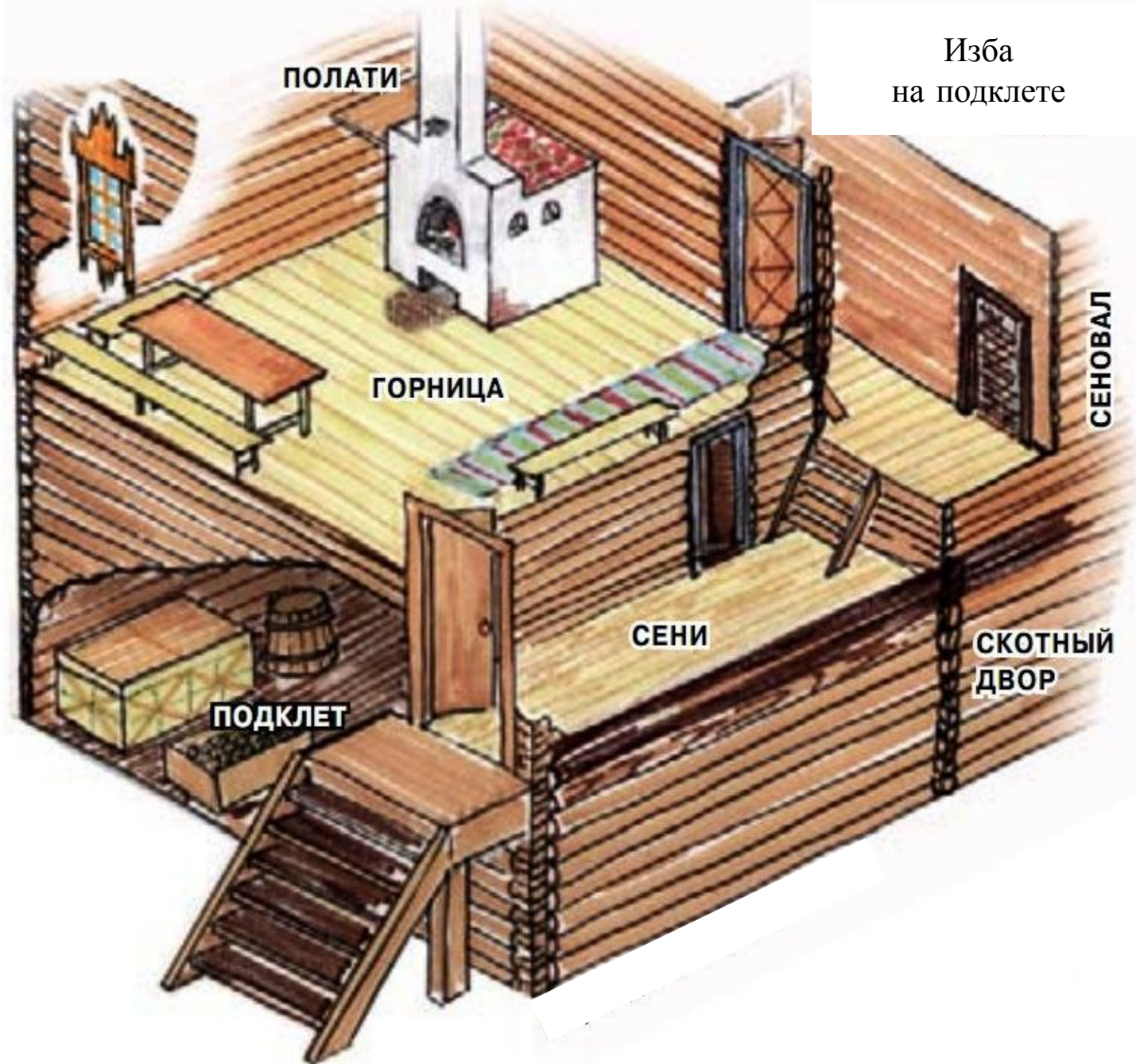

В дальнейшем развитии избы – четырехстенка на подклете характерно появление хозяйственной клетки, а затем крытого двора по другую сторону сеней.

а — Ястреблево
Вологодской обл.
(начало XIX в.);
б — Троицкая Слобода
Вологодской обл.
(XIX в.).

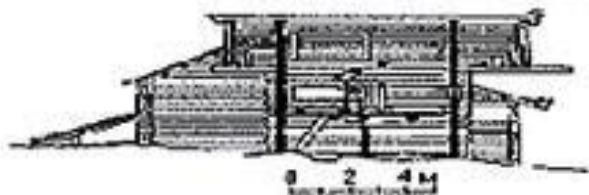
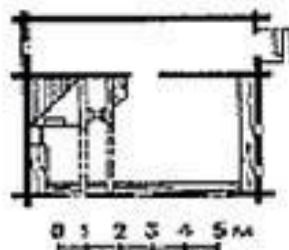
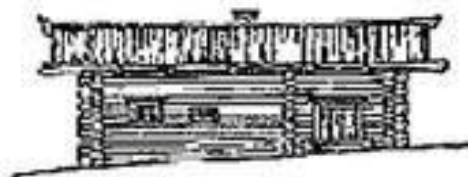

- 1 — изба;
- 2 — клеть;
- 3 — сени;
- 4 — двор;
- 5 — взвоз;
- 6 — крыльцо;
- 7 — печь;
- 8 — голбец.

Планировка развитой избы - четырехстенка

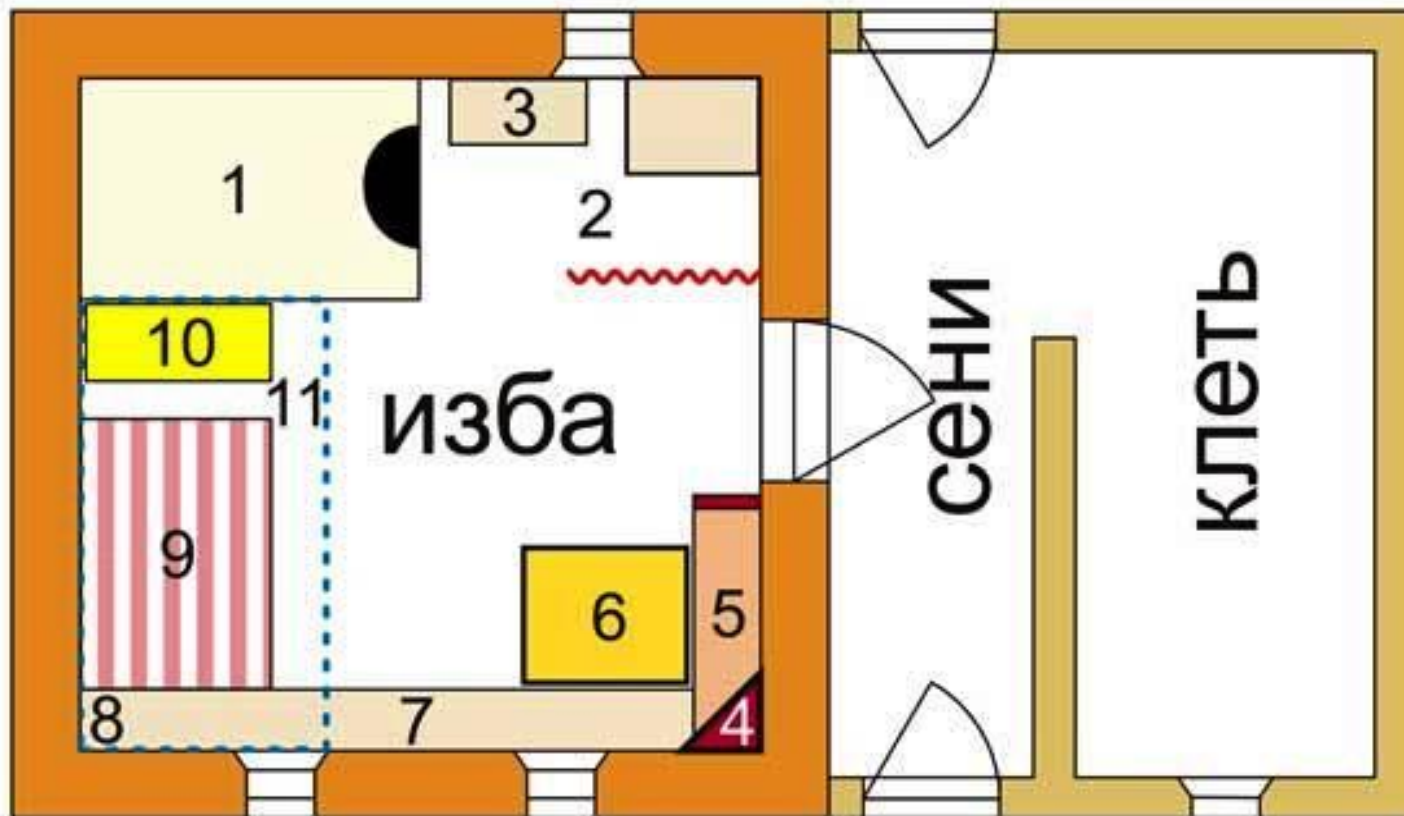

1 - печь, 2 - печной (бабий) угол, 3 - судная лавка, 4 - святой угол,
5 - коник, 6 - обеденный стол, 7 - долгая лавка, 8 - кутний угол,
9 - примост, 10 - сундук, 11 - полаты

Коник – скамья в виде длинного ящика с крышкой.

Примост - деревянный настил для спанья.

Кутний угол - угол наискось против коника, где спит хозяйка.

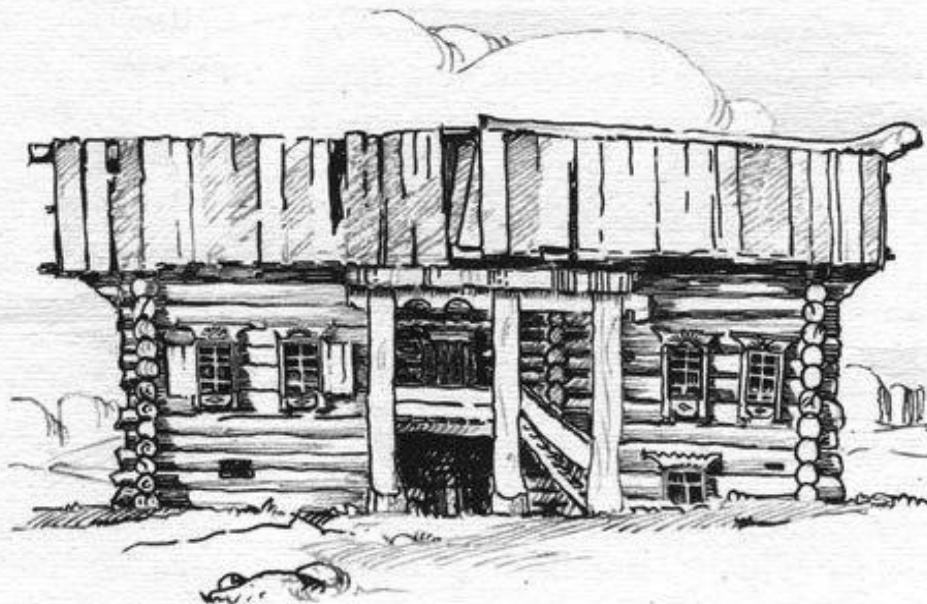
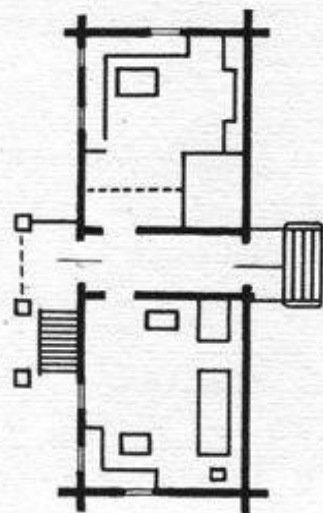

«Изда со связью»
на подклете

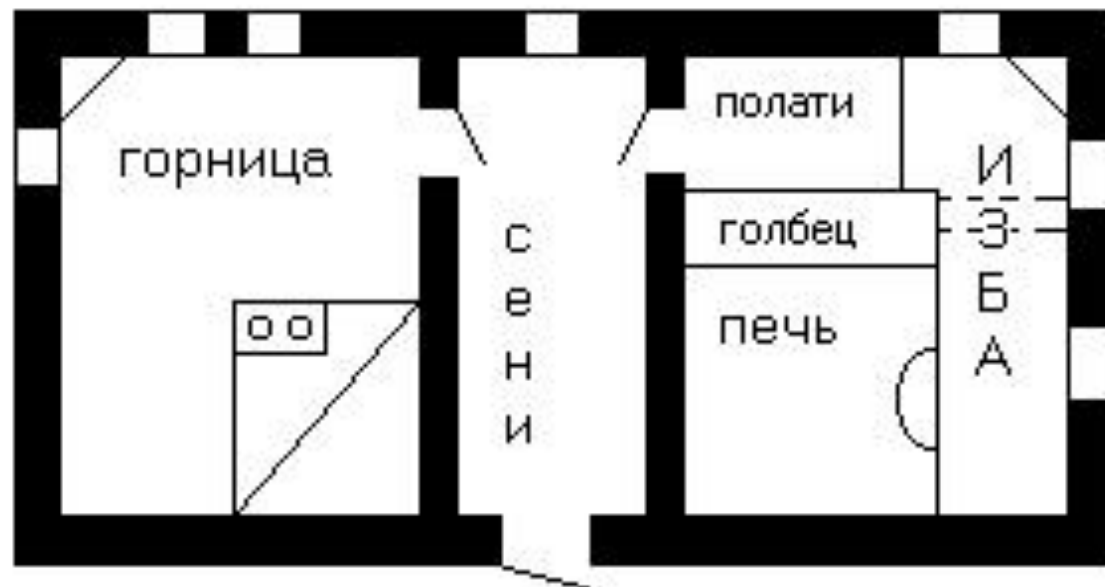

Развитием однорубной четырехстенной избы с сенями стала **изба-пятистенок**, т. е. жилой дом, состоявший уже из двух смежных помещений, разделенных рубленой стеной. Появление избы такого типа, получившей повсеместное распространение, было вызвано жизненной необходимостью увеличения площади и количества помещений для крестьянской семьи.

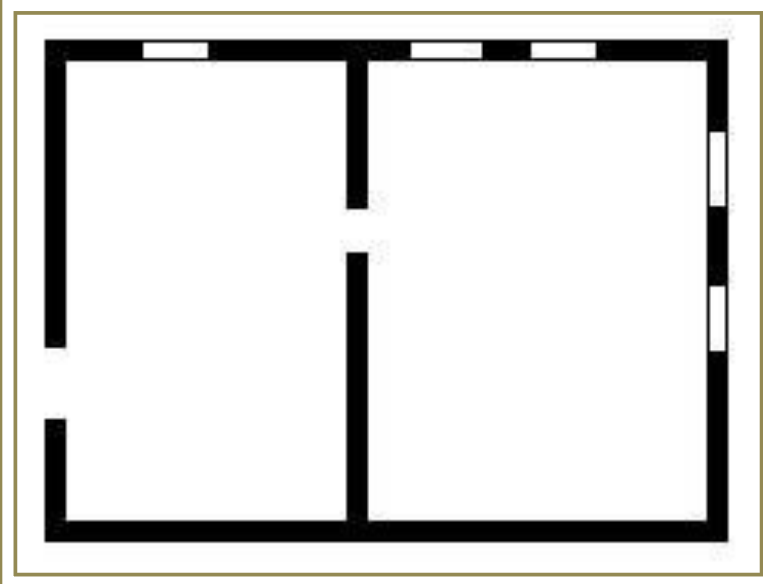
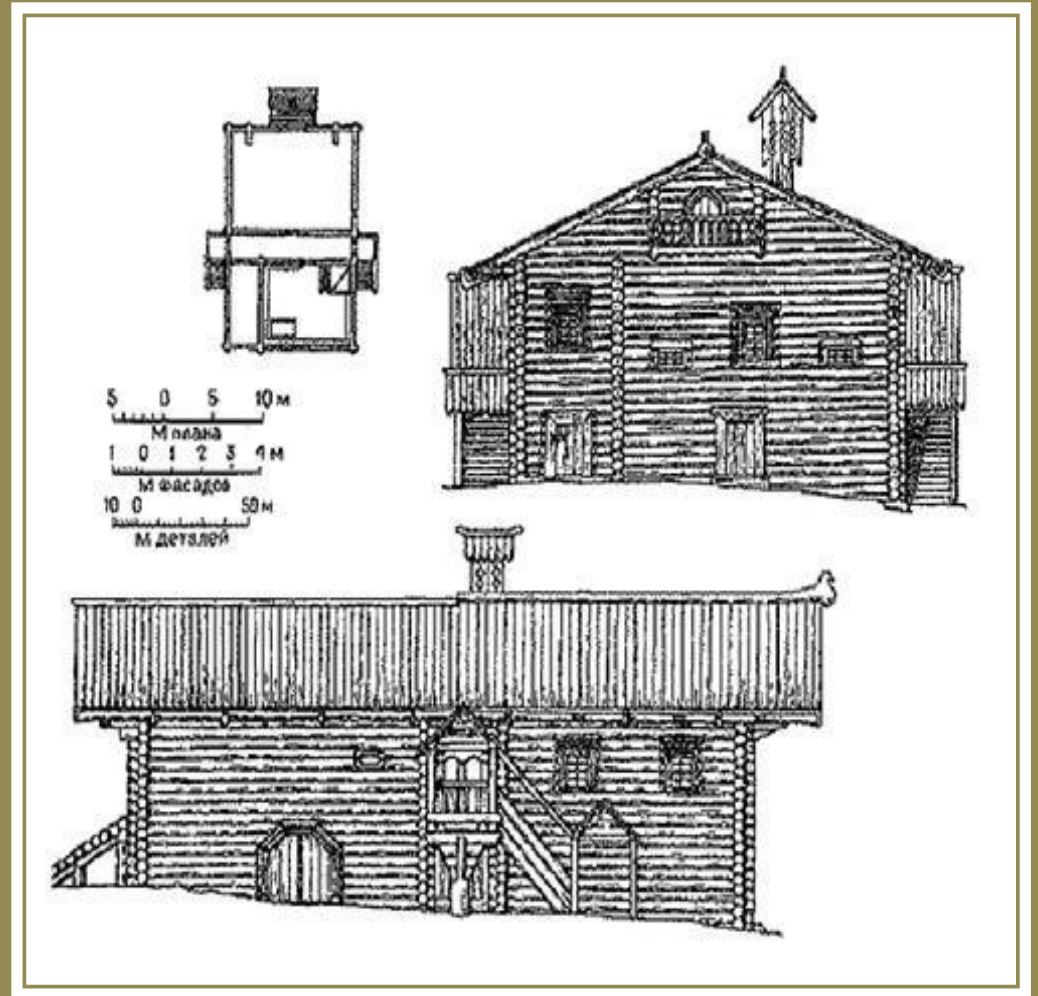

Изба - пятистенок

Двойная изба

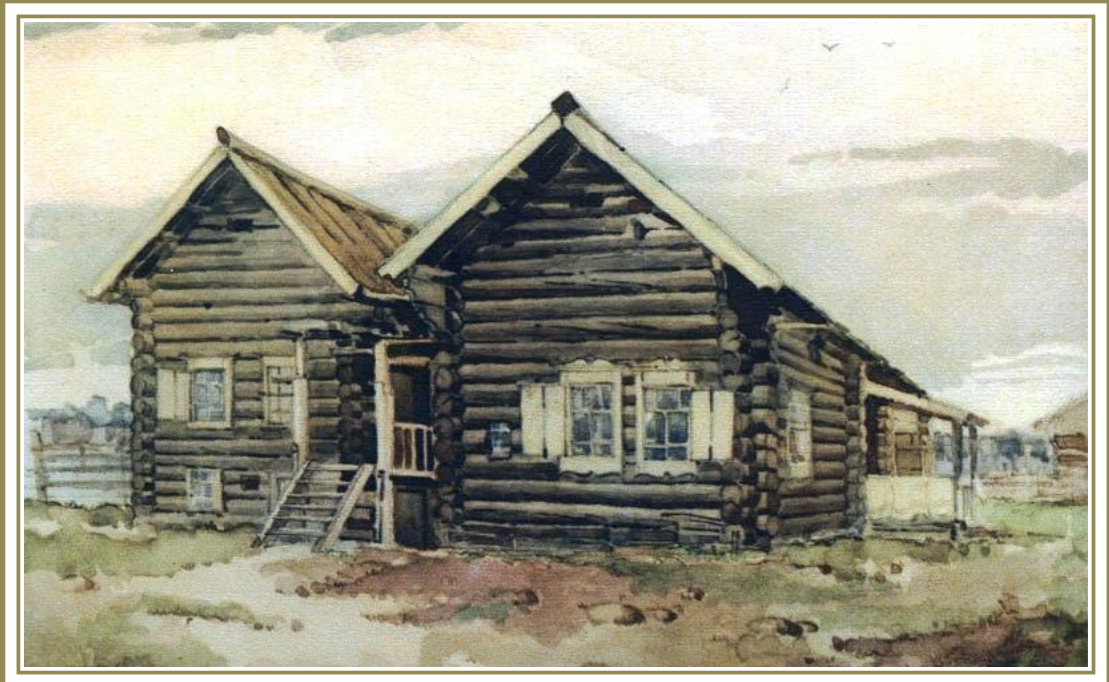

Тройная изба



Изба - шестистенок

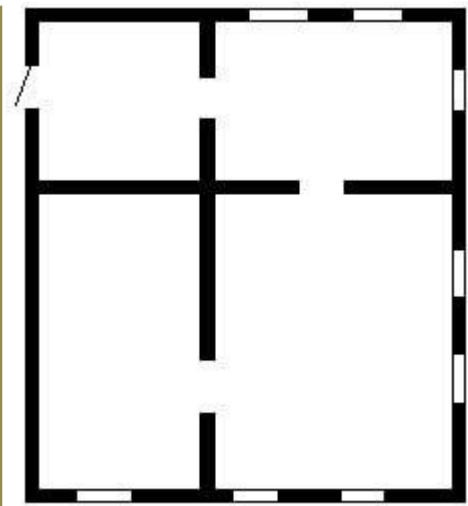
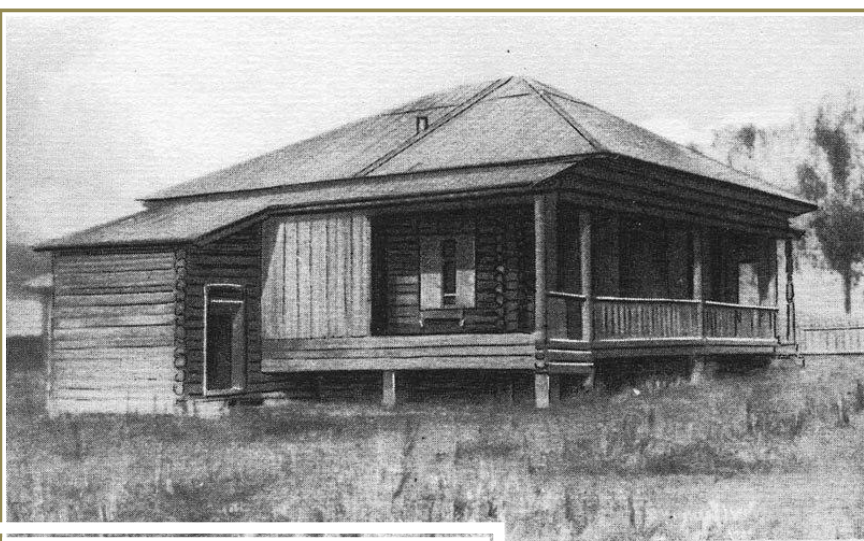

- 1 - изба;
- 2 - заулук;
- 3 - горница;
- 4 - сени;
- 5 - двор;
- 6 - светелка;
- 7 - зимовка;
- 8 - ввоз;
- 9 - крыльцо.

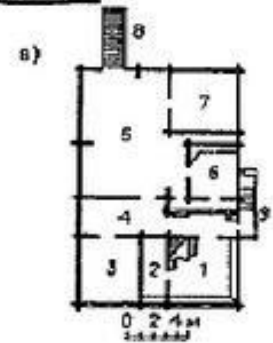
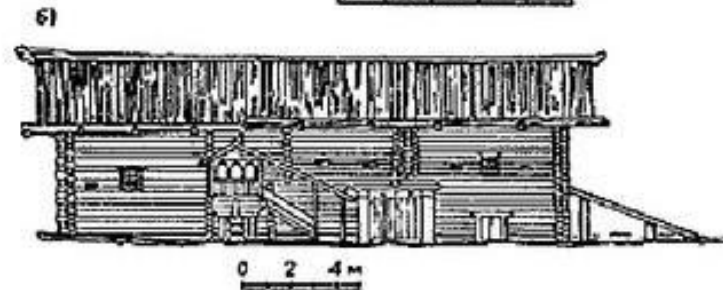
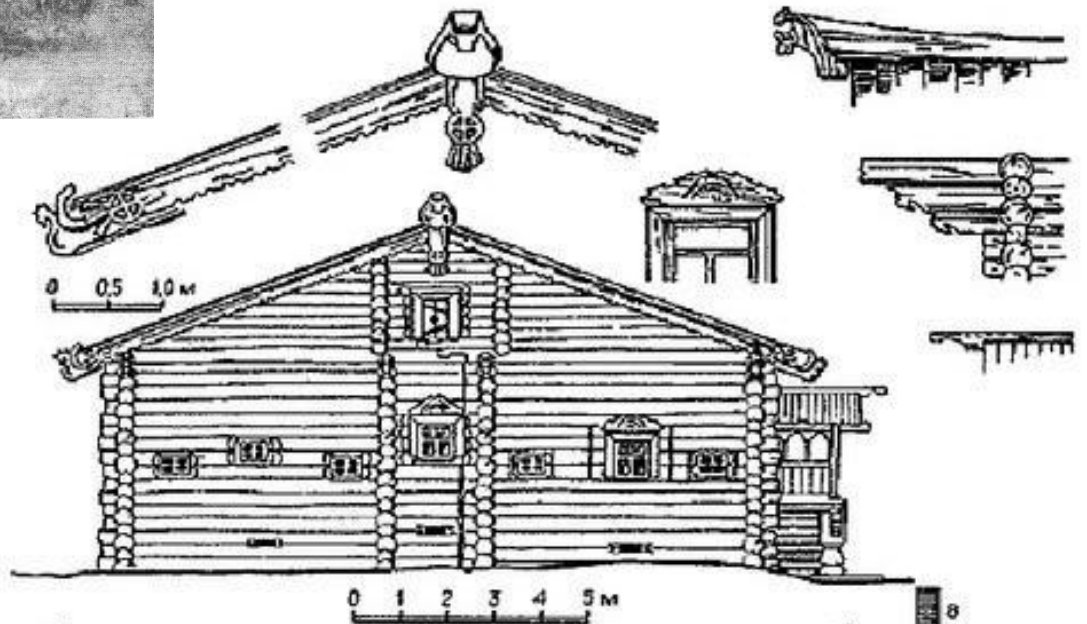

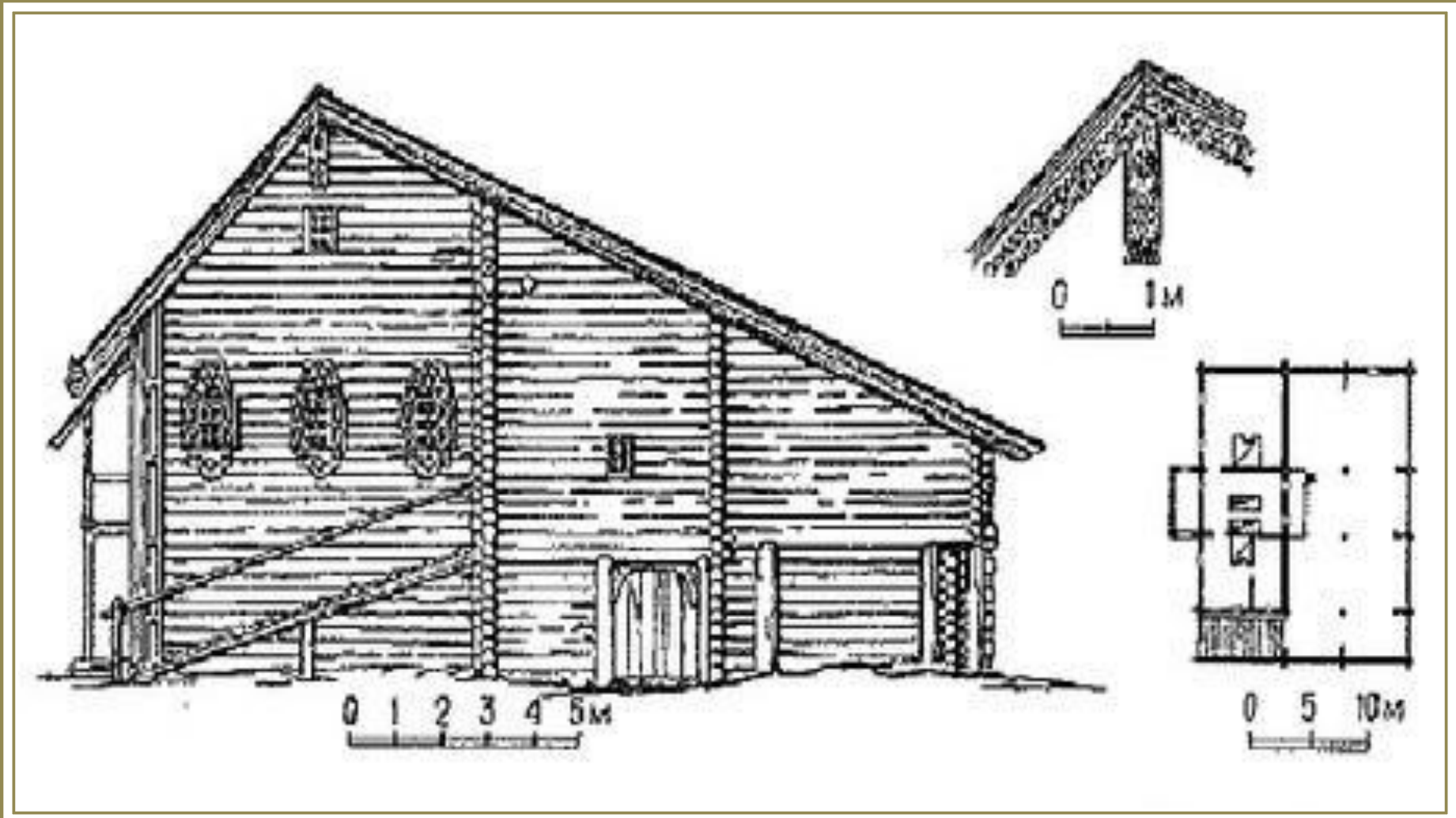

«Имба кошелем»

Ставший еще большим двор примыкает к жилой избе с боковой стороны, в отличие от предыдущих типов, в которых жилая и хозяйственная части располагались одна за другой — по продольной оси.

Элементы наружного убранства деревянного дома



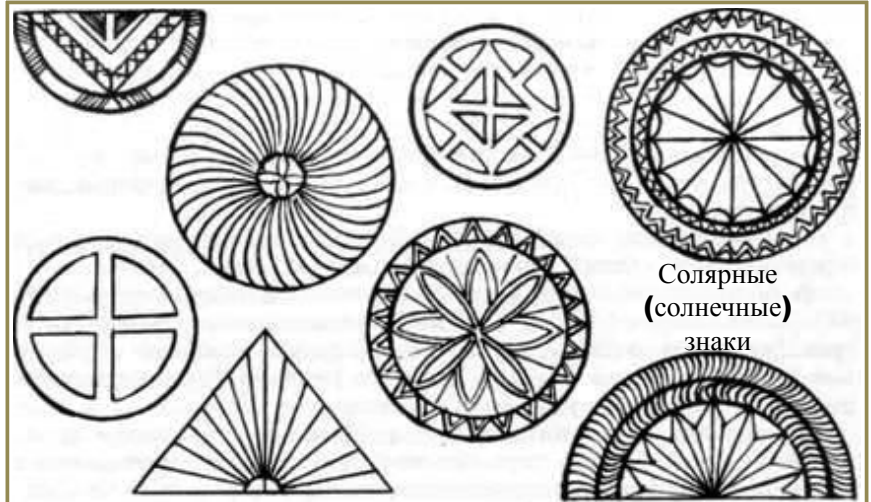

Соляные
(солнечные)
знаки

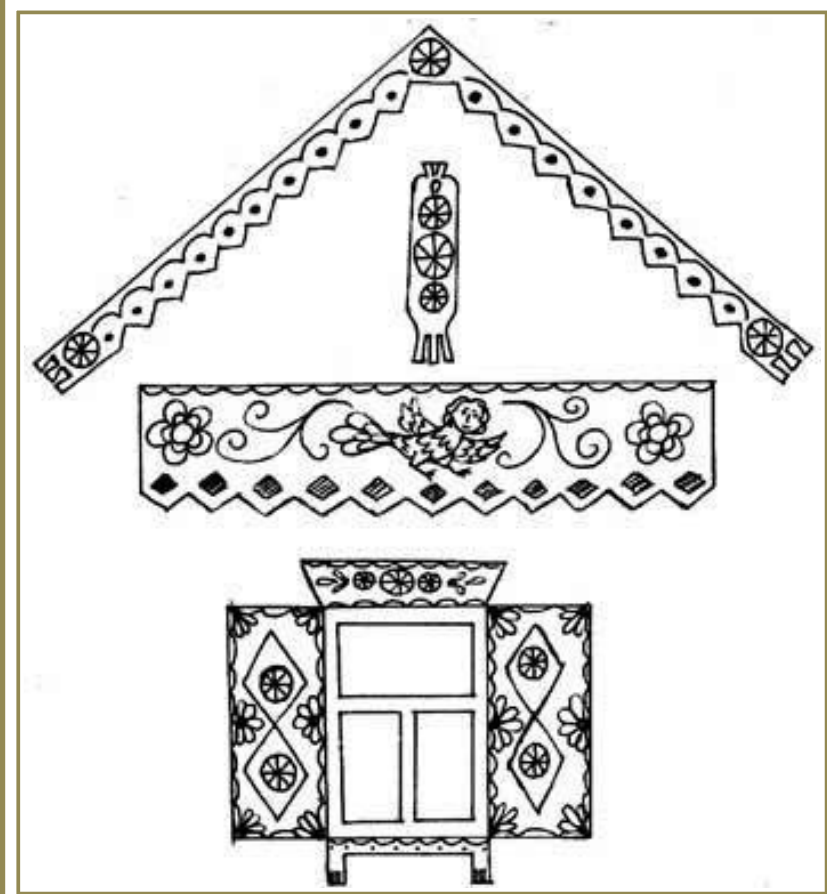

Символика деревянной резьбы

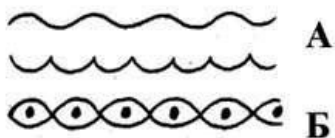

А – текущая вода;
Б – вода, омывающая посаженные
зерна

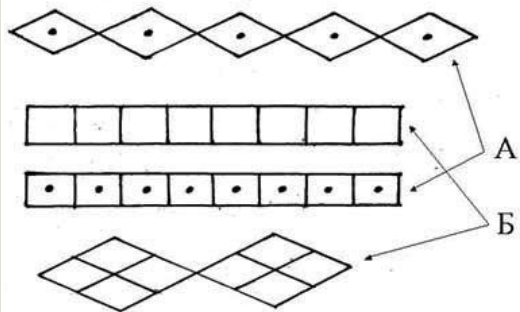

А – засеянная пашня
Б – просто земля или пашня

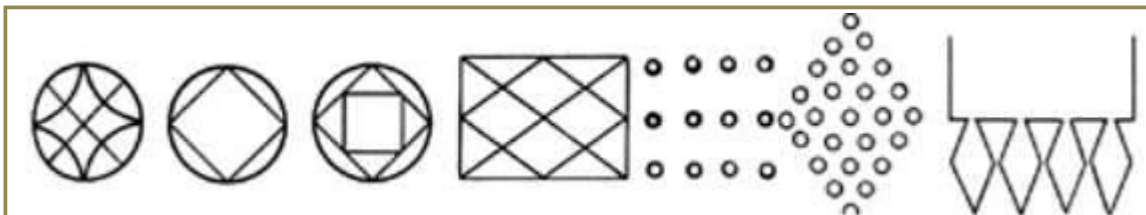
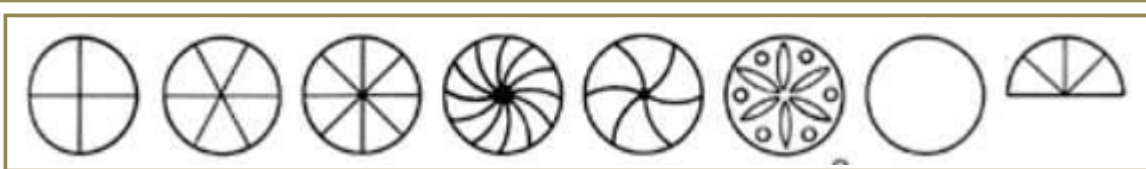

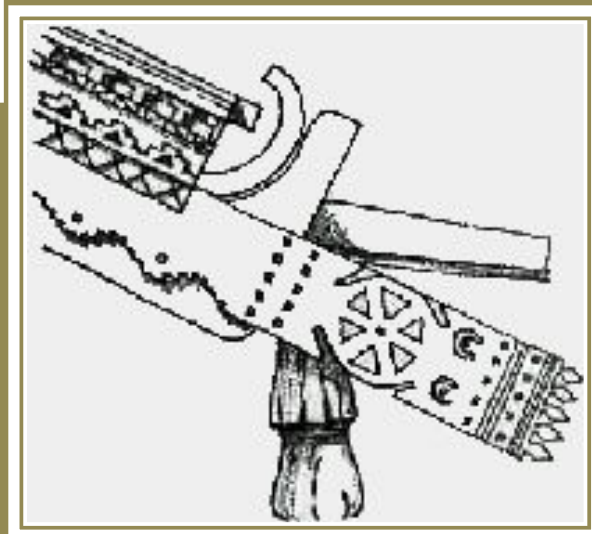
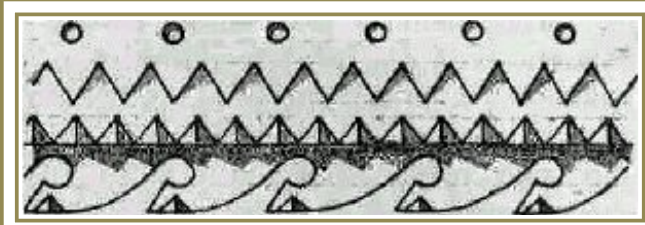
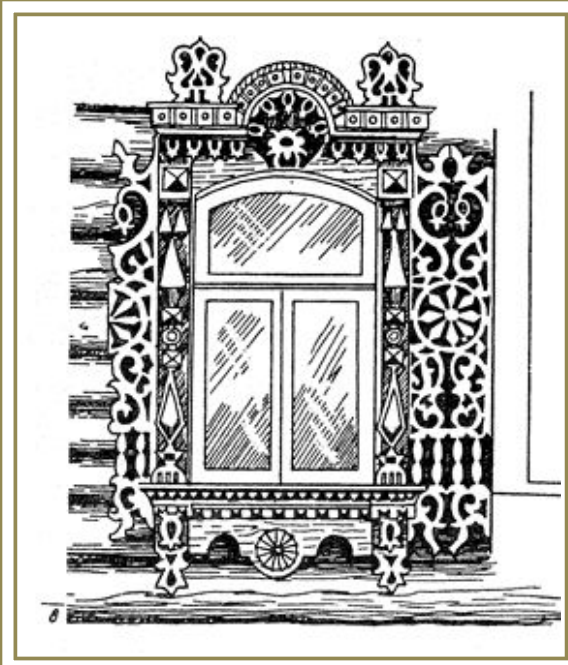
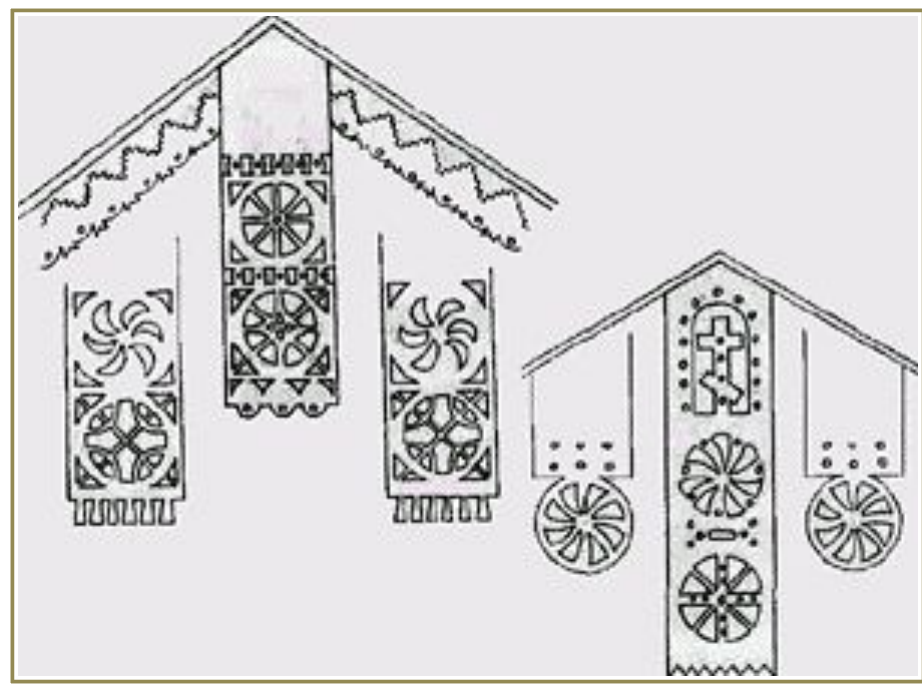
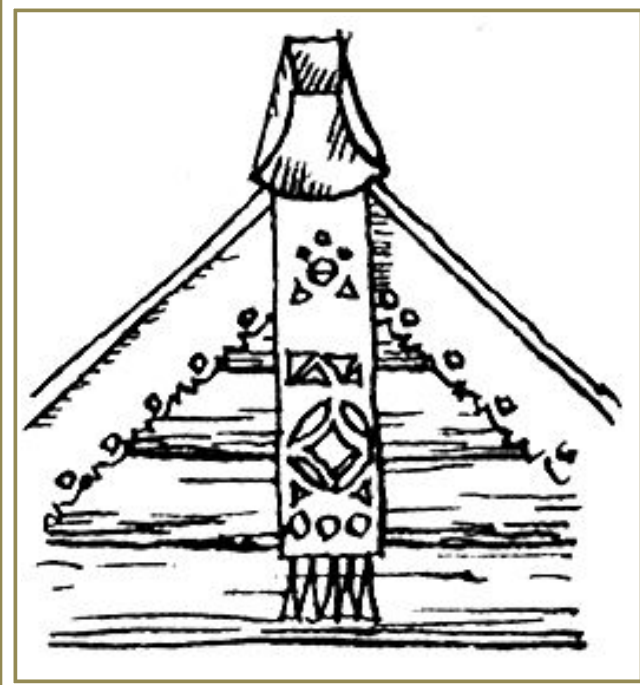

Деревянная
резьба

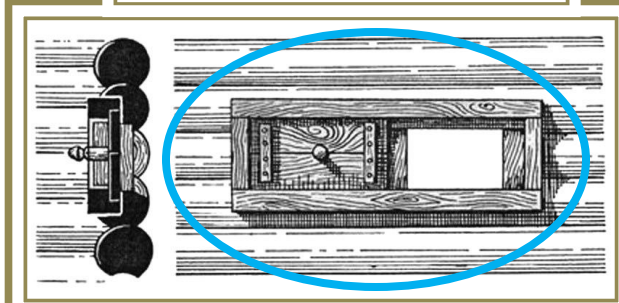
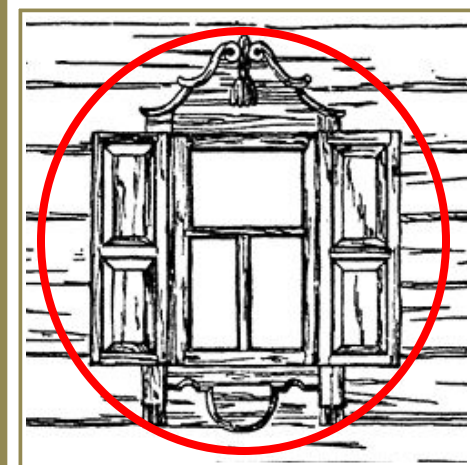
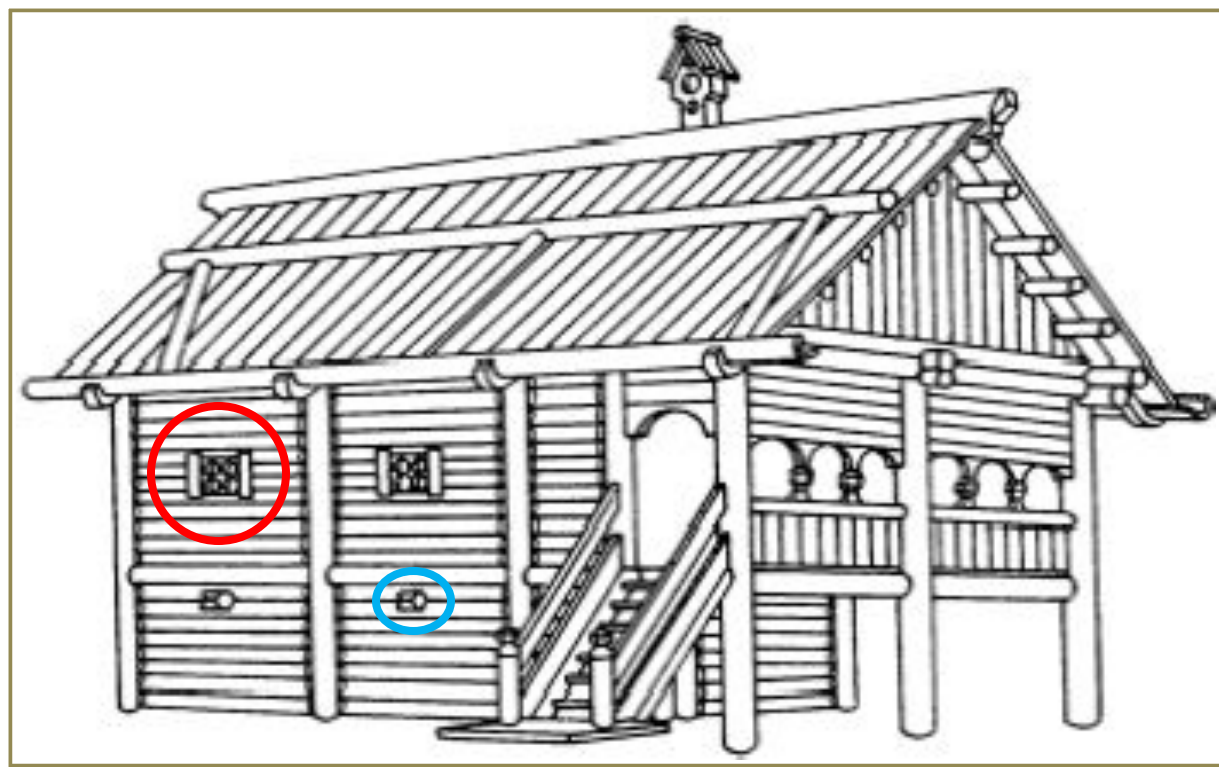

Косящатое (красное) окно

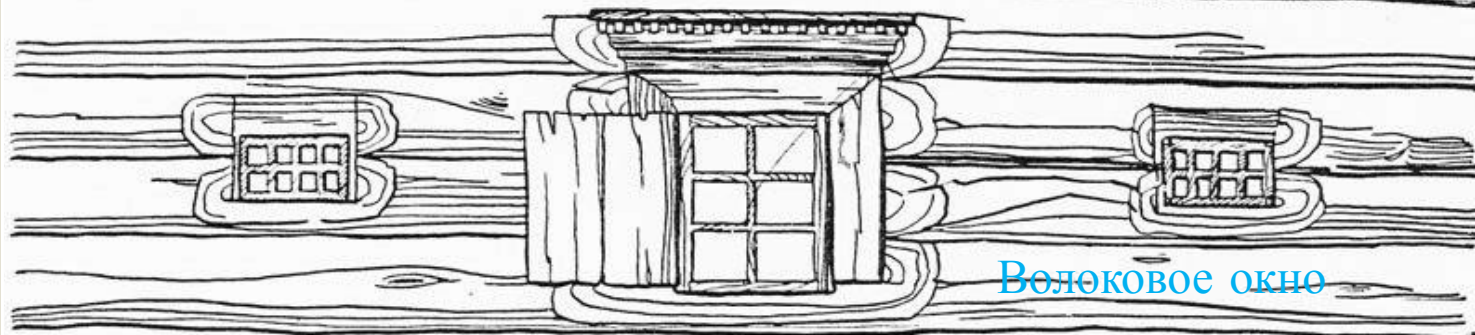

Волоковое окно

Охлупень



Крыльцо



Взвоз

Дымник





Гульбище

Усадьба

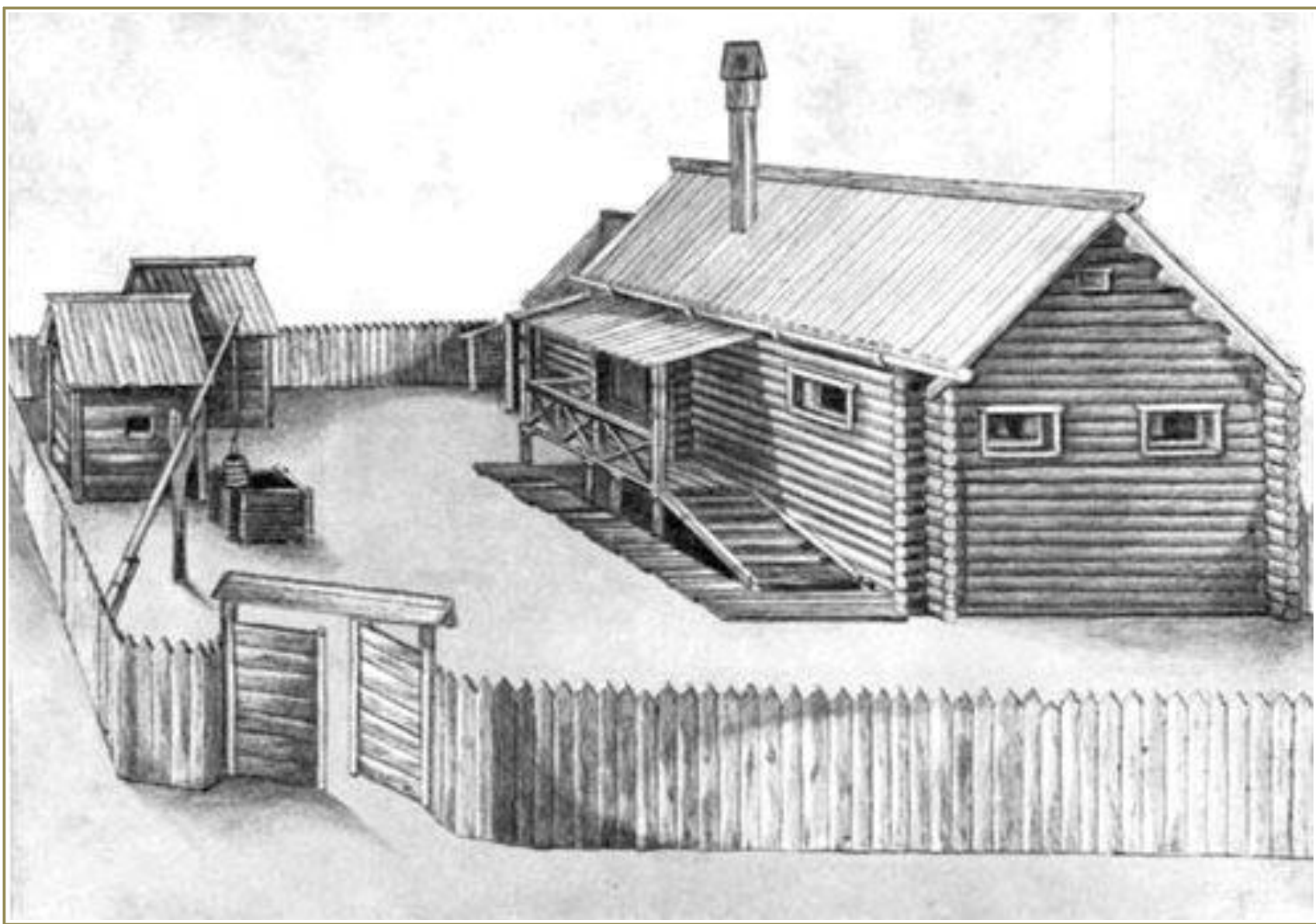

Хоромы

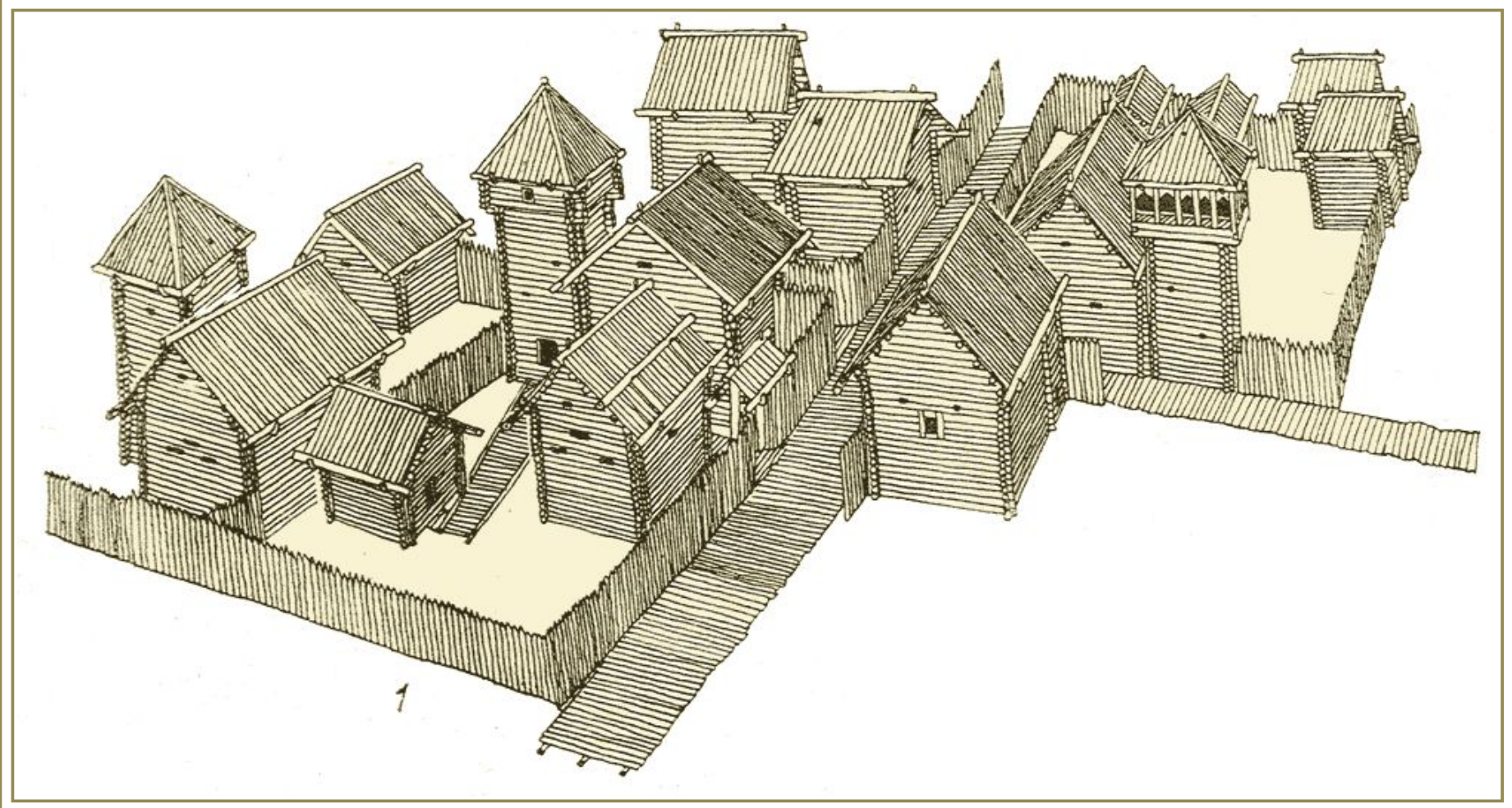

Хоромы – совокупность строений в одном дворе. Все строения ставили отдельными группами, которые соединялись сенями или переходами.

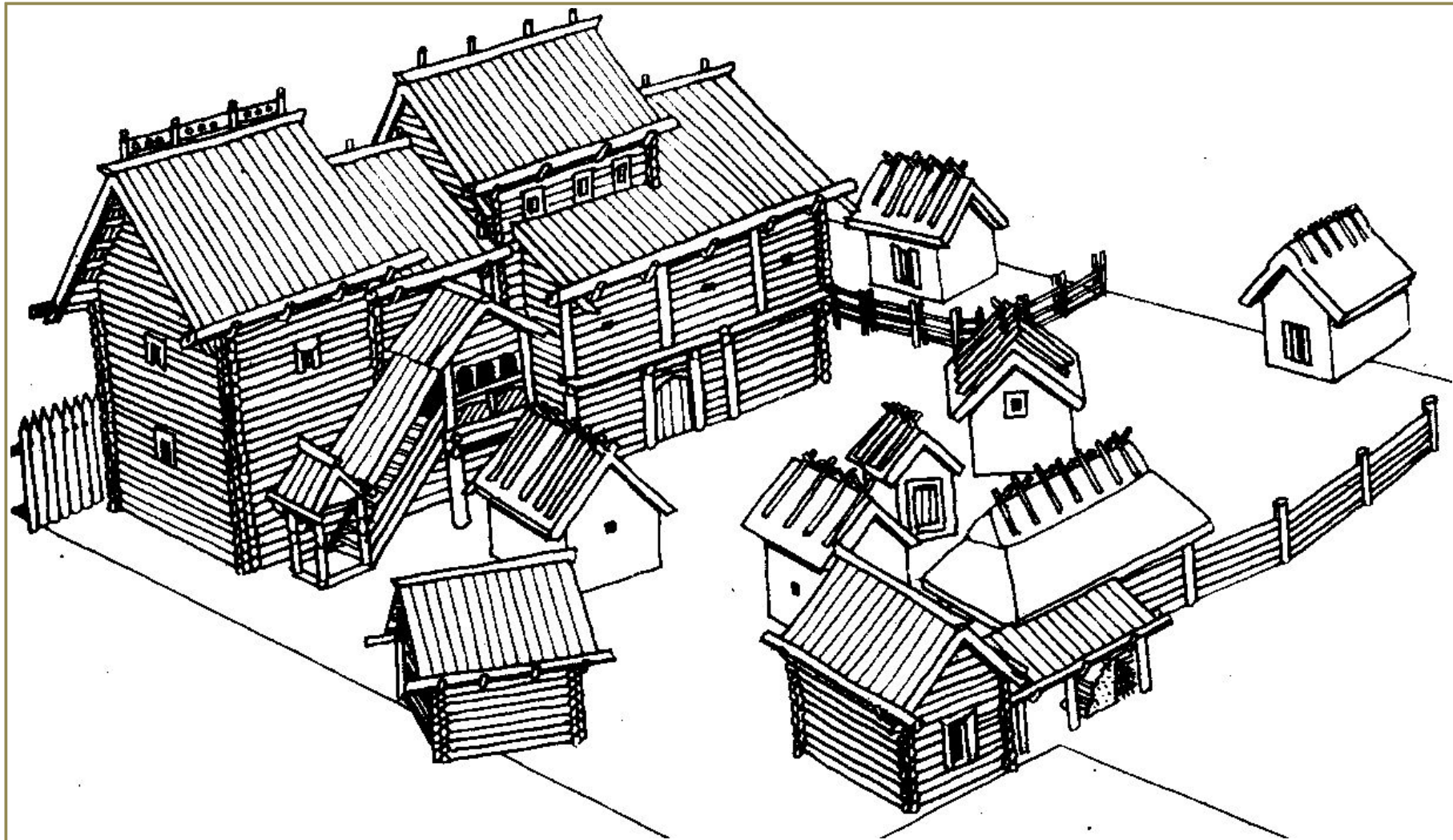

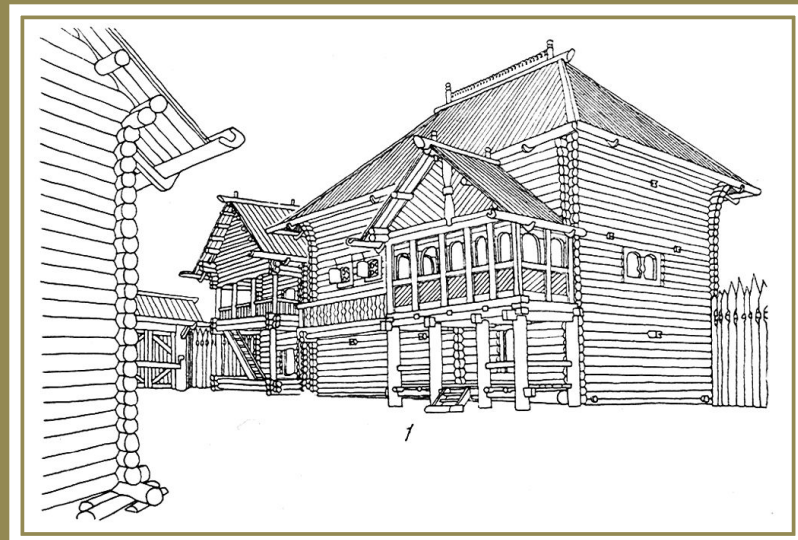
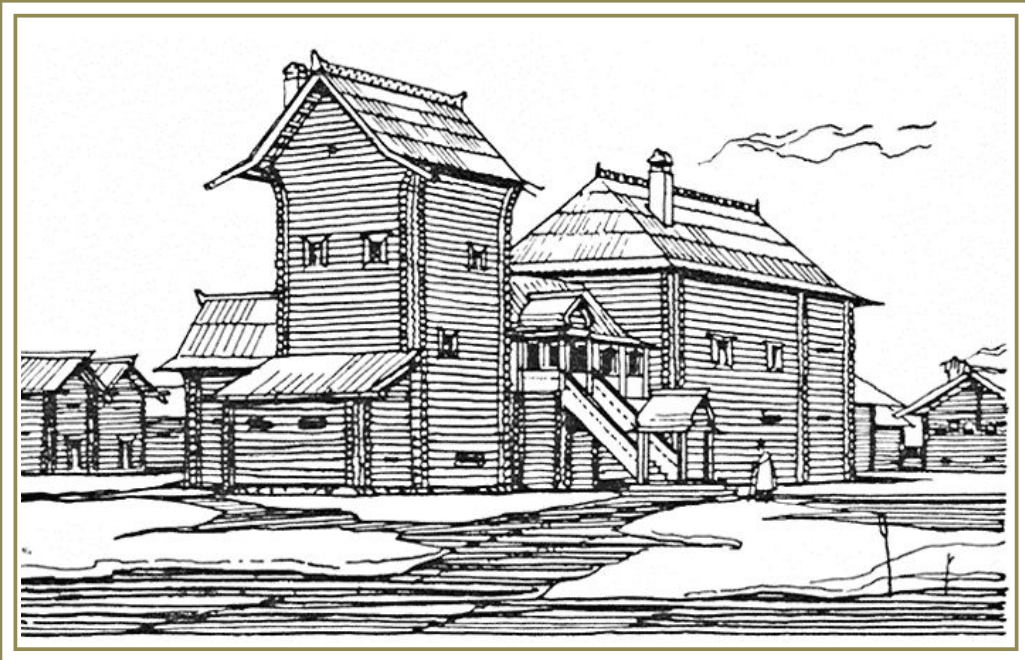
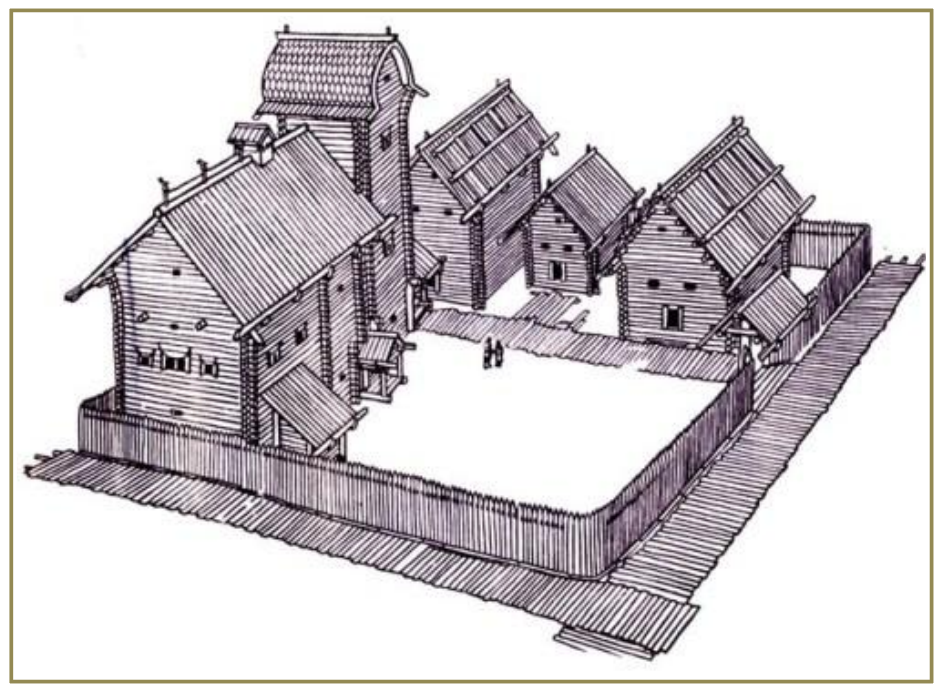
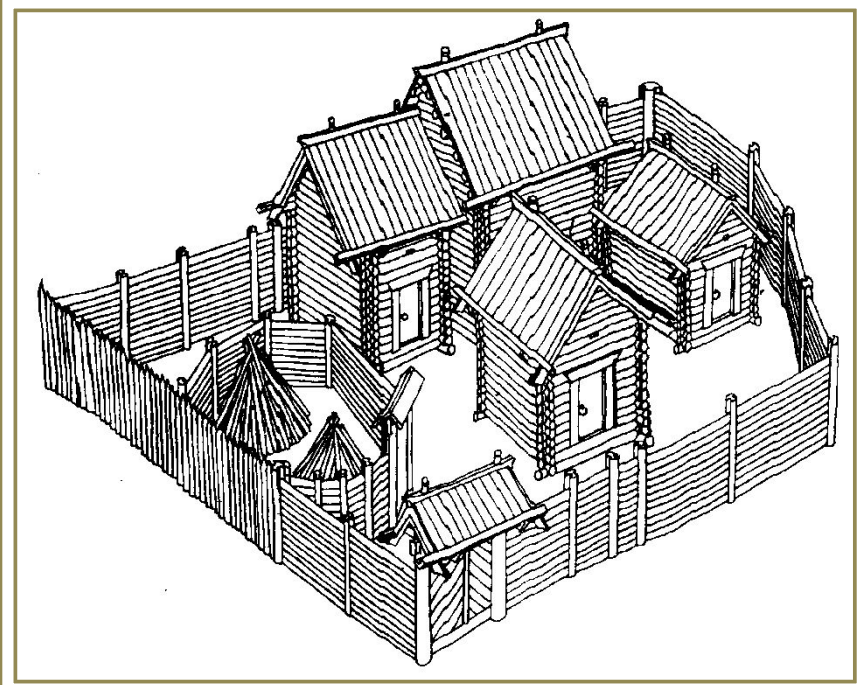

Ворота

Двор обносили забором – заплотом. Заплот устраивали из тесаных брёвен. Ворота покрывались небольшой кровлей с полками (водостоками). Князёк крыши украшался башенками, шатриками, бочками, резными гребнями.



По богато украшенным воротам судили о богатстве хозяина дома. Над воротами с наружной и внутренней стороны устанавливали иконы или крест.

Горница

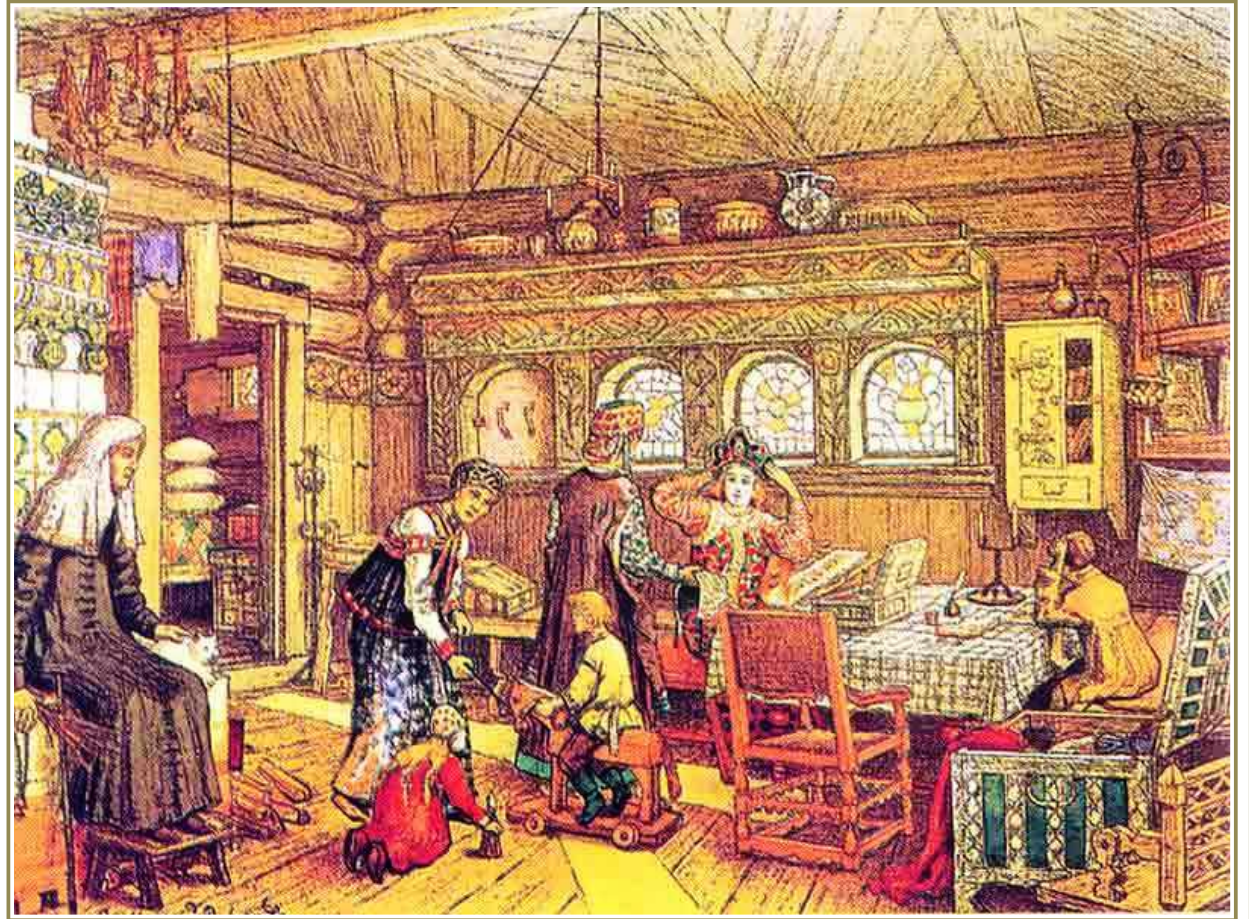
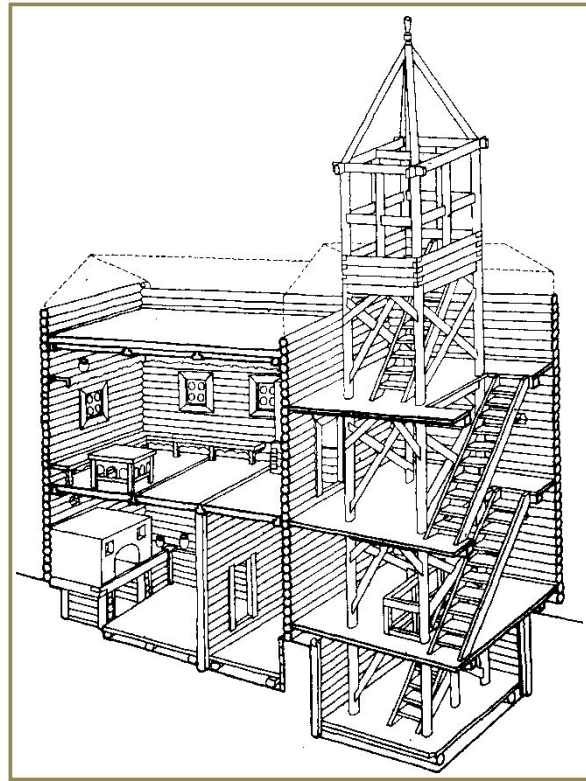

Горница происходит от слова горный, т.е. высокий.

Горница устраивалась на втором этаже – над подклетом.

Горница от избы отличалась красными окнами. Красные окна могли сочетаться с волоковыми окнами.

Горница от избы также отличалась печью.

Печь в горнице круглая или четырёхугольная, с изразцами, наподобие голландской, в избе печь русская. Горницы делились стенами на комнаты – чуланы (от слова опочивальня) и каморки.

Светлица



Светлица – горница только с красными окнами. Светлица – самая светлая, освещённая комната жилища. Окна в светлице прорубались во всех четырёх стенах или в трёх. В горнице окна устраивались в одной или двух стенах. И в светлице, в отличие от горницы, нет печи, точнее, топочной части печи. Только тёплый печной бок или дымоход, заштукатуренный и побелённый или раскрашенный. Светлицы чаще всего устраивались на женской половине дома. Они использовались для рукоделий или других работ.

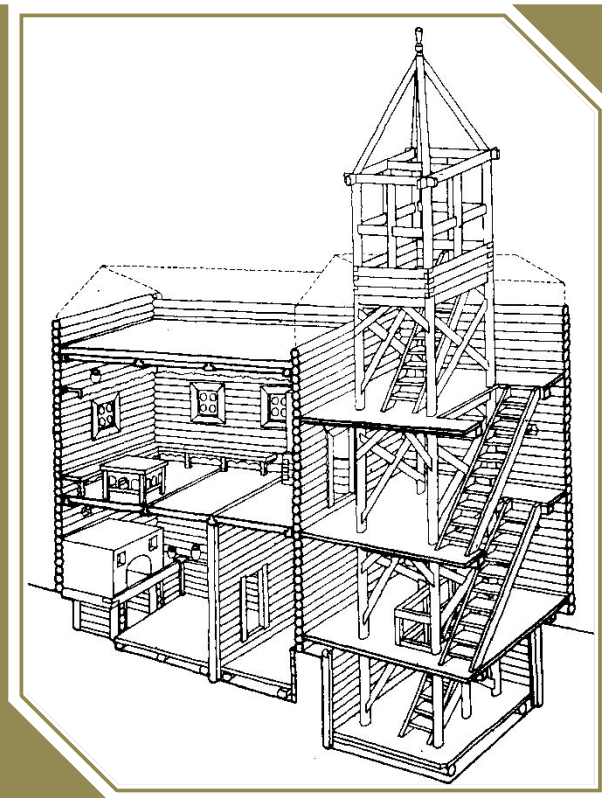
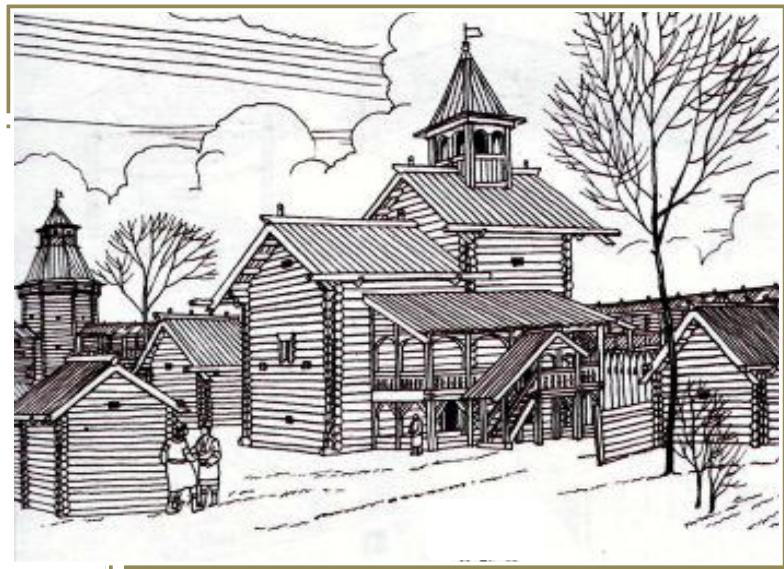
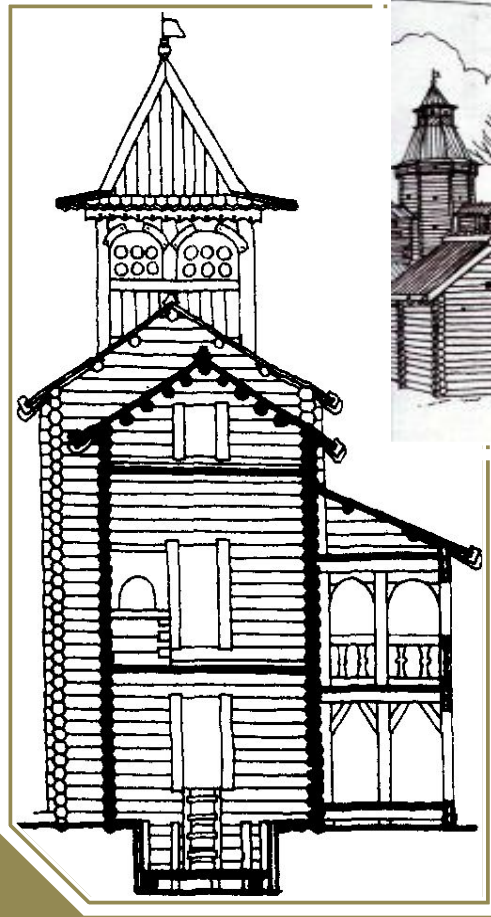
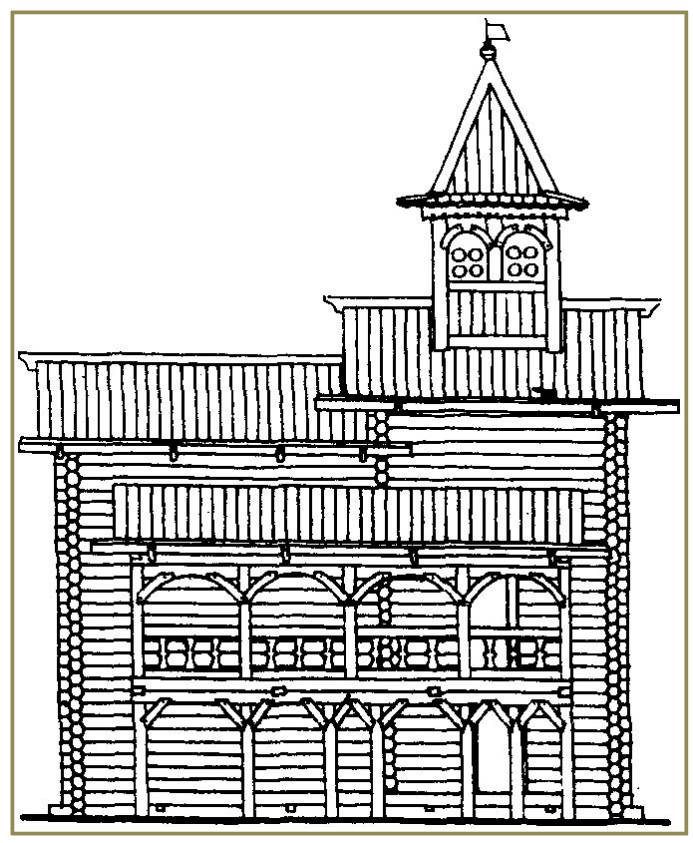

Терем

Терем (чердак, вышка) – третий (или более высокий) этаж хором, расположенный над горницей.

К терему всегда применялся эпитет «высокий».

В теремах красные окна устраивались во всех стенах.

К теремам пристраивались башенки — смотрильни. Вокруг теремов устраивали гульбища — парапеты и балконы, огороженные перилами или решётками.

Царский дворец в с. Коломенском

Арх. Семен Петров и Иван Михайлов (1667 – 1669 гг.)

Частично перестроен Саввой Деметьевым (1681 г.)

Общій планъ Царскаго дворца въ селѣ Коломенскомъ близъ Москвы

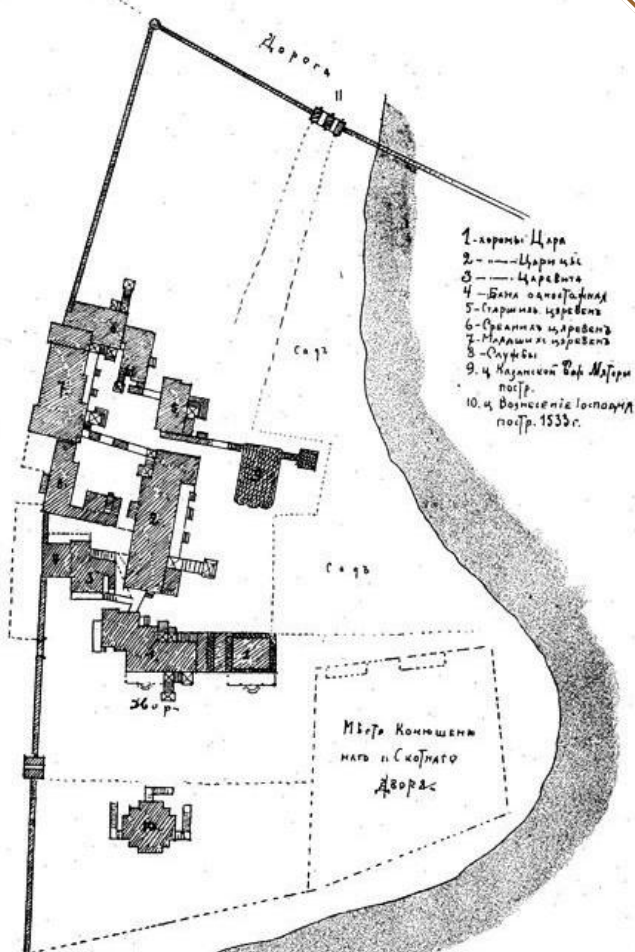

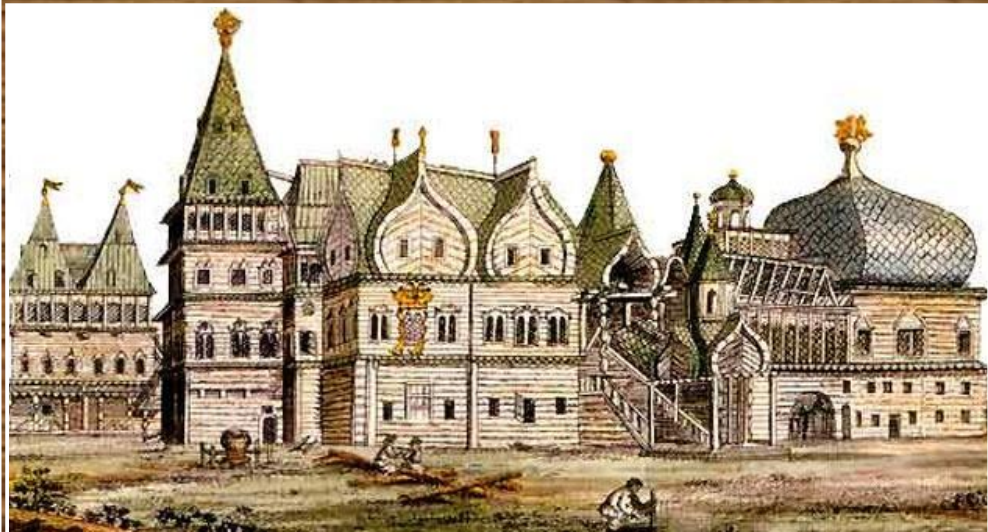

Царский дворец в Коломенском

План на уровне
второго этажа

- 1**-хоромы царя;
- 2**-хоромы царевича;
- 3**-хоромы царицы;
- 4**-хоромы царевен;
- 5**-церковь Казанской иконы
Божьей матери



