

# УСТАНОВКИ НЕПРЕРЫВНОГО ДЕЙСТВИЯ ДЛЯ ПРИГОТОВЛЕНИЯ АБС



**СМЕСИТЕЛИ НЕПРЕРЫВНОГО  
ДЕЙСТВИЯ БАРАБАННОГО ТИПА**

**ГРАВИТАЦИОННОЕ  
СМЕШИВАНИЕ КОМПОНЕНТОВ  
СМЕСИ**

**ПРЯМОТОЧНЫЕ  
С ГРАВИТАЦИОННЫМ  
СМЕШИВАНИЕМ**

**ПРОТИВОТОЧНЫЕ  
С ГРАВИТАЦИОННЫМ  
СМЕШИВАНИЕМ**

**ПРИНУДИТЕЛЬНОЕ  
СМЕШИВАНИЕ КОМПОНЕНТОВ  
СМЕСИ**

**ДВУХ БАРАБАНЫЙ СМЕСИТЕЛЬ  
С ПРИНУДИТЕЛЬНЫМ  
СМЕШИВАНИЕМ  
ТИПА "DOUBLE BARREL"**



# УСТАНОВКИ НЕПРЕРЫВНОГО ДЕЙСТВИЯ С ПРЯМОТОЧНЫМ СУШИЛЬНО-СМЕСИТЕЛЬНЫМ БАРАБАНОМ

1 – бункеры-дозаторы; 2 – сборный конвейер; 3 – грохот негабарита ; 4 – конвейер с весовым модулем ; 5 – сушильно-смесительный барабан; 6 – зона сушки ; 6а - зона смешивания ; 7 – рукавный фильтр ; 8 – вытяжной вентилятор; 9 – винтовой конвейер ( шнек ) ; 10 - пневмонасос; 11 - силос минерального порошка ; 12 - весовой дозатор ; 13 - бункер старого асфальтобетона; 14 - грохот негабарита ; 15 – конвейер с весовым модулем ; 16 - битумная цистерна ; 17 - нагреватель масляного теплоносителя ; 18 - подающий скребковый конвейер ; 19 - буферный бункер ; 20 - силос хранения смеси; 21 - автомобильные весы ; 22 – кабина управления; 23 – шнек удаления излишков пыли; 24 - конвейер сушильного барабана; 25 - компрессор

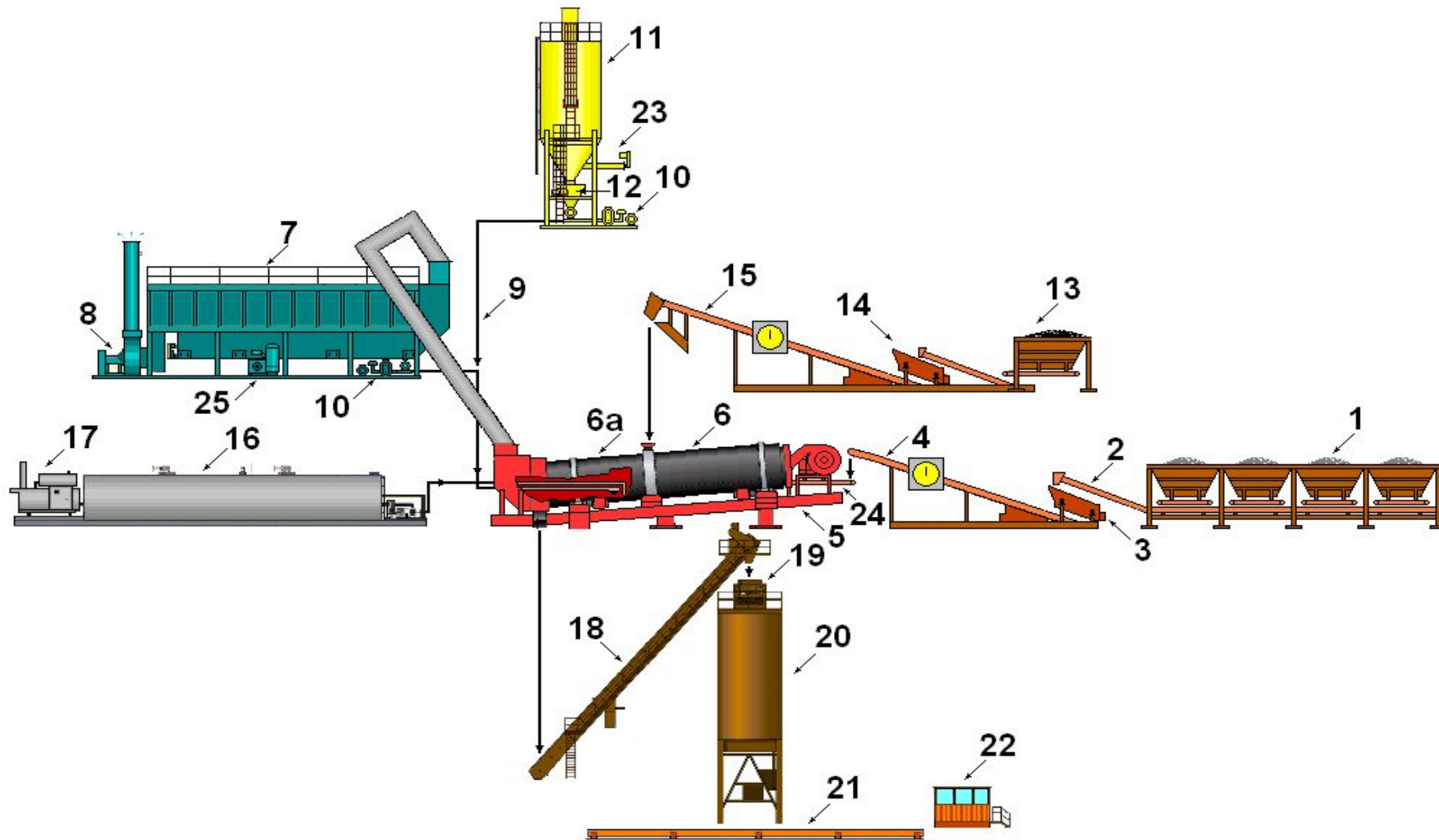

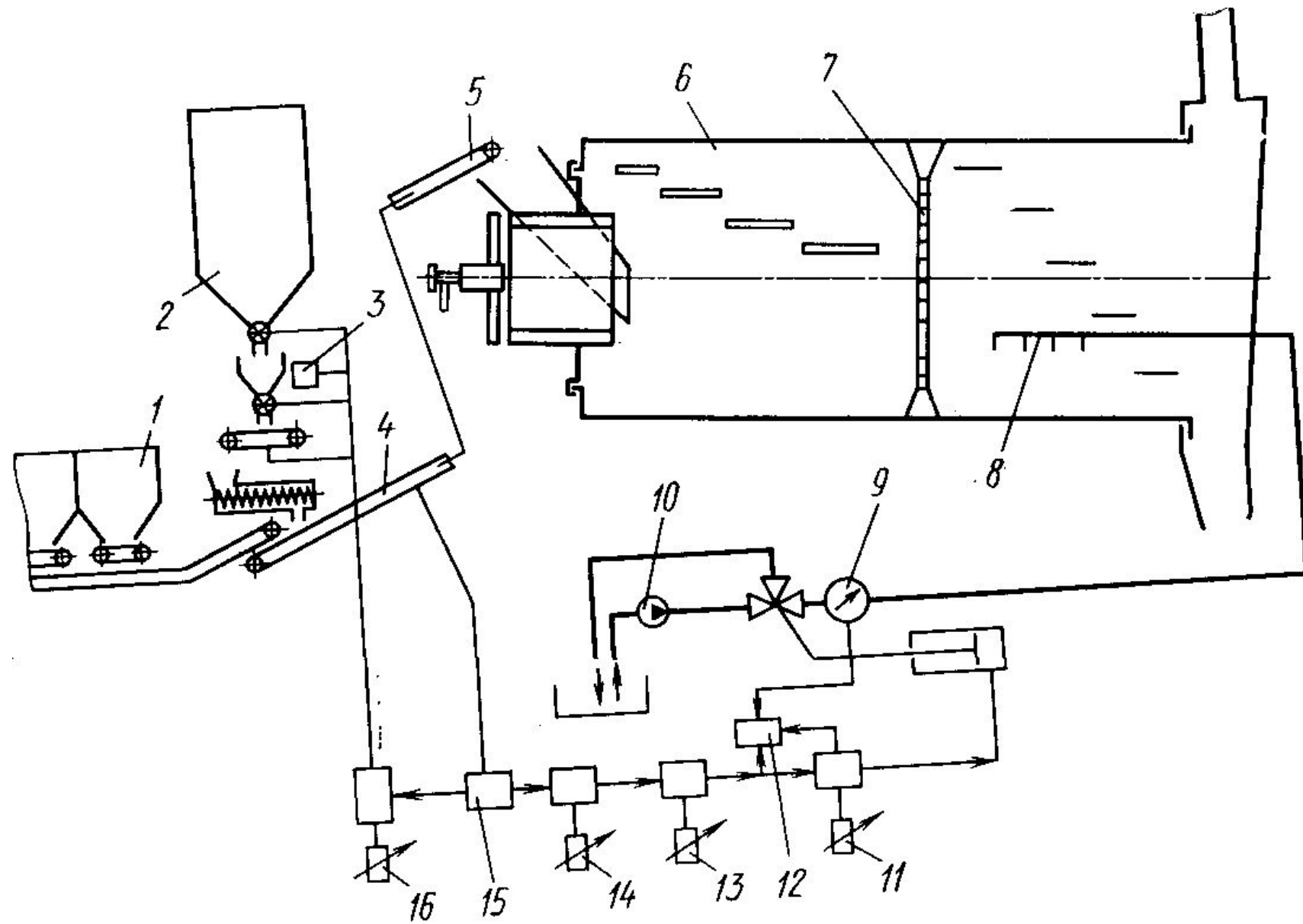

# УСТАНОВКИ НЕПРЕРЫВНОГО ДЕЙСТВИЯ С ПРОТИВОТОЧНЫМ СУШИЛЬНО-СМЕСИТЕЛЬНЫМ БАРАБАНОМ

1 – бункеры-дозаторы; 2 – сборный конвейер; 3 – грохот негабарита ; 4 – конвейер с весовым модулем ; 5 – сушильно-смесительный барабан; 6 – кожух горелки ; 6а - зона сушки ; 6б - зона смешивания ; 7 – рукавный фильтр ; 8 – вытяжной вентилятор; 9 – винтовой конвейер ( шнек ) ; 10 - система удаления пыли ; 11 - силос пыли ; 12 - силос минерального порошка ; 13 - весовой дозатор ; 14 - бункер старого асфальтобетона; 15 - грохот негабарита ; 16 – конвейер с весовым модулем ; 17 - воздуходувка ; 18 - битумная цистерна ; 19 - нагреватель масляного теплоносителя ; 20 - подающий скребковый конвейер ; 21 - поперечный конвейер ; 22 - буферный бункер ; 23 - силос хранения смеси; 24 - автомобильные весы ; 25 – кабина управления; 26 – шнек удаления излишков пыли; 27 - компрессор ; 28 - загрузочный шнек; 29 - конвейер сушильного барабана

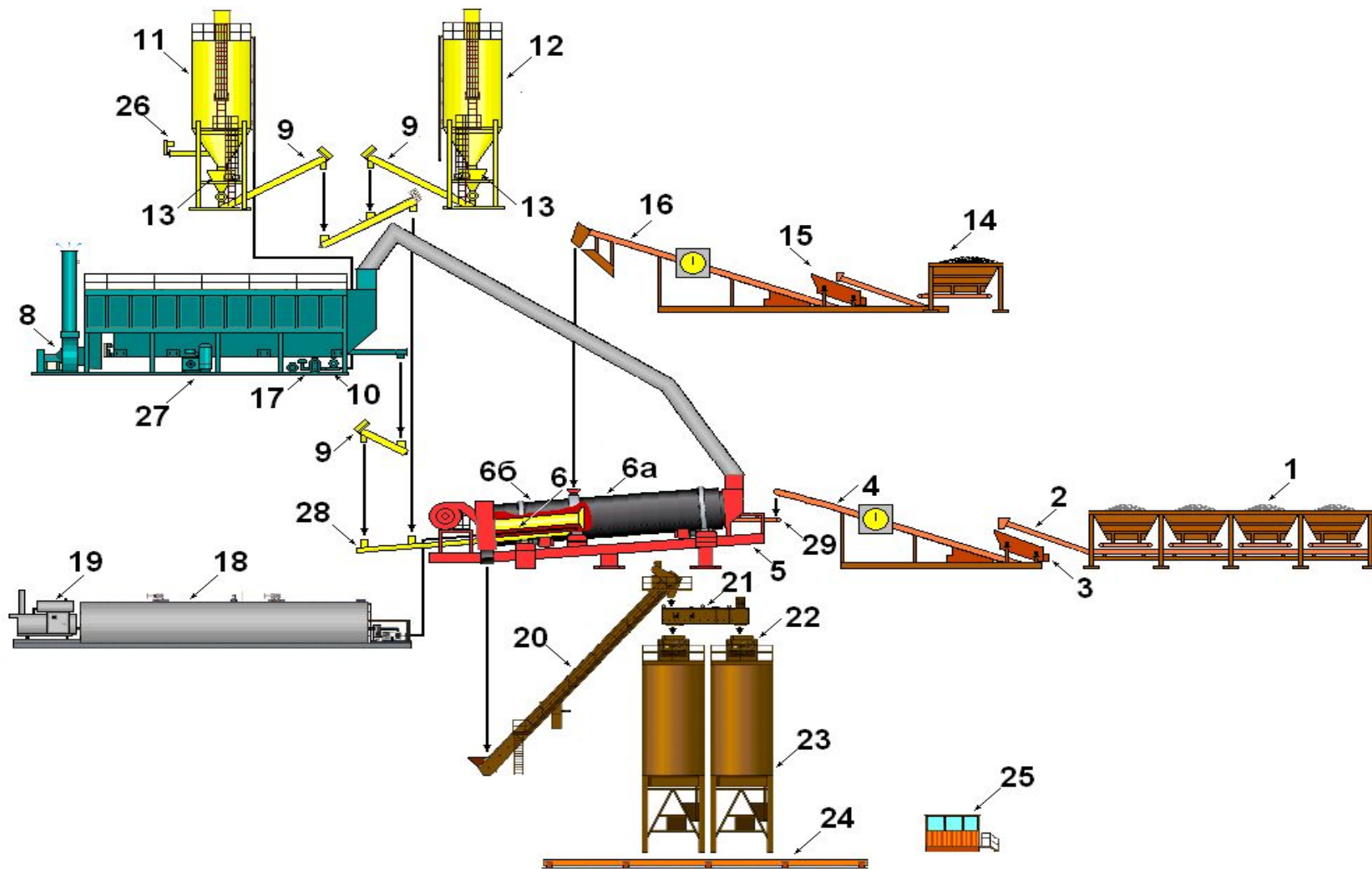



# GENCOR

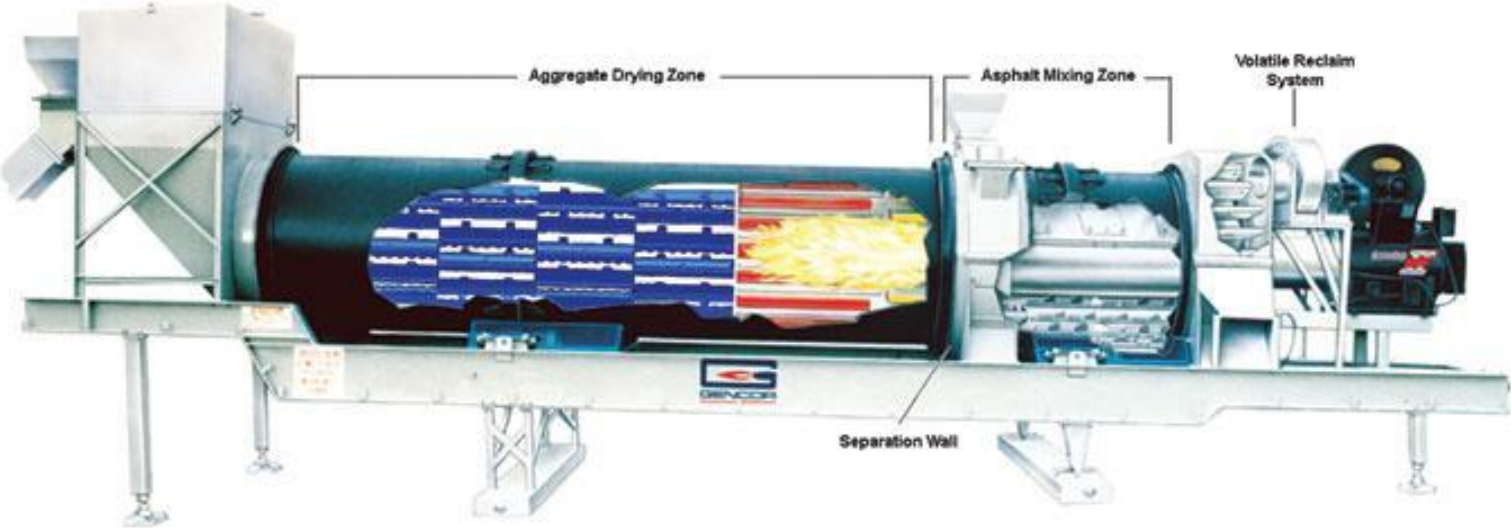

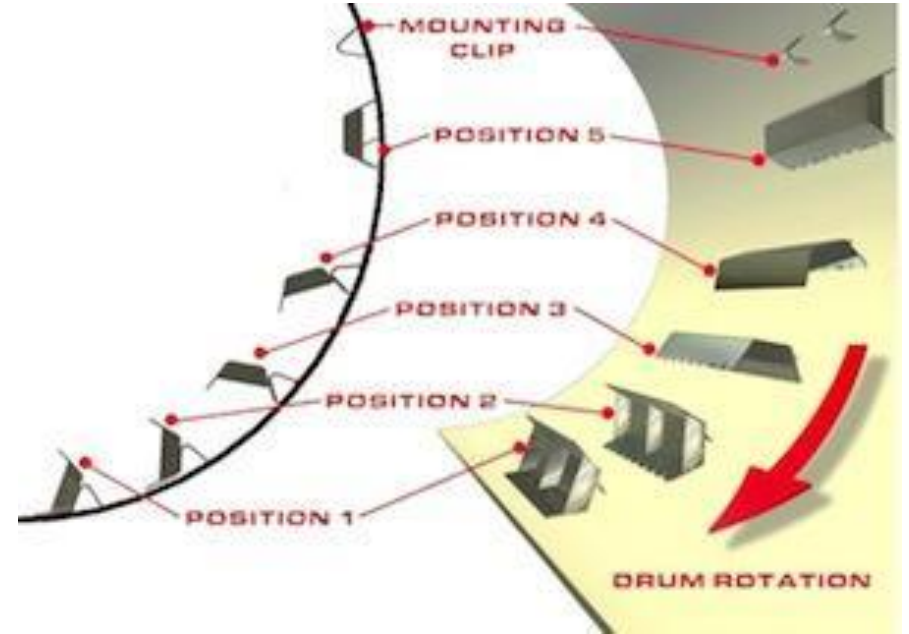
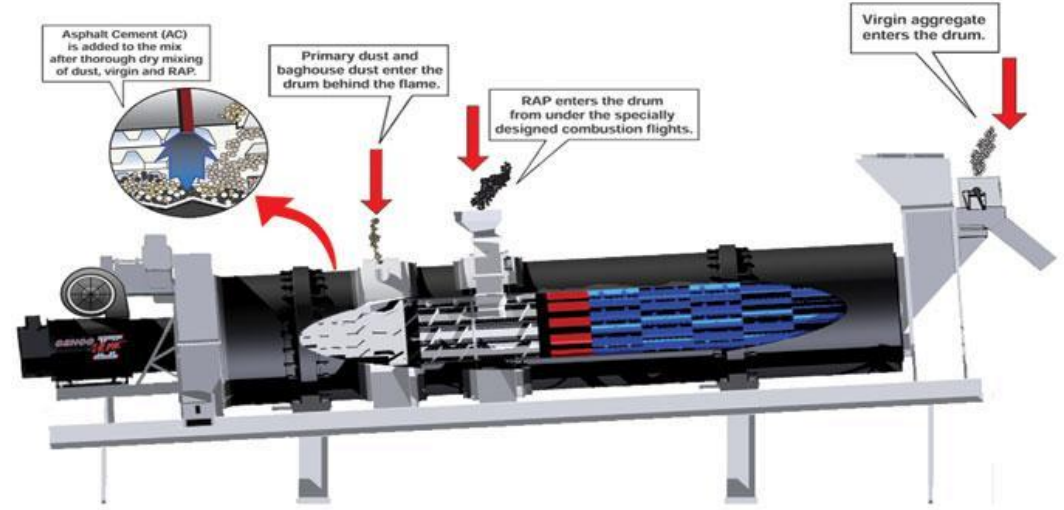



# УСТАНОВКИ НЕПРЕРЫВНОГО ДЕЙСТВИЯ С ПОСЛЕДОВАТЕЛЬНЫМИ СУШИЛЬНЫМ

## И СМЕСИТЕЛЬНЫМ БАРАБАНАМИ

1 – бункеры-дозаторы; 2 – сборный конвейер; 3 - грохот негабарита ; 4 – конвейер с весовым модулем ;  
5 – сушильный барабан; 6 – барабанный смеситель с гравитационным смешиванием компонентов смеси ;  
7 – рукавный фильтр ; 8 – вытяжной вентилятор; 9 – винтовой конвейер ( шнек ) ; 10 - система удаления пыли ; 11 - силос пыли ; 12 - силос минерального порошка ;  
13 - весовой дозатор ; 14 - бункер старого асфальтобетона; 15 - грохот негабарита ; 16 – конвейер с весовым модулем ; 17 - воздуходувка ; 18 - битумная цистерна ;  
19 - нагреватель масляного теплоносителя ; 20 - подающий скребковый конвейер ; 21 - поперечный конвейер ; 22 - буферный бункер ; 23 - силос хранения смеси; 24 - автомобильные весы ; 25 – кабина управления; 26 – шнек удаления излишков пыли; 27 - компрессор ; 28 - загрузочный шнек барабанного смесителя ; 29 - конвейер сушильного барабана

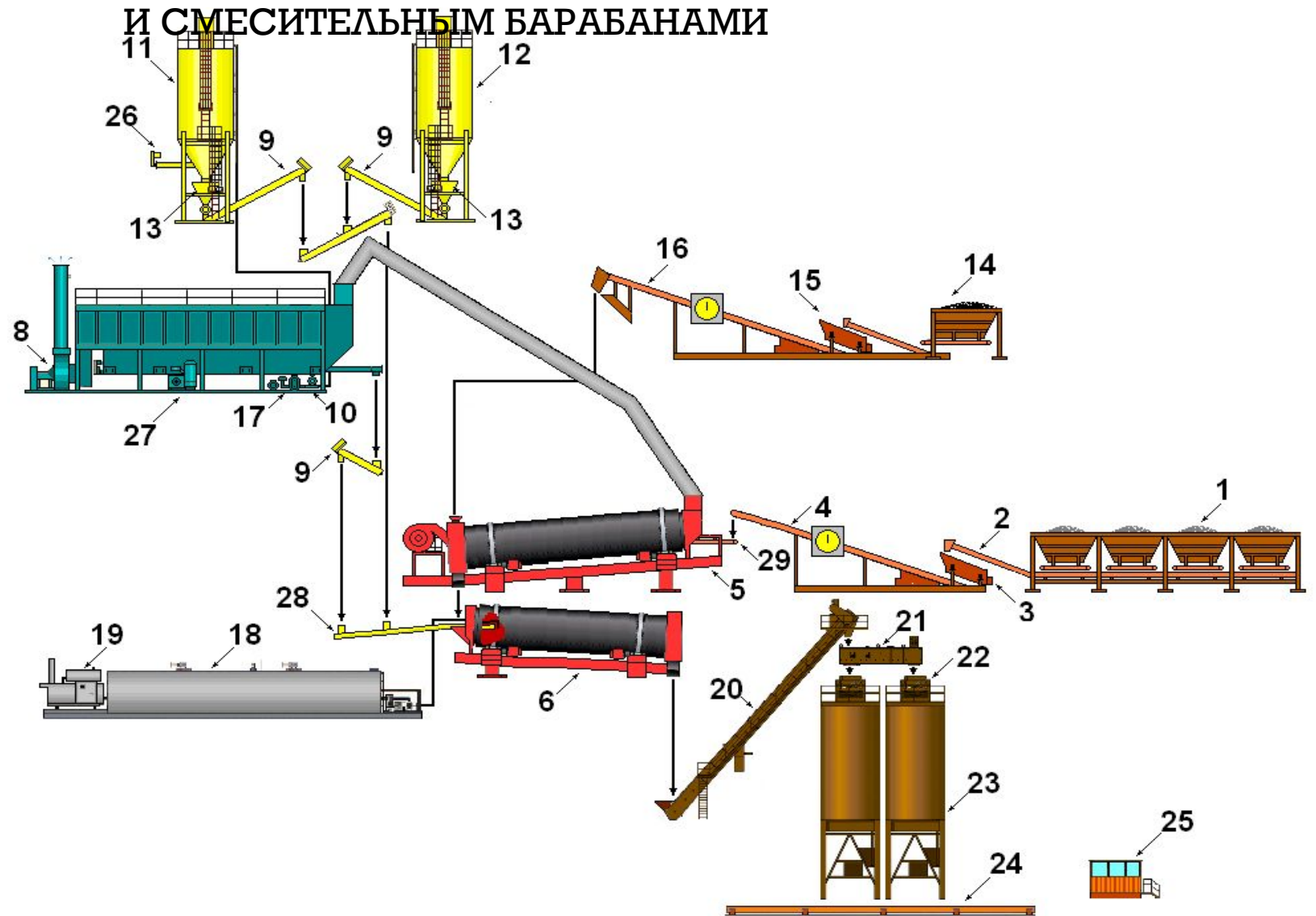



# УСТАНОВКИ НЕПРЕРЫВНОГО ДЕЙСТВИЯ С НЕПРЕРЫВНЫМ ЛОПАСТНЫМ СМЕСИТЕЛЕМ

1 – бункеры-дозаторы; 2 – сборный конвейер; 3 - грохот негабарита ; 4 – конвейер с весовым модулем ; 5 – сушильный барабан; 6 – двух вальный непрерывный лопастной смеситель ; 7 – рукавный фильтр ; 8 – вытяжной вентилятор; 9 – винтовой конвейер ( шнек ); 10 - система удаления пыли ; 11 - силос пыли ; 12 - силос минерального порошка ; 13 - весовой дозатор ; 14 - бункер старого сфальтобетона; 15 - грохот негабарита ; 16 – конвейер с весовым модулем ; 17 - воздуходувка ; 18 - битумная цистерна ; 19 - нагреватель масляного теплоносителя ; 20 - подающий скребковый конвейер ; 21 - поперечный конвейер ; 22 - буферный бункер ; 23 - силос хранения смеси; 24 - автомобильные весы ; 25 – кабина управления; 26 – шнек удаления излишков пыли; 27 - компрессор ; 28 - загрузочный шнек барабанного смесителя ; 29 - конвейер сушильного барабана

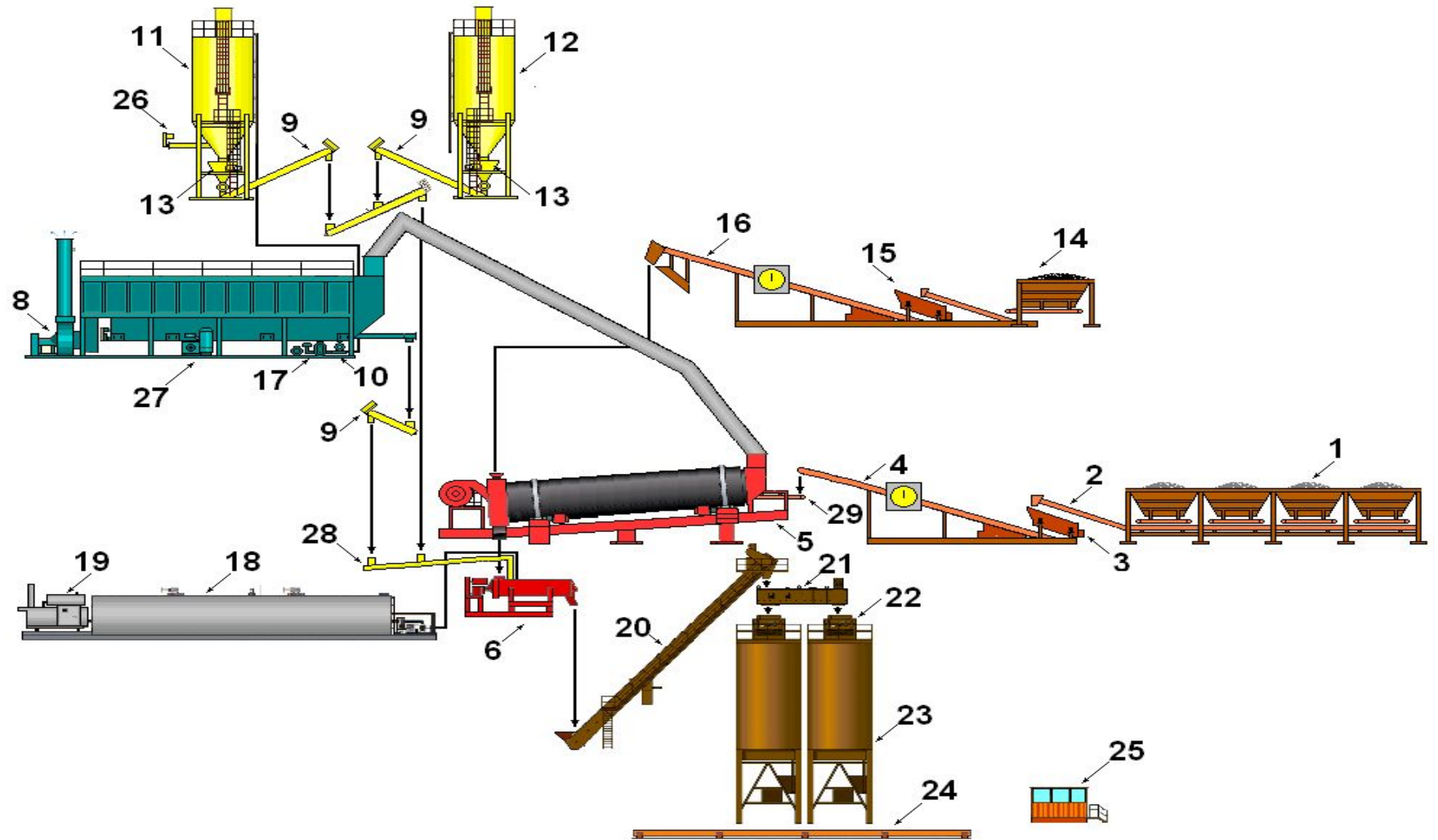

# УСТАНОВКИ НЕПРЕРЫВНОГО ДЕЙСТВИЯ С СУШИЛЬНО-СМЕШИВАЮЩИМ БАРАБАНОМ DOUBLE BARREL

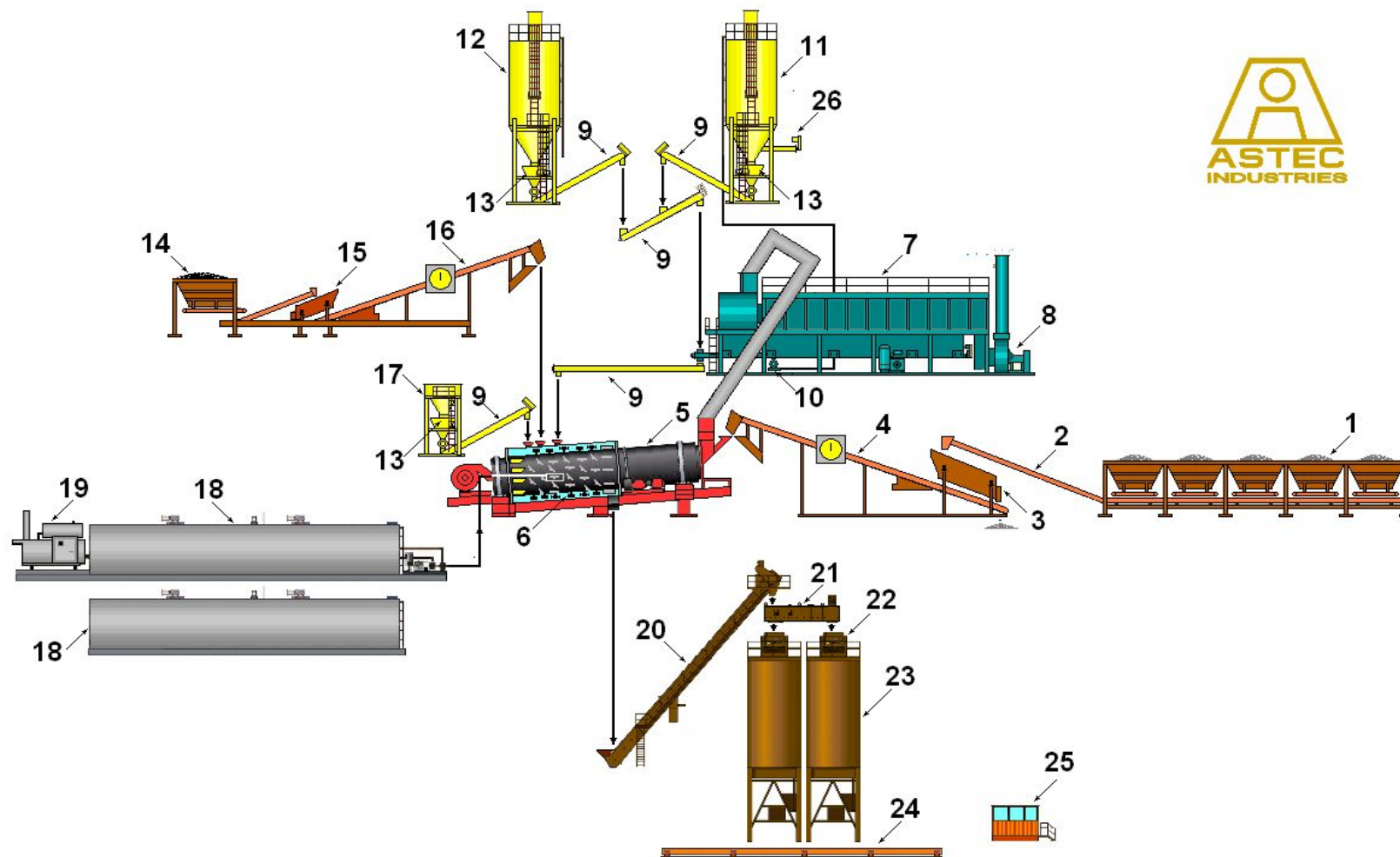

1 – бункеры-дозаторы; 2 – сборный конвейер; 3 – грохот негабарита ; 4 – конвейер с весовым модулем ; 5 – сушильный барабан; 6 – камера смешивания ; 7 – рукавный фильтр с циклонным уловителем ; 8 – вытяжной вентилятор; 9 – винтовой конвейер ( шнек ) ; 10 – система удаления пыли ; 11 - силос пыли ; 12 - силос минерального порошка ; 13 - весовой дозатор ; 14 - бункер старого асфальтобетона; 15 - грохот негабарита ; 16 – конвейер с весовым модулем ; 17 - бункер целлюлозной добавки ; 18 - битумная цистерна ; 19 - нагреватель масляного теплоносителя ; 20 - подающий скребковый конвейер ; 21 - поперечный конвейер ; 22 - буферный бункер ; 23 - силос длительного хранения ; 24 - автомобильные весы ; 25 – кабина управления; 26 – шнек удаления излишков пыли



# ГЕНПЛАН СМЕСИТЕЛЬНОЙ УСТАНОВКИ

