

«Удивительные фигуры»

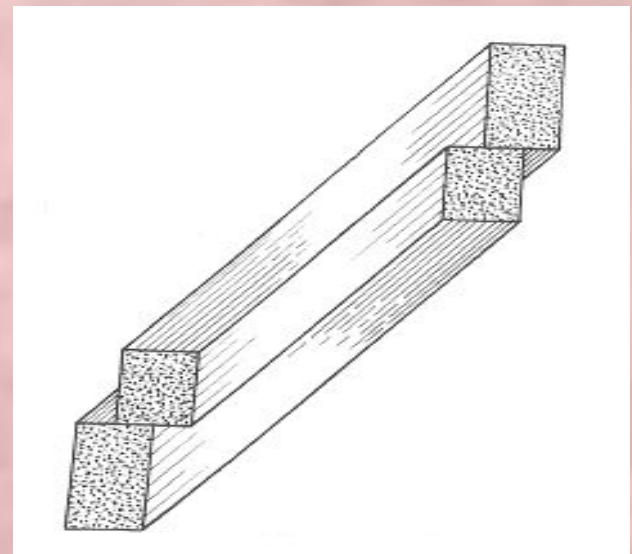

Тройное домино

Трибар-
трехмерная
прямоугольная
структура

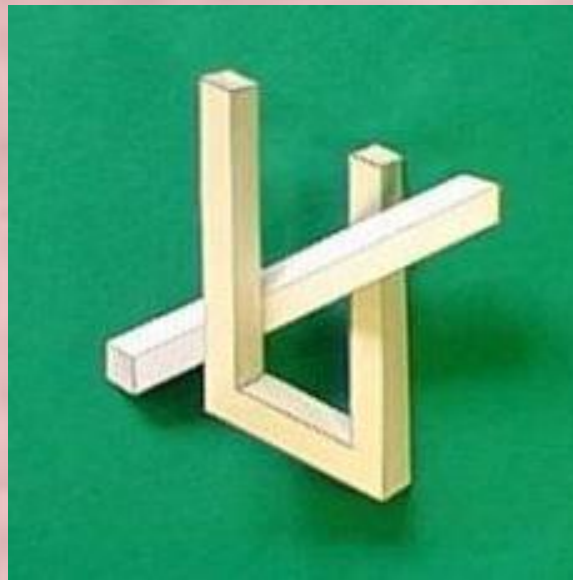
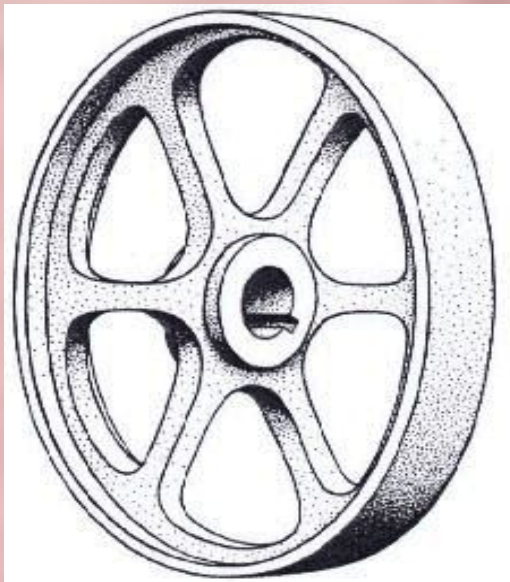
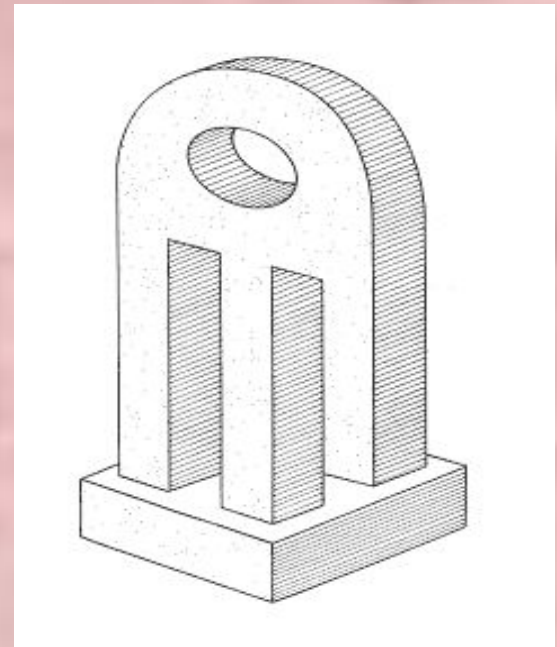
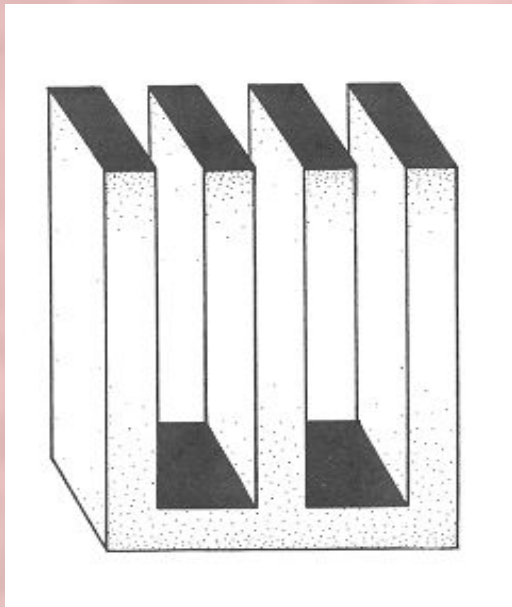
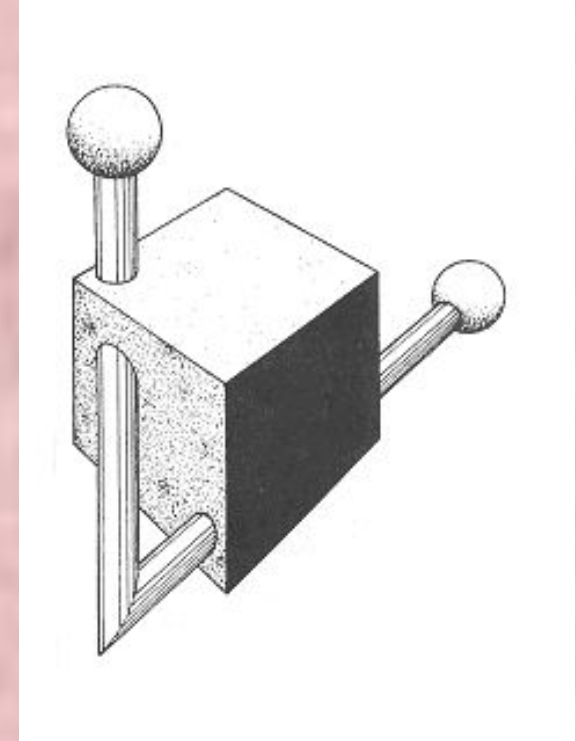
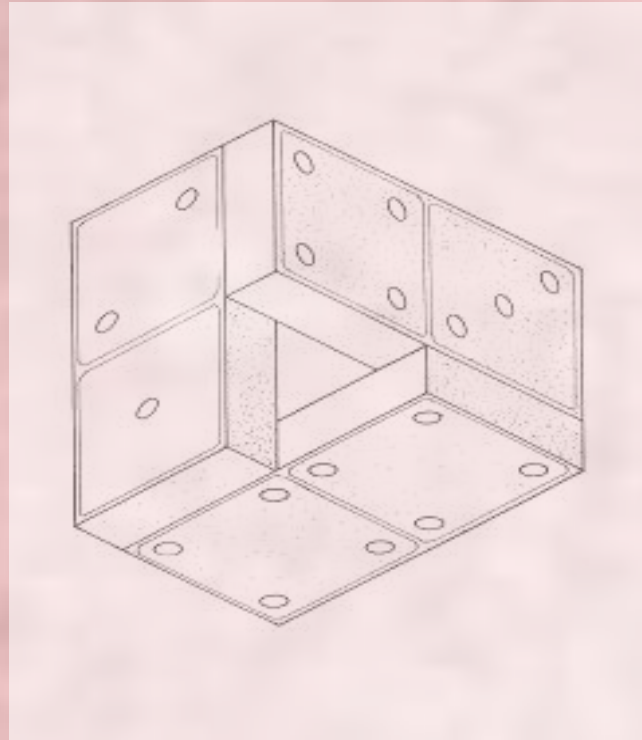
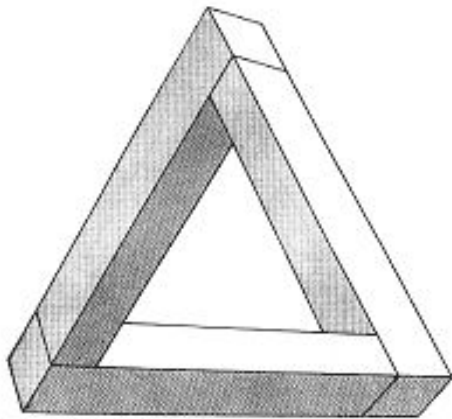

Кубик с штифтами

Сборка трибара

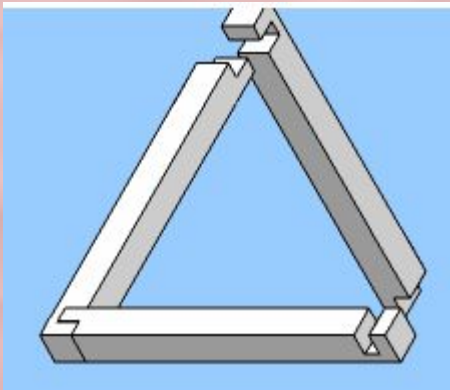
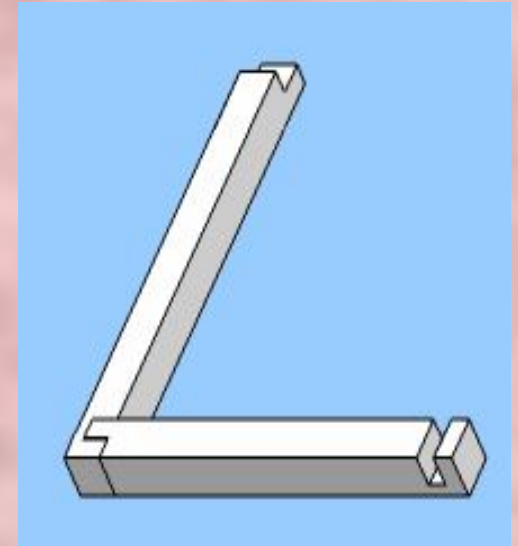
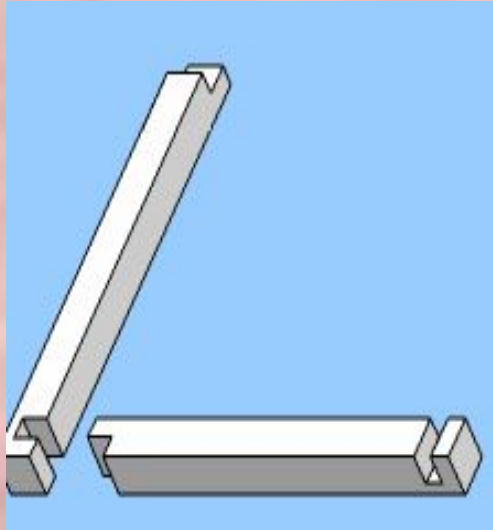
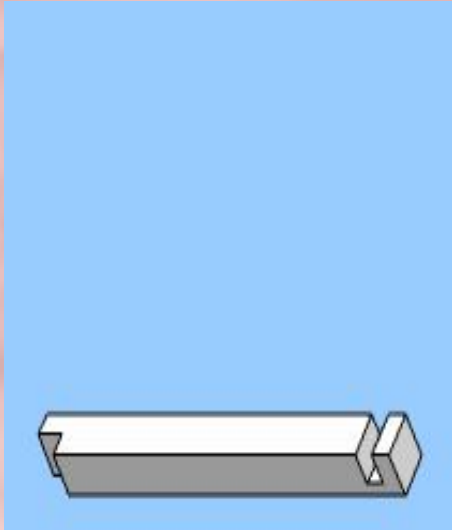

**НЕПРАВИЛЬНО
СОЕДИНЕНЫ ВЕРШИНЫ**

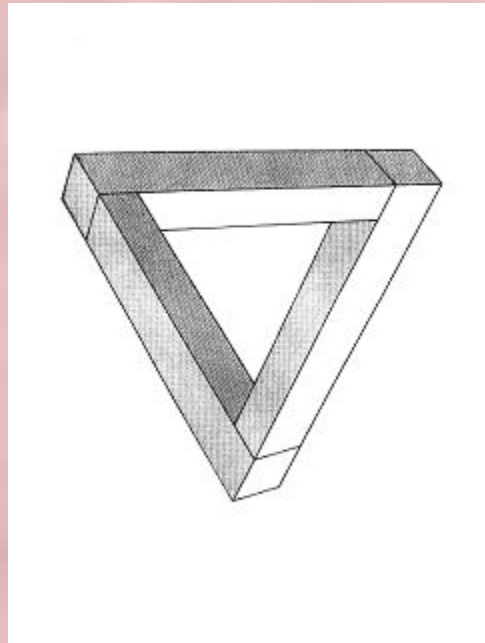



Принципы построения невозможных объектов:

- ✓ **неправильное соединение элементов;**

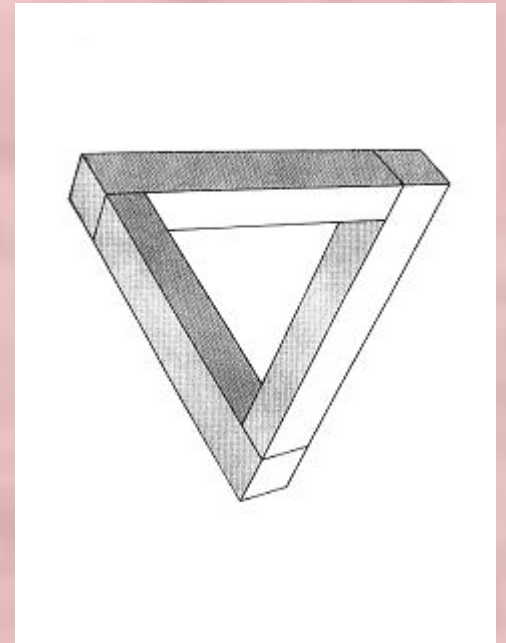



Принцип ложной перспективы

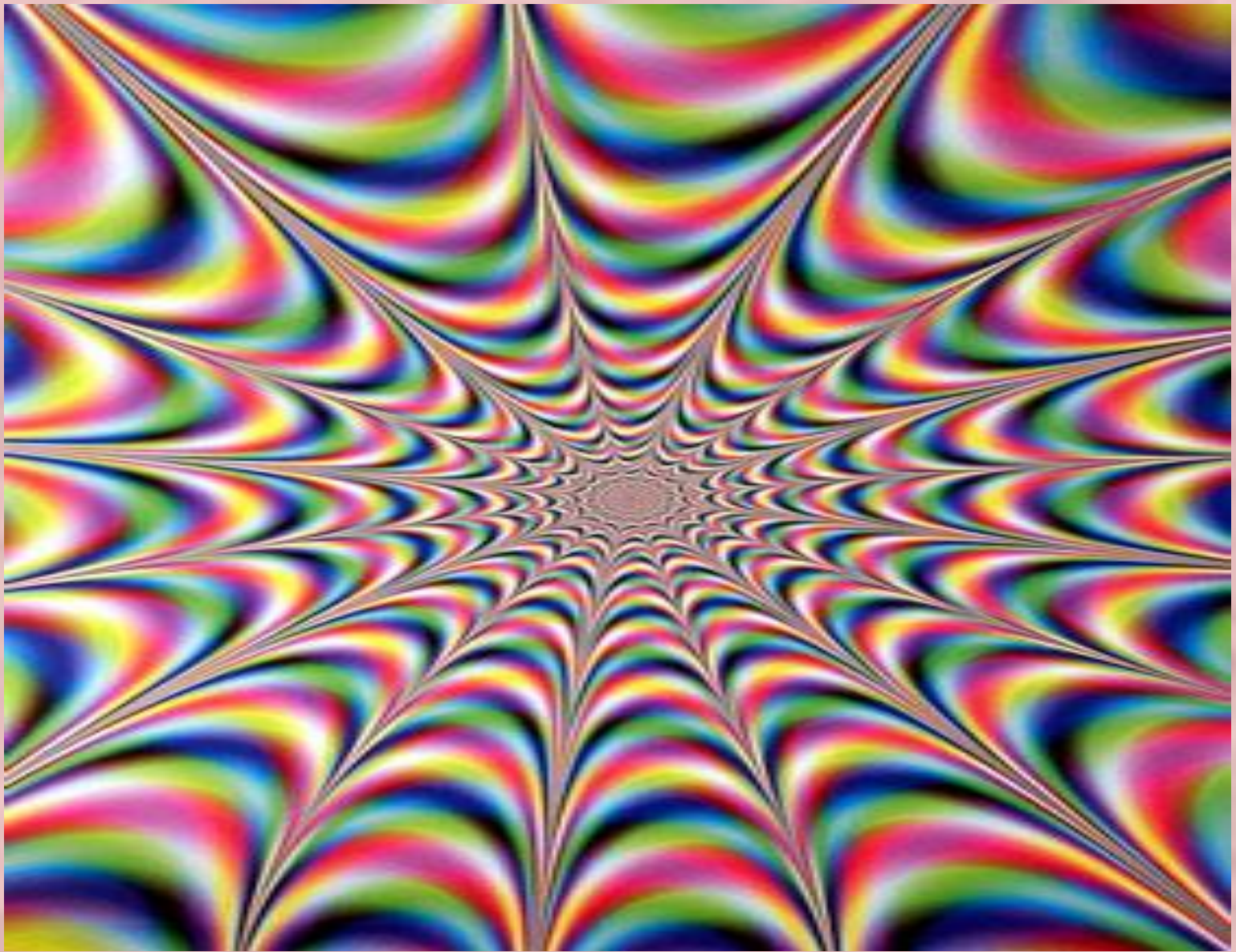

Пульсация-иллюзия цвета

Принципы построения невозможных объектов:

- ✓ **Неправильное соединение элементов;**
- ✓ **Принцип ложной перспективы;**
- ✓ **Иллюзия цвета;**

Невозможный куб

Принцип
построения
невозможного
куба:
неправильное
соединение
(его соседних
вершин)

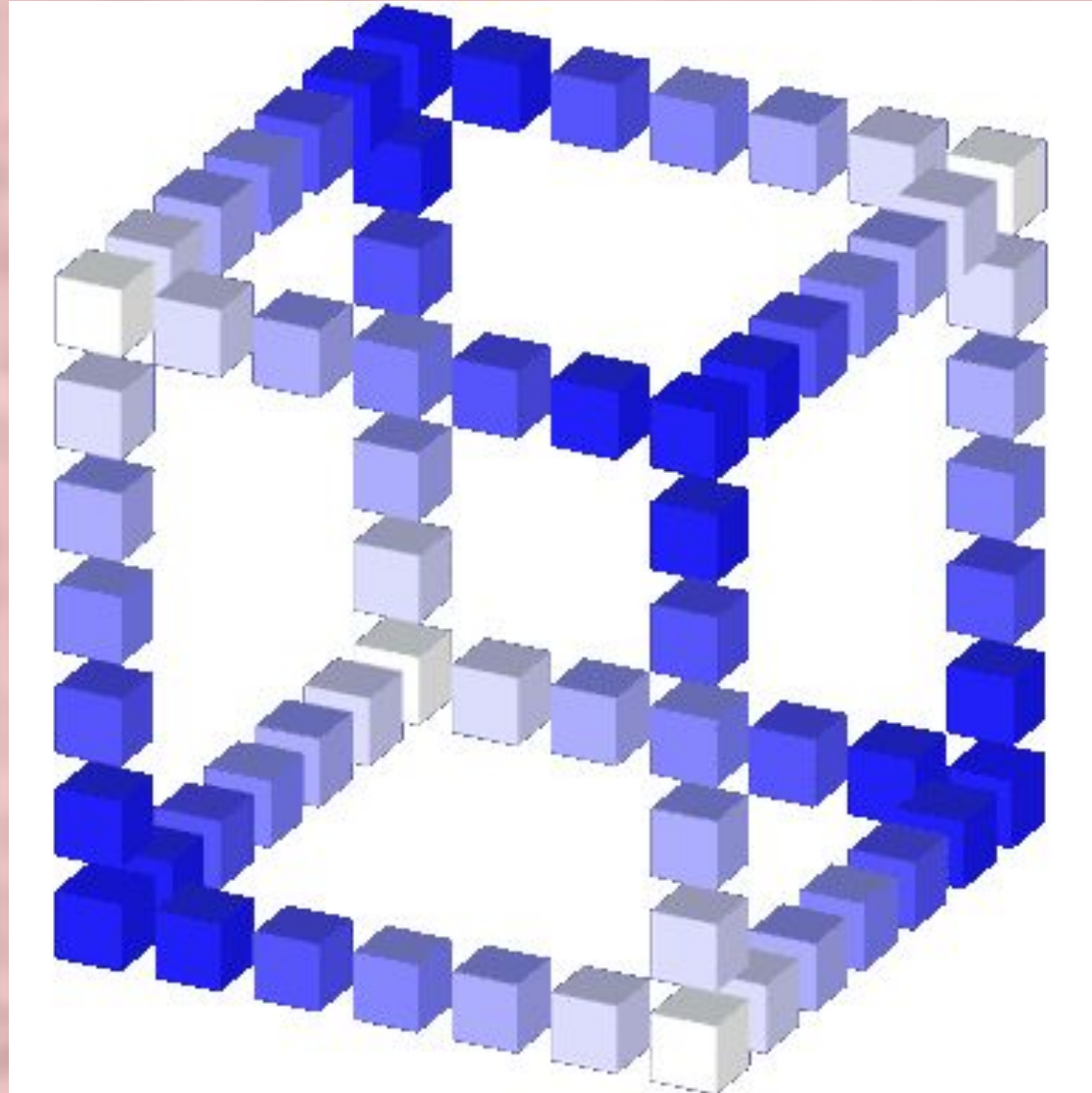

Куб Эшера

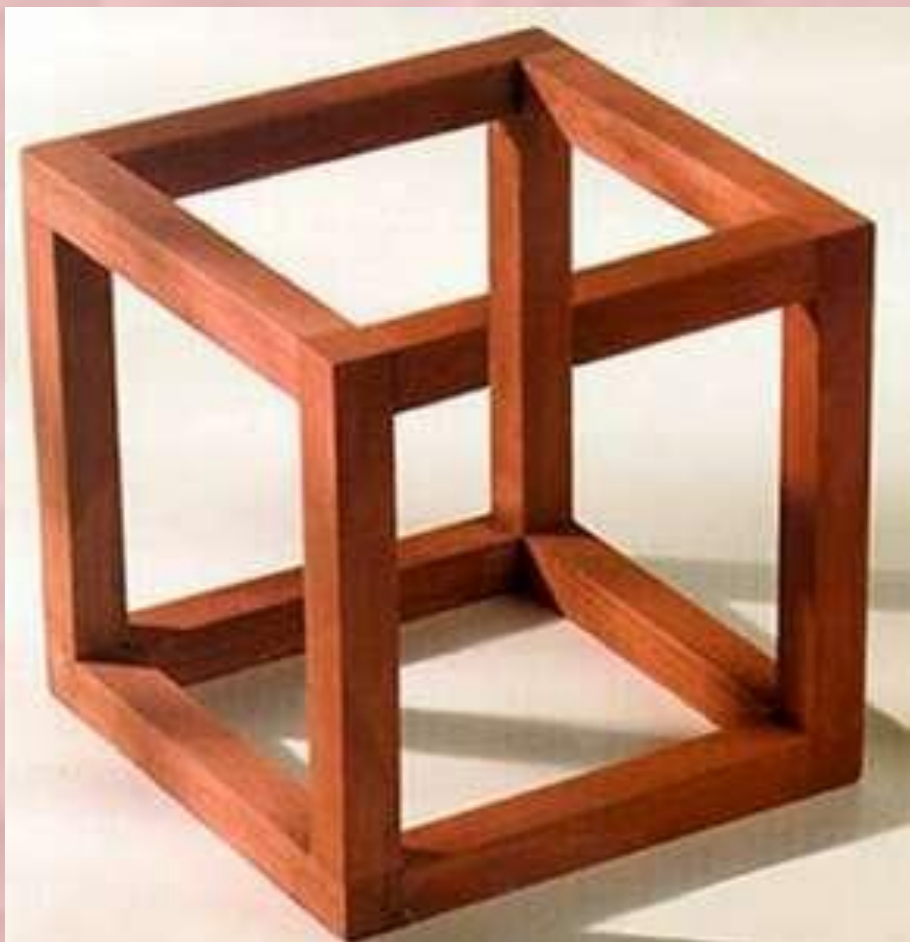

«Сумасшедший ящик»

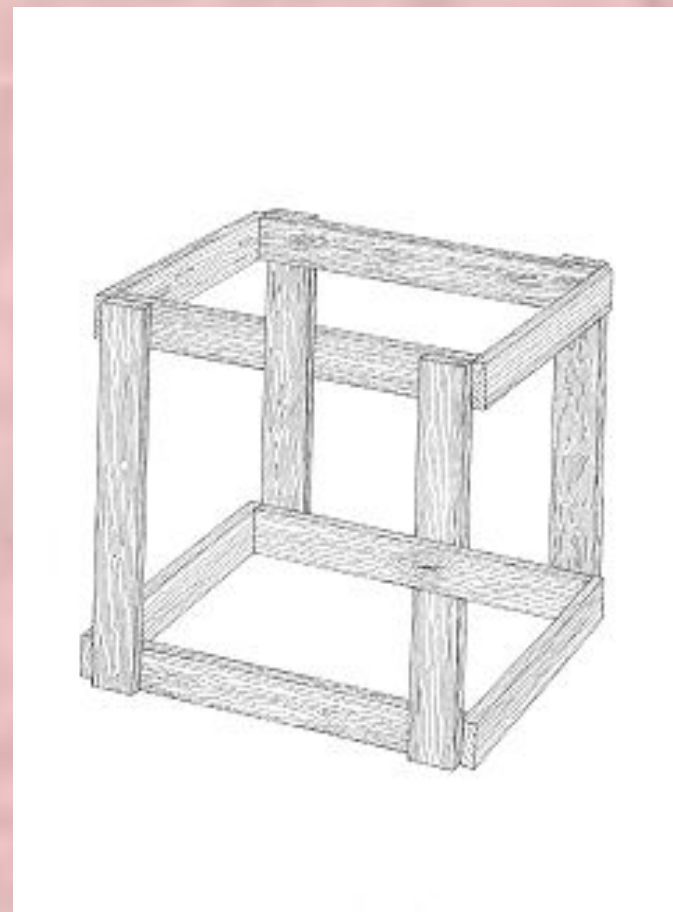

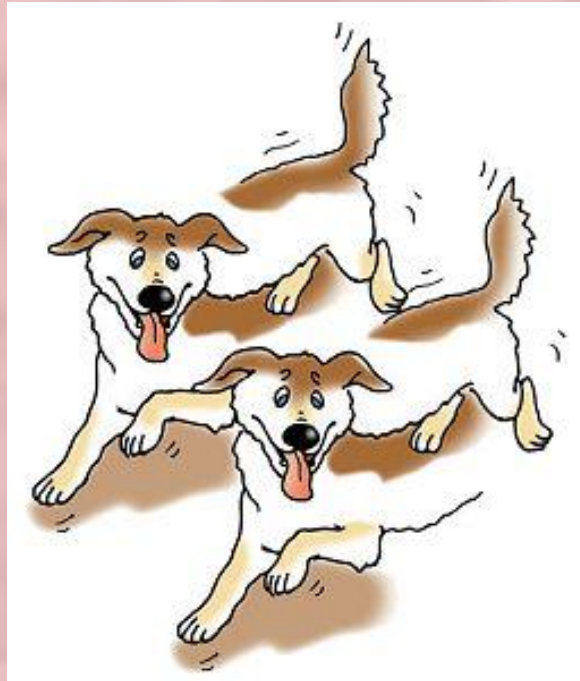
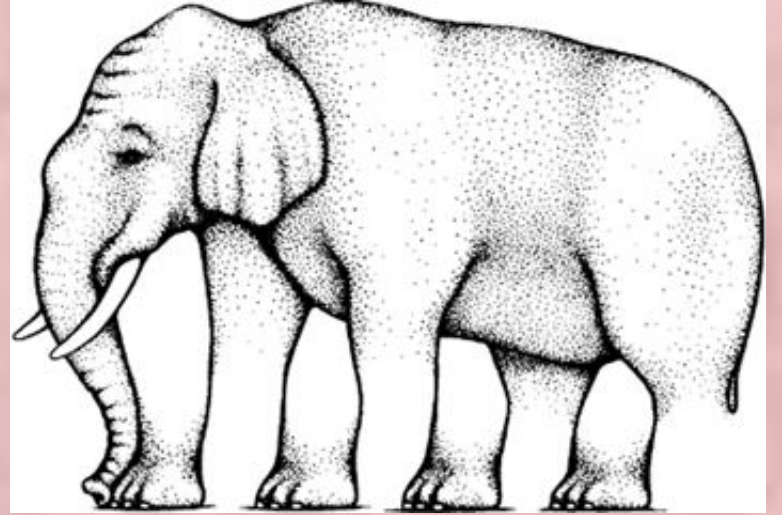
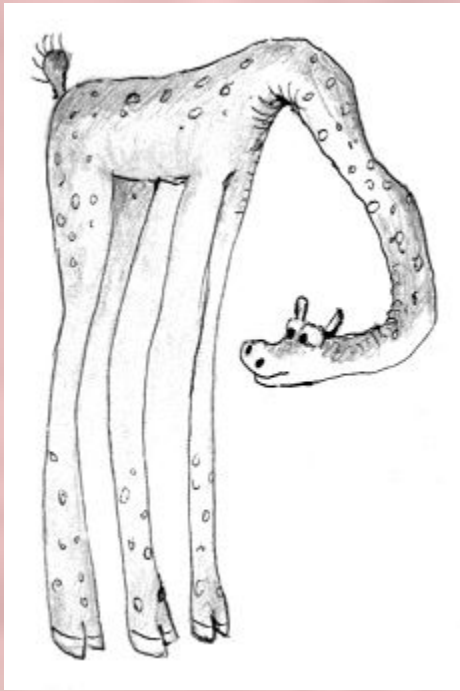

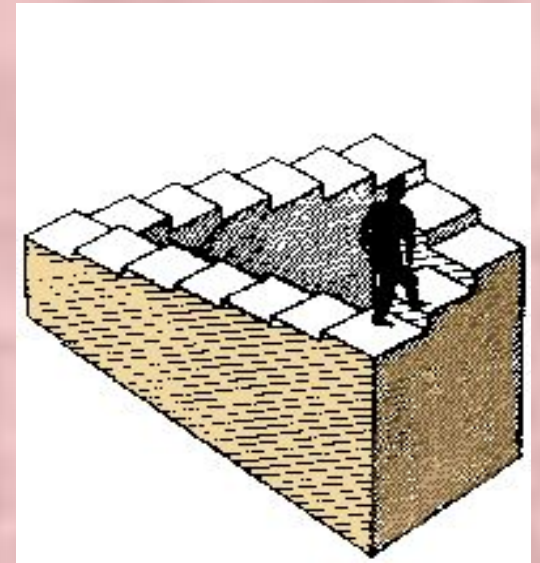
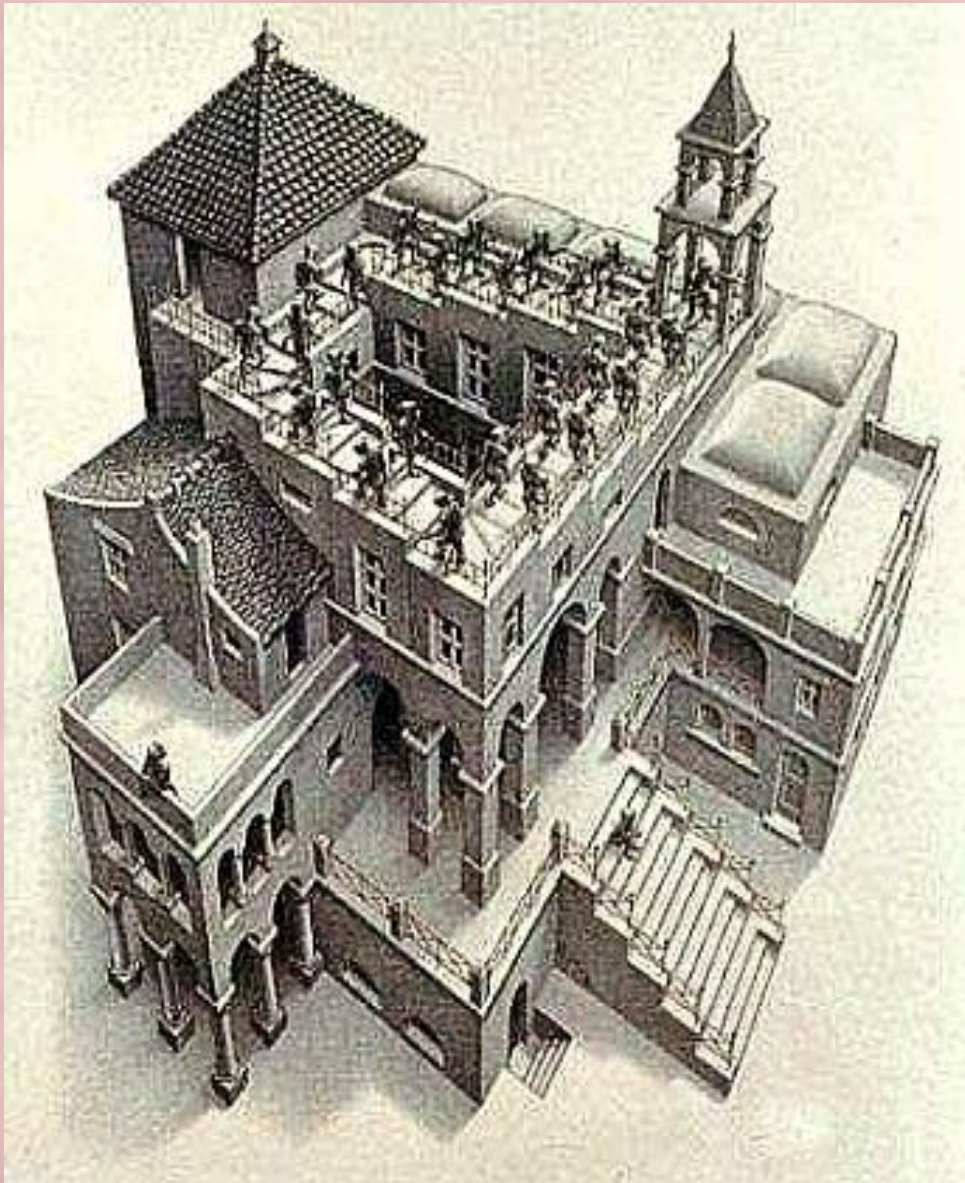

М. Эшер

**«Поднимаясь и
опускаясь»**



М. Эшер
«Водопад»

М. Эшер
«Бельведер»



© 1998 Anitime



© 1998 Anitime

**"Если мы создаем мир, то пусть
он будет не абстрактным и
туманным.
Пусть он будет представлен
конкретными узнаваемыми
вещами."**

М. Эшер