

«САРАФАН в русском народном костюме»

**Исследовательский
проект по технологии.**

*Выполнила: уч-ся 11 кл. МБОУ СОШ №1,
г.Данилова Ярославской обл.*

Кондратьева Евгения.

Руководитель: учитель технологии

высш. категории

Иванова Н. А.



Обоснование проекта



Цель проекта – исследовать значение сарафана в русском народном костюме и изготовить сарафан для русского народного костюма.

Задачи проекта:

1. Планирование деятельности
2. Дизайн-анализ проекта
3. Анализ моделей для изготовления изделия
4. Выбор материала для изготовления изделия
5. Выбор вида отделки для оформления сарафана
6. Расчет себестоимости изделия
7. Изготовление изделия
8. Отделка изделия
9. Оформление документации
10. Разработка презентации
11. Защита проекта
12. Анализ проведенной деятельности

Звёздочка обдумывания

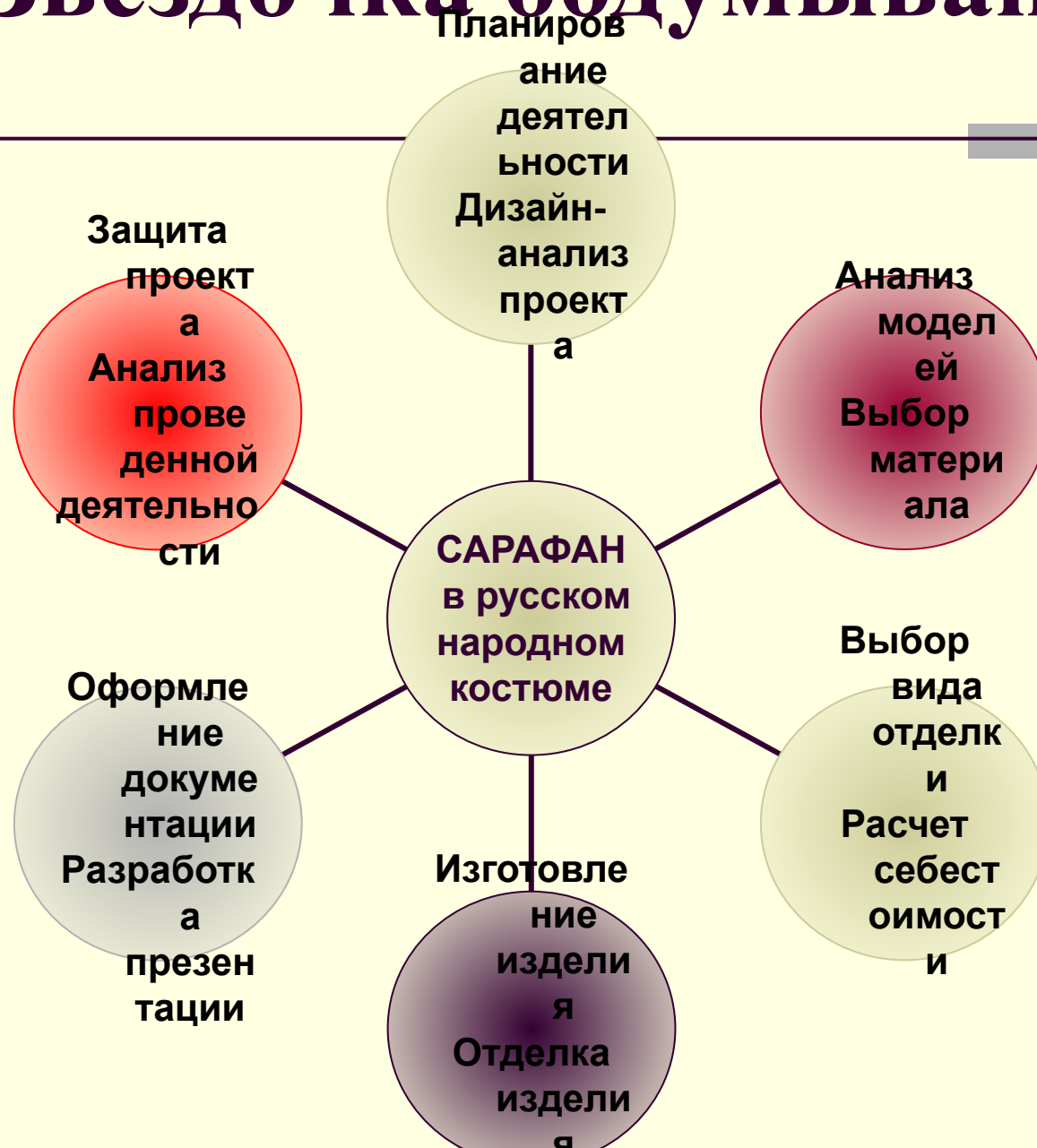

Дизайн – анализ проекта

- **Одежда россиян** менялась с изменением жизненного уклада, соответствовала социальному статусу носивших ее людей.
- **Русский крестьянский мир** жил по своим природным законам.



Дизайн – анализ проекта

- **Головной убор** - мир верхний,
- **Одежда от плеч до пола** - мир земной, в котором обитает человек.
- **Одежда должна была защищать** человека не только от холода и жары, но и **оберегать** его от воздействия недобрых сил внешнего мира.



Виды одежды русского костюма

- Основой женского и мужского костюма была **РУБАХА** из домотканой льняной материи.
- **Мужчины** носили рубаху и порты.
- **Дети** до определенного возраста (11-12 лет) носили только рубаху.
- **Девичий костюм** был скромнее, чем у замужней женщины. Различался он и головными уборами.



Старинный женский костюм можно разделить на два типа: ~~южнорусский и северорусский~~

- Южнорусский комплекс отличался наличием **понева**, передника-занавески, поверх которых надевали наверхник.



Для северорусского комплекса характерен сарафан, душегрея или епанечка. Головной убор: кокошник.



1. Анализ идей и выбор изделия.

1. Глухой
косоклинный
2. «Круглый»
сарафан
3. Глухой
косоклинный на
лямках

Критерии

- Внешний вид
- Сложность изготовления
- Собственный интерес

Вывод: при анализе идей я остановилась на идее №3, т.к. эта идея мне нравится больше всего!

Технология изготовления изделия.

Конструирование изделия.

- Мерки:
- Длина изделия = 118 см
- Длина лямок = 75 см
- Обхват под грудью = 110 см

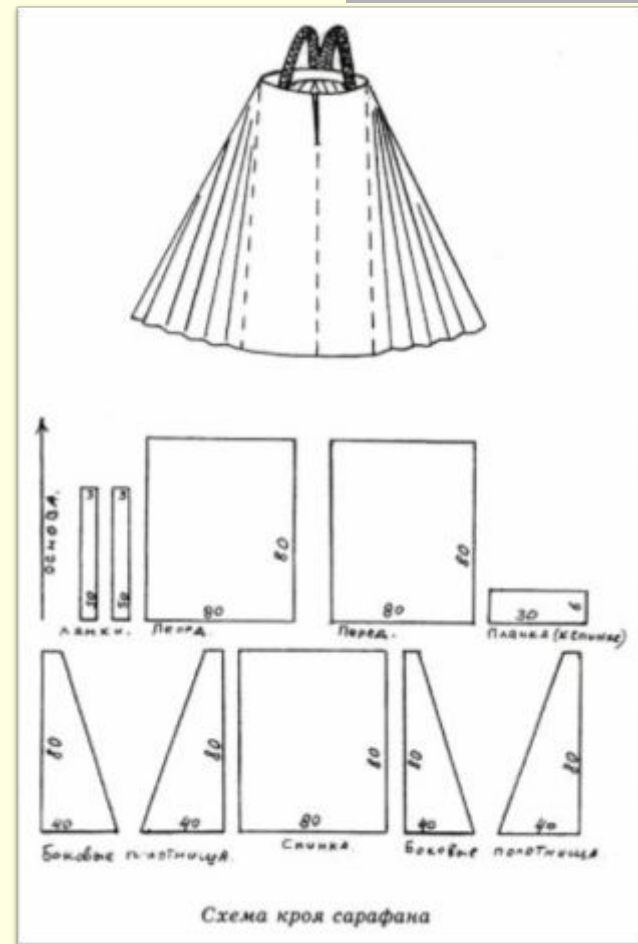

Машинные швы, применяемые для изготовления изделия.

1. Стачной шов взаутюжку

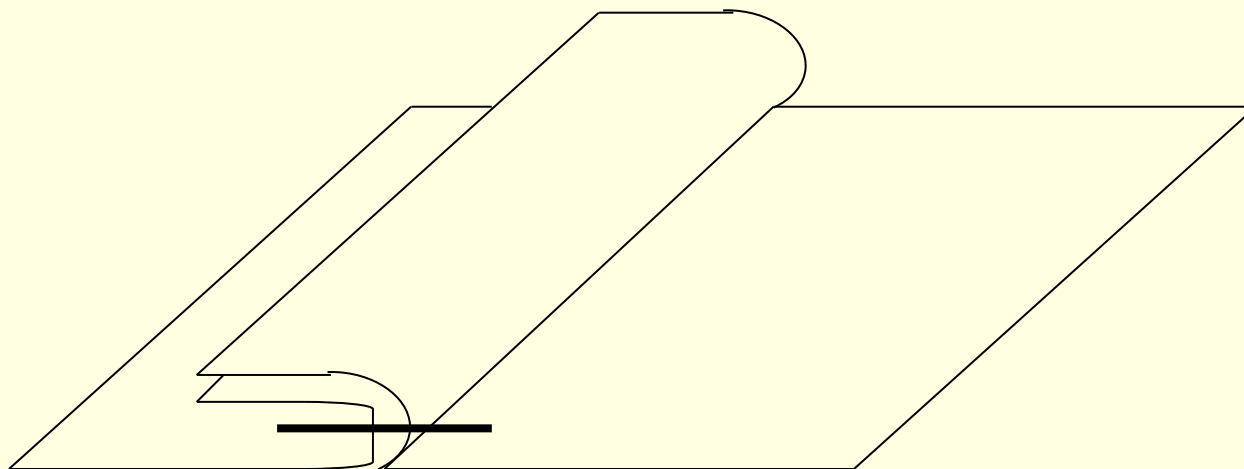

Машинные швы, применяемые для изготовления изделия

2. Шов вподгибку с закрытым срезом

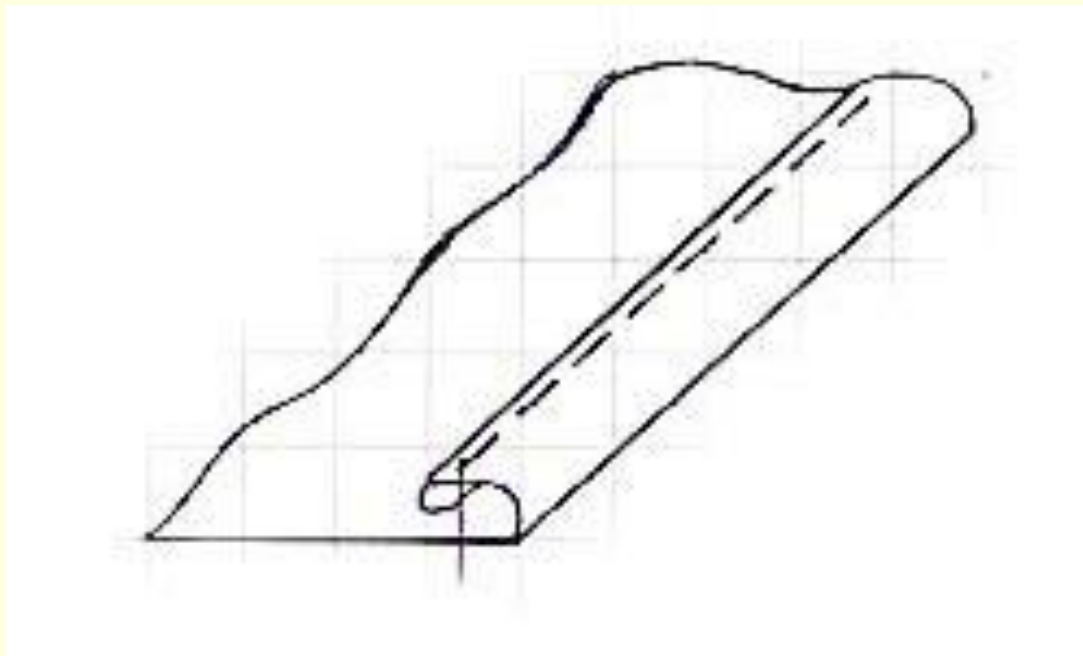

Машинные швы, применяемые для изготовления изделия

- **Окантовочный шов**

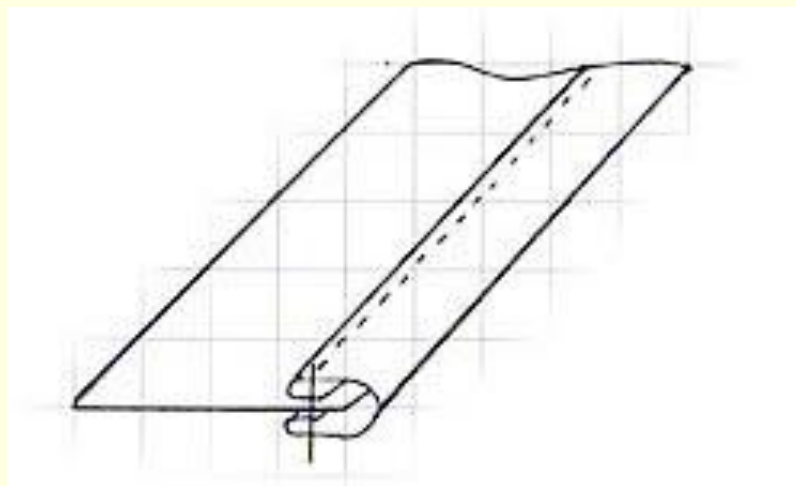

Себестоимость изделия

- Виды затрат
 - Ткань для сарафана
 - Ткань для обшивки
 - Нитки №40
 - Ткань для подшивки низа сарафана
 - Пуговица
- **Всего затрачено:
1133 руб.**

Реклама

**Живут в веках традиции
народа!**

**И вот, в преддверии
очередного года,
Мечту свою осуществить
сумела,**

**Сшить сарафан смогла – как
и хотела.**

**Работа эта сложною была.
И выполнить ее - я все-таки
смогла!**

**В нее вложила знания свои:
О предках наших и
традициях Руси.**

**Для русской девушки
Мой сарафан – наряд!**

**И прост он так –
Только на первый взгляд.**



Реклама

Мой сарафан – история
народа,

Неповторимой красоты парад!

В нем отразилась русская
культура,

Национального искусства
клад!

Мой сарафан – часть русского
костюма

И в наши дни – он
праздничный наряд!

И посетила вдруг меня такая
дума:

Что фольклорист любой
такому был бы рад!

Его я в праздники смогу одеть.

В «Славене» нашей буду
танцевать и песни петь!



Источники

- <http://poyasok.com>
- <http://muzey1355.narod.ru>
- <http://www.narodko.ru>
- <http://www.openclass.ru>
- <http://www.900igr.net>