

ТЕМА СЕМИНАРА:

Решение проблем поддержки семей учащихся и усиление взаимодействия с ними в условиях кризиса»

Внеклассное мероприятие ХИМИЯ И БИОЛОГИЯ

"МЫ ЗА ЗДОРОВЫЙ ОБРАЗ ЖИЗНИ"

СКАЖЕМ КУРЕНИЮ - НЕТ!!

Провела:

Бобринева

Валентина Владимировна
учитель высшей категории по
химии и биологии.



Ц Е Л И



- 1. Выявить причины курения у подростков.**
- 2. Познакомить подростков с последствиями курения для здоровья.**
- 3. На основе эксперимента и химических опытов доказать вред курения.**
- 4. Воспитывать нетерпимость к курению через искусство рисунка.**
- 5. Научить избегать разрушительных вредных привычек.**

Ролевая игра

СУД НАД СИГАРЕТОЙ

Мероприятие посвящается
борьбе с самым пагубным
явлением человечества, которое
стремительно занимает
территорию детства – курение!



МЫ ЗА ЗДОРОВЫЙ ОБРАЗ ЖИЗНИ!

СЛОВО СУДЬИ:

ОБВИНЯЕМАЯ - СИГАРЕТА

Дата рождения: **Неизвестна**

Место рождения : **Америка**

Происхождение: **листья табака**

Родственники:

Алкалоиды-наркотики

(кокаин, кофеин, героин)

Характер: **Жгучий, ядовитый**

Профессия: **Яд, наркотик**

Род занятий: **Вступать в контакты с нервной системой.**

Подсудимая обвиняется в злонамеренном ухудшении здоровья людей, возникновении многих заболеваний нервной, дыхательной и сердечно-сосудистой системы человека

НЕ КУРИТЬ !



NO SMOKING.RU

ИСТОРИЯ

12 ОКТЯБРЯ 1492 ГОДА ХРИСТОФОР КОЛУМБ ПРИСТАЛ К ОСТРОВУ САН-САЛЬВАДОР. ОН И ЕГО СПУТНИКИ БЫЛИ ПОРАЖЕНЫ НЕВИДАННЫМ ЗРЕЛИЩЕМ: КРАСНОКОЖИЕ ЖИТЕЛИ ОСТРОВА ВЫПУСКАЛИ КЛУБЫ ДЫМА ИЗО РТА И НОСА! В ЭТО ВРЕМЯ ИНДЕЙЦЫ СПРАВЛЯЛИ СВЯЩЕННЫЙ ПРАЗДНИК.

СВЕРНУТЫЙ И ВЫСУШЕННЫЙ ЛИСТ ТРАВЫ НАЗЫВАЛСЯ «ТАБАКО», ОТСЮДА И ПОШЛО НЫНЕШНЕЕ НАЗВАНИЕ «ТАБАК».





Свидетель – медик:

Состав табачного дыма и заболевания курильщиков

Раковые заболевания, болезни крови и легких

Раковые заболевания, повреждение зубной эмали, воспаление слизистых оболочек

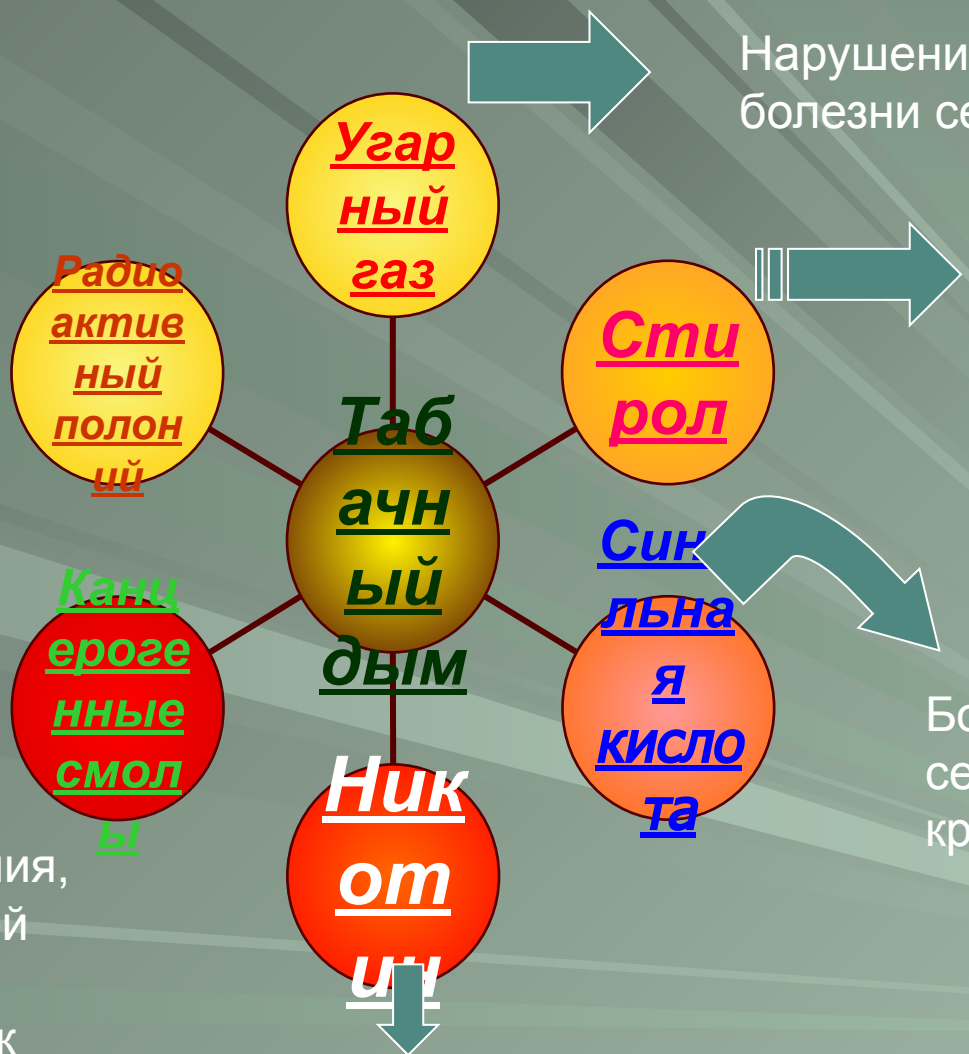

Нарушение дыхания, болезни сердца

Нарушения слуха, зрения.

Болезни сердца и крови

Заболевания сердца, кровеносных сосудов, легких и дыхательных путей



ФАКТЫ О КУРЕНИИ

1. Табачный дым в 4 раза более загрязнен токсичными веществами по сравнению с выхлопными газами автомобиля.
2. Один кубический миллиметр табачного дыма содержит до 3 миллионов частиц сажи.
3. Если человек начал курить в 15 лет, то продолжительность его жизни уменьшается более чем на 8 лет.
4. Начавшие курить до 15 лет в 5 раз чаще умирают от рака, чем те, кто начал курить после 25 лет.
5. В одной сигарете содержится от 0,1 до 0,3 миллиграмма никотина, который во время курения проникает в кровь.
6. Одна сигарета сокращает жизнь на 12 минут. Курильщик живет в среднем на 8 лет меньше некурящего.

Свидетель - статист:

Объект исследования:

- Учащиеся 7 – 11-го классов школы №3 города Черняховска



Свидетель - статист:



Анкетирование и обработка анкет.

- 35 % учащихся имеют привычку курить;
- основной возраст, когда начинают курить 10 – 13 лет;
- 39 % учащихся не волнует предупреждающая надпись на пачке сигарет;
- 55% не знают состав сигаретного дыма;
- 65% знают о свойствах никотина;
- 96% знают о последствиях курения

Свидетель - статист:

Почему подростки начинают курить:



Свидетель - статист:

Независимая научно-исследовательская экспертиза



Эксперимент

- Действие никотина на семена гороха.
Выполнение опыта:



1

$\text{H}_2\text{O} +$
сигаретный дым

2

$\text{H}_2\text{O} +$
фильтр сигарет

3

Свидетель - статист:

Исследование и анализ

№ рассадника	Время всхожести гороха
1	8 дней
2	не взошёл
3	не взошёл

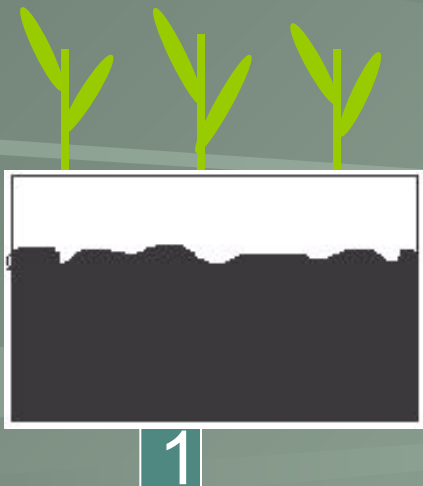



Выводы:

- Под воздействием никотина семена гороха не развиваются.
- Никотин, содержащийся в воде для полива, убивает зародыши семян.



Физкультминутка для глаз



Вверх-вниз, влево - вправо.

Двигать глазами вверх-вниз, влево-вправо. Зажмурившись, снять напряжение, считая до десяти.

Колебательных движений глазами по горизонтали справа-налево, затем слева-направо.

Колебательных движений глазами по вертикали — вверх-вниз и вниз-вверх.

Круг.

Представить себе большой круг. Обводить его глазами по часовой стрелке, потом против часовой стрелке.

Квадрат.

Переводить взгляд из правого верхнего угла в левый нижний – в левый верхний, в правый нижний. Ещё раз одновременно посмотреть в углы воображаемого квадрата.

Свидетель – эколог:

Курящие ежегодно выбрасывают в атмосферу:

- 720 тонн синильной кислоты,
- 384 тысяч тонн аммиака,
- 108 тысяч тонн никотина,
- 600 тысяч тонн дегтя,
- более 550 тысяч тонн угарного газа и других составных частей табачного дыма



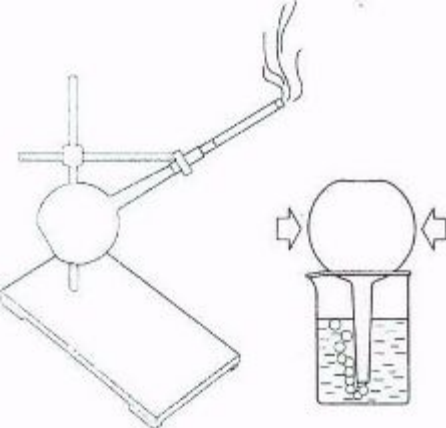

Опыт №1

- *Получение сигаретного дыма и его растворение.*
- *Извлечение веществ из сигаретного дыма.*

H_2O +
сигаретный
дым

H_2O +
фильтр
сигарет

Следственный эксперимент:

Химический опыт

Доказательства, что в табаке содержится множество органических веществ (одиннадцать алкалоидов), раздражающие вещества, ядовитые газы, которые отравляют организм. Смертность среди курящих в 15 раз выше, чем среди некурящих.



- **Определение реакции среды полученных растворов.**

универсальная индикаторная бумага



pH=5

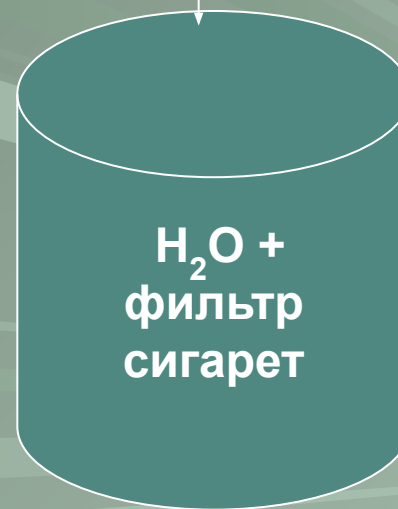

pH=6

Вывод:

- *Среда кислая*



Решение суда

- 1. Запрещение рекламы табачных изделий.
- 2. Предупреждающие надписи с указанием вредных компонентов табака и табачного дыма.
- 3. Запрет продажи табачных изделий несовершеннолетним.
- 4. Разъяснительная работа о вреде курения.
- 5. Сокращение площадей выращивания табака.
- 6. Запрещение курения в общественных местах.

ПРОФИЛАКТИКА КУРЕНИЯ

ЧТОБЫ ОТКАЗАТЬСЯ ОТ КУРЕНИЯ НЕОБХОДИМО:

1. Принять твердое решение.
2. Знать методы отказа от табака.
3. Суметь выполнить свое решение.

СОВЕТЫ БРОСАЮЩЕМУ КУРИТЬ:

1. Не докуривай сигарету до конца.
 2. Не затягивайся сигаретой.
 3. Не кури на пустой желудок.
 4. Никогда не кури за компанию.
 5. Нужно пить больше жидкости – вода, соки, чай.
1. Выполняй физические упражнения, обтирания.



Конкурс рисунков

Давайте попробуем создать несколько вариантов антирекламы табачных изделий, например: ваши предложения?

- гора окурков в пепельнице;
- смятые пустые пачки сигарет, выброшенные в урну;
- задыхающийся от кашля больной человек;
- семья и окружающие люди, страдающие от дыма;
- начальник, ругающий своего подчиненного за частые перекуры.

А по окончании судебного заседания мы оформим выставку лучших рисунков на тему о вреде курения. Спасибо за внимание.



Дети школы № 3 против курения!



"Дети школы № 3 против курения!"

Проводим конкурс плакатов.
В течение 10 минут школьники
рисуют на альбомных листах.
Потом берут свои рисунки в руки
и поднимают их вверх. Щелчок
фотоаппарата – и готов плакат!

Фото учащихся МОУ СОШ №3



Психологическая разминка



Мне обидно,
что не спросили



Мне понравилось



Хочу спросить



Я удивлён



я всё понял



Я устал



Мне грустно, я не всё
понял

РЕФЛЕКСИЯ



Есть выход из
сигаретных джунглей!

КОНЕЦ

Спасибо за внимание!