

Система контроля давления воздуха в шинах (второе поколение)

Phaeton/Touareg

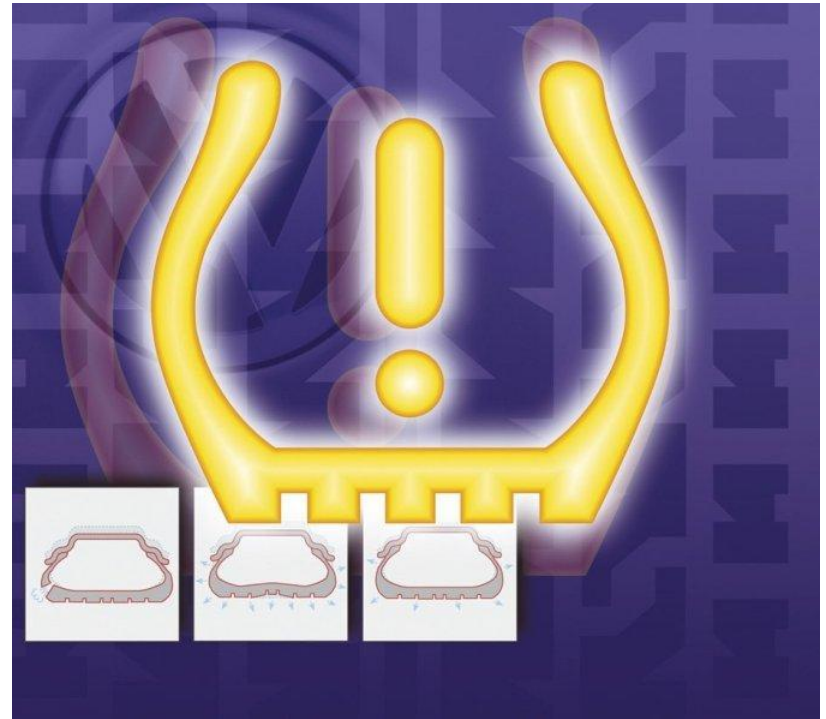

Содержание

- ▶ **Прежние системы контроля давления воздуха в шинах**
- ▶ **Система контроля давления воздуха в шинах (второе поколение)**
- ▶ **Предупредительные пороги**
- ▶ **Предупреждения**
- ▶ **Концепция объединения в сеть**
- ▶ **Индикация Phaeton**
- ▶ **Индикация Touareg**

Прежние системы контроля давления воздуха в шинах

Обзор

1.)

ABS-
данные
↓
Давление
в шине

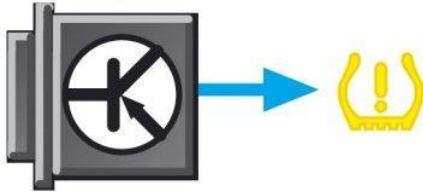

система счета,
разница числа
оборотов

2.)

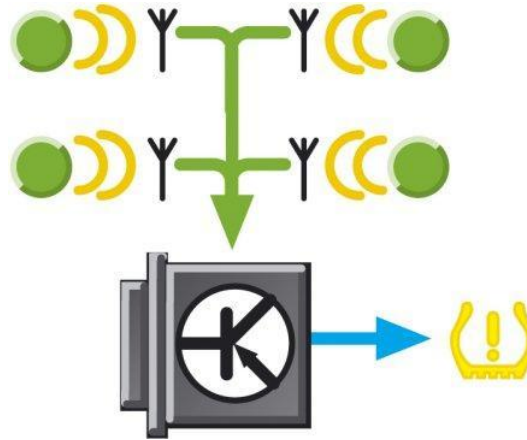

система измерения,
абсолютное
давление

3.)

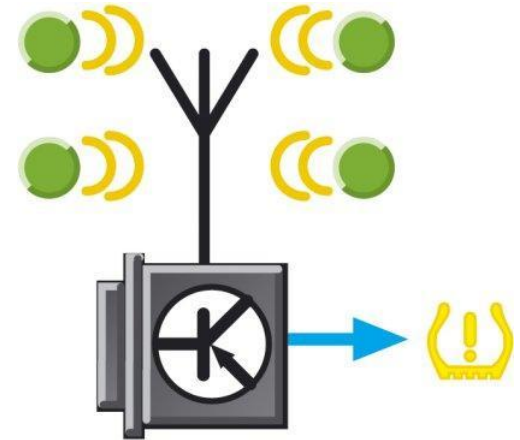

система измерения,
абсолютное
давление

Система контроля давления воздуха в шинах (второе поколение)

Обзор

- Система прямых измерений
- Распознавание положения
- Автоинициализация
- Индикация значений фактического давления
- сохраненные заданные значения давления
- Разделение индикации и управления
- Аккумулятор длительного использования в электронном оборудовании колес

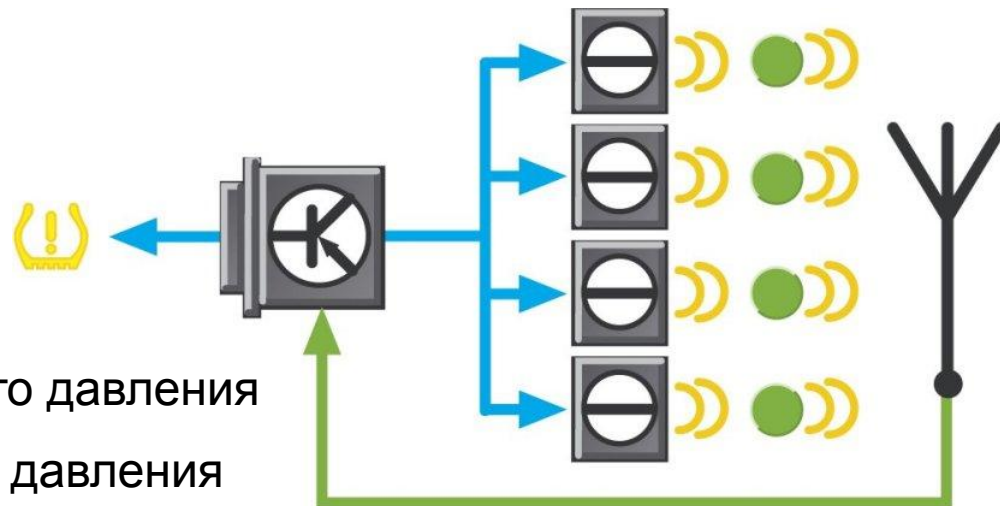

Система контроля давления воздуха в шинах (второе поколение)

Краткое описание

Блок передатчика для контроля давления в шинах G431-G434

Датчик для давления в шинах G222-G225

433/315 МГц антенна датчика

LIN 96 кбод

125 кГц
Передатчик-датчик

Блок управления системы контроля давления воздуха в шинах J502

Антенна для контроля давления в шинах R207



P06; 5/15

Система контроля давления воздуха в шинах (второе поколение)

Функция

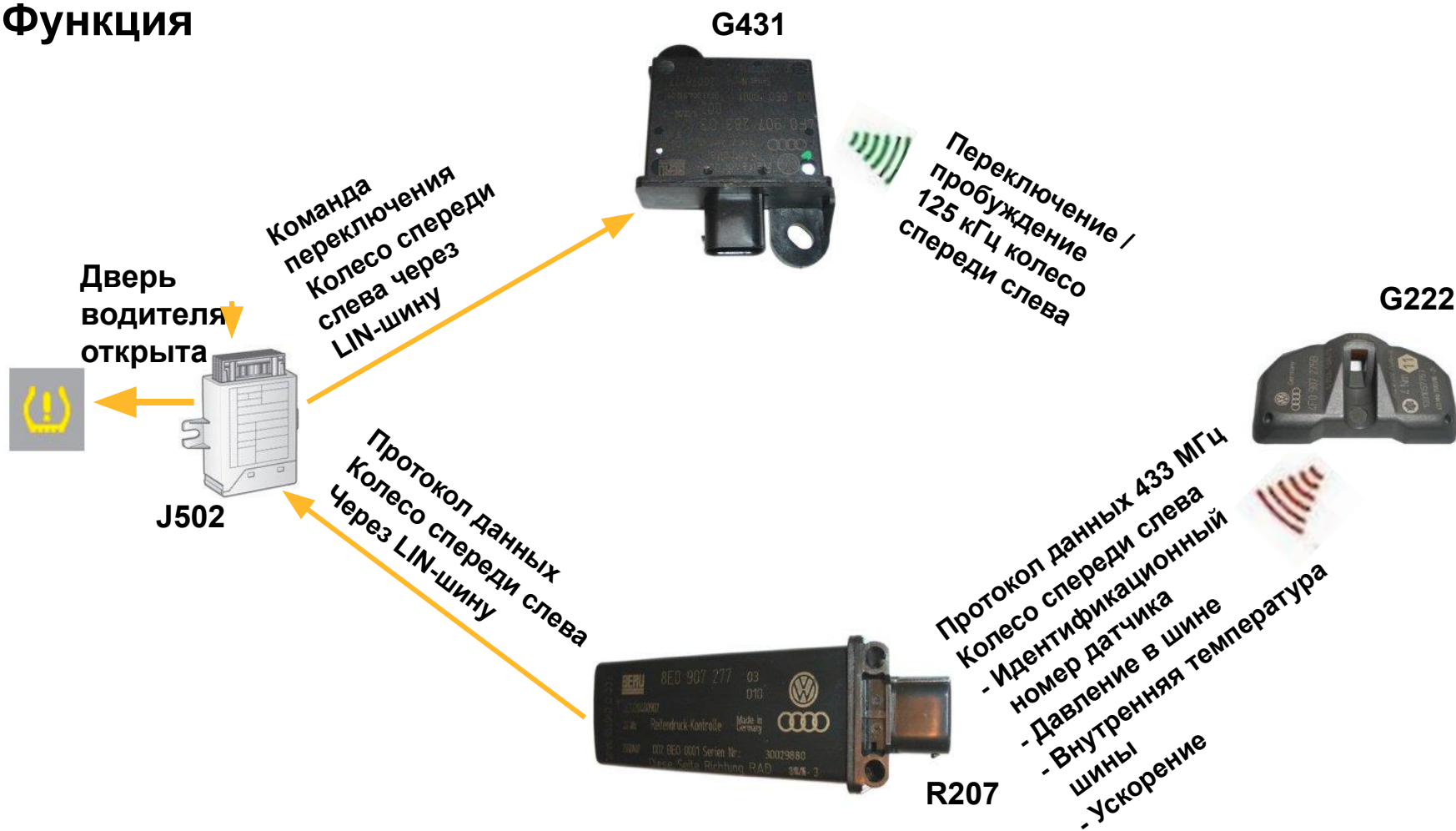

Предупредительные пороги

Жесткое и мягкое предупреждения

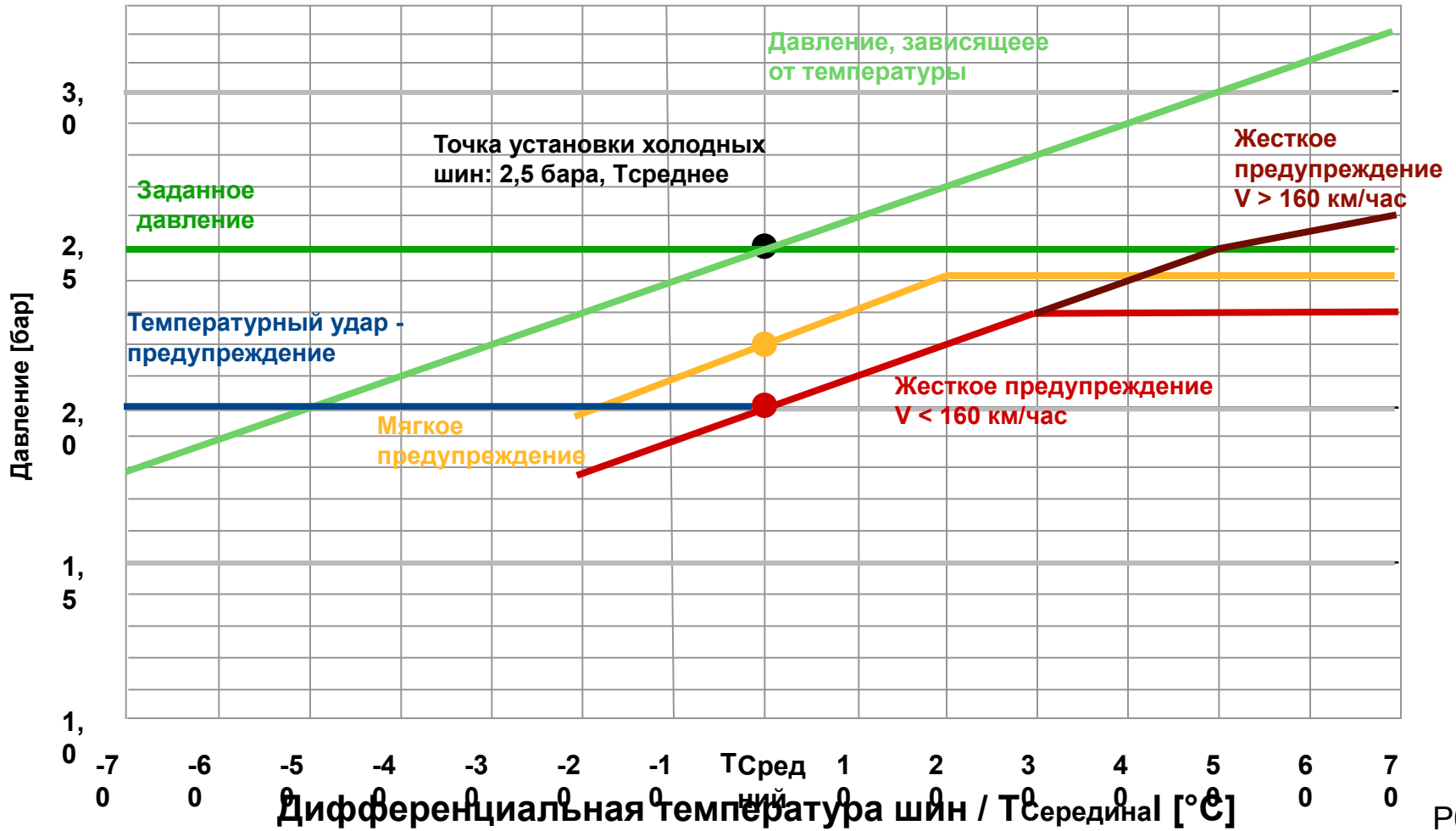

Предупредительные пороги

Предупреждение о градиенте давления

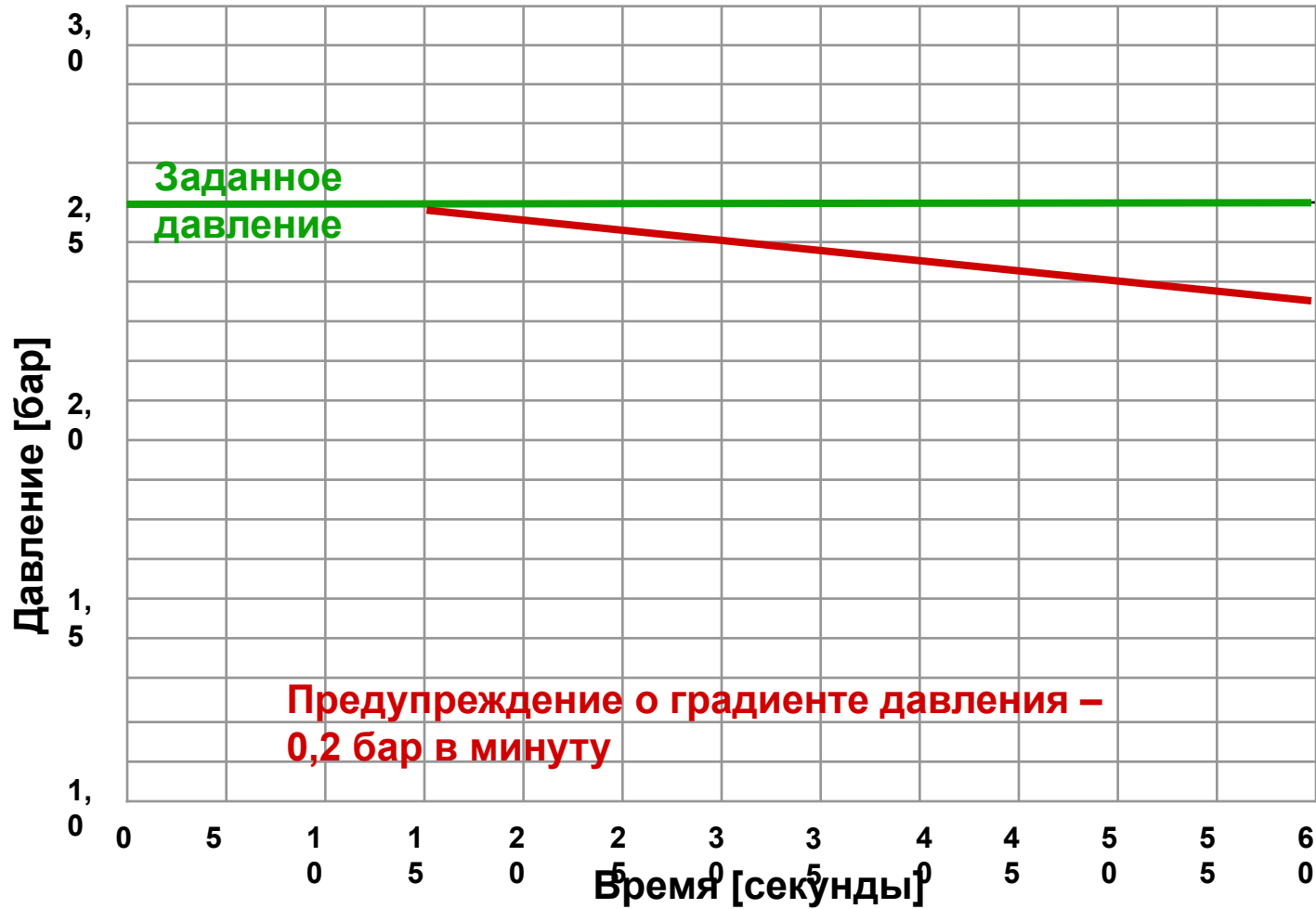

P06; 8/15

Предупреждения

Предупреждения на дисплее комбинации приборов

ИНФОРМАЦИЯ

Проверить
давление
в шинах!

Км	поездка
120522	1253.2
P R N D S	2



ИНФОРМАЦИЯ

Давление
в шинах
слишком
низкое

Км	поездка
120522	1253.2
P R N D S	2



ИНФОРМАЦИЯ

Неисправность
шин(ы)!

Км	поездка
120522	1253.2
P R N D S	2

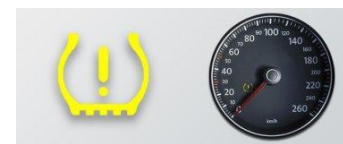

"Мягкое предупреждение"

- начиная с -0,3 бар
- после клеммы 15 на 5 с

"Жесткое предупреждение"

- начиная с -0,5 бар
- также во время движения

"Предупреждение о градиенте давления"

- начиная с -0,2 бар/мин
- только во время движения

Концепция объединения в сеть

Сеть Touareg

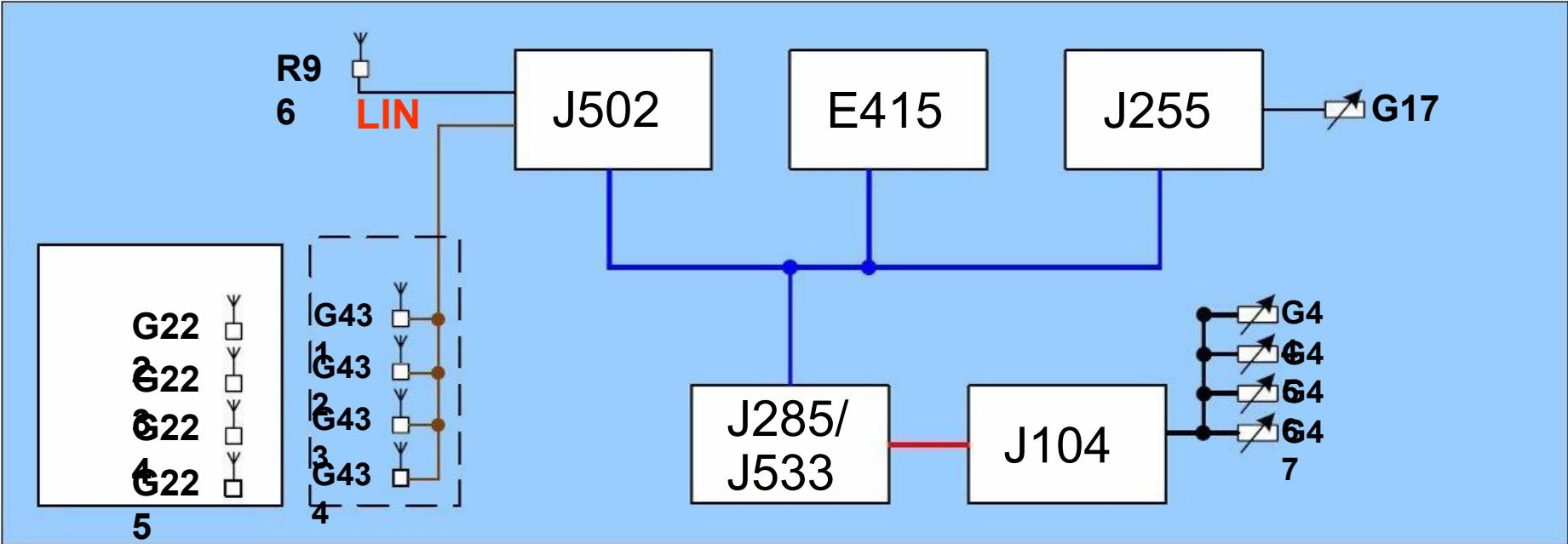

Service Training VSQ, 06.2007

Индикация Phaeton

Переключение частичная
нагрузка / полная нагрузка

Частичная
нагрузка
а:

2,4

2,1

Заданные
значения
давления

Полная
нагрузка
а:

2,9

2,4

Заданные
значения
давления

Индикация Phaeton

Установка заданных значений давления

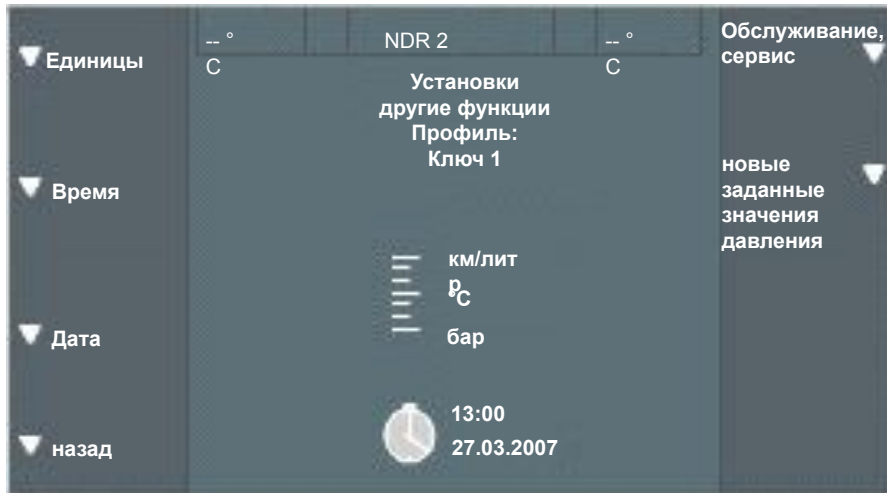

2,4 2,4
2,9 2,9

Индикация Phaeton

Индикация неисправностей

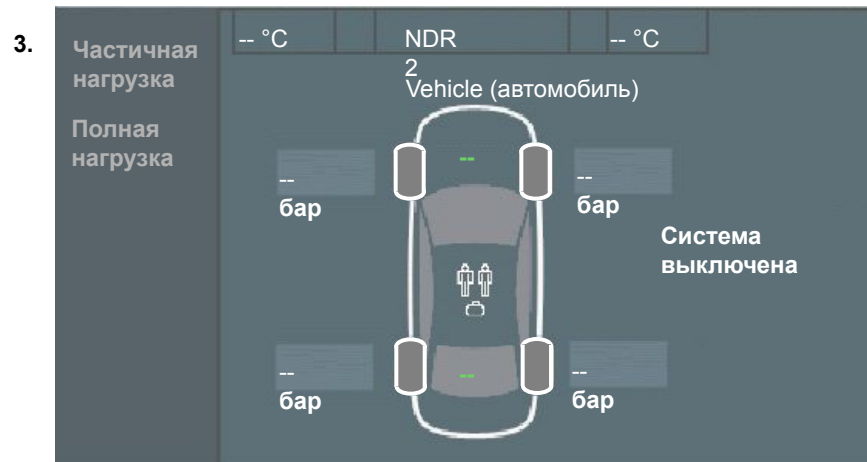
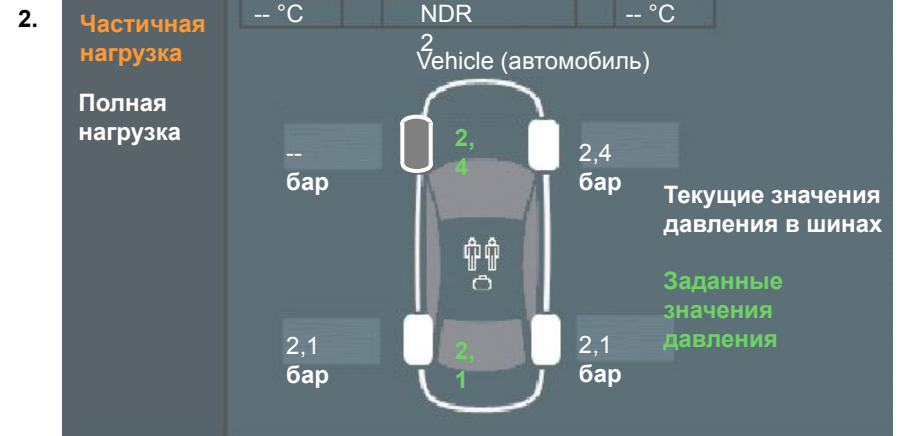
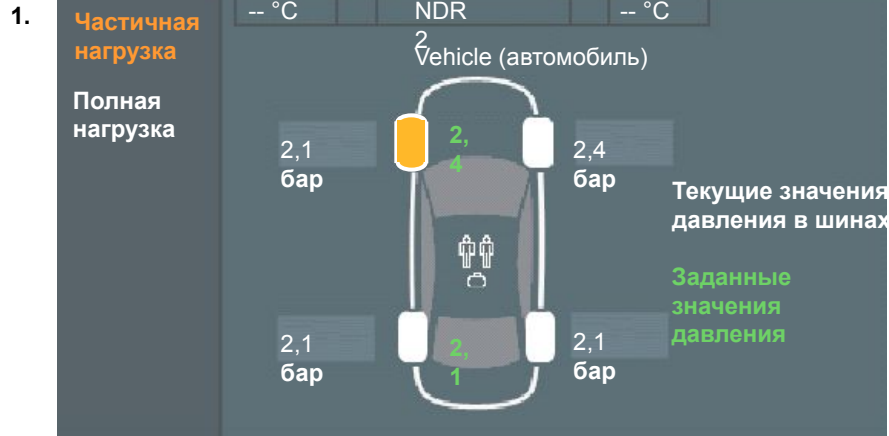

Индикация Touareg

Значения фактического давления

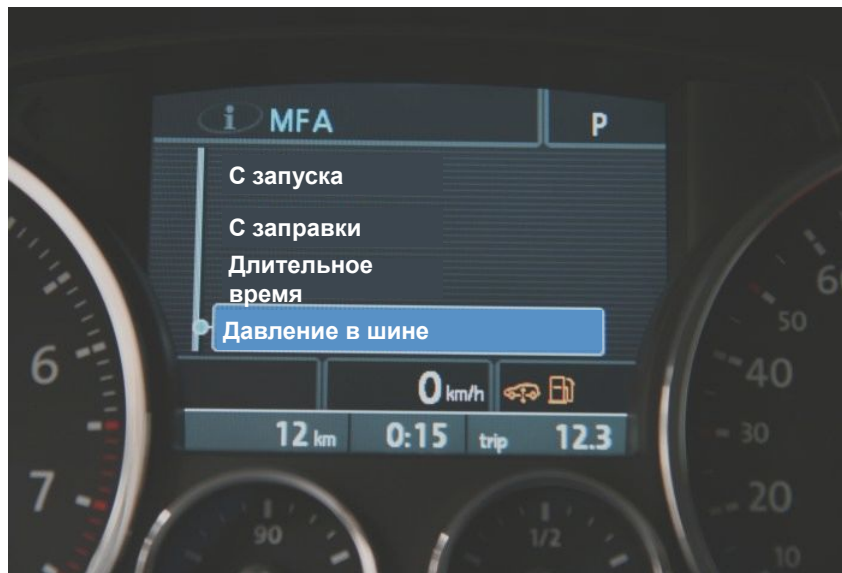

Индикация Touareg

Настройка

