

Двигатель 2.0 FSI[®] Turbo

Основные моменты

- Первый бензиновый двигатель Volkswagen прямого впрыска с турбонаддувом
- Четыре клапана на цилиндр
- Два распределительных вала
- Система впрыска топлива Common-Rail
- Давление впрыска до 110 bar
- Регулируемые дроссельные заслонки
- Уровень выхлопа согласно EURO IV

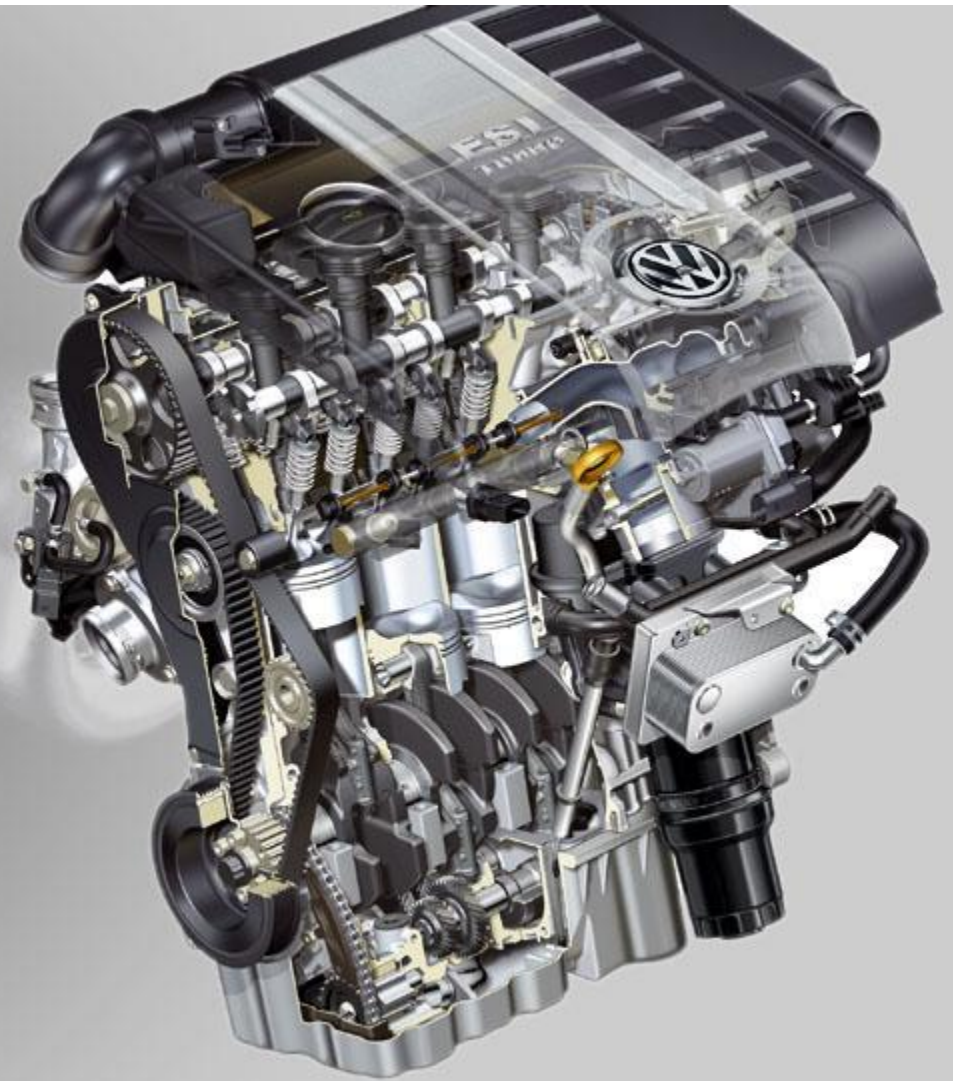

Новый двигатель V6 FSI®

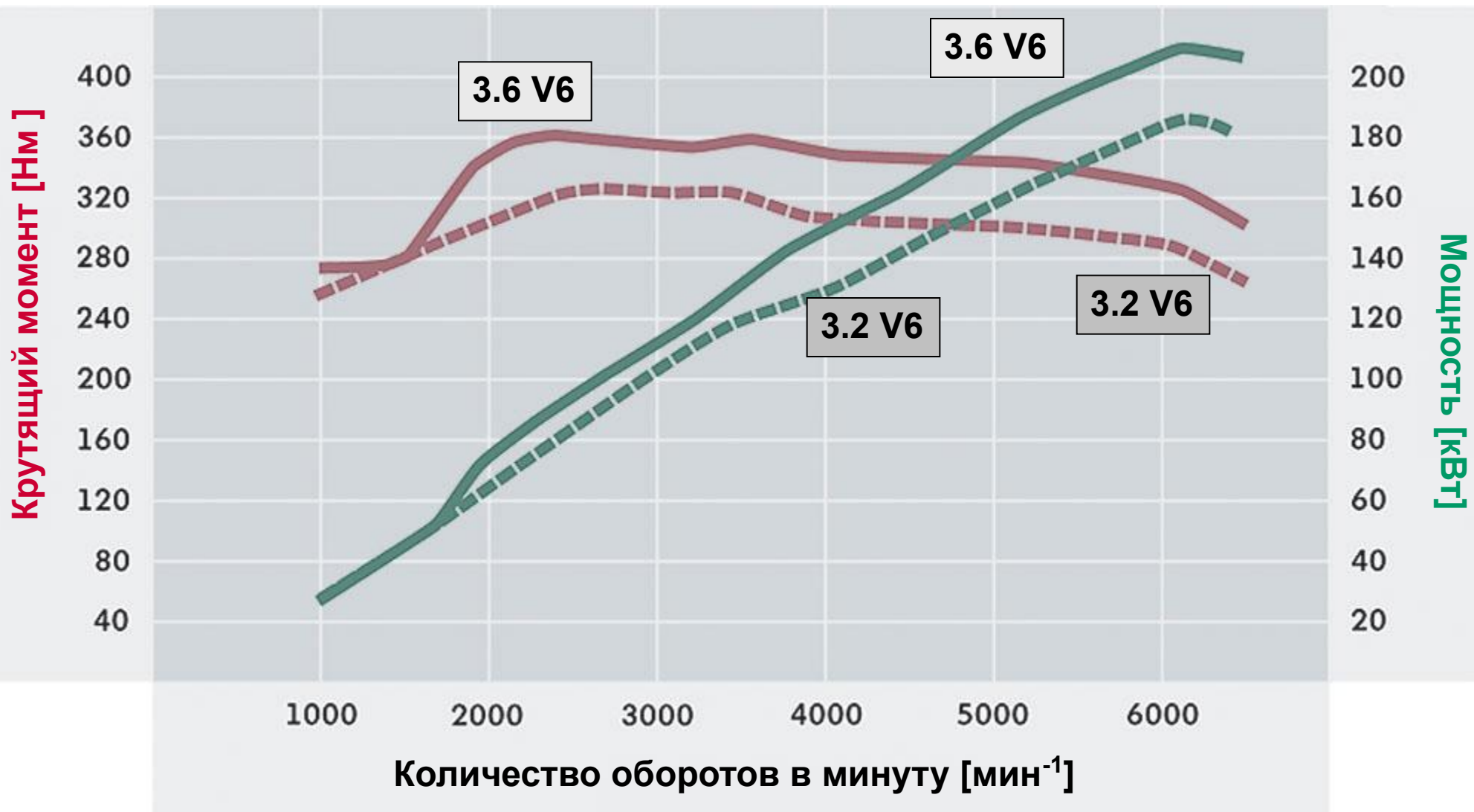

Непосредственный впрыск бензина FSI®

- Турбонаддув над турбокомпрессором
- Отсутствие послойного заряда цилиндров
- Однородное распределение мощности ($\lambda=1$) при любом количестве оборотов
- Отсутствие катализатора NO_x для понижения содержания угарного газа



Двигатель 1.9 TDI®

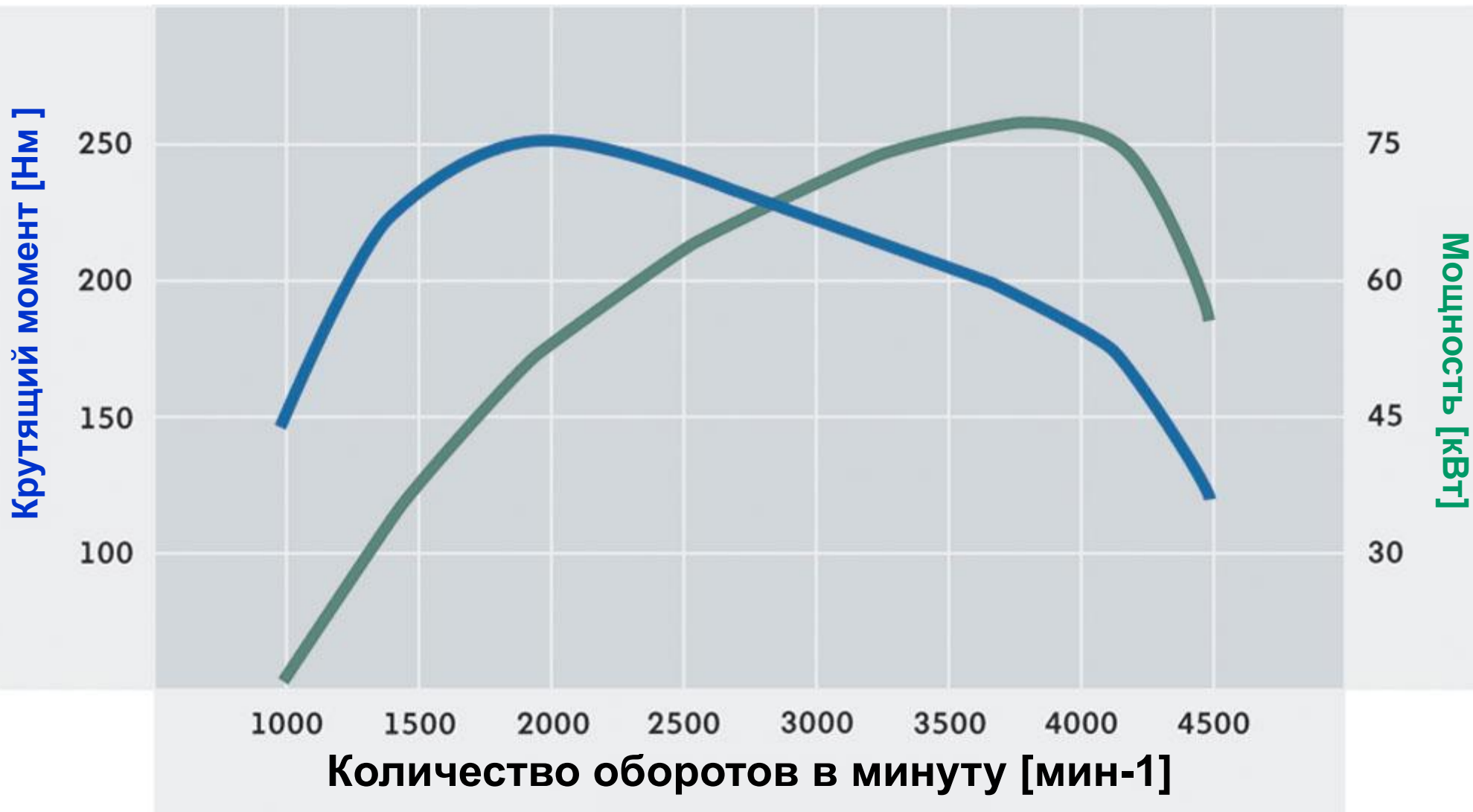

Двигатель 2.0 TDI[®] мощностью 103 кВт

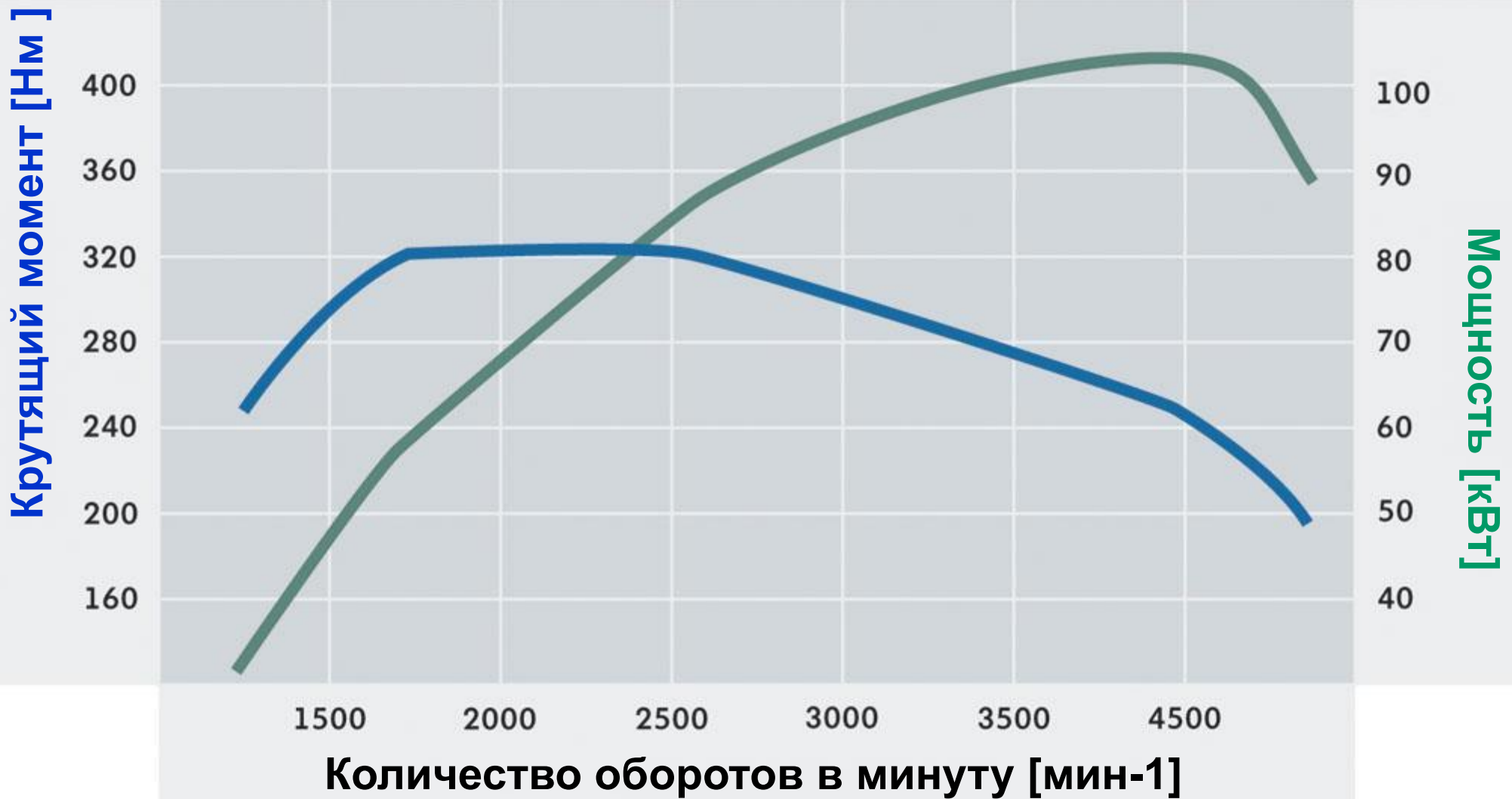

Новый 2.0 TDI[®] мощностью 125 кВт с пьезоэлектрическими насосами-форсунками

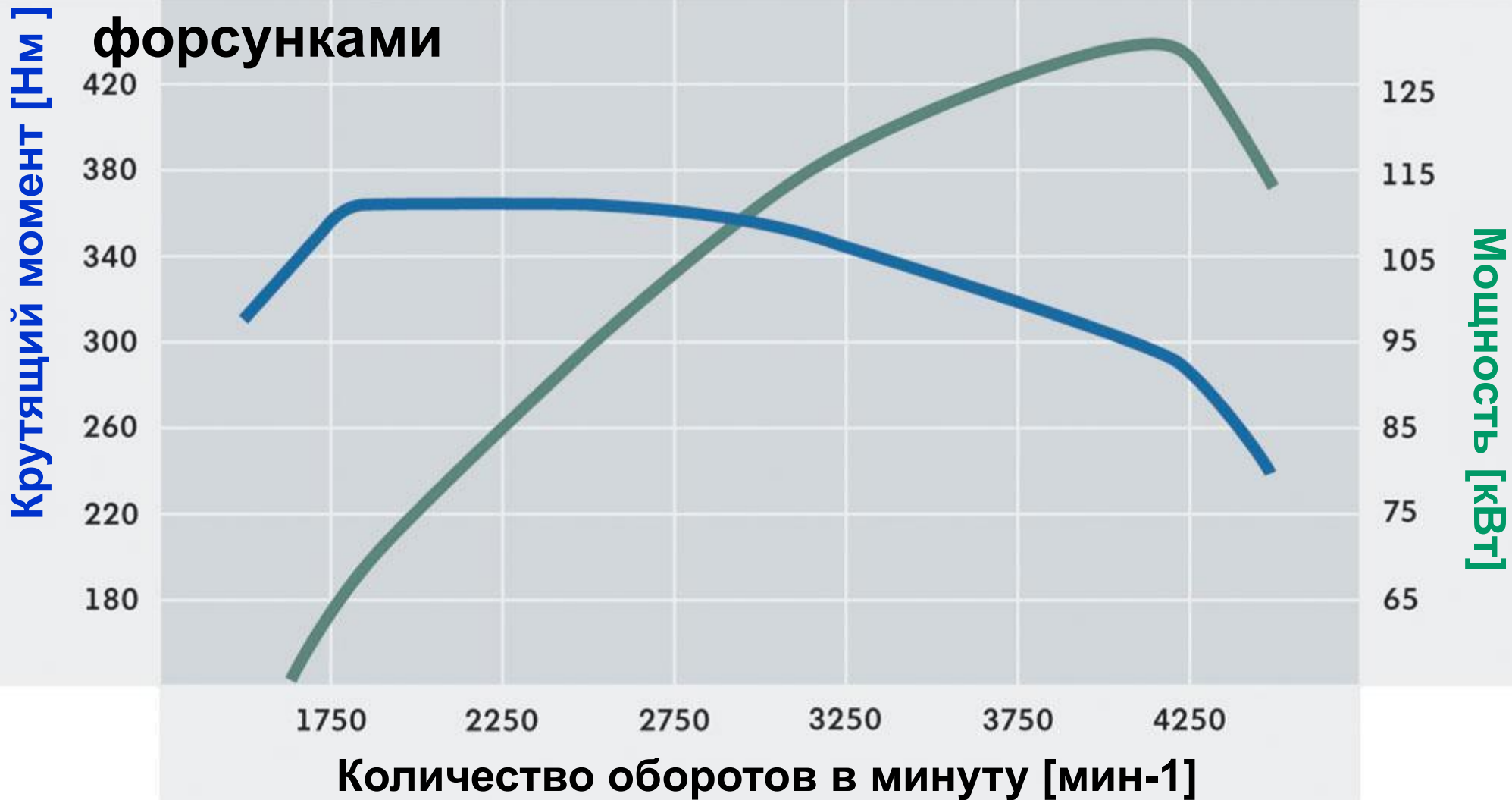

Пьезоэлектрические насосы-форсунки

Преимущества пьезотехнологии:

- Компактный способ установки форсунок
- Более короткое время включения, чем у электромагнитных клапанов
- Более точная дозировка топлива



Дизельный фильтр твердых частиц не требующий обслуживания

- Дизельный фильтр твердых частиц и предварительный катализатор в одном блоке
- Система работает без присадок
- Не требует обслуживания на всем протяжении эксплуатации





Трансмиссия с двумя сцеплениями DSG®

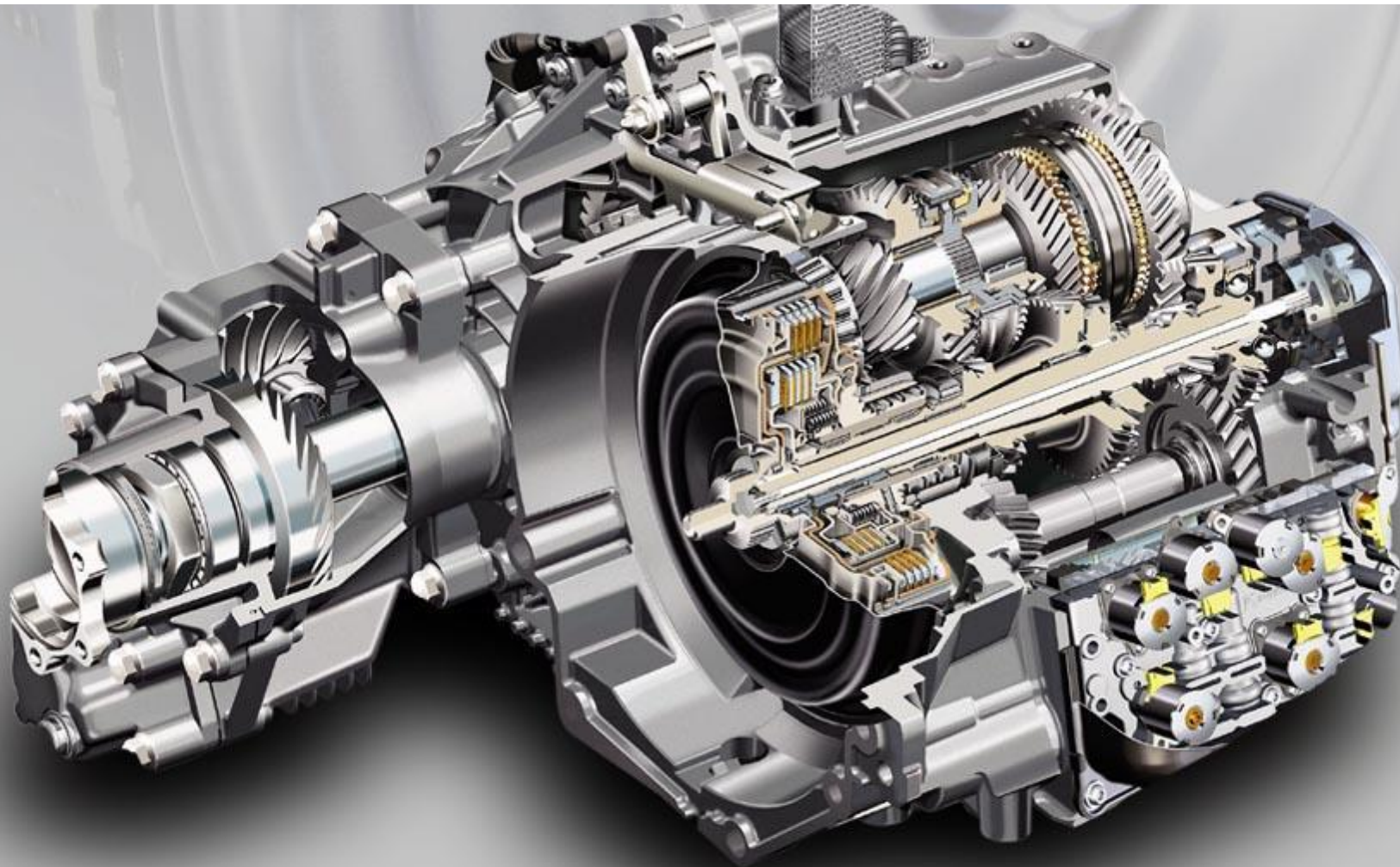

Трансмиссия с двумя сцеплениями DSG®

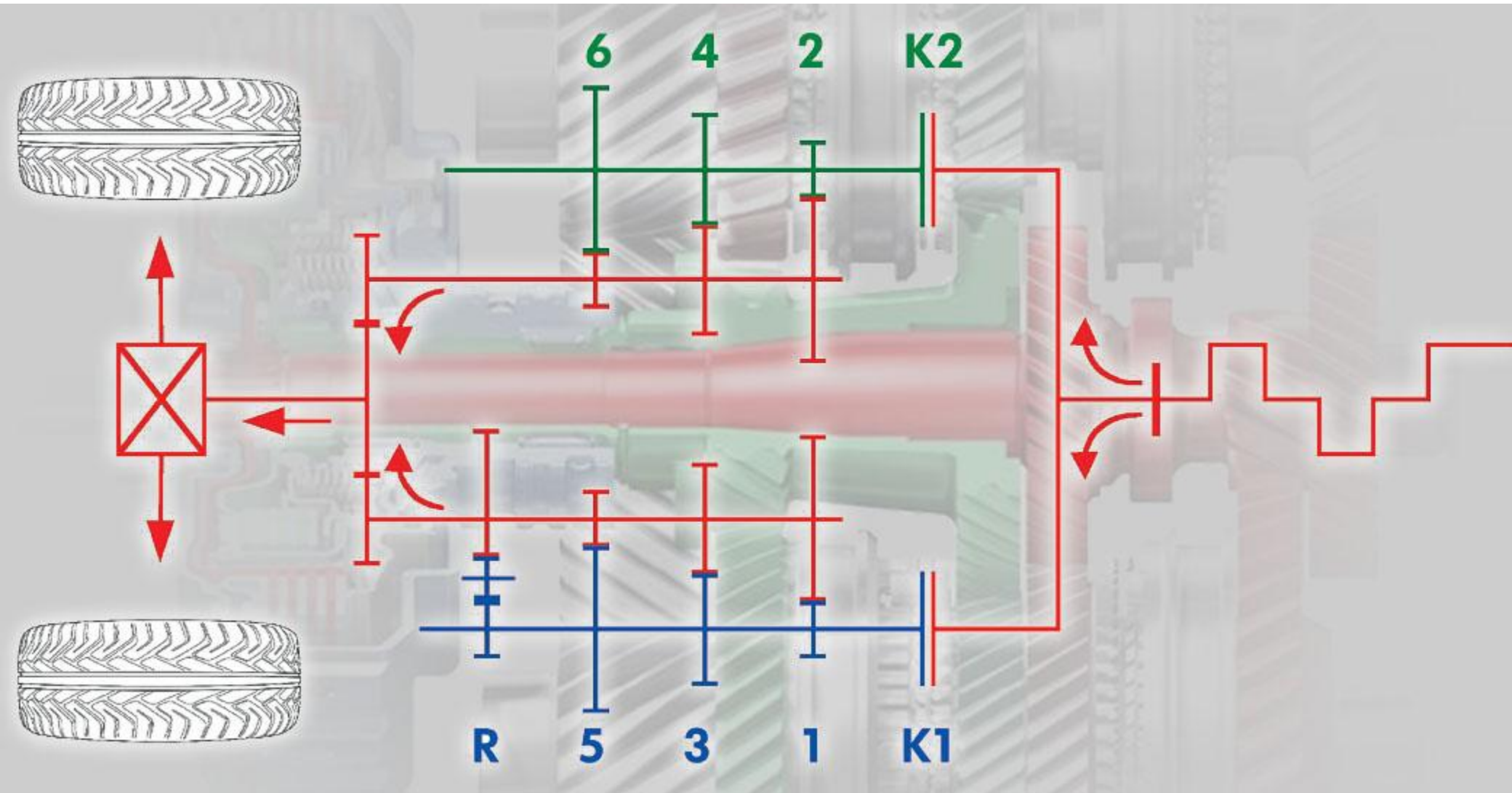

Трансмиссия с двумя сцеплениями DSG®

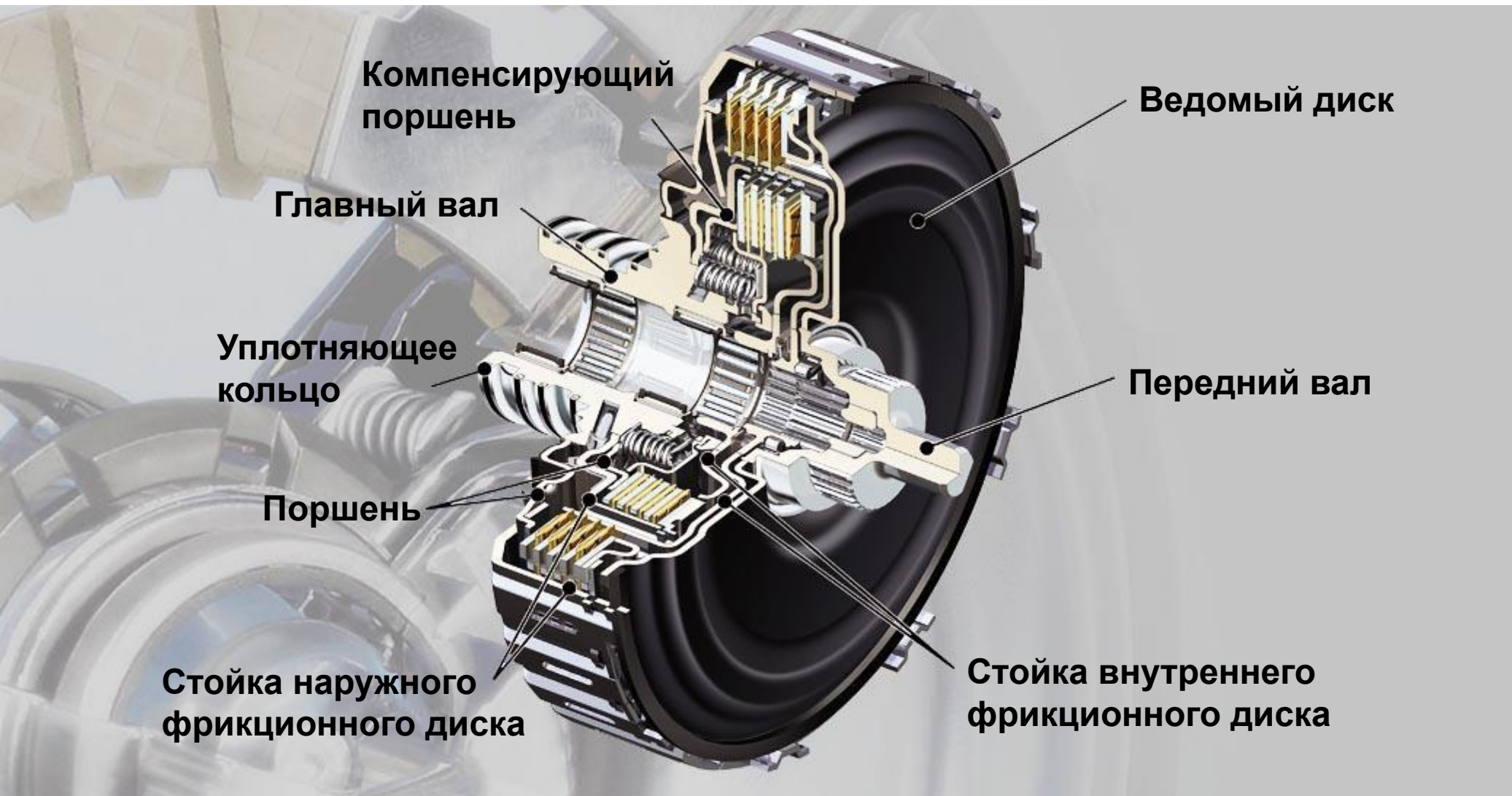

Трансмиссия с двумя сцеплениями DSG®

Преимущества:

- Переключение без прерывания тягового усилия
- Повышенный комфорт вождения
- Хорошие расходные характеристики



Новая автоматическая КПП 3.6 V6 FSI®

- АКПП с наивысшим крутящим моментом для поперечной установки
- Система Tiptronic
- Хорошая характеристика переключения

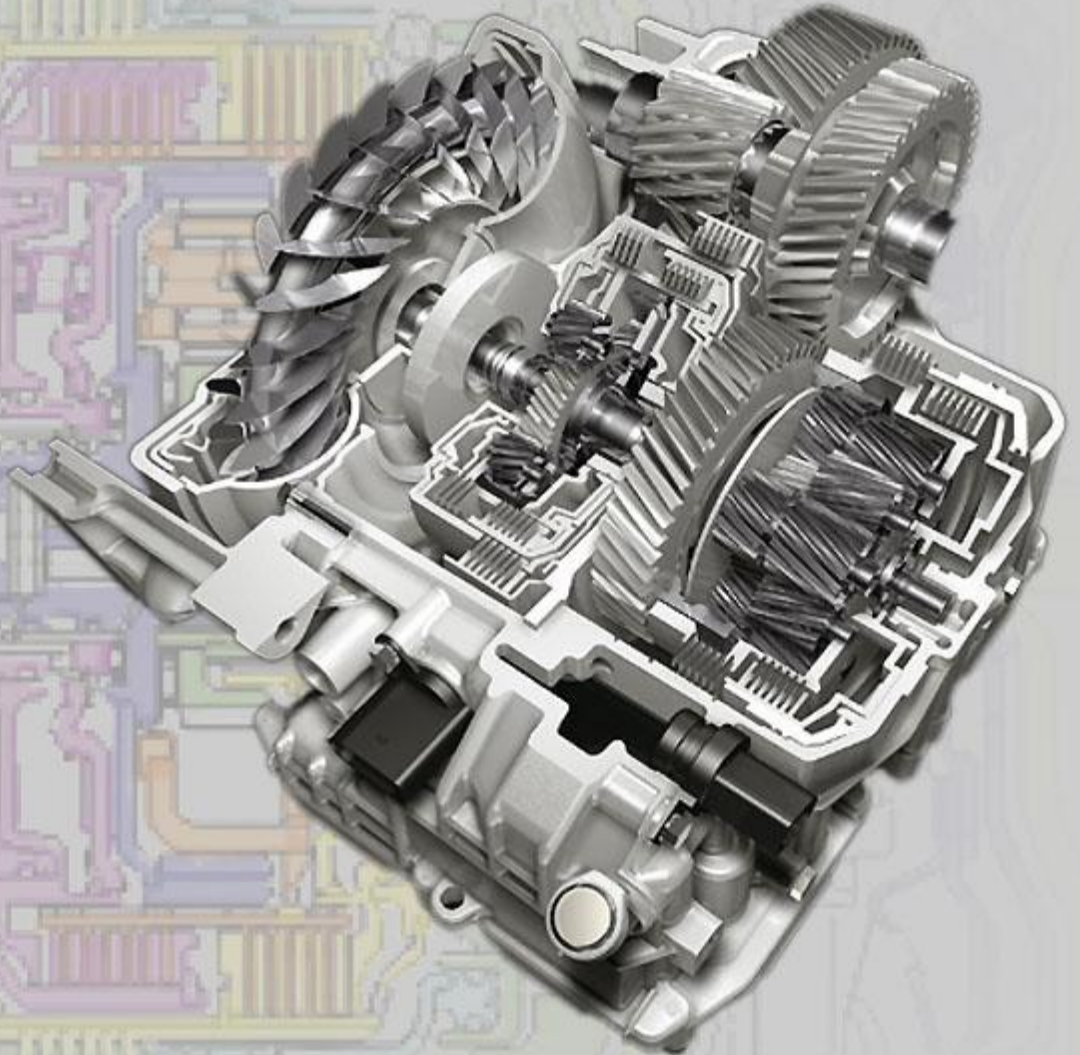

Новый Passat – Ходовая часть

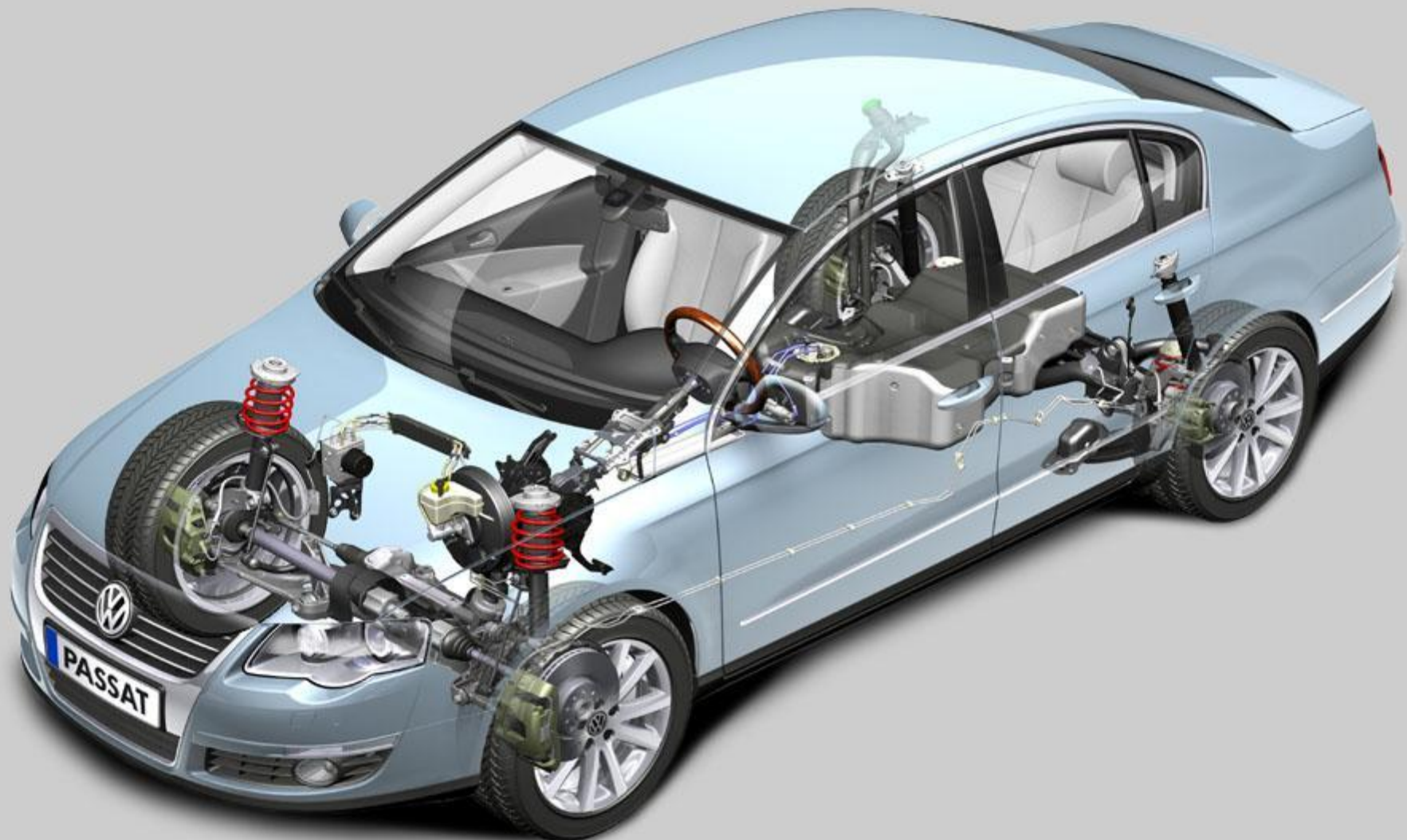

Дата: 08.12. 2004, с сохранением всех технических и цветовых изменений



Новый Passat – Ходовая часть

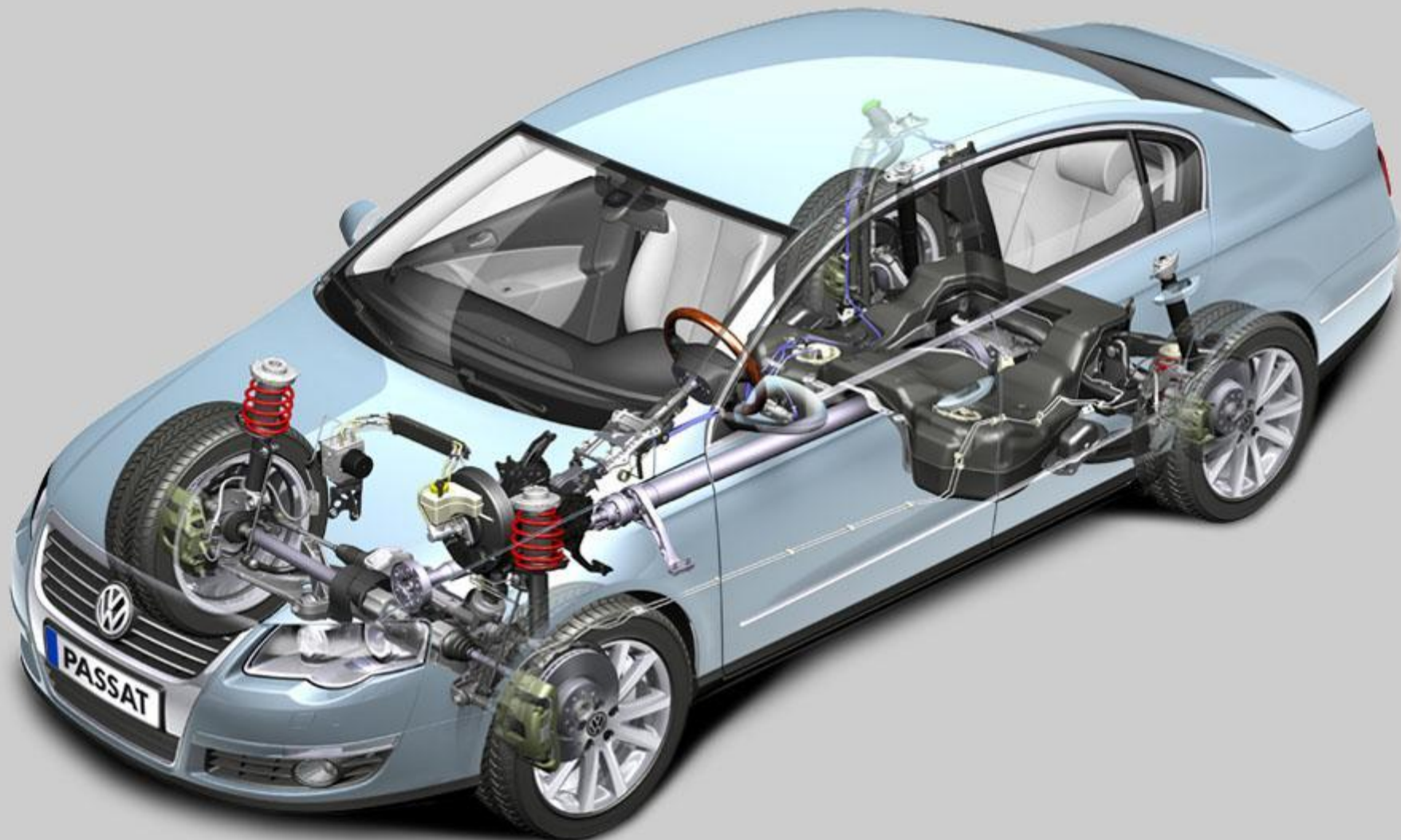

Дата: 08.12. 2004, с сохранением всех технических и цветовых изменений



Новый Passat – Ходовая часть

Передний мост

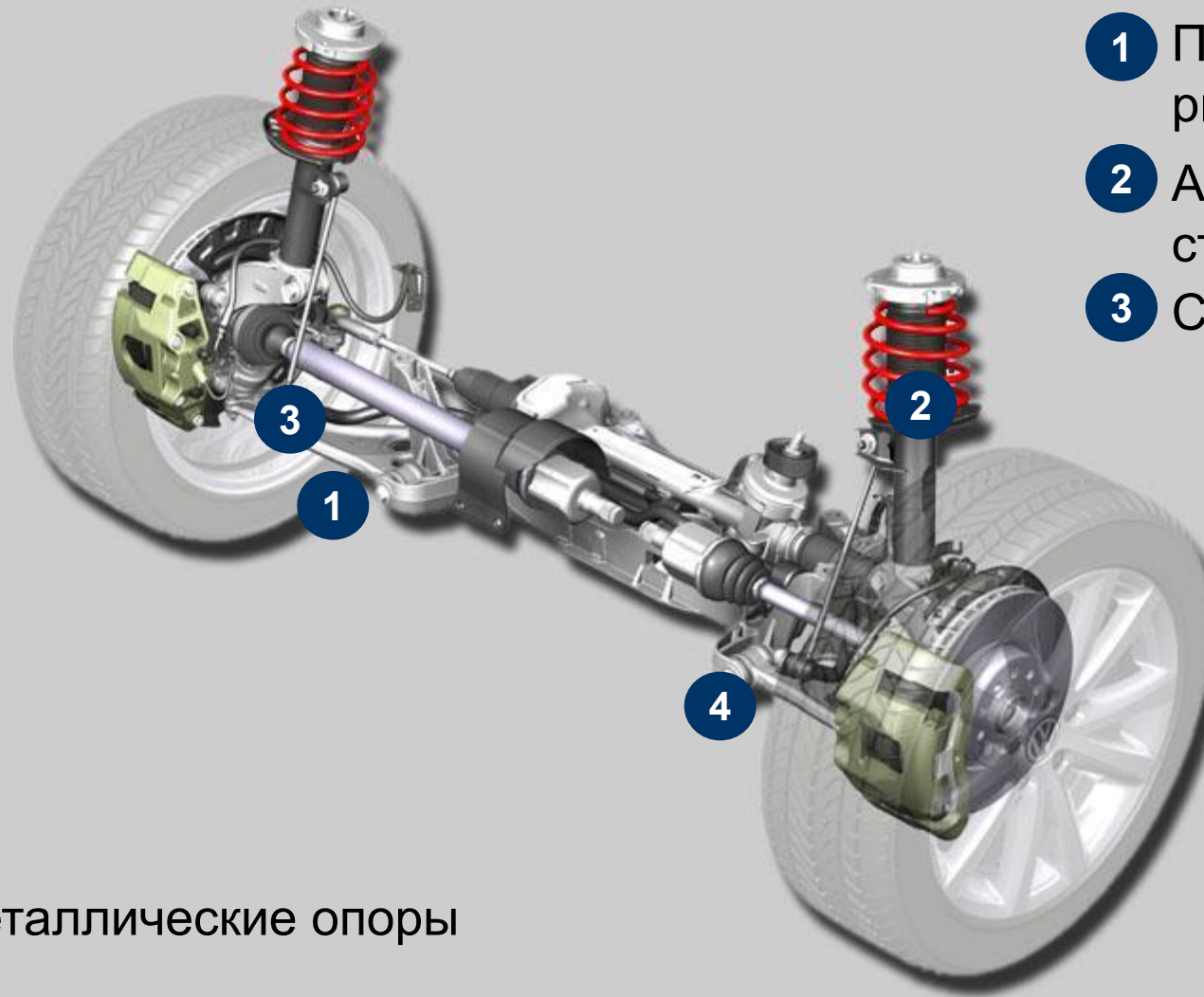

- 1 Поперечный рычаг
- 2 Амортизационная стойка
- 3 Стабилизатор

- 4 Резинометаллические опоры



Новый Passat – Ходовая часть

Электромеханический сервоусилитель

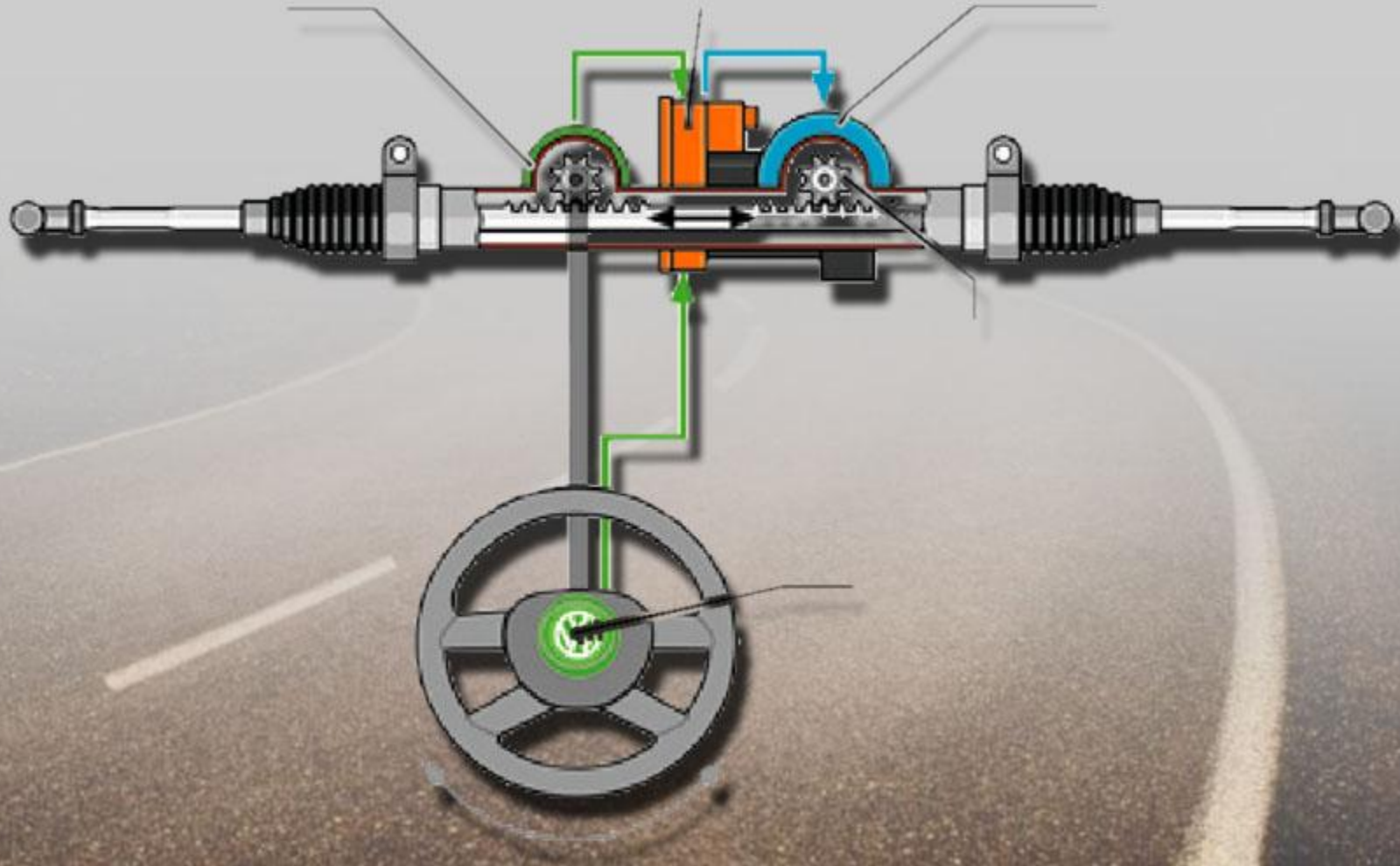

Новый Passat – Ходовая часть

Задний мост

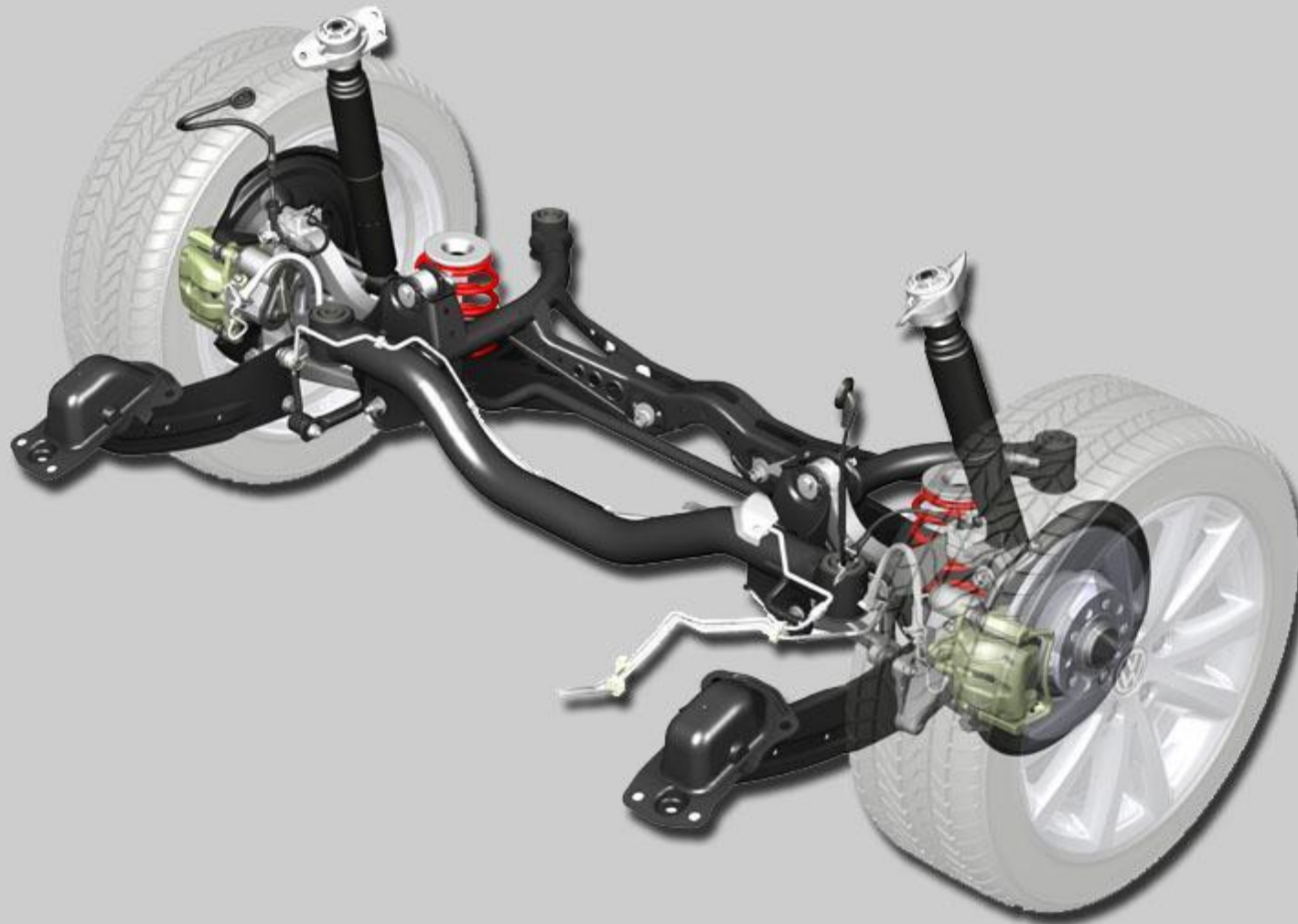

Дата: 08.12. 2004, с сохранением всех технических и цветовых изменений



