

**Кафедра мировой экономики**



**Уральский  
федеральный  
университет**

имени первого Президента  
России Б. Н. Ельцина

Высшая школа  
экономики  
и менеджмента

---

**Дисциплина:  
МИРОВАЯ ЭКОНОМИКА**

**Исполнитель: Бедрина Е.Б.**

**к.э.н., доцент**

**[Bedrina1967@mail.ru](mailto:Bedrina1967@mail.ru)**

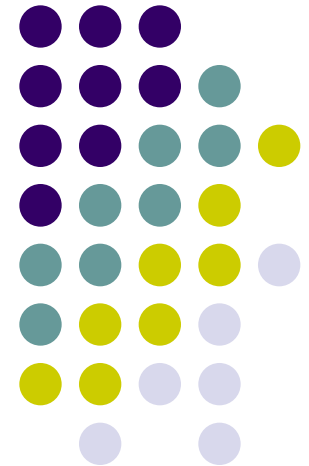

# СПИСОК УЧЕБНОЙ ЛИТЕРАТУРЫ:



1. Киреев А.П. Международная экономика. Ч.1.,II. Учеб. пособие. – М.: Междунар. Отношения, Юрайт-Издат. 2006.
2. Гурова И.П. Мировая экономика: учеб. для студентов, обучающихся по специальности «Мировая экономика». – М.: Омега – Л, 2011.
3. Мировая экономика и международные экономические отношения /А.С.Булатова, Н.Н. Ливенцева – М.: Магистр, 2008.
4. Ломакин В.К. Мировая экономика. Учеб. для вузов. 3-е изд., перераб. и доп. – М.: ЮНИТИ. 2009.
5. Погорлецкий А.И., Сутырин С.Ф., Шеров-Игнатъев В.Г.Мировая экономика: Учебное пособие/ Под. Ред. С.Ф. Сутырина.- Спб, 2007.

# Международные статистические сборники

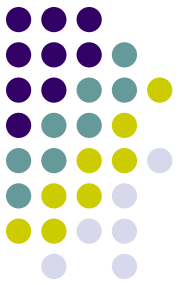

- UNCTAD. World Investment Report // [www.unctad.org](http://www.unctad.org)
- World Bank. World Development Report // [www.worldbank.org](http://www.worldbank.org)
- World Trade Organization. International Trade Statistics // [www.wto.org](http://www.wto.org)
- World Trade Organization. World Trade Report // [www.wto.org](http://www.wto.org)
- International Monetary Fund [//www.imf.org](http://www.imf.org)
- OECD// [www.oecd.org](http://www.oecd.org)

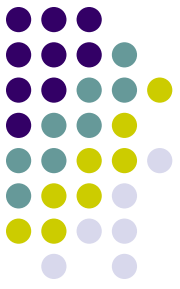

# Вопросы дисциплины:

- **Мировое хозяйство и его основные характеристики:**
  1. Мировое хозяйство и этапы его формирования,
  2. Классификация и группировки стран в мировой экономике,
  3. Международные экономические организации,
  4. Международная региональная интеграция,
  
- **Ресурсы мирового хозяйства:**
  1. Человеческие ресурсы мирового хозяйства,
  2. Природные ресурсы мирового хозяйства
  
- **Торговля и обмен ресурсами мирового хозяйства:**
  1. Международная торговля,
  2. Внешнеторговая политика,
  3. Международное движение финансов, капитала и технологий

# Раздел I. МИРОВОЕ ХОЗЯЙСТВО И ЕГО ОСНОВНЫЕ ХАРАКТЕРИСТИКИ

---

## Тема 1. Мировое хозяйство и этапы его формирования

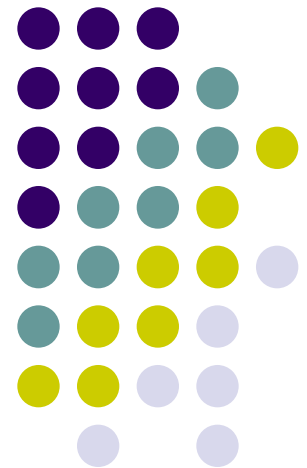



**Мировое хозяйство** – совокупность национальных экономик стран мира, связанных между собой международными экономическими отношениями.

**Международные экономические отношения** – юридически оформленное экономическое взаимодействие между государствами, организациями и физическими лицами отдельных стран.



## Основные субъекты мирового хозяйства

Государства,  
Международные региональные  
объединения

Международные организации,

Национальные предприятия

Многонациональные компании,  
ТНК + ТНБ

Физические лица



# Субъекты хозяйствования в национальной экономике:

- *Резиденты:*

субъекты хозяйствования,  
постоянно  
осуществляющие  
свою деятельность  
на территории  
определенной страны,  
независимо от их  
национальности  
принадлежности

- *Нерезиденты:*

субъекты хозяйствования,  
постоянно  
осуществляющие  
свою деятельность  
на территории  
иностранного государства



# Этапы становления и развития мировой экономики

- **I этап:** «Либеральный порядок»  
(конец XIX в. -1913 гг.)
- **II этап:** «Период войн, депрессий и автократии»  
(1913-1950 гг.)
- **III этап:** «Золотой век между торговли»  
(1950-1973 гг.)
- **IV этап:** «Период низких темпов экономического роста» (1973 -1990-е гг.)
- **V этап:** «Этап углубления глобализации»  
(с конца 1990-х гг.)



Протест антиглобалистов в Эдинбурге перед саммитом большой восьмерки

# ГЛОБАЛИЗАЦИЯ

Вызывает  
противоречи  
я  
между

государствами

государствами  
и  
международными  
организациями

странами и  
ТНК и ТНБ

крупнейшими  
ТНК

# Раздел I. МИРОВОЕ ХОЗЯЙСТВО И ЕГО ОСНОВНЫЕ ХАРАКТЕРИСТИКИ

## Тема 2. Классификация и группировки стран в мировой экономике

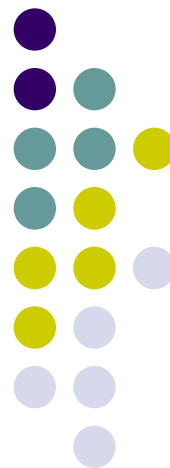

# С точки зрения международной статистики «страна» может означать часть территории государства



Так, Гонконг, Тайвань и Макао в политико-административном отношении являются частью Китая (КНР). В статистики мировой экономики учитываются как отдельные страны.

Гонконг – англ. название территории Сянган, был арендован Великобританией у Китая на 100 лет в 1898г. Согласно Китайско-английской декларации (1984г.) в 1997г. В Гонконге восстановлен суверенитет Китая.

Тайвань – японская колония до 1945 г. В 1949 г. после провозглашения КНР, часть граждан Китая переехала на остров Тайвань.

Макао - был образован 20 декабря 1999 г. в результате ликвидации португальской колонии.

**Территория России – 17 075 400 кв.км.**  
**Территория Канады – 9 970 400 кв. км.**  
**Территория Китая – 9 598 000 кв.км.**  
**Территория США – 9 529 400 кв. км.**



Страны с населением более 100 млн. чел. (в млн.чел.)

1950 г.		2010 г.		2050 г.*
1. Китай -	555	1. Китай -	1338	18. Россия - 101
2. Индия -	358	2. Индия -	1177	
3. США -	158	3. США -	309	
4. Россия (СССР) -	103	4. Индонезия -	245	
		5. Бразилия -	192	
		6. Пакистан -	168	
		7. Бангладеш -	158	
		8. Нигерия -	146	
		9. Россия -	141	

▪ \*Прогноз

# ВАТИКАН – самая маленькая страна мира. «Государство в государстве»

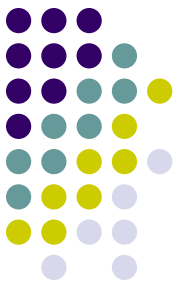

Площадь перед собором Св. Петра.

Ватикан (Vaticano), государство-город в пределах столицы Италии — Рима, на холме Монте-Ватикано.

Территория страны – 0,44 кв. км.  
Население – около 1 тыс. чел.

Центр католической церкви, резиденция ее главы — папы римского. Ватикан — крупный капиталовладелец и держатель акций ряда компаний и банков, владеет крупной недвижимостью в Италии, Испании, Германии и латиноамериканских странах. Образован в 1929г.  
Денежная единица – евро .



# Зависимые территории

Британские владения	Французские владения	Владения США	Владения Австралии	Владения Новой Зеландии
<p>Европа: Гибралтар</p> <p>Африка: О-ва Святой Елены</p> <p>Сев. Америка: Ангилья</p> <p>Бермудские о-ва</p> <p>Виргинские о-ва</p> <p>Кайман о-ва</p> <p>Монтсеррат</p> <p>Теркс и Кайкос о-ва.</p> <p>Австр., Океания: Питкэрн</p>	<p>Африка: Майотта Реюньон</p> <p>Сев. Америка: Гваделупа</p> <p>Мартиника</p> <p>Сен-Пьер и Микелон</p> <p>Южная Америка: Гвиана</p> <p>Австралия, Океания: Новая Каледония</p> <p>Уиллис и Футуна</p>	<p>Сев. Америка: Виргинские острова</p> <p>Поэрто-Рико</p> <p>Австралия, Океания: Американское Самоа</p> <p>Гуам, о.</p> <p>Мидуэй, о-ва</p> <p>Уэйк</p>	<p>Австралия, Океания: Норфолк</p> <p>Рождества, о-ва</p> <hr/> <p>Владения Нидерландов</p> <hr/> <p>Сев.Америка: Антильские острова</p>	<p>Австралия, Океания: Кука, о-ва</p> <p>Ниуэ, о-ва</p> <p>Токелау</p>

Фолклендские о-ва – спорная территория Британии и Аргентины (Юж. Америка)

# ФАРЕРСКИЕ ОСТРОВА

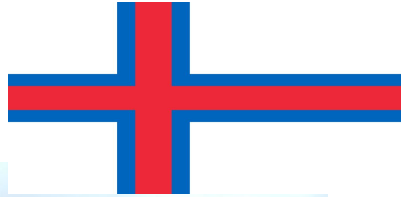

Фарерские суда на пристани Сандура



Фарерские острова. Типичный пейзаж.

Представляют собой свыше 20 вулканических островов на северо-востоке

Атлантического океана  
**Автономная область**

**Дании.** 1,4 тыс. кв. км. Население 46,8 тыс. человек (1993). Высота до 882 м. Фьорды, луга, торфяники, верещатники, птичьи базары. Рыболовство, овцеводство.

Имеют собственный государственный флаг, гимн, парламент и собственную сборную по футболу



## Королевства Содружества или доминионы Великобритании:



**Доминион** (владение) — фактически независимое государство в составе Британской империи (ныне — в составе Британского Содружества, признающее главой государства Британского монарха (королеву), представленного в доминионе генерал-губернатором: Канада (1867), Австралийский союз (1901), Новая Зеландия ( 1907), Южно-Африканский Союз (1910), Ньюфаундленд (1917), Ирландия (1921).

# Непризнанные и спорные территории

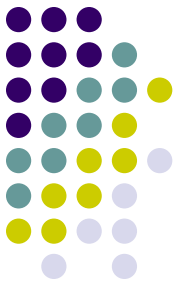

## Государства, не признанные большинством других государств ООН:

- Республика Абхазия,
- Южная Осетия,
- Республика Косово,
- Нагорно-Карабахская Республика,
- Приднестровская Молдавская Республика,
- Турецкая Республика Северного Кипра и др.



Флаг Палестинской  
Национальной Автономии

## Спорные территории:

- Палестина,
- Западная Сахара



# Спорные территории между Россией и Украиной



Остров Тузла (в центре). Вид с горы Митридат (Керчь), справа – мыс Ак-Бурун

**Остров Тузла (Южная или Средняя коса)** — территория суши площадью 3 квадратных километра (длина — 6,5 км, ширина — около 500 метров) замыкает южную часть Таманского полуострова Краснодарского края в северо-западном направлении, глубоко вдаваясь в Керченский пролив. Расстояние между оконечностью косы и Крымским полуостровом составляет сегодня около четырех километров. Россия считает Тузлу косой, которая является частью Таманского полуострова, а Украина островом, являющимся территорией Украины.

# Изменение политической карты мира в конце XX в – начале XXI в .



- После распада Советского Союза образовалось 15 независимых государств (Азербайджан, Армения, Белоруссия, Грузия, Казахстан, Киргизия, Латвия. Литва, Молдова, Россия, Таджикистан. Туркменистан, Узбекистан, Украина, Эстония).
- (Южная Осетия, Абхазия – бывшая территория Грузии и признанные Россией как независимые территории)
- После распада Югославии образовались 8 независимых государства (Хорватия, Сербия, Черногория. Босния и Герцеговина, Словения, Албания, Македония, Косово).
- Получают суверенитет некоторые зависимые в прошлом территории

# В мире насчитывается более 200 стран

Каждая международная  
организация выделяет различное  
количество стран исходя из  
специфики своей деятельности

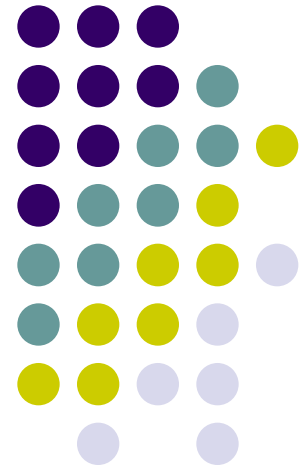



## Классическая классификация стран

- До 2004 г. использовалась МВФ в ежегоднике «Перспективы развития мировой экономики».
1. - Промышленно развиты;
  2. - Развивающиеся;
  3. - Ново индустриальные;
  4. - Страны с (пост)переходной экономикой.



## Критерии для классической классификации стран:

1. Структура хозяйственного комплекса;
2. Тип экономического роста;
3. Степень участия в международных экономических отношениях;
4. Степень рыночности экономики.

## Промышленно развитые страны (29 стран)



15 стран ЕС	Германия, Великобритания, Франция, Италия, Австрия, Бельгия, Дания, Нидерланды, Швеция, Испания, Португалия, Люксембург, Ирландия, Финляндия, Греция.
3 страны в Европе	Исландия. Норвегия, Швейцария
2 страны в Америке	США, Канада
5 стран в Азии	Япония, Гонконг, Сингапур, Тайвань и Южная Корея;
2 страны в Австралии	Австралия, Новая Зеландия
1 страна Ближнего Востока	Израиль
1 страна в Африке	ЮАР



# Развивающиеся страны



- *Экспортеры энергоресурсов:* Катар, Кувейт, Бахрейн, Саудовская Аравия, Ливия, ОАЭ, Ирак и др.
- *Страны с средним доходом на душу населения:* Колумбия, Гватемала, Парагвай, Тунис и др.
- *Страны обладающие большими территориями, большой численностью населения, богатые природными ресурсами:* Индия, Пакистан и Индонезия.
- *Наименее развитые страны:* Афганистан, Бангладеш, Бенин, Сомали, Чад и др.



## Новые индустриальные страны:

- «Первой волны»: Республику Корея, Сингапур, Тайвань.
- «Второй волны»: Малайзию, Таиланд, Филиппины страны Латинской Америки: Аргентину, Бразилию, Венесуэлу, Мексику, Уругвай и др.

# Страны с постпереходной экономикой



- *Страны Центральной и Восточной Европы* : Албания, Болгария, Венгрия, Польша, Румыния, Чехия и Словакия;
- *Страны бывшего СССР*: Россия, Украина, Белоруссия, Казахстан, Узбекистан, Киргизия, Туркмения, Таджикистан, Армения, Молдавия, Азербайджан, Грузия, Латвия, Литва, Эстония;
- *Страны, возникшие после развала Югославии*: Сербия, Хорватия, Черногория, Босния и Герцеговина, Словения, Македония, Косово.

# Современные группировки стран



Страны BRICS: Бразилия, Россия, Индия, Китай, Южная Африка.

Группа квадро: ЕС, США, Япония, Канада.

Группа -20:

- - G7 - США, Великобритании, Германии, Японии, Франции, Италии и Канады;
- БРИК – Бразилия, Россия, Индия и Китай;
- Аргентина, Австралия, Индонезия, Мексика, Саудовская Аравия, Турция, ЮАР и Южная Корея;
- Европейский союз (ЕС).

# СТРАНЫ, НЕ ВКЛЮЧАЕМЫЕ В КЛАССИФИКАЦИЮ МЕЖДУНАРОДНЫХ ОРГАНИЗАЦИЙ



Афганистан. Голубая  
мечеть в Мазари-Шарифе



Куба. Варадеро

1. Страны, которые не являются членами международных организаций. Так, МВФ не включает в свою классификацию Кубу, КНДР и т.п.
2. Страны, статистическая база которых не сформировалась (Афганистан, Босния и Герцеговина, Сербия, Черногория, Либерия и т.п.)
3. Страны, которые вовремя не подают отчет Международным организациям (Сан - Марино, Эритрея).

# КЛАССИФИКАЦИЯ СТРАН ООН

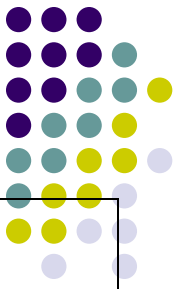

- По уровню экономического развития (ЮНКТАД – конференция ООН по торговле и развитию): развитые (43); развивающиеся (165); страны Юго-Восточной Европы и СНГ (19);
- По уровню человеческого развития (ПРООН – программа развития ООН, ежегодный доклад о развитии человека) на основе ИЧП – разработанного институтом статистики ЮНЕСКО;
- По наличию ядерного оружия (МАРАТЭ - международное агентство по атомной энергетике ): США, Россия, Великобритания, Франция, Китай - Официальные ядерные державы.

# Классификация стран по индексу развития человеческого потенциала



Страна с очень высоким ИРЧП	2011г.	Изм. к 2011г.
1. Норвегия	0,943	▲ 0,002
2. Австралия	0,929	▲ 0,002
3. Нидерланды	0,910	▲ 0,001
4. США	0,910	▲ 0,002
5. Новая Зеландия	0,908	const
6. Канада	0,908	▲ 0,001
7. Ирландия	0,908	▲ 0,001
8. Лихтенштейн	0,905	▲ 0,001
9. Германия	0,905	▲ 0,002
10. Швеция	0,904	▲ 0,003

Страна с низким ИРЧП	2011г.	Изм. к 2011г.
178. Гвинея	0,344	▲ 0,002
179. ЦАР	0,343	▲ 0,004
180. Сьерра-Леоне	0,336	▲ 0,002
181. Буркина Фасо	0,331	▲ 0,002
182. Либерия	0,329	▲ 0,004
183. Чад	0,328	▲ 0,002
184. Мозамбик	0,322	▲ 0,005
185. Бурунди	0,316	▲ 0,003
186. Нигер	0,295	▲ 0,002
187. ДР Конго	0,286	▲ 0,004

66. Россия 0,755 ▲ 0,004 - высокий

# Мировая карта ИРЧП членов ООН за 2011 (данные 2009 года)

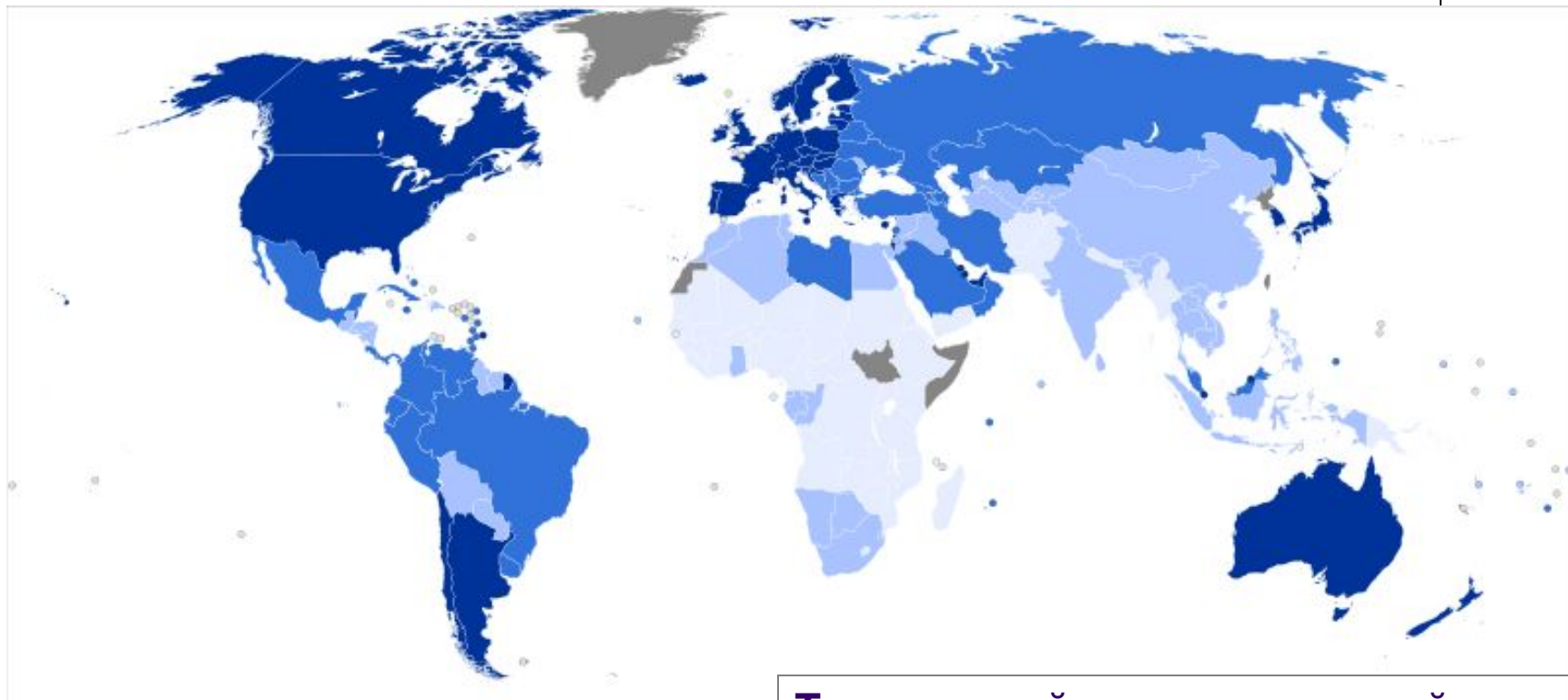

**Темно синий – очень высокий;**  
**Светло синий – высокий;**  
**Голубой – средний,**  
**Светло голубой – низкий;**  
**Серый – нет данных**



# Ядерные державы

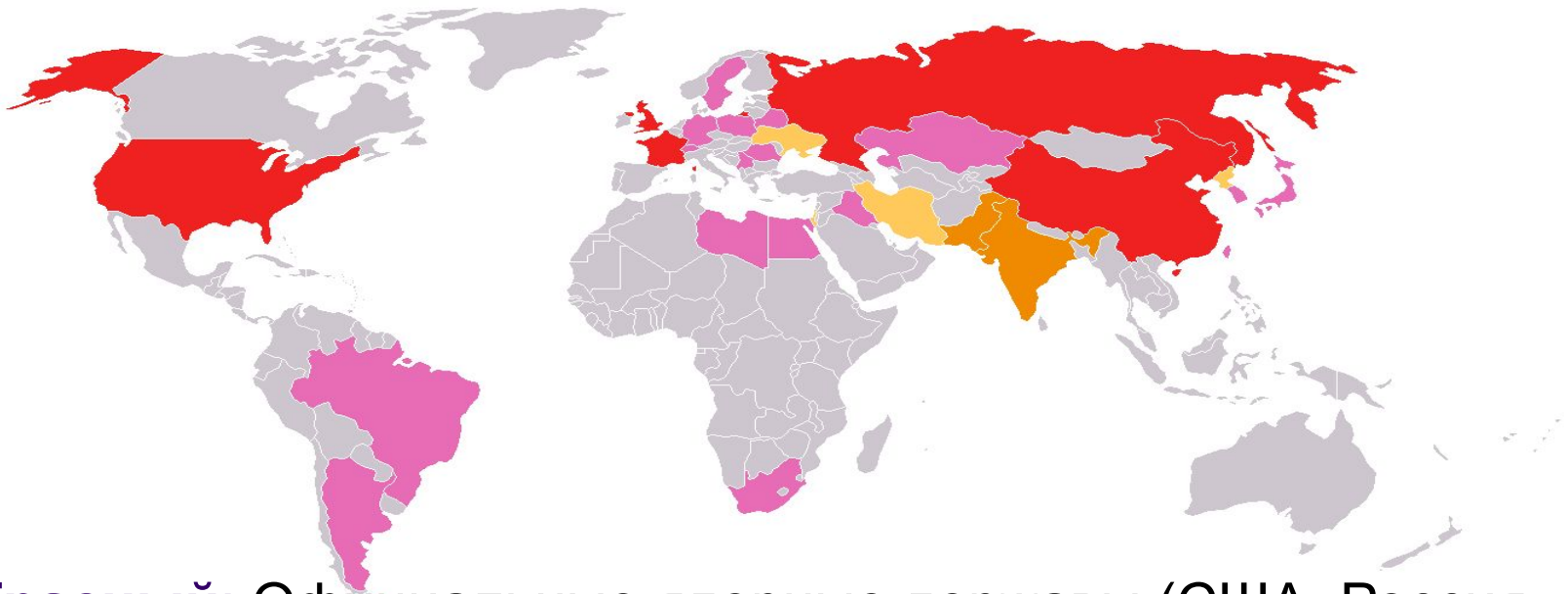

**Красный:** Официальные ядерные державы (США, Россия, Великобритания, Франция, Китай)

**Темно оранжевый:** Другие известные ядерные державы (Индия, Пакистан)

**Светло оранжевый:** Державы, подозревающиеся во владении ядерного оружия (Израиль, Северная Корея, Иран, Украина)

**Розовый:** Державы имеющие в прошлом ядерное оружие либо разрабатывающие его.

# КЛАССИФИКАЦИЯ СТРАН МВФ



1. В классификацию МВФ включаются только страны, которые не являются ее членами.
2. Классификация не предполагает каких либо строгих экономических критериев.
3. Классификация публикуется в ежегоднике «перспективы развития мировой экономики»

## Стандартная классификация (до 2004г.):

- Развитые;
- Развивающиеся;
- Новые индустриальные страны;
- Страны с переходной экономикой.

## Упрощенная классификация (с 2004г.):

- Промышленно развитые страны;
- Другие страны с формирующимся рынком и развивающиеся страны

Каждая группа в свою очередь делится на подгруппы



## ДРУГИЕ КЛАССИФИКАЦИИ СТРАН МВФ

- По географическому положению:  
Африка, Западная Европа, Центральная и Восточная Европа, СНГ,  
Развивающаяся Азия, Ближний Восток Западное полушарие и т.д.
- По аналитическому критерию:  
Экспортеры топливных и нетопливных продуктов.
- По финансовому критерию:  
Источники внешнего финансирования, состояние и обслуживание внешнего долга, доходов из-за рубежа.

## Классификация стран по аналитическому критерию



- *Страны с активным платежным балансом экспортеры энергоресурсов:* Бруней, Ирак, Иран, Катар, Кувейт, Ливия, Объединенные Арабские Эмираты, Саудовская Аравия, Россия и др.
- *Страны с пассивным платежным балансом: экспортеры энергоресурсов:* Алжир, Ангола, Бахрейн, Боливия, Венесуэла, Габон, Египет, Индонезия, Камерун, Конго, Малайзия, Мексика, Нигерия, Оман, Перу, Сирия, Тринидад и Тобаго, Тунис, Эквадор и др.
- *Чистые импортеры энергоресурсов:* все остальные развивающиеся страны.

# КЛАССИФИКАЦИЯ СТРАН ПО УРОВНЮ ДОХОДОВ ВСЕМИРНОГО БАНКА (МБРР)



Используется при кредитовании стран. Наиболее беднейшим странам предоставляются кредиты на льготных условиях

С 1995г. по 2003 г.:

- Низкий уровень доходов на душу населения – не более 765 долл. (49 стран);
- Средний уровень доходов на душу населения – от 766 долл. до 9385 долл. (58 стран);
- Высокий уровень доходов на душу населения – от 9386 долл. и выше (26 стран).

С 2004 г. по 2008

- Страны с низким уровнем доходов на душу населения - не более 825 долл. (59 стран);
- Страны с уровнем доходов на душу населения ниже среднего - от 826 долл. до 3255 долл. (55 стран);
- Страны с уровнем доходов на душу населения выше среднего - от 3256 долл. до 10065 долл. (40 стран);
- Страны с высоким уровнем доходов на душу населения - от 10065 долл. и выше (56 стран).

# КЛАССИФИКАЦИЯ СТРАН ПО УРОВНЮ ДОХОДОВ ВСЕМИРНОГО БАНКА (МБРР) в 2010 г.

- **Категория D.** Страны с низким уровнем доходов на душу населения
  - не более 995 долл. (35 стран);
- **Категория C.** Страны с уровнем доходов на душу населения ниже среднего - от 996 долл. до 3945 долл. (54 страны);
- **Категория B.** Страны с уровнем доходов на душу населения выше среднего - от 3946 долл. до 12195 долл. (45 стран);
- **Категория A.** Страны с высоким уровнем доходов на душу населения
  - от 12196 долл. и выше (66 стран).

# КЛАССИФИКАЦИЯ СТРАН ПО УРОВНЮ ДОХОДОВ ВСЕМИРНОГО БАНКА (МБРР) в 2010 г.



Страны с высоким уровнем дохода на душу населения	Доход в долл. США
1. Монако	203900
2. Лихтенштейн	113210
3. Норвегия	86440
4. Люксембург	74430
5. Нормандские Острова	68610
6. Катар	нет данных
7. Бермуды	нет данных
8. Дания	58930
9. Швейцария	56370
10. Кувейт	43390

13. Объединенные Арабские Эмираты	нет данных
17. США	47240
26. Франция	42680
27. Германия	42560
28. Канада	42170
20. Великобритания	41520
32. Япония	37840
33. Макао (Китай)	35360
63. Эстония	14060
68. Латвия	12390
69. Польша	12260

**The World Bank: World Development Indicators, 27 September 2010.**

Страны с уровнем дохода на душу населения выше среднего	Доход в долл. США
70. Антигуа и Барбуда	12070
71. Ливия	12020
72. Литва	11410
76. Российская Федерация	9370
84. Бразилия	8040
90. Казахстан	6740
96. ЮАР	5770
100. Беларусь	5540
116. Албания	3950
116. Фиджи	3950

Страны с высоким уровнем дохода на душу населения ниже среднего	Доход в долл. США
118. Эквадор	3920
119. Мальдивы	3870
124. Китай	3590
126. Туркменистан	3420
135. Украина	2800
156. Молдова	1590
161. Индия	1180
166. Узбекистан	1060
173. Никарагуа	1000

**The World Bank: World Development Indicators, 27 September 2010.**



# КЛАССИФИКАЦИЯ СТРАН ПО УРОВНЮ ДОХОДОВ ВСЕМИРНОГО БАНКА (МБРР) в 2010 г.

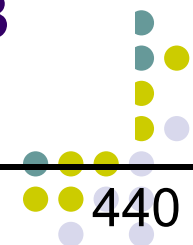

Страны с низким уровнем дохода на душу населения	Доход в долл. США
174. Замбия	970
175. Мавритания	960
176. Соломоновы острова	960
177. Лаос	880
178. Коморские острова	870
179. Киргизия	870
180. Кения	770
181. Бенин	750
182. Гана, Таджикистан	700
183. Мали	680

196. Мозамбик, Непал, Того	440
202. Мадагаскар	420
203. Афганистан Гвинея	370
204. Нигер, Сьерра-Леоне	340
206. Эфиопия	310
207. Эритрея	300
209. Малави	280
212. Либерия, Конго	160
213. Бурунди	150

**The World Bank: World Development Indicators, 27 September 2010.**

# ДРУГИЕ КЛАССИФИКАЦИИ СТРАН ВСЕМИРНОГО БАНКА (МБРР)



По состоянию внешнего долга:

- Беднейшие страны с наибольшей задолженностью;
- Страны с умеренной задолженностью;
- Страны с наименьшей задолженностью;
- Страны не квалифицируемые по внешней задолженности.

# Раздел I.

## МИРОВОЕ ХОЗЯЙСТВО И ЕГО ОСНОВНЫЕ ХАРАКТЕРИСТИКИ

---

### Тема 3. Международные экономические организации

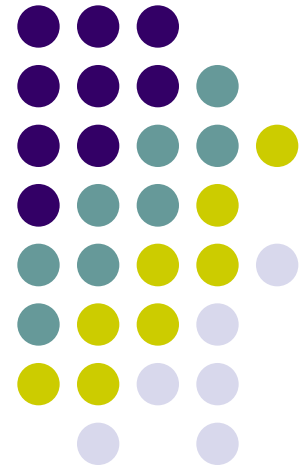

**Международные экономические организации** - постоянное объединение, создаваемые на основе договоров между государственными органами, или негосударственными хозяйственными организациями заинтересованных стран для координации экономической и научно-технической деятельности.

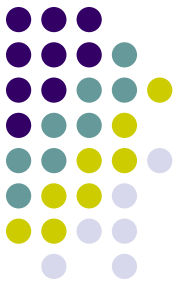

# Взаимосвязь понятий «международная организация», «международное соглашение», «региональная интеграционная группировка»

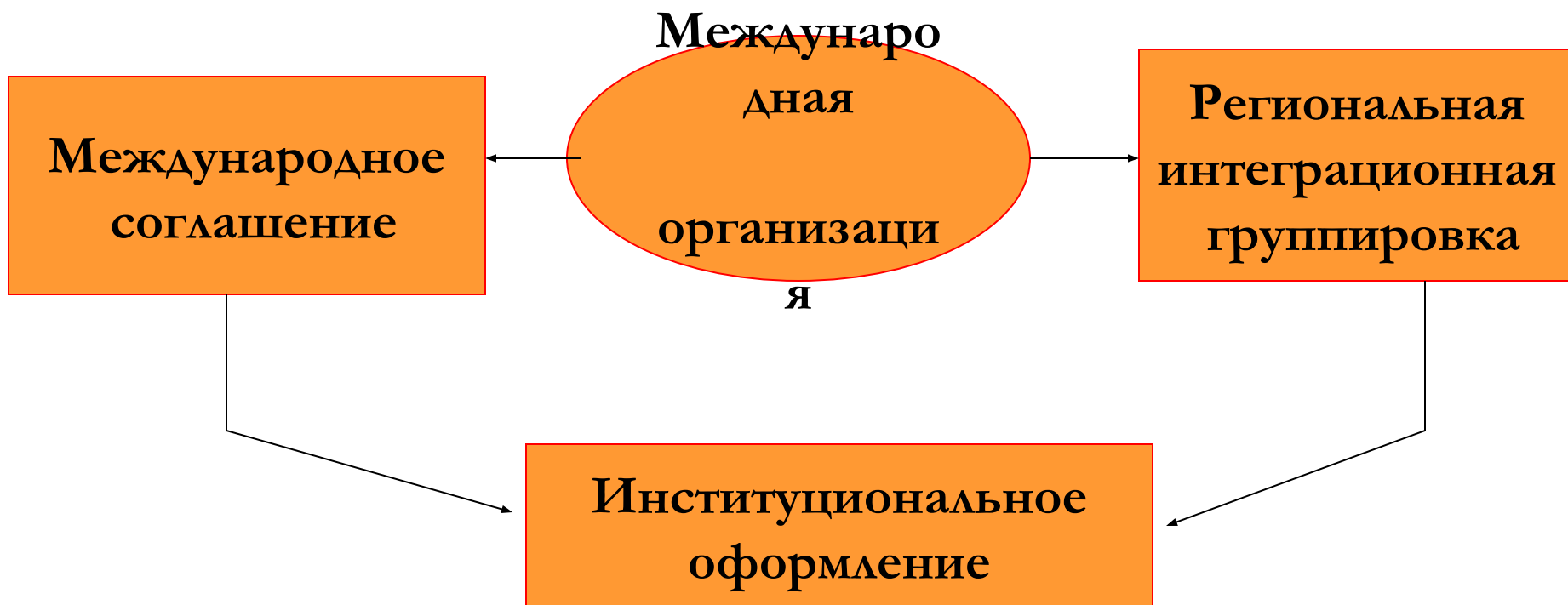



## Международные организации характеризуются:

- наличием учредительного документа;
- постоянным или регулярным характером деятельности;
- использованием в качестве основного метода деятельности многосторонних переговоров и обсуждения проблем;
- принятием решений путем голосования или консенсуса;
- (обычно) рекомендательным характером решений.

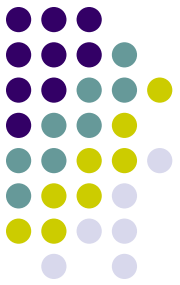

## Функции международных организаций:

1. Регулирующая;
2. Контролирующая;
3. Оперативная;
4. Консультативная.

**Правосубъектность** – способность лица иметь или осуществлять непосредственно или через представителя юридические права или юридические обязанности

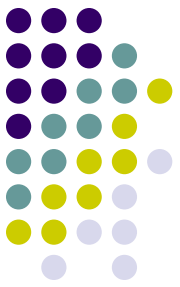

**Международно-правовые санкции, которые могут применять международные организации:**

- Санкции, применение которых допустимо всеми международными организациями;
- Санкции, на применение которых имеют строго определенные организации.



# Классификация международных экономических организаций

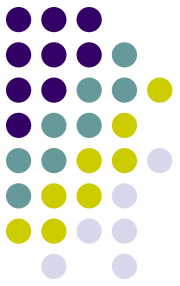

## ***По уровню деятельности:***

- Межгосударственные всемирные организации;
- Международные организации регионального и межрегионального характера;
- Международные экономические организации, функционирующие на отдельных сегментах рынка.

## ***По участникам:***

- Межправительственные;
- Неправительственные.

## ***По характеру деятельности:***

- Международные экономические организации представленные формальными объединениями;
- Международные экономические организации представленные полужформальными объединениями;

# Межгосударственные всемирные организации



**цель и предмет деятельности которых  
представляет  
интерес для всех государств мира**

- Организация Объединенных Наций (ООН);
- Международный валютный фонд (МВФ);
- Всемирный банк (ВБ);
- Всемирная торговая организация (ВТО).



**Организация Объединенных Наций -**  
международная организация государств,  
созданная в целях поддержания и  
укрепления мира, безопасности и развития  
международного сотрудничества.

**Год создания - 1945г.**

# Система Организации Объединенных Наций:

- **Совет Безопасности ООН (СБ),**
- **Генеральная Ассамблея ООН (ГА),**
- **Экономический и Социальный совет ООН (ЭКОСОС):**  
*Мировая продовольственная программа (МПП), Рим (Италия);*  
*Международный торговый центр (МТЦ) Женева (Швейцария);*  
*Специализированные учреждения ООН,*
- **Совет по Опеке ООН,**
- **Международный суд ООН и Секретариат ООН,**
- *Автономные организации.*



## Генеральная Ассамблея ООН

- *Конференция ООН по торговле и развития (ЮНКТАД), Женева (Швейцария);*
- *Программа по развитию ООН (ПРООН), Женева (Швейцария);*
- *Программа ООН по окружающей среде (ЮНЕП), Найкоби (Кения);*
- *Всемирный продовольственный совет (ВПС), Рим (Италия).*

# Специализированные учреждения ООН: ●●●

- Продовольственная и сельскохозяйственная организация ООН (ФАО), Рим (Италия);
- Всемирный банк (ВБ), Вашингтон (США);
- Международный фонд сельскохозяйственного развития (МФСР), Рим (Италия).
- Международная организация гражданской авиации (ИКАО), Монреаль (Канада);
- Международный валютный фонд (МВФ), Вашингтон (США);
- Международная морская организация (ММО), Лондон (Великобритания).
- Международной союз электросвязи (МЭС), Женева (Швейцария);
- Всемирная организация интеллектуальной собственности (ВОИС), Женева (Швейцария);
- Организация по промышленному развитию (ЮНИДО) - Вена (Австралия);
- Всемирная торговая организация (ВТО), Женева (Швейцария);
- Международная организация труда (МОТ), Женева (Швейцария).



## Автономные организации:

- *Международное Агентство по Атомной Энергии* (МАГАТЭ), - организация, учрежденная в 1957 году в соответствии с решением Генеральной Ассамблеи ООН для развития международного сотрудничества в области мирного использования атомной энергии. Место пребывания – Вена (Австрия).
- *Всемирная организация по туризму* (ВОТ), Мадрид Испания.

# Международный валютный фонд (МВФ) (International Monetary Fund - IMF)

Имеет статус специализированного учреждения ООН.

Организован на Международной валютно-финансовой конференции в Бреттон-Вудсе (США) в 1944г., но действительно начал свои операции в марте 1947г.

В настоящее время насчитывает 186 государств-членов. Правление МВФ находится в Вашингтоне.

Число голосов зависит от квоты  
(доли страны в капитале МВФ):  
250 голосов + 1 голос за каждые  
100000 SDR



Главное здание IMF в Вашингтоне



## Таблица. Голосование в МВФ

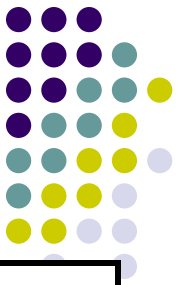

Страна	Число голосов	Процент при голосовании
США	371743 (max)	17,16 %
Россия		2,76%.
Бельгия	46302	2,00%
Бразилия	30611	1,40 %
Нигерия	17782	0,80 %
Палау	281 (min)	0,01%

# Всемирный банк (ВБ)

(World Bank-WB)



- Учрежден: 27 декабря 1945г.  
как Международный банк реконструкции и развития для организации финансирования проектов по восстановлению Западной Европы.
- 185 членов государств-участниц
- Президент – Роберт Б. Зелек (США)



Штаб квартира ВБ в Вашингтоне

# Группа Всемирного банка



Рис.6.1.

# Таблица. Распределение голосов в МБРР (по состоянию на 2006 г.)

Страна-участница	Доля, %	Страна-участница	Доля, %	Страна-участница	Доля, %
США	16,39	Канада	2,78	Австралия	1,53
Япония	7,86	Россия	2,78	Иран	1,48
Германия	4,49	Саудовская Аравия	2,78	Венесуэла	1,27
Франция	4,30	Нидерланды	2,21	Мексика	1,18
Великобритания	4,30	Бразилия	2,07	Аргентина	1,12
Китай	2,78	Бельгия	1,81	Остальные 163 страны	29,90
Индия	2,78	Испания	1,75	Всего	100,00
Италия	2,78	Швейцария	1,66		

## Критика в адрес МВФ и ВБ

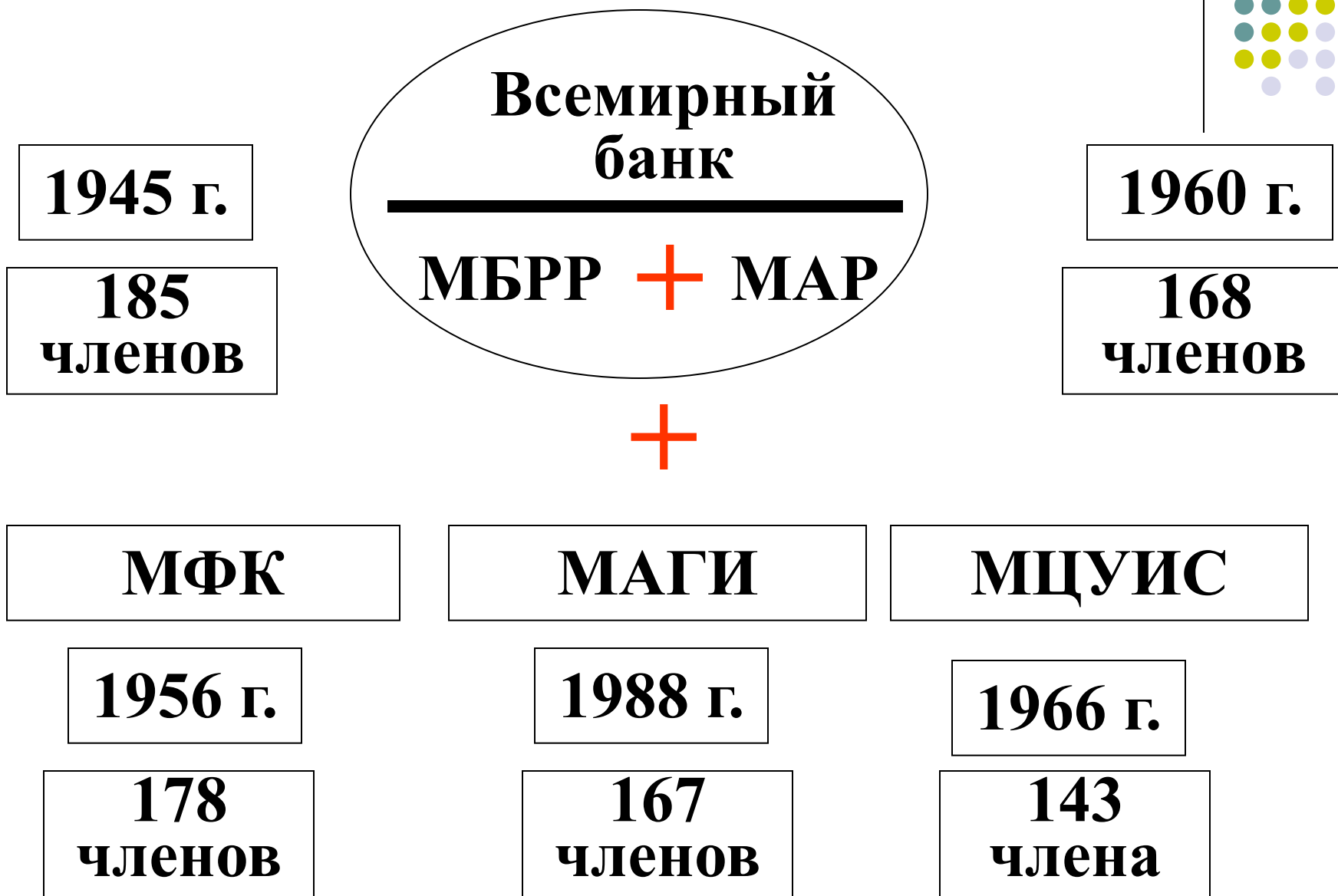
1. МВФ и ВБ навязывают жесткие экономические программы странам, не имеющим финансовых ресурсов.
2. Займы МВФ и ВБ поощряют страны проводить безответственную политику в надежде, что МВФ и ВБ их выручат.
3. МВФ и ВБ являются проамериканскими организациями и безответственно подталкивает страны к тому, чтобы стать свободными для изменчивых и дестабилизирующих притоков иностранного капитала.

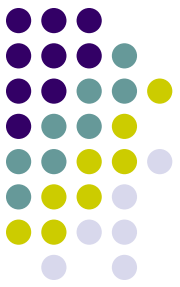

Демонстрация протеста против деятельности Всемирного банка, Джакарта, 2004г.

# Банк международных расчётов (БМР)

## (Bank for International Settlements - BIS)



- Цель: содействие сотрудничеству между Центральными банками и облегчение международных финансовых расчётов; центр экономических и денежно-кредитных исследований.
- Центральные банки ведущих торговых государств являются его учредителями, каждый назначает своего представителя в совет директоров.
- Оказывает широкий спектр финансовых услуг центральным банкам стран-членов (предоставляет кредиты, принимает депозиты, выступает в качестве посредника или гаранта).
- При Банке международных расчётов в 1974 г. был создан Базельский комитет по банковскому надзору ,



**Банк международных расчётов  
г. Базель, Швейцария**

# Базельский комитет по банковскому надзору (Committee on Banking Supervision of the Bank for international Settlements)

- *Учрежден* представителями ЦБ группы 10 в 1974г.
- *Цель:* Внедрение единых стандартов в сфере банковского регулирования.
- Разрабатывает директивы и рекомендации, направленные на совершенствование банковского регулирования и ведёт работу по унификации требований к финансовому регулированию в разных странах.
- *Участники:* Австралия, Бельгия, Бразилия, Канада; Китай, Германия; Франция, Индия, Италия, Япония, Корея, Люксембург, Мексика, Нидерланды, Россия, Испания, Швеция, Швейцария, Соединенное Королевство, США, Европейская комиссия (в качестве наблюдателя).
- *Основные документы:*
- Основные принципы эффективного надзора (1997 г., пересмотрены в 2006 г.),
- Базель-I (1988 г),
- Новые соглашения о достаточности капитала (Базелю-II 2004 г. ).

# Совет по финансовый стабильности (Financial Stability Board - FCB)

Организован на основе Финансового Форума Стабильности (1999г., учрежден группой 7) группой 20 в 2009г.

*Цель:* Выявление слабых мест в области мировой финансовой стабильности, разработка и применение регулирующей и надзорной политики в этой сфере.

*Участники – финансовые организации стран:*

*Старые:* по 3 представителя из Канады, Франции, Италия, Германии, Соединенного Королевства, Японии, США;

*Новые:*

- по 3 представителя из Бразилии, Китая, Индии, России;
- по 2 представителя из Австралии, Мексики, Нидерландов, Кореи, Испании, Швейцарии;
- по одному из Аргентины, Гонконга, Индонезии, Саудовской Аравии, Южной Африки, Сингапура, Турции.

*международные финансовые организации.*



# Группа разработки финансовых мер борьбы с отмыванием денег (ФАТФ)

(Financial Action Task Force on Money Laundering- «FATF»)

- Межправительственная организация созданная для выработки и реализации коллективных мер борьбы с "отмыванием" преступных доходов и финансированием терроризма.
- Учреждена в соответствии с решением саммита Большой семерки в Париже в 1989г.
- *В настоящее время в ФАТФ входят 34 участника:*  
Австралия; Австрия; Аргентина; Бельгия; Бразилия; Великобритания; Германия; Гонконг, Китай; Греция; Дания; Ирландия; Исландия; Испания; Италия; Канада; Люксембург; Мексика; Нидерланды; Новая Зеландия; Норвегия; Португалия; Российская Федерация (с 19 июня 2003 года); Сингапур; США; Турция; Финляндия; Франция; Швейцария; Швеция; ЮАР; Китай; Япония  
и Международные организации: Еврокомиссия, Совет сотрудничества арабских государств Персидского залива.

# Всемирная торговая организация



- основанная 1 января 1995 году по результатам переговоров Уругвайского раунда (1986-94)
- глобальная международная организация, которая занимается правилами международной торговли (Женева, Швейцария). Основу ВТО составляют соглашения, согласованные, подписанные и ратифицированные большинством стран-участниц международной торговли.

Глава ВТО – Паскаль Лами.

На июль 2008г. В ВТО состояло 153 страны

Цель - помощь производителям товаров и услуг, экспортерам и импортерам в ведении их бизнеса.

ВТО является преемником ГАТТ.

# Страны члены ВТО

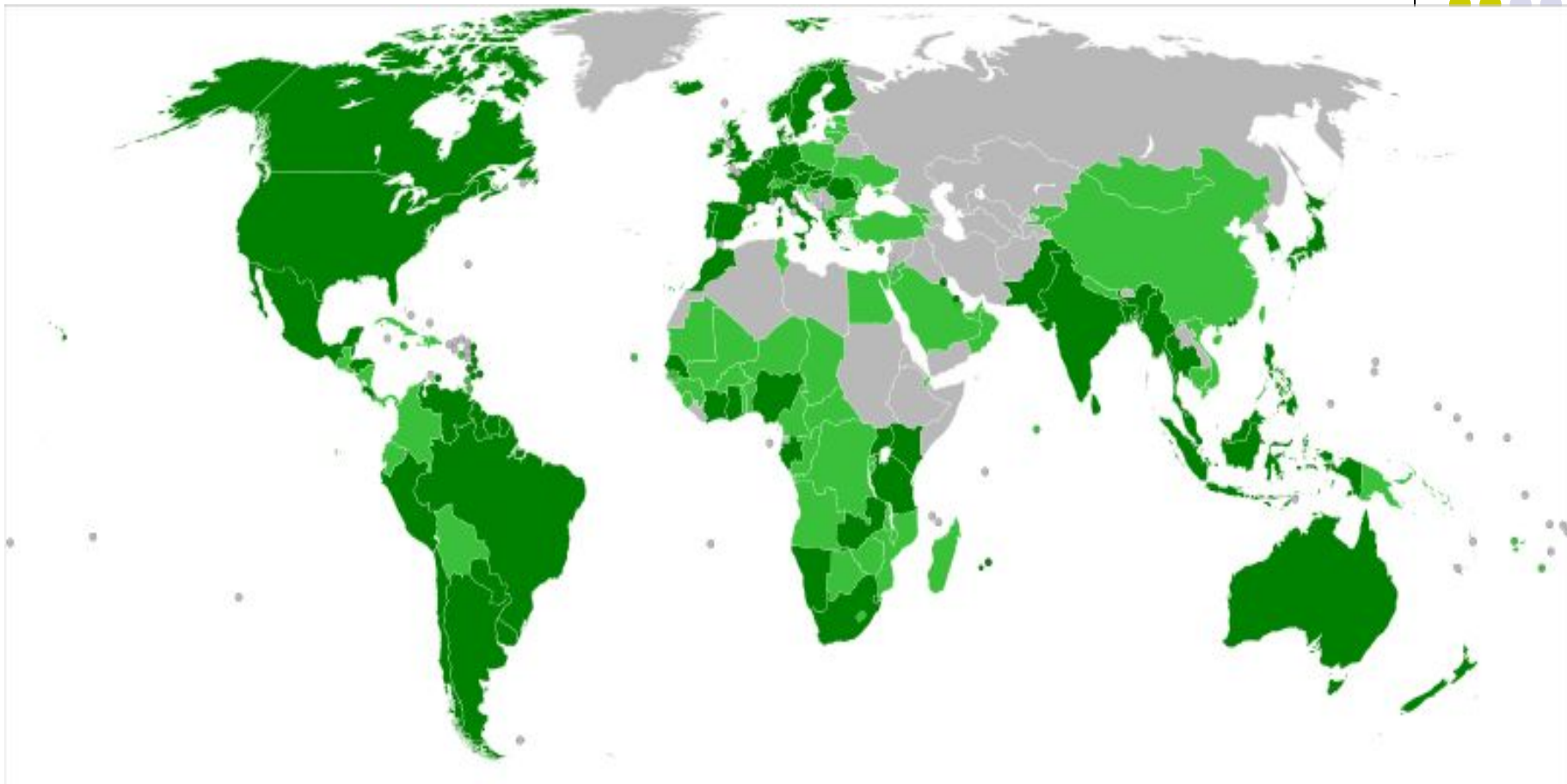



# Международный олимпийский комитет (МОК)



- Международная организация, созданная для возрождения Олимпийских игр и пропагандирования олимпийского движения;
- МОК основан 23 июня в 1894г.в Париже бароном Пьером де Кубертенем;
- Роль МОК — руководство олимпийским движением. МОК поощряет организацию и развитие спорта и спортивных соревнований, обеспечивает регулярное проведение Олимпийских игр;
- По состоянию на начало 2010 года, МОК получает доходы от продажи прав на трансляцию Олимпийских игр (53 % от общего объема), от спонсоров (34 %), от продажи билетов (11 %) и от лицензирования (2 %). Выручка МОК в 2008 году составила \$2,4 млрд.

# Международные организации регионального и межрегионального характера

- **Европейский банк реконструкции и развития (ЕБРР).**
- **Организация экономического сотрудничества и развития (ОЭСР),** объединяющая промышленно развитые страны различных регионов мира (второй тип организации). Создана в 1961г. двадцатью государствами учредителями. Место нахождения – Париж (Франция). Россия сотрудничает с ОЭСР с 1994г.

# Международные экономические организации, функционирующие в отдельных сегментах мирового рынка

- **Организация стран-экспортеров нефти (ОПЕК)** - картель, образованный 1960г. некоторыми странами-производителями нефти с целью координации политики нефтедобычи и контроля за мировыми ценами на сырую нефть. ОПЕК устанавливает квоты на объемы производства нефти.
- **Международное соглашение по олову** (1956г.).
- **Международное соглашение по какао** (периодически заключаемое с начала 70-х гг.
- **Международное соглашение по текстильным товарам** (МСТТ, 1974г.).

# Неправительственные организации

В течение 80-90-х гг. сократилась численность членов политических партий, профсоюзов и других организаций коллективного действия.

Однако возросло число неправительственных организаций.

В 1914 г.  
было 1083  
таких  
организации.

К 2000 г. их  
насчитывалось  
уже 37 тысяч.

Почти пятая их часть появилась в 90-х гг.

# Неправительственные организации



**Еще больше неправительственных организаций в развивающихся странах.**

**В Бразилии в 1996 г.  
насчитывалось**

**210 тысяч.**

**В Индии**

**более 1 млн  
некоммерческих  
организаций.**

**Через неправительственные организации в развивающиеся страны поступает около \$7 млрд. в виде помощи.**



# Римский клуб



**анализ глобальных проблем:**

**Создан  
в 1968 г.**

**гонка вооружений и угроза  
развязывания ядерной войны**

**загрязнение окружающей  
среды и Мирового океана**

**истощение природных ресурсов**

**народонаселения**

**углубление неравенства в развитии  
отдельных стран и регионов**

**расширение зон бедности**

# Международные экономические организации представленные полуформальными объединениями

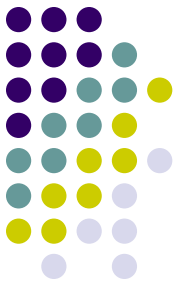

- **«Большая семерки»** (США, Япония, Канада, ФРГ, Франция, Великобритания, Италия). В ходе ежегодных конференций (с 1974г.) они наряду с другими вопросами рассматривают наиболее актуальные проблемы мировой экономики и вырабатывают общую линию поведения.
- **Парижский клуб стран-кредиторов** (действующий на межгосударственном уровне).
- **Лондонский клуб** (действующий на межбанковском уровне).

# Раздел I. МИРОВОЕ ХОЗЯЙСТВО И ЕГО ОСНОВНЫЕ ХАРАКТЕРИСТИКИ

---

## Тема 4. МЕЖДУНАРОДНАЯ РЕГИОНАЛЬНАЯ ИНТЕГРАЦИЯ

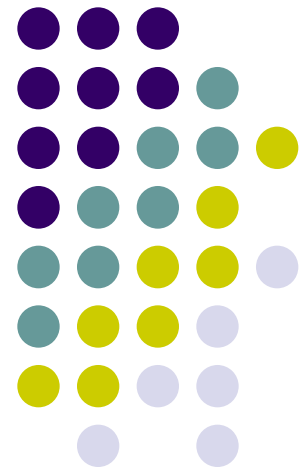



## Экономическая интеграция

– это наивысшая на сегодня степень интернационализации, когда нарастающая взаимозависимость двух или нескольких стран переходит в *сращивание* национальных рынков товаров, услуг, капиталов и рабочей силы и формирование целостного рыночного пространства с единой валютно-финансовой системой, единой в основном правовой системой и теснейшей координацией внутренней и внешней экономической политики соответствующих государств»[\[1\]](#).

[\[1\]](#) Шишков Ю.В. Интеграционные процессы на пороге XXI века: Почему не интегрируются страны СНГ. М.: 2001. – С. 17.

# Экономическая интеграция



на уровне хозяйств  
целых стран  
(регионализация,  
регионализм)

на уровне  
предприятия ,  
компании  
(транснационализация)

Целью экономической интеграции является объединение ресурсов: финансовых, сырьевых, производственных, интеллектуальных.

## Сферы интеграции:

- Рыночное обращение (мягкая интеграция);
- Производство (глубокая интеграция);
- Сфера принятие решений.



# Международная региональная интеграция – процесс объединения стран

## Этапы международной региональной интеграции

1. Преференциальные торговые соглашения;
2. Создание зон свободной торговли;
3. Создание единого таможенного союза;
4. Создание общего рынка;
5. Создание единого экономического и валютного союза;
6. Создание единого политического союза.

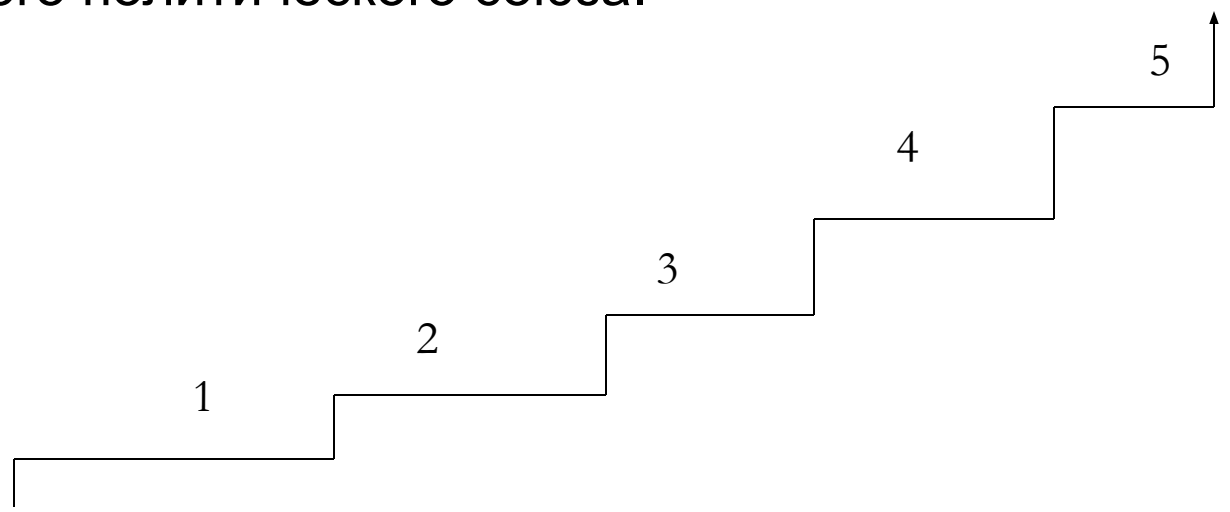

# Признаки образований

# международных

# региональных



Формы интеграционных образований	Свободная торговля внутри региона	Единые тарифы и квоты к третьим странам	Свободное движение факторов производства внутри региона	Единая экономическая политика стран соглашения
Зона свободной торговли	+	-	-	-
Таможенный союз	+	+	-	-
Общий рынок	+	+	+	-
Экономический союз	+	+	+	+





## Предпосылки региональной интеграции:

- Близкий уровень экономического развития;
- Наличие общей границы и исторически сложившихся экономических отношений ;
- Вызревание в группе стран экономических проблем, решение которых требует совместных усилий;
- Демонстрационный эффект;
- Политическая воля государств, наличие стран-лидеров интеграции;
- Наличие взаимопроникающих структур;
- Эффект «домино».

# Эффекты региональной интеграции



## Положительные эффекты интеграции:

1. укрупнение рынков, эффект масштаба, улучшение условий для распространения новейших технологий;
2. усиление конкуренции, которая приводит к расширению ассортимента, повышению качества и снижению цен на товары и услуги;
3. экономия на издержках, связанных с пересечением товарами, людьми, капиталом государственных границ в рамках торгового блока;
4. усиление переговорных позиций по отношению к третьим странам;
5. рост предельной производительности факторов, благодаря повышению их мобильности;
6. рост привлекательности объединяющегося рынка для инвесторов для третьих стран.

## Отрицательные эффекты интеграции:

1. отток ресурсов от периферии к экономическому центру;
2. повышение административных издержек функционирования интеграционных блоков, бюрократизация;
3. повышение уровня монополизации экономики.

# Региональные объединения Африки

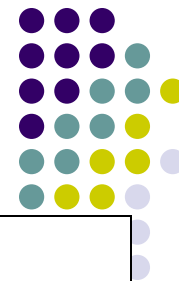

- **Южно-африканское сообщество развития:**  
Ангола, Ботсвана, Демократическая Республика Конго, Зимбабве, Лесото, Малави, Маврикий, Мозамбик, Намибия, Республика Замбия, Сейшелы, Свазиленд, Танзания, Южная Африка (14 стран);
- **Экономическое сообщество государств Западной Африки (ЭКОВАС) 1976г.: (16стран);**
- **Общий рынок Восточной и Южной Африки (КОМЕСА) 1994г. (20 стран);**
- **Экономическое сообщество стран Великих озер:** Бурунди, Демократическая Республика Конго, Руанда (3 страны);
- **Таможенный и экономический союз Центральной Африки (ЮДЕАК) 1966г.: (6 стран);**
- **Южноафриканское сообщество развития (САДК) 1966г.: (6 стран).**

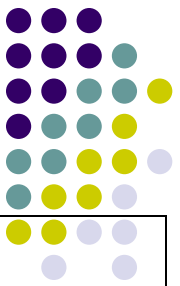

## Региональные объединения Азии

- **Бангкокское соглашение** : Бангладеш, Индия, Китай, КНДР, Лаос, Шри-Ланка (*6 стран*);
- **Ассоциация государств Юго-Восточной Азии (АСЕАН) 1967г.:** Бруней, Вьетнам, Индонезия, Камбоджа, Лаос, Малайзия, Мьянма, Сингапур, Таиланд, Филиппины (*10 стран*);
- **Ассоциация регионального содружества Южной Азии (СААРК) 1985:** (*7 стран*);
- **Организация Азиатско - Тихоокеанского экономического сотрудничества (АТЭС) 1989г.-** имеет консультативный статус. Была создана в 1989, первоначально в составе 18 государств. С 1998 г. в составе АТЭС находится 21 государство. Это Австралия, Бруней, Россия, Вьетнам, Гонконг, Индонезия, Канада, Китай, Корея, Мексика, Малайзия, Новая Зеландия, Новая Гвинея, Перу, Сингапур, США, Таиланд, Тайвань, Филиппины, Чили, Япония (*21 страна*)  
На долю АТЭС приходится половина мирового ВВП и мирового экспорта..



## Региональные объединения Америки

- **Андское сообщество или Андский пакт 1969г.:** Боливия, Венесуэла, Колумбия, Перу, Эквадор (*5 стран*);
- **Североамериканское соглашение о свободной торговле (НАФТА) 1994г.:** Канада, Мексика, США (*3 страны*)  
*Огромный экономический потенциал, население более 430 млн. Более 20% объема мировой торговли. %;*
- **Латиноамериканская ассоциация интеграции (ЛАИ) 1960г. (до 1980г. Латиноамериканская ассоциация свободной торговли (ЛАСТ):** (*11 стран*);
- **Общий рынок стран Южного конуса (МЕРКОСУР) 1991г.:** Аргентина, Бразилия, Парагвай, Уругвай (*4 страны*) ;
- **Карибское сообщество и Карибский общий рынок 1973г.:** Антигуа и Барбуда, Багамы, Барбадос, Белиз, Гаити, Гайана, Гренада, Доминика, Монтсеррат, Сент-Киттс и Невис, Сент-Люсия, Сент-Винсент и Гренадины, Суринам, Тринидад и Тобаго, Ямайка (*15 стран*)

# Региональные объединения Европы



**Европейская ассоциация свободной торговли (ЕАСТ) 1960г. :**  
Исландия, Норвегия, Швейцария (3 страны);

**Зона свободной торговли в Центральной Европе (ЦЕФТА) 1992г.: (7 стран);**

**Европейский союз (ЕС) 1957г. (до 1992г. Европейское Экономическое сообщество (ЕЭС):**

- - Германия, Франция, Италия, Бельгия, Нидерланды, Люксембург (год образования 1957);
- - Великобритания, Ирландия, Дания ( год присоединения – 1973);
- - Греция (1981);
- - Испания, Португалия (1986);
- - Австрия, Швеция, Финляндия (1995);
- - Эстония, Латвия, Литва, Польша, Чехия, Словакия, Венгрия, Словения, Кипр (греческая часть), Мальта (2004);
- - Болгария и Румыния (2007).

(27 стран)

Общая численность населения составляет более 500 млн. человек.

# ЭТАПЫ СОЗДАНИЯ ЕВРОСОЮЗА



- *1 этап.* 1950-1956гг. «Секторальная интеграция»;
- *2 этап.* 1957-1974гг. Создание зоны свободной торговли и таможенного союза. «Золотой век в истории интеграции»;
- *3 этап.* 1975-1985гг. Переход к единому внутреннему рынку. «Кризисный период».
- *4 этап.* 1986-1992гг. Формирование общего рынка. «Период коренных реформ»;
- *5 этап.* 1993-1998гг. Создание условий для формирования Экономического и валютного союза;
- *6 этап.* 1999-2001гг. Завершающий этап формирования Экономического и валютного союза;
- *7 этап* с 2002г. Развитие ЕВС.

# Региональные критерии для стран участниц ЕВС:



- Уровень инфляции не превышает 1,5% от среднего показателя для 3-х стран с наименее низкими темпами.
- Дефицит государственного бюджета не превышает 3% ВВП.
- Государственный долг не более -60% ВВП.
- Ежегодный рост инфляции не более 1,5% от уровня инфляции 3-х наиболее благополучных в этом отношении стран ЕС.
- Средний размер долгосрочных процентных ставок – не выше 2% от 3-х стран наименее низкими темпами инфляции.
- Пределы колебаний взаимных валютных курсов в рамках 15%



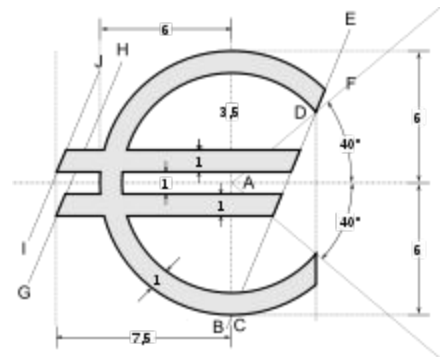

## Страны европейского валютного союза:



- **ЕС-12:** Австрия, Германия, Ирландия, Испания, Италия, Бельгия, Люксембург, Нидерланды, Португалия, Финляндия, Франция ( с 1 января 1999г.) и Греция (с 1 января 2001г.);
- Словения (с 1 января 2007г.);
- Кипр и Мальта (с 1 января 2008г.);
- Словакия ( с 1 января 2009г.)
- Эстония ( с 1 января 2011г.).

# The euro zone's problem children

Public debt, budget deficits, unemployment

## Public debt as percentage of gross domestic product, 2011

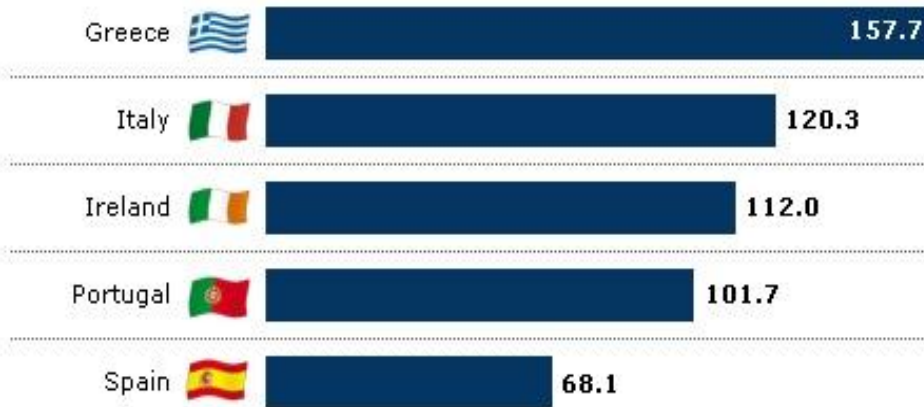

## Budget deficit as percentage of gross domestic product, 2011

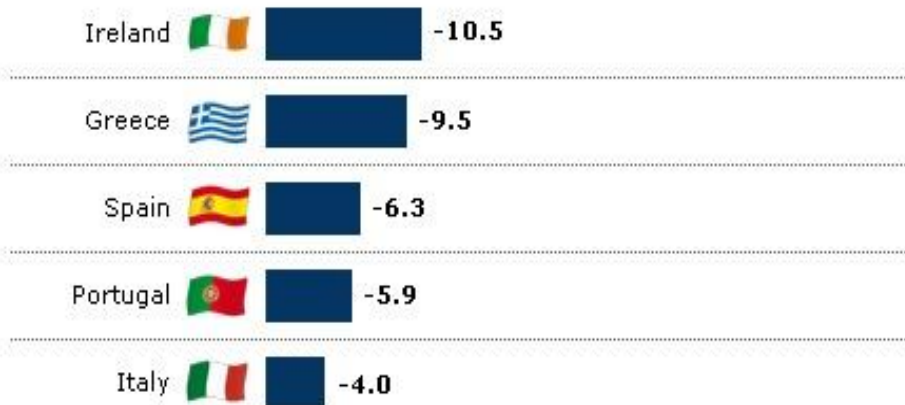

## Unemployment in percent, 2011

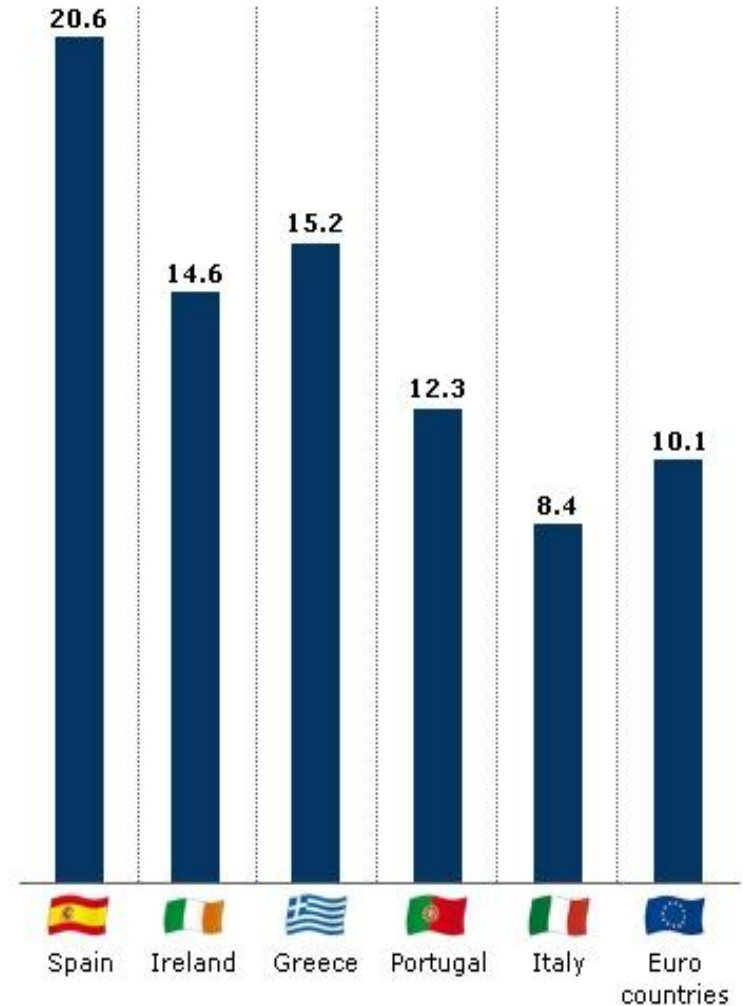

# Межрегиональные объединения

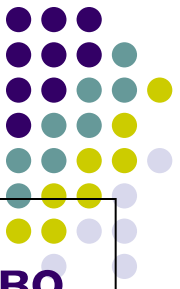

- **Азиатско-Тихоокеанское экономическое сотрудничество (АТЭС) :**

Австралия, Бруней, Вьетнам, Гонконг (Китай), Индонезия, Китай, Канада, Малайзия, Мексика, Новая Зеландия, Папуа-Новая Гвинея, Перу, Республика Корея, Россия, Сингапур, США, Тайвань (Китай), Таиланд, Филиппины, Чили, Япония (21 страна)

- **Содружество независимых государств (СНГ) 1991г. :**

Армения, Азербайджан, Беларусь, Грузия, Казахстан, Кыргызстан, Молдова, Россия, Таджикистан, Туркменистан, Украина, Узбекистан (12 стран)



**Содружество Независимых Государств (СНГ) 8 декабря 1991 года** лидерами России, Белоруссии и Украины было подписано двухстороннее Соглашение о создании Содружества Независимых Государств. 21 декабря 1991 года в Алма-Ате к этим странам присоединилось большинство государств Содружества (12 стран)

**Шанхайская организация сотрудничества (ШОС)**

международная организация, членами которой являются Казахстан, Китай, Киргизия, Россия, Таджикистан и Узбекистан, создана в июне 2001 г.

# Раздел II. РЕСУРСЫ МИРОВОГО ХОЗЯЙСТВА

## Тема 5. Человеческие ресурсы мирового хозяйства

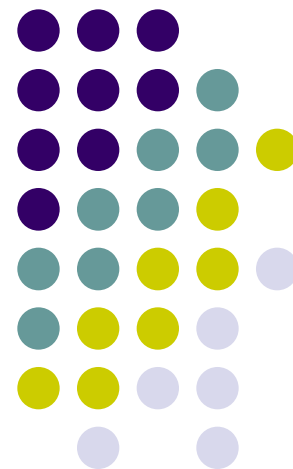

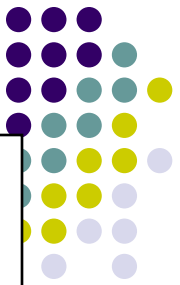

**Человеческие ресурсы** – это один из видов ресурсов мировой экономики, представляющий собой население, которое в зависимости от выполняемых функций, участвует экономической деятельности в роли организатора, производителя или потребителя.

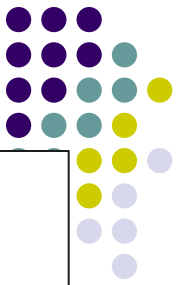

**Демография** — наука о закономерностях воспроизводства населения, о зависимости его характера от социально-экономических, природных условий, миграции, изучающая численность, территориальное размещение и состав населения, их изменения, причины и следствия этих изменений.

Термин «демография» появился в 1855 г. в названии книги французского ученого А. Гийяра «Элементы статистики человека, или Сравнительная демография»

# ФАКТОРЫ ВОСПРОИЗВОДСТВА НАСЕЛЕНИЯ:

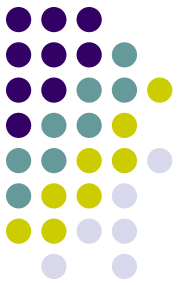

- Социально-экономические условия,
- Военно-политические факторы,
- Религиозно-этнические особенности,
- Экология.



# Томас Роберт Мальтус трактат «Опыт о законе народонаселения», 1798 г.

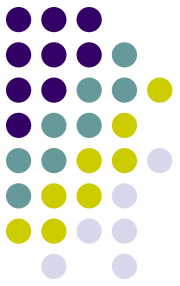

- Существует противоречие между «инстинктом продолжения рода» и ограниченностью земель, пригодных для сельскохозяйственного производства.
- Инстинкты заставляют человечество размножаться с очень высокой скоростью «в геометрической прогрессии», с другой стороны земледелие способно производить продукты с гораздо меньшей скоростью, в «арифметической прогрессии».

# Среднегодовой темп прироста населения:

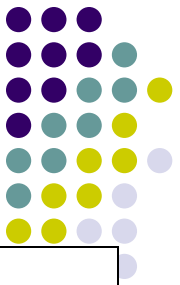

- Основной показатель, характеризующий динамику населения;
- Показывает изменение количества населения за год и зависит от рождаемости и смертности

# Динамика численности населения



Население, млн. человек

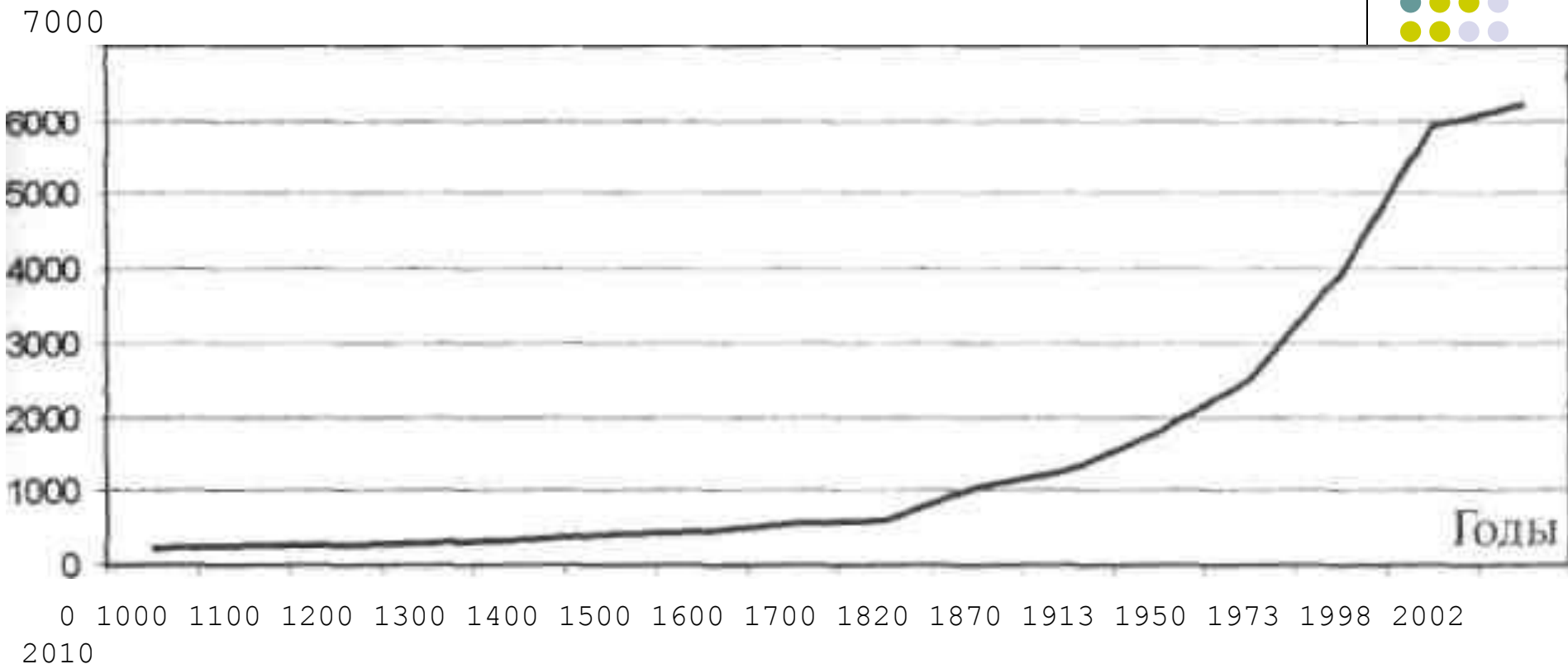

**Рис1. Рост населения с начала новой эры до 2010 г.**

В X - XVIII в. среднегодовой прирост населения составил 0,02 %;

в XIX - XX вв. – 0,98 %; в начало XXI в. -1,2 %.

Увеличение численности населения мира за сутки – 250 тыс. чел.

# Проблема воспроизводства населения

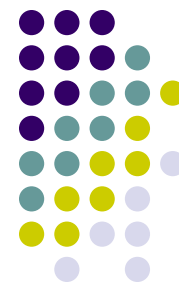

## *Численность населения мира:*

Начало XIX в. – 1 млрд. человек, человек,

- 1930 г. – 2 млрд. человек,
- 1960 г. – 3 млрд. человек,
- 1974 г. – 4 млрд. человек,
- 1986 г. – 5 млрд. человек,
- 2008 г. – 6,692 млрд. человек;
- 2011 г. - 7 млрд. человек

## *Прогноз ООН:*

- 2028 г. – 8 млрд. человек,
- 2054 г.– 9 млрд. человек,
- Конец XXI в. – 11,6 млрд. человек.

Считается, что Земля может прокормить  
лишь 12 млрд. человек

## ПРИЧИНЫ ДЕМОГРАФИЧЕСКОГО БУМА:

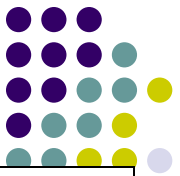

- Снижение смертности во всех возрастных группах в связи с повышением уровня жизни населения, развитием медицины, вакцинации, более эффективной социальной политикой и ростом защиты населения.
- Сохранение на неизменном уровне рождаемости в целом.

# Таблица 1. Страны с численностью населения более 81 миллиона человек в 2010 г.

№	Ст.рана	Население, чел.	Прирост , %
1.	Китай	1 338 094 418	▲ 0,488
2.	Индия	1 177 995 904	▲ 1,606
3.	США	309 824 646	▲ 0,894
4.	Индонезия	245 512 357	▲ 1,213
5.	Бразилия	192 572 592	▲ 1,008
6.	Пакистан	168 800 039	▲ 0,828
7.	Бангладеш	158 255 312	▲ 1,379
8.	<b>Нигерия</b>	146 019 909	▲ 0,550
9.	Россия	141 935 896	▲ 0,030
10.	Япония	127 288 419	▼ -0,088
11.	Мексика	109 955 400	▲ 1,153
12.	Филиппины	94 281 287	▲ 1,764
13.	Вьетнам	86 986 560	▲ 1,004
14.	Германия	81 369 548	▼ -0,033

# Карта 1. У России нет места на карте мира будущего

Карта-анаморфоза стран мира по численности населения к 2050 году



Рис. 2. Карта метаморфоза

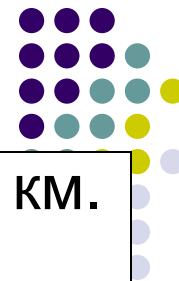

- **Средняя плотность населения** - 43 чел. на 1 кв. км.

### *Страны:*

- ✓ Бангладеш – 1023 чел. на 1 кв. км.
- ✓ Австралия – 2,6 чел. на 1 кв. км.
- ✓ Россия – 8,3 чел. на 1 кв. км.



### *Территории стран:*

- ✓ Каир (Египет) – 36 143 чел. на 1 кв. км.
- ✓ Москва (Россия) – 9722 чел. на 1 кв. км.
- ✓ Нунавуте (Канада) – 0,01 чел. на 1 кв. км.
- ✓ Эвенкийский р-н Красноярского края (Россия)  
– 0,03 чел. на 1 кв. км.



# Капсульные отели Японии

Первый капсульный отель был открыт  
в Японии в г.Осака 1 февраля 1979 г.

Плотность населения в Японии  
в среднем 336 чел. на 1 кв. км.





## **Географическое распределение населения:**

- ✓ 70% населения проживает на 7% суши;
- ✓ 90% населения проживает в Северном полушарии, 10% проживает в Южном.

## **Регионы наиболее крупного скопления населения:**

- ✓ **Восточная Азия** (*Китай, Япония, Корея*) – 1,49 млрд. человек;
- ✓ **Южная Азия** (*Индия, Бангладеш, Шри-Ланка, Пакистан*) – 1,49 млрд. человек;
- ✓ **Европа** – 728 млн. человек;
- ✓ **Атлантическое побережье Северной Америки** (*северо-восток США*) – 180 млн. человек;
- ✓ **Юго-Восточная Азия** (*Индонезия, Малайзия, Филиппины, Таиланд и т.д.*) – 555 млн. человек.

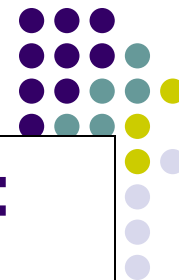

## Гендерный аспект состава населения:

- Половая структура населения в мире достаточно сбалансирована.
- В мире на 1000 женщин приходится 1010 мужчин.
- В развивающихся странах больше мужчин.
- В России на 100 женщин приходится 86 мужчин.

# ДВИЖЕНИЕ НАСЕЛЕНИЯ:



## 1. Естественное

Включает в себя брачность, рождаемость, смертность, изучение которых является исключительной компетенцией демографии.

## 2. Миграционное

Это перемещений населения, которые в конечном счете определяют характер расселения, плотности.

## 3. Социальное

Переходы людей из одних социальных групп в другие. Этот вид движения определяет воспроизводство социальных структур населения.

# Основные показатели воспроизводства населения:



- **Фертильность** – число рожденных в среднем на одну женщину в течение ее жизни;
- **Ожидаемая продолжительность жизни** – среднее число лет, которое может прожить человек в условиях, в которых он появился на свет;
- **Продолжительность жизни;**
- **Детская (младенческая) смертность** - количество детей, умерших в возрасте до 1 года на 100 или 1000 живорожденных за год;
- **Естественный прирост или убыль населения;**
- **Коэффициент демографической нагрузки** – отношение общего числа иждивенцев к населению трудоспособного возраста.

# Типы воспроизводства населения:



- **Высокая рождаемость – Высокая смертность.** Характерен медленный рост населения. Имеет место в тропической Африке.
- **Высокая рождаемость – Снижающаяся смертность.** Характерен резкий рост населения (демографический бум). Имеет место в Азии, Латинской Америке, Африке (исключение – тропическая Африка).
- **Снижающаяся рождаемость – Снижающаяся смертность.** Постепенное снижение темпов роста населения. Имеет место в США, Канаде, Австралии, Новой Зеландии.
- **Низкая рождаемость – Низкая смертность.** Стабильная численность населения. Имеет место в некоторых странах Европы.
- ***Рождаемость < Смертность.*** Депопуляция населения, демографический кризис. Имела место в Германии (1970 – наше время), Японии (2010 г.), Италии (2008 г.), России (1990-2009 гг.).

# Экономические проблемы воспроизводства населения



- **Рост рождаемости в развивающихся странах:**
  - Проблема бедности;
  - Проблема ресурсообеспеченности населения.
- **Депопуляция населения в промышленно-развитых странах:**
  - «Старение населения»;  
(количество рожденных детей на одну женщину фертильного возраста должно быть 2,1 - 2,5).  
(доля 60-и летних не должна превышать 13%)
  - Рост налоговой нагрузки.  
(соотношение количества работающих к количеству пенсионеров должно быть 3:1)

# Показатель фертильности:



- В среднем в мире – 2,8  
*в том числе:*
- В развитых странах – 1,6
- В развивающихся – 3,1
  
- Ожидается, что к 1950 г.  
в среднем составит – 2,1

## *Показатель фертильности в России:*

- 1987 г. – 2,20
- 1998 г. – 1,60
- 2000 г. – 1,32
- 2004 г. – 1,34
- 2006 г. – 1,35
- 2009 г. – 1,54





Рис 3. Распределение коэффициента фертильности по странам  
На 1 января 2009 г.

# ПРИЧИНЫ СНИЖЕНИЯ ТЕМПОВ РОСТА РОЖДАЕМОСТИ:

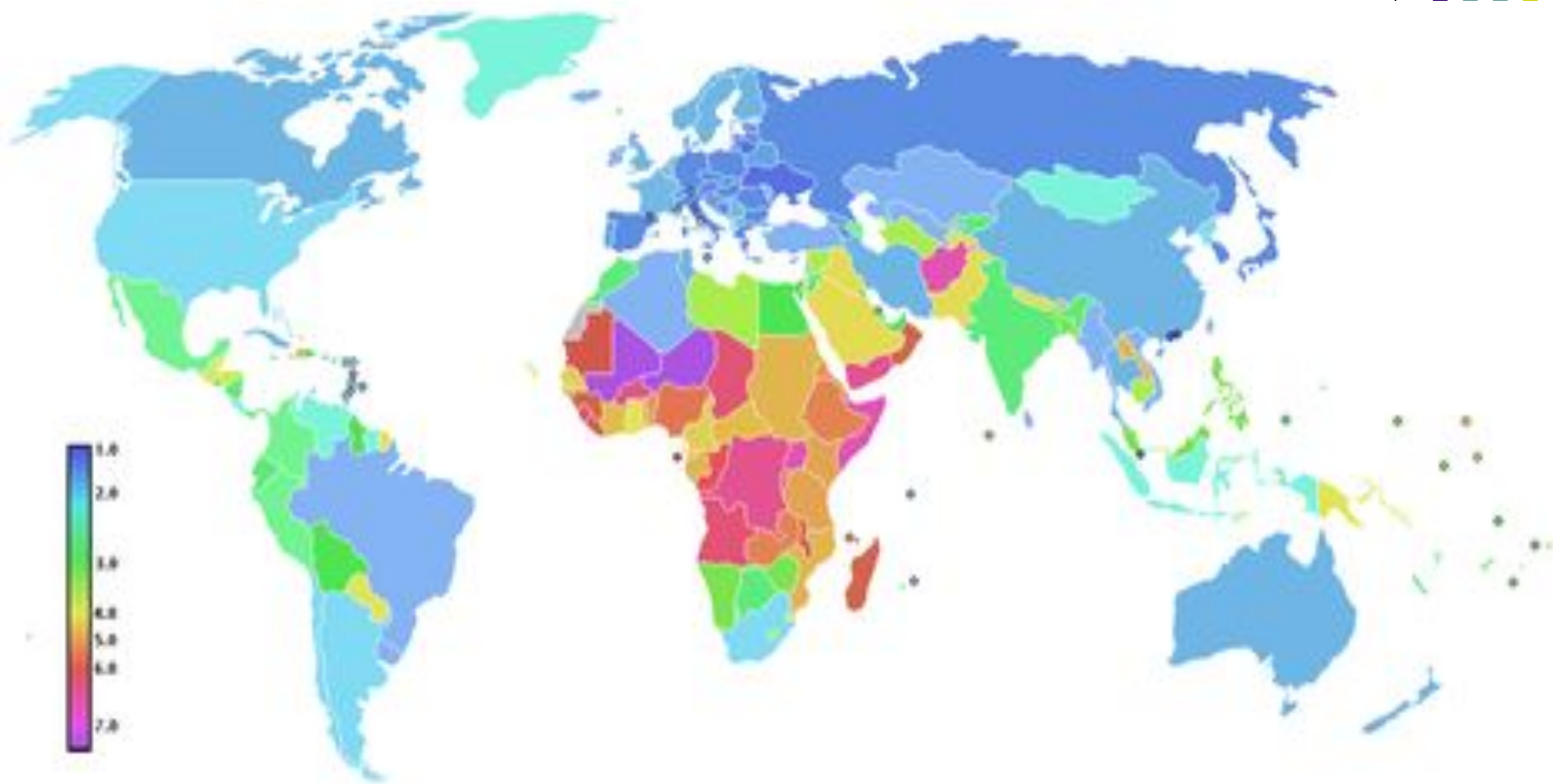
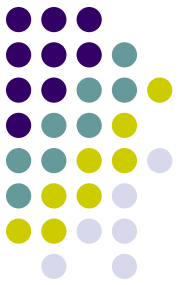

- Изменение системы ценностей;
- Снижение религиозного влияния на поведение населения;
- Развитие системы планирования семьи и образования;
- Неуверенность в завтрашнем дне;
- Чрезмерная трудовая деятельность женщин;
- Развитие конкурентных потребностей.

# Средняя продолжительность жизни населения по странам (лет)



## *Высокая:*

1. Андорра - 83,49 (Европа),
2. Сан-Марино - 81,43 (Европа),
3. Япония - 80,93 (Азия),
4. Сингапур - 80,42 (Азия),
5. Австралия - 80,13 Австралия и Океания),
6. Швейцария - 79,99 (Европа),
7. Швеция - 79,97 (Европа),
8. Канада - 79,83 (Северная Америка),
9. Исландия - 79,80 (Европа),
10. Италия - 79,40 (Европа)...
111. Россия - 67,66 (Европа-Азия).

## *Низкая:*

183. Эфиопия - 41,24 (Африка),
184. Свазиленд - 39,47 (Африка),
185. Руанда - 39,33 (Африка),
186. Зимбабве - 39,01 (Африка),
187. Малави - 37,98 (Африка),
188. Ангола - 36,96 (Африка),
189. Лесото - 36,94 (Африка),
190. Замбия - 35,25 (Африка),
191. Ботсвана - 32,26 (Африка),
192. Мозамбик - 31,30 (Африка).

# ПРОДОЛЖИТЕЛЬНОСТЬ ЖИЗНИ В РОССИИ И СТРАНАХ ВОСТОЧНОЙ ЕВРОПЫ В 1970-2004 гг., лет



Рис. 5.



Рис.6.

# ПРИЧИНЫ РОСТА ПРОДОЛЖИТЕЛЬНОСТИ ЖИЗНИ НАСЕЛЕНИЯ:

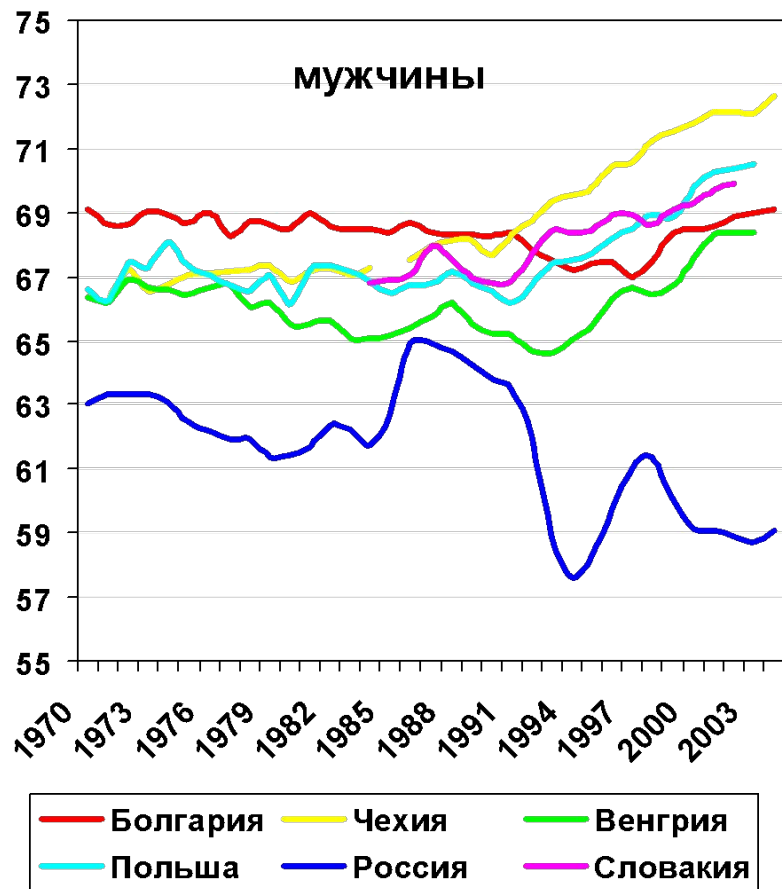

- Рост уровня жизни и физической активности населения;
- Уменьшение количества военных конфликтов;
- Улучшение медицинского обслуживания, вакцинация населения;
- Снижение процента младенческой смертности;
- Проведение социальной политики и развитие системы пенсионного обеспечения.

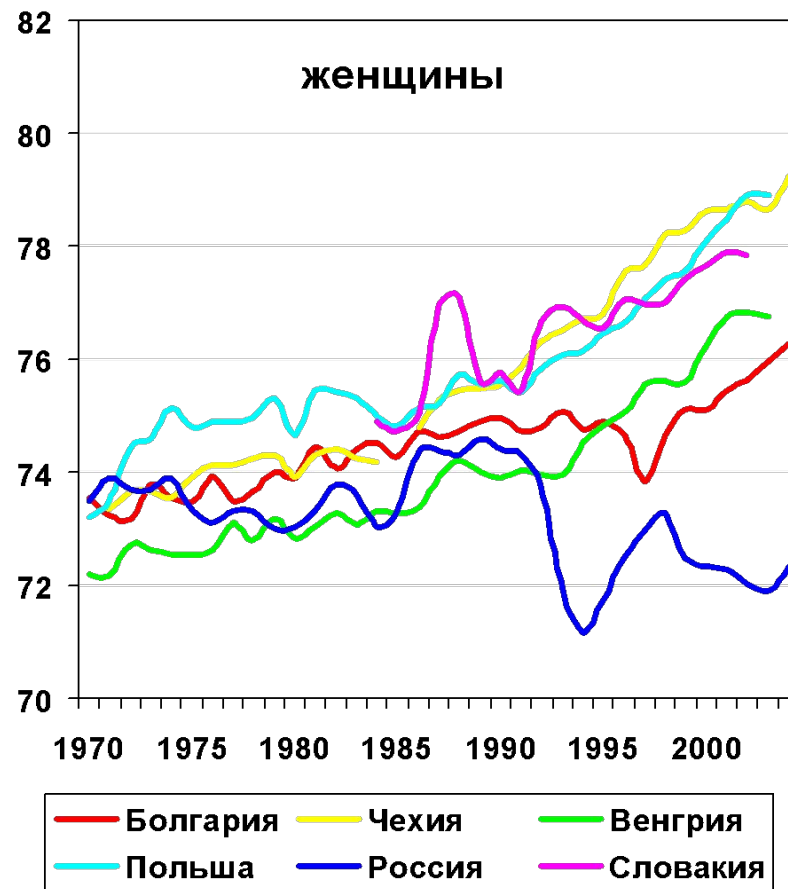
# Основные укрупненные типы воспроизводства населения в зависимости от возрастной структуры

:

- **Первый тип** – означает очень высокую долю детских возрастов и небольшую долю людей пожилого возраста (65 лет и старше) в общей численности населения. Данный тип характерен для большинства развивающихся стран.
- **Второй тип** – означает небольшую долю детских возрастов и высокую долю пожилых людей в общей численности населения. Данный тип характерен для промышленно развитых стран и государств с переходной экономикой.

# Коэффициент демографической нагрузки



Рассчитывается как отношение количества иждивенцев (населения в нетрудоспособном возрасте: моложе 15 и старше 65 лет) к населению трудоспособного возраста.

*В 2002 г.:*

- в мире в целом – 0,6;
- в странах с низким уровнем доходов – 0,7;
- в странах с высоким и средним уровнем доходов – 0,5;
- в России – 0,4.

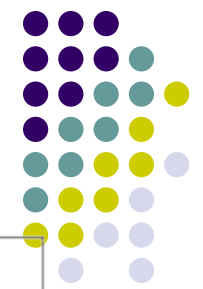

*Обычная демографическая нагрузка старшими возрастными*



Рис.



# Последствия процесса старения населения:

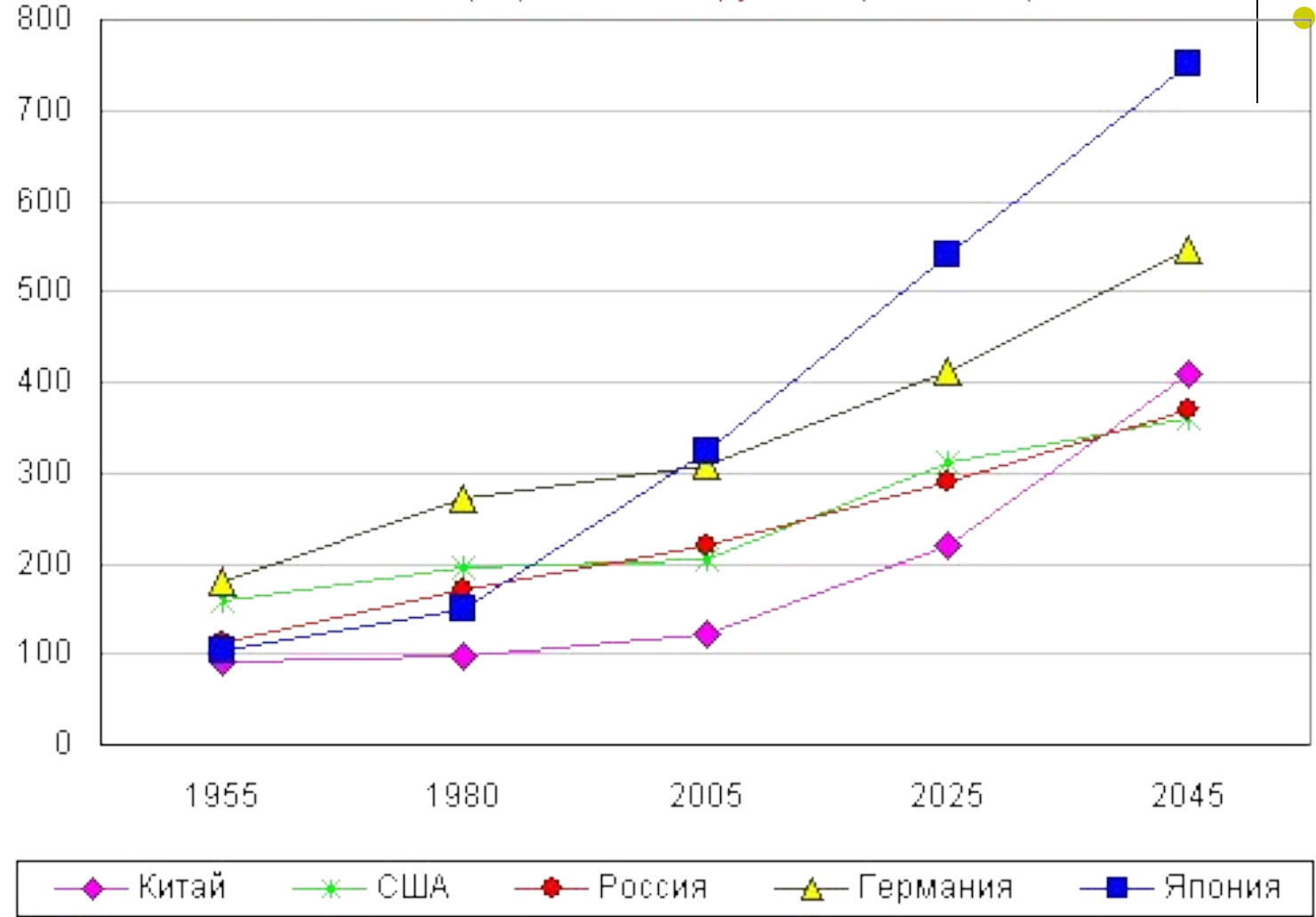
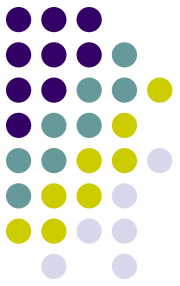

- Рост расходов на содержание людей пожилого возраста;
- Сокращение количества работающих по отношению к пенсионерам (*в настоящее время в промышленно развитых странах 3:1 (допустимый показатель), по прогнозам в Японии в 2030г. будет 1:1*);
- Увеличение налоговой нагрузки на работающих.

# Основные направления решения проблемы старения населения:



- Продление границы трудоспособного возраста;
- Стимулирование рождаемости;
- Инвестирование в разработку новых средств производства для роста производительности труда;
- Повышение ответственности между поколениями;
- Привлечение иностранной рабочей силы;
- Внедрение программ личных пенсионных сбережений.

# Доля экономически активного населения (ЭАН)

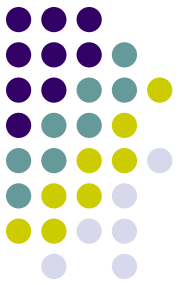

**ЭАН** – это лица в трудоспособном возрасте, которые работают или ищут работу, если они ее потеряли

**ЭАН в мире - 48% всего населения**

- Величина ЭАН меньше, чем величина трудоспособного населения.
- Развитые страны – ЭАН -70%, всех трудовых ресурсов
- Развивающиеся страны – ЭАН – 45-55%

# Виды динамики численности трудовых ресурсов:

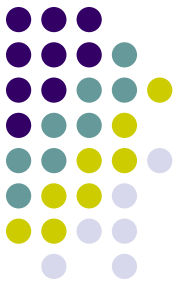

- *Плавное изменение.* Изменение без резких перепадов создает благоприятную ситуацию для экономического и социального развития и решения проблем, возникающих в трудовой сфере.
- *Волнообразное изменение.* Ставит перед экономикой страны задачу постоянной адаптации к этой динамике.

# Промышленно развитые страны:

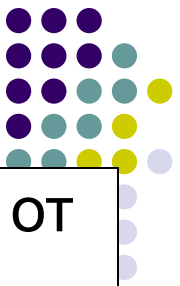

- ✓ Темпы прироста населения в значительно отстают от темпов прироста населения в развивающихся странах, в результате чего они нередко испытывают дефицит трудовых ресурсов;
- ✓ Опережают развивающиеся страны по качеству рабочей силы — общеобразовательному уровню, численности высококвалифицированных специалистов, мобильности рабочей силы;
- ✓ Высокая производительность труда;
- ✓ Высокий уровень заработной платы.

# Развивающиеся страны:



- ✓ Происходит рост концентрации трудовых ресурсов мира и, рост трудовой миграции из этих стран;
- ✓ 2/3 мировых ресурсов рабочей силы приходится на страны с самыми низкими показателями ВВП на душу населения;
- ✓ Качество трудовых ресурсов во многом определяется не столько наличием высшего и среднего профессионального образования, сколько просто уровнем грамотности;
- ✓ Невысокая производительность труда, ведет к использованию устаревших форм хозяйствования, тормозит технический прогресс;
- ✓ Дешевизна рабочей силы придает конкурентное преимущество продукции, изготовляемой в этих странах.

# Не все демографические процессы учитываются!



- В связи с нестабильной политической обстановкой и осуществлением военных действий (*Афганистан, Ирак, Сомали, Либерия*).
- Данные по некоторым зависимым странам (*Французская Гвиана, Гренландия, Пуэрто-Рико и др.*) учтены при подсчете показателей их метрополий.
- *КНДР* не раскрывает свои реальные демографические показатели международным организациям.

# Раздел II. РЕСУРСЫ МИРОВОГО ХОЗЯЙСТВА

## Тема 6. Природные ресурсы мирового хозяйства

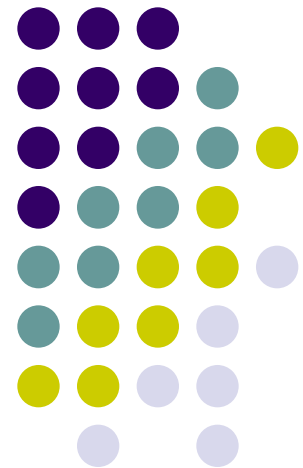



# Природные ресурсы

Любые обладающие потребительной стоимостью естественные компоненты (живые и неживые) и свойства природной среды.



Природные ресурсы

Природные ресурсы  
как таковые:

Природные условия

Природные ресурсы + трудовые ресурсы + средства производства = основа экономической деятельности.

Природный капитал + физический капитал + человеческий капитал

**Всемирный Банк:** национальное богатство = природный + воспроизводимый + человеческий капитал

# Численность населения и доступность возобновляемых природных ресурсов



показатель	1990	2010	Изменения в %	Изменения в % на душу населения
Население млрд. чел.	5290	7030	+33	
Улов рыбы млн. т.	85	102	+20	-10
Ор. земли млн. га	237	277	+17	-12
Пах.земли млн.га	1444	1516	+5	-21
Леса млн.га	3413	3165	- 7	-30

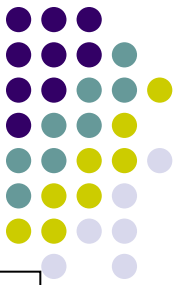

# Основные экономические показатели природных ресурсов

- **Ресурсообеспеченность** – это соотношение между величиной запасов и масштабами их использования.
- **Обеспеченность минеральными ресурсами** выражается количеством лет, на которые хватит разведанных запасов.



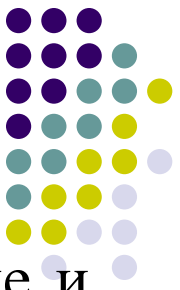

## По принадлежности к уровням природной среды:

- **Ресурсы литосферы** (полезные ископаемые земельные и почвенные ресурсы). Литосфера - внешняя сфера «твёрдой» Земли, включающая земную кору и верхний слой мантии (субстрат). До 60-х гг. 20 в. понималась как синоним земной коры.
- **Ресурсы гидросферы** (ледники, воды суши и мирового океана). Вклад морского хозяйства во второй половине XX века в мировую экономику вырос в 10 раз
- **Ресурсы атмосферы** (ветра, климатические и рекреационные);
- **Ресурсы биосферы** (флора и фауна)

# Классификация ресурсов

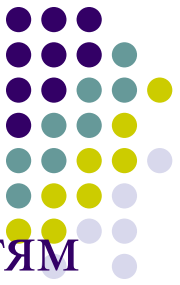

## По исчерпаемости:

- Исчерпаемые
- Неисчерпаемые

## По возобновляемости

- Возобновляемые
- Не возобновляемые

## По физическому состоянию:

- твердые
- жидкие
- газообразные

## По образованию:

- Магматические
- Осадочные
- Метаморфические (т.е. преобразованные)

## По составу и особенностям использования:

- Горючие
- Металлические
- Неметаллические

## По направления их использования:

- Топливо-энергетический комплекс
- Черная и цветная металлургия
- Обработывающая промышленность
- Агропромышленный комплекс
- Коммунальное хозяйство



**«Ресурсное проклятие»** - чем выше зависимость страны от природных ресурсов, тем ниже уровень ее экономического развития.

*Следствия:*

- ✓ Снижение роста ВВП;
- ✓ Рост внутренних и внешних конфликтов;
- ✓ Колебание уровня доходов;
- ✓ Рост коррупции;
- ✓ Избыточные заимствования;
- ✓ Недостаток отраслевой дифференциации;
- ✓ Относительно низкий уровень образования.

# CORRUPTION PERCEPTIONS INDEX 2009

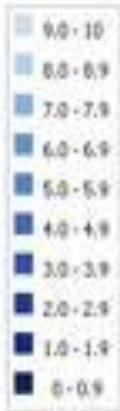

Швеция	– 9,2
Норвегия	– 8,6
Канада	– 8,7
США	– 7,9
Япония	– 7,7
Саудовская Аравия	– 4,6
ОАЭ	– 6,5
Тайвань	– 5,6
Южная Африка	– 4,7
Китай	– 3,6
Аргентина	– 2,9
Египет	– 2,8
Нигерия	– 2,5
Россия	– 2,2
Украина	– 2,2
Таджикистан	– 2,0
Иран	– 1,8
Туркмения	– 1,8
Ирак	– 1,5
Ангола	– 1,9
Афганистан	– 1,3



# Водные ресурсы



поселок Какадхова, Индия

Занимают 71% поверхности земли и составляют 361 млн. кв.км., из них:

- 96,5% соленые воды Мирового океана и 1% соленые подземные воды;
- 2,5% пресные воды.

## Проблемы:

1. Нехватка пресной воды;
2. Плохое качество питьевой воды;
3. Загрязнение морей, океанов, рек.



Проблема Арала

# Водные ресурсы по странам мира

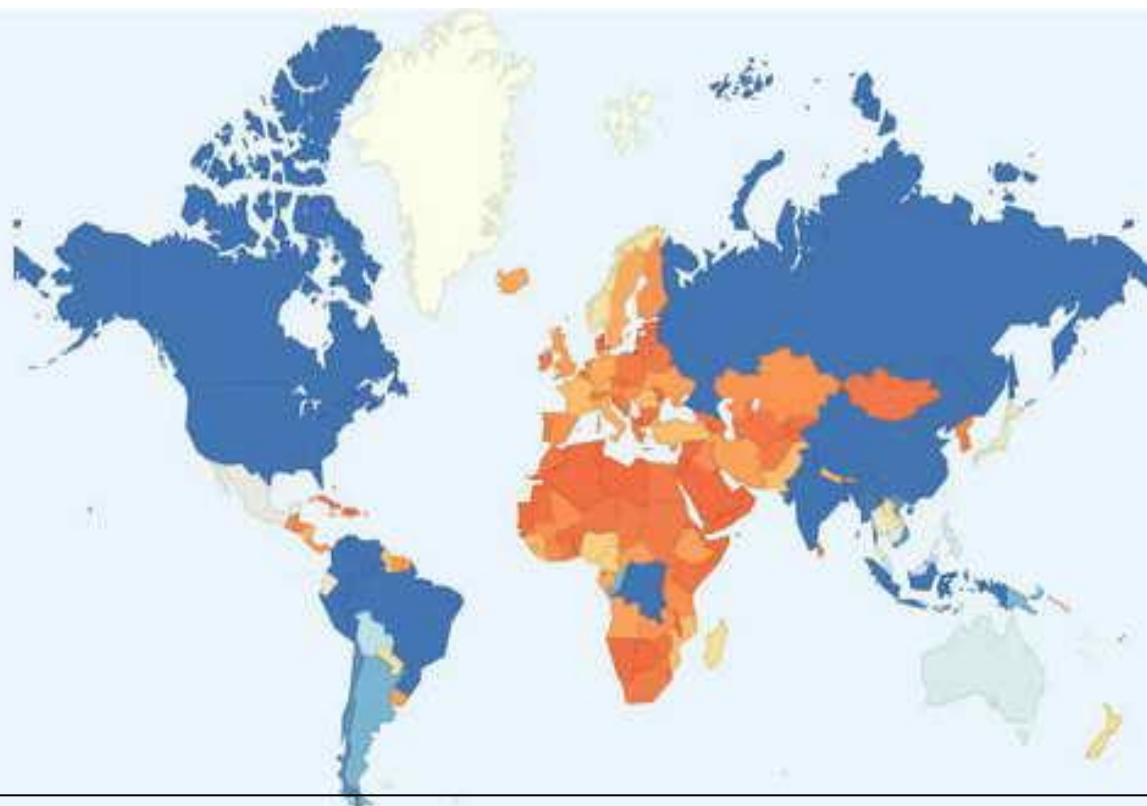

## **Страны, наиболее обеспечены водными ресурсами:**

Бразилия (8 233 км<sup>3</sup>), Россия (4 508 км<sup>3</sup>), США (3 051 км<sup>3</sup>), Канада (2 902 км<sup>3</sup>), Индонезия (2 838 км<sup>3</sup>), Китай (2 830 км<sup>3</sup>), Колумбия (2 132 км<sup>3</sup>), Перу (1 913 км<sup>3</sup>), Индия (1 880 км<sup>3</sup>), Конго (1 283 км<sup>3</sup>), Венесуэла (1 233 км<sup>3</sup>), Бангладеш (1 211 км<sup>3</sup>), Бирма (1 046 км<sup>3</sup>).

# Водные ресурсы по странам мира на душу населения

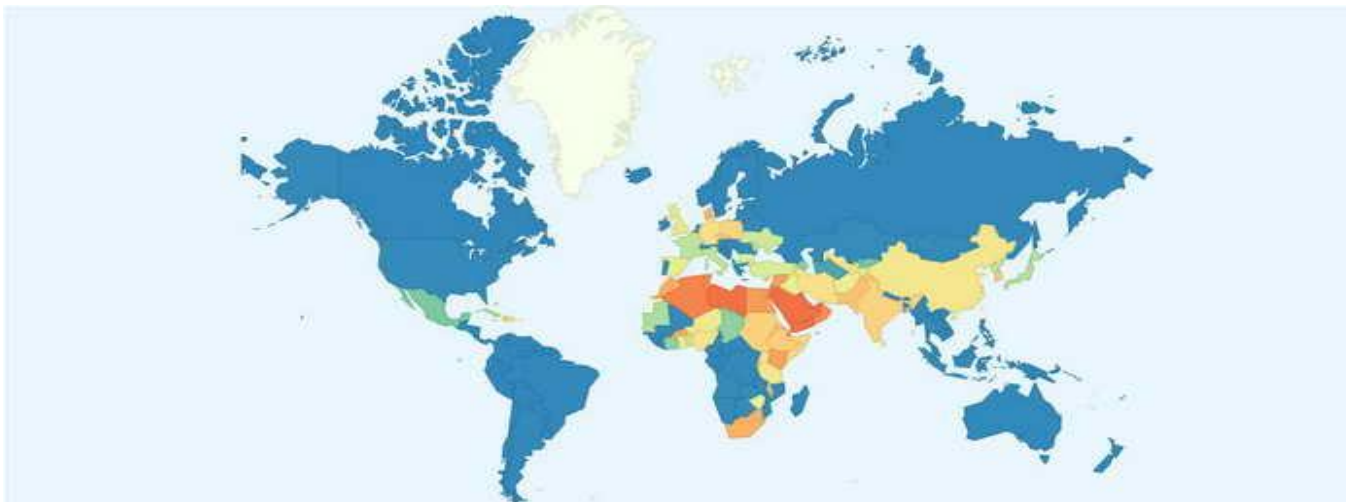

- Страны, обладающие наибольшими водными ресурсами на душу населения, м<sup>3</sup>:

1. Французская Гвиана - 609 091
2. Исландия - 539 638
3. Гайана - 315 858
4. Суринаме - 236 893
5. Конго - 230 125
6. Папуа Новая Гвинея - 121 788
- Россия - 31 833

- Страны, обладающие наименьшими водными ресурсами на душу населения, м<sup>3</sup>:

1. Кувейт - 6,85
2. Объединённые Арабские Эмираты - 33,44
3. Катар - 45,28
4. Багамские острова - 59,17
5. Оман - 91,63
6. Саудовской Аравии - 95,23
7. Ливии - 95,32

# Страны, имеющие до 1 тысячи куб. м пресной воды в среднем на душу населения, куб. м на человека



Иерихон, Палестина

Опреснение морской воды особенно развито в странах Ближнего Востока

1. Египет – 30
2. Израиль – 150
3. Туркмения – 206
4. Молдова – 236
5. Пакистан – 350
6. Алжир – 440
7. Венгрия – 594
8. Узбекистан – 625
9. Нидерланды – 676
10. Бангладеш – 761
11. Марокко – 963
12. Азербайджан – 972
13. ЮАР – 982

# Мировой рынок пресной воды

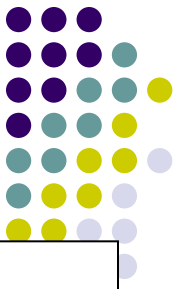

- *Страны, крупнейшие экспортёры воды:*

1. США,
2. Канада,
3. Таиланд,
4. Аргентина,
5. Индия,
6. Вьетнам,
7. Франция
8. Бразилия

- *Страны, крупнейшие импортёры воды:*

1. Шри-Ланка,
2. Япония,
3. Нидерланды,
4. Южная Корея,
5. Китай,
6. Испания,
7. Египет,
8. Германия
9. Италия



# Земельные ресурсы

**ПАШНИ**  
(в том числе  
пары и  
огороды)



**МНОГОЛЕТНИЕ  
НАСАЖДЕНИЯ**  
(в том числе  
сады  
и  
виноградники)

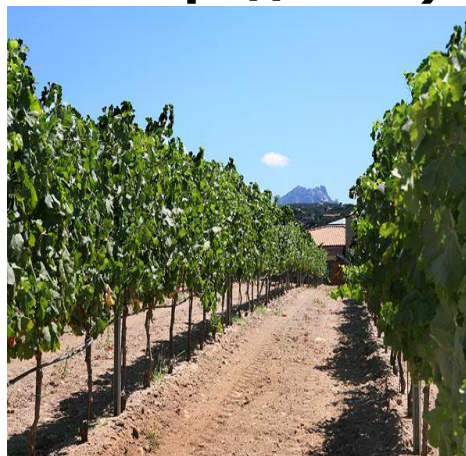

Виноградники Сардинии  
(Италия)

**ЕСТЕСТВЕННЫЕ  
ЛУГА И  
ПАСТБИЩА**



# ОСНОВНЫЕ ХАРАКТЕРИСТИКИ ЗЕМЕЛЬНОГО УЧАСТКА



## ЕСТЕСТВЕННЫЕ СВОЙСТВА:

- Географическое расположение участка;
- Климатические условия;
- Физические и химические свойства почвы.

## ИСКУССТВЕННЫЕ СВОЙСТВА:

- Степень механической обработки почвы;
- Наличие ограждений, защищающих почву от ветровой эрозии, вытаптывания животными;
- Степень обработки органическими и химическими удобрениями;
- Наличие мелиоративных сооружений.

# Страны, обладающие наибольшими запасами земельных ресурсов



*Страны, обладающие крупнейшими по площади территориями:*

1. Россия – 17,1 кв. км.
2. Канада – 10,0 кв. км.
3. Китай – 9,6 кв. км.
4. США – 9,4 кв. км.
5. Бразилия – 8,5 кв. км.

*Страны, обладающие крупнейшими эффективными территориями:*

1. Бразилия – 8,1 кв. км.
2. США – 7,9 кв. км.
3. Австралия – 7,7 кв. км.
4. Китай – 6,0 кв. км.
5. Россия – 5,5 кв. км.



# Рынок сельскохозяйственной продукции

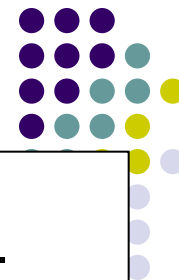

- **Рынок пшеницы**

*Экспортеры:* США, Канада, Австралия, Аргентина и страны ЕС.

*Импортеры:* Китай, Япония, Бразилия, Египет, Алжир, Иран, Индонезия.

- **Рынок риса**

*Производители:* Китай (33%), Индия (23%), Индонезия (9%), Бангладеш (5%), а также Вьетнам, Таиланд, Мьянма, Япония, Филиппины, Бразилия.

*Экспортеры:* Таиланд, США, Вьетнам, Мьянма и Пакистан.

*Импортеры:* Индонезия (14%), а также Бангладеш, КНДР, Иран, Саудовская Аравия, Бразилия, страны ЕС.

- **Рынок мяса**

*Экспортеры говядины:* Австралия и Новая Зеландия (более 25%), а также Бразилия, Аргентина, Уругвай, страны ЕС и США.

*Импортеры говядины:* Япония, Республика Корея, Иран, Египет.

*Экспортеры свинины:* Дания, страны Бенилюкса, Канаду, США.

*Экспортеры баранины и ягнятины:* Новая Зеландия и Австралия,

*Экспортеры птицы:* страны ЕС и США.

# Рынок сельскохозяйственной продукции



- **Рынок сахара**

*Производители:* Индия, Китай, Бразилия, Таиланд, Франция, Куба. Украина занимает 9 - 10 место в мировом производстве сахара (около 4 млн. т в год).

- **Рынок подсолнечного масла:**

*Производители:* Страны ЕС (28 - 29% ), Аргентина (17 - 18%), США – 11%, Украине – 10%. В расчете на душу населения Украина занимает третье место в мире (45 кг) после Венгрии (71 кг) и Болгарии (52 кг).

- **Рынок чая**

*Производители:* Индия, Китай, Шри-Ланка (о. Цейлон), Япония, Индонезия, Иран, Пакистан, Вьетнам, Бирма, Кения, Уганда, Тайвань, Турция, Малага, Мозамбик, Перу, Аргентина, Бразилия, Россия, Мексика, Гватемала, Боливия, Колумбия и др.

- **Рынок кофе**

*Экспортеры:* Бразилия (св. 1/3 мирового экспорта кофе); значительное количество кофе на мировой рынок поставляют Колумбия, Уганда, Ангола, Гватемала, Мексика.

# Проблемы в использовании земельных ресурсов:

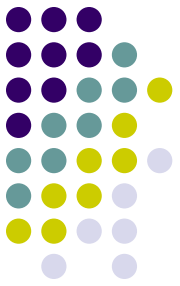

- Деградация плодородного слоя:
  1. Водная - 56%;
  2. Ветровая- 28%;
  3. Химическая -12%;
  4. Физическая – 4%.
- Рост антропогенных ландшафтов (населенные пункты, промышленные зоны и т.п.).

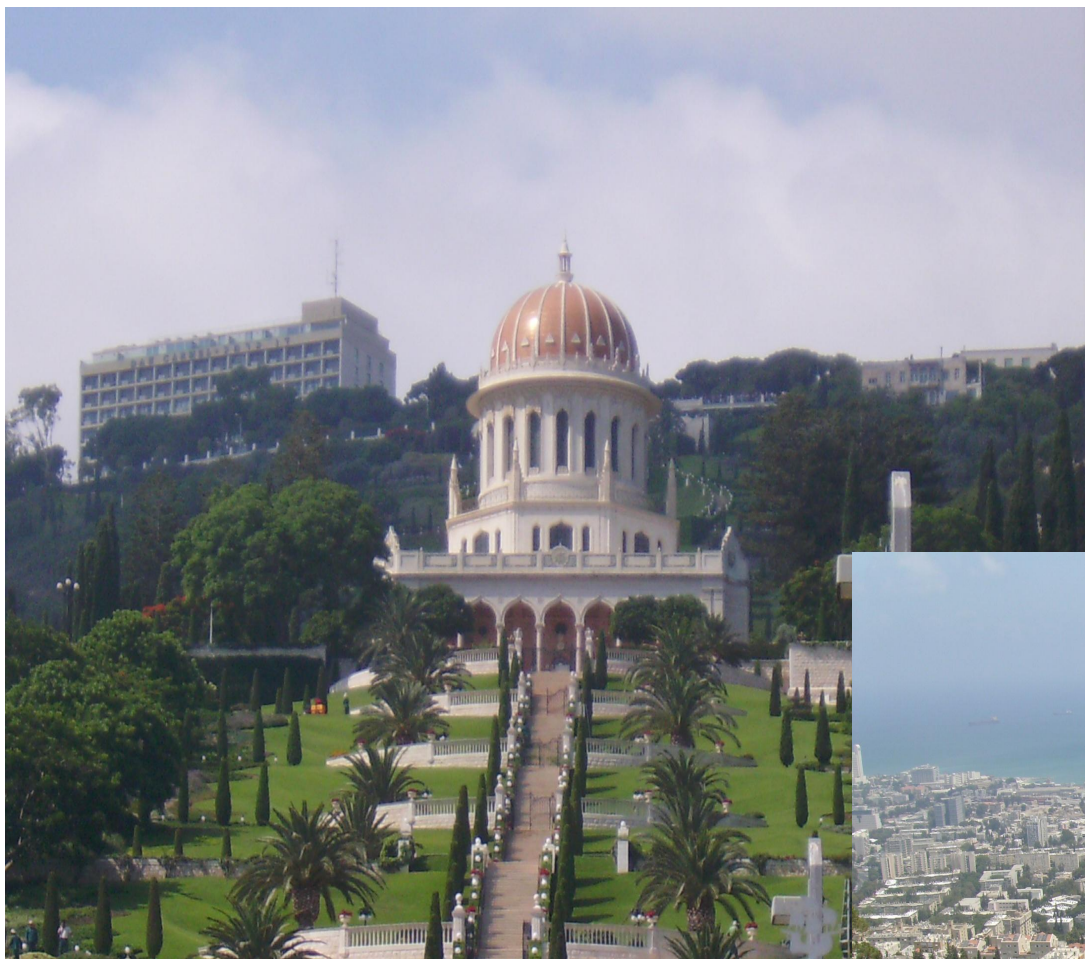

Бахайские сады в  
Хайфе (Израиль, 2007г.)



# Лесные ресурсы



- Показатели характеристики лесных ресурсов:
  1. Лесистость,
  2. Запасы древесины на корню,
  3. Площадь, занятая лесом.
- Классификация стран:
  1. Слабо лесистые;
  2. Средне лесистые;
  3. Сильно лесистые.
- Проблема: За последние 200 лет почти в двое сократилась площадь лесов и земель.

# Рынок древесины

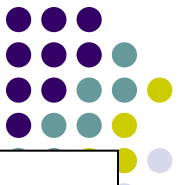

- Страны, наиболее наделенные лесными ресурсами:

США, Китая, Японии, Германии, Канады, Финляндии, Швеции, Франции, Италии и Бразилии

- Крупнейшие страны - экспортеры древесины: Индонезия, Малайзия, Филиппины
- Крупнейшие страны - импортеры древесины: Япония и Южная Корея.



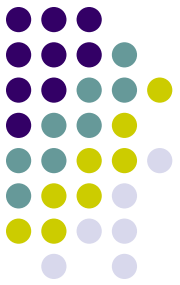

**Минеральные ресурсы** – это учтенные запасы месторождений полезных ископаемых - минеральных веществ земной коры (рудные, нерудные), отложенных поверхностно и в водах озер, морей (соль, россыпи) и используемые в общественном производстве.

# Запасы минеральных ресурсов рассчитываются в показателях:

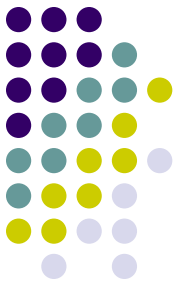

- **абсолютных** – оцениваются при существующих технологиях добычи и использования
- **относительных** – оценивается их возможное использование по мере развития науки и техники



## Применительно к характеристике полезных ископаемых необходимо определить:

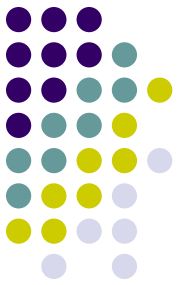

- Размеры запасов и концентрацию на единицу площади;
- Качественный состав;
- Долю полезных элементов;
- Условия залегания и эксплуатации;
- Расходы производства (добычи на единицу продукции).



**НЕФТЬ** – горючая маслянистая жидкость черного или темно-коричневого цвета, распространенная в осадочной оболочке Земли.

Нефть различают:

- Легкую
- Среднюю
- Тяжелую

Путем перегонки из нефти получают:

- Бензин
- Реактивное топливо
- Керосин
- Дизельное топливо
- Мазут

## Нефть используется:

Нефтехимия: синтетический каучук, спирты, полипропилен, пластмассы

- **Моторные топлива:** дизельное, реактивное, бензин, мазут, керосин, масла и смазки
- **Строительные материалы:** гудрон, битум, асфальт
- **Белковые препараты:** пищевые добавки

Существует 2 стандарта для измерения количества нефти:

В США: Баррели (barrel - бочка) = тонне

В Европе: Баррель нефти = 159 л = 0,159 куб. м

# Коэффициенты пересчета для основных видов нефтепродуктов



<b>Нефтепродукты</b>	<b>Баррелей в тонне</b>
Бензин	8,5
Дистилляты	7,2
Керосин	7,8
Мазут, остаточные топливные масла	6,6
Минеральные и смазочные масла	7,0
Нефтяные растворители	8,6

Страна	Доказанные запасы нефти		Добыча нефти	
	Млрд. тонн	% к мировым запасам	Млн. тонн	% к мировой добыче
Ближний Восток, в том числе:	91,6	65,2	1045	30,1
Саудовская Аравия	35,8	25,2	449	12,9
Иран	12,7	9,0	184	5,3
Ирак	15,1	10,8	58	1,7
Кувейт	13,3	9,3	104	3,0
ОАЭ	12,6	9,4	121	3,5

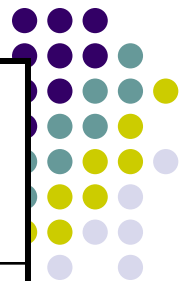

Страна	Доказанные запасы нефти		Добыча нефти	
	Млрд. тонн	% к мировым запасам	Млн. тонн	% к мировой добыче
Африка в т.ч.:	9,3	6,7	373	10,8
Нигерия	2,3	1,6	112	3,3
Алжир	1,2	0,9	62	1,8
Ливия	3,9	2,8	70	2,0
Северная Америка, в т.ч.:	10,2	7,4	669	19,2
США	3,7	2,9	379	10,9
Канада	0,8	0,7	119	3,4
Мексика	5,7	3,8	170	4,4

Страна	Доказанные запасы нефти		Добыча нефти	
	Млрд. тонн	% к мировым запасам	Млн. тонн	% к мировой добыче
Латинская Америка, в т.ч.:	12,4	8,3	330	9,5
Венесуэла	10,3	6,9	173	5,0
Западная Европа, в т.ч.:	2,6	1,9	325	9,4
Норвегия	1,3	1,0	157	4,5
Великобритания	0,7	0,5	128	3,7
СССР (бывший), в т.ч.:	9,1	6,4	363	10,5
Россия	6,7	4,7	307	8,8
Азербайджан	1,0	0,7	9	0,3
Казахстан	1,0	0,8	26	0,8



Страна	Доказанные запасы нефти		Добыча нефти	
	Млрд. тонн	% к мировым запасам	Млн. тонн	% к мировой добыче
Азия и Океания, в т.ч.:	5,7	4,1	336	10,5
Австралия	0,2	0,2	29	0,8
Бруней	0,2	0,2	8	0,2
Китай	3,3	2,3	160	4,6
Индонезия	0,7	0,5	73	2,1
Малайзия	0,5	0,4	34	1,0
<b>Итого в мире, в т.ч.:</b>	<b>140,9</b>	<b>100,0</b>	<b>3 474</b>	<b>100,0</b>
Страны ОЭСР	12,9	9,3	1 018	29,3
Страны ОПЕК	108,4	76,8	1 441	41,5
Страны-экспортеры нечлены ОПЕК	23,6	16,9		





## К рудным полезным ископаемым относятся руды, в состав которых входят металлические полезные компоненты:

∴

- Руды черных металлов: железо, марганец, хром, титан, ванадий;
- Руды цветных металлов: медь, олово, цинк, вольфрам, молибден, свинец, кобальт, никель;
- Руды благородных металлов: золото, платина, серебро;
- Руды радиоактивных металлов: радий, уран, торий.

## Нерудные полезные ископаемые – это неметаллические и негорючие твердые горные породы и минералы:



- **Строительные материалы:** песок, гравий, глина, мел, известняк, мрамор;
- **Химическое сырье:** сера, апатит, фосфорит, калийные соли;
- **Металлургическое сырье:** асбест, кварц, огнеупорные глины;
- **Драгоценные и поделочные камни:** алмаз, рубин, яшма, малахит, хрусталь и др.

# Энергетические ресурсы

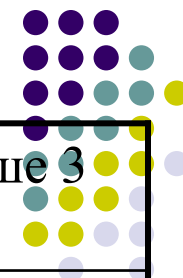

1. Нефть	Запасы – 270-300 млрд.т. Ежегодный расход – свыше 3 млрд.т. Перспективны на ближайшие 30-50 лет
2. Природный газ	Запасы – 270 млрд.т. Нефтяного эквивалента – НЭ (145 трл. м <sup>3</sup> ). Ежегодный расход – 2300 млрд. м <sup>3</sup> . Перспективны на 30-60 лет
3. Уголь	Запасы – 10 трлн. т. НЭ (1,5 трл.т.) Ежегодный расход – 5 млрд.т. Перспективны на 200 и более лет
4. Сланцы	Запасы значительны (40 трлн. т. НЭ). Используются слабо. Малоперспективны из-за высокой трудоемкости добычи и значительных отходов
5. Торф	Запасы значительны (150 млрд. т. по углероду). Малоперспективны из-за высокой зольности торфа и комплекса экологических нарушений во время добычи
6. Гидроэнергия рек	Ограничена.. Все еще перспективна, особенно в развивающихся странах.

# Энергетические ресурсы



<p>7. Энергия атомного распада и ядерного синтеза</p>	<p>Запасы физически неисчерпаемы. Экологически этот вид энергии крайне опасен, пока не будут найдены способы надежной безопасности производства и дезактивации отходов</p>
<p>8. Геотермальная энергия</p>	<p>Значительна. Слабо используется. Перспективна</p>
<p>9. Энергия морских приливов и отливов, океанские течения</p>	<p>Значительна. Слабо используется. Перспективна</p>
<p>10. Солнечная радиация</p>	<p>Практически неисчерпаема. Использование ограничено естественным оттоком энергии из биосферы. Перспективна</p>
<p>11. Ветровая энергия</p>	<p>Используется давно. Имеет местное значение. В таком качестве перспективна.</p>

# Норвегия – страна богатая энергоресурсами



Ветряная электростанция  
Hundhammarfjellet, Норвегия



Норвежская нефтедобывающая  
платформа Statfjord

# Обеспеченность России разведанными запасами некоторых видов полезных ископаемых



Ископаемые	Количество лет	Ископаемые	Количество лет
Нефть	35	Цинк	18
Природный газ	81	Свинец	15
Уголь	60-180	Сурьма	14
Железные руды	42	Золото: россыпное коренное	12
Медь	40	Фосфаты	37
Никель	40	Калийные соли	52
Молибден	40		

# Раздел III. Торговля и обмен ресурсами в мировом хозяйстве

## Тема 7. Международная торговля

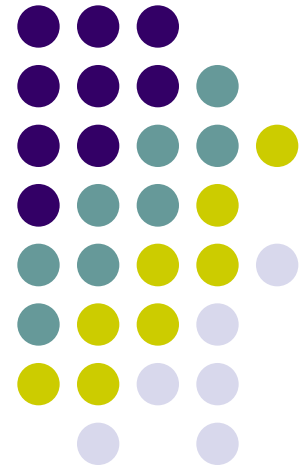

# Международная торговля

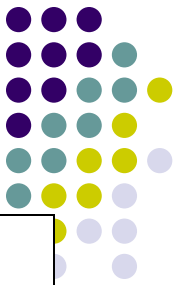

представляет собой специфическую форму обмена продуктами труда между продавцами и покупателями разных стран, логически и исторически являющуюся исходным видом мирохозяйственных связей.



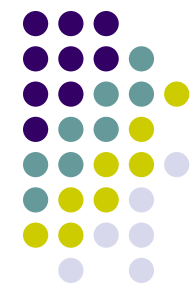

ФОРМЫ МРТ

Международная  
специализация

Международная  
кооперация  
производства

Рисю1.

# Теории международной торговли

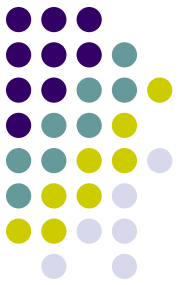

- **Принцип абсолютного преимущества**  
(А.Смит)  
«О богатстве народов»
- **Принцип сравнительного преимущества**  
(Д.Рикардо)  
«Начала политической экономии и налогового обложения»

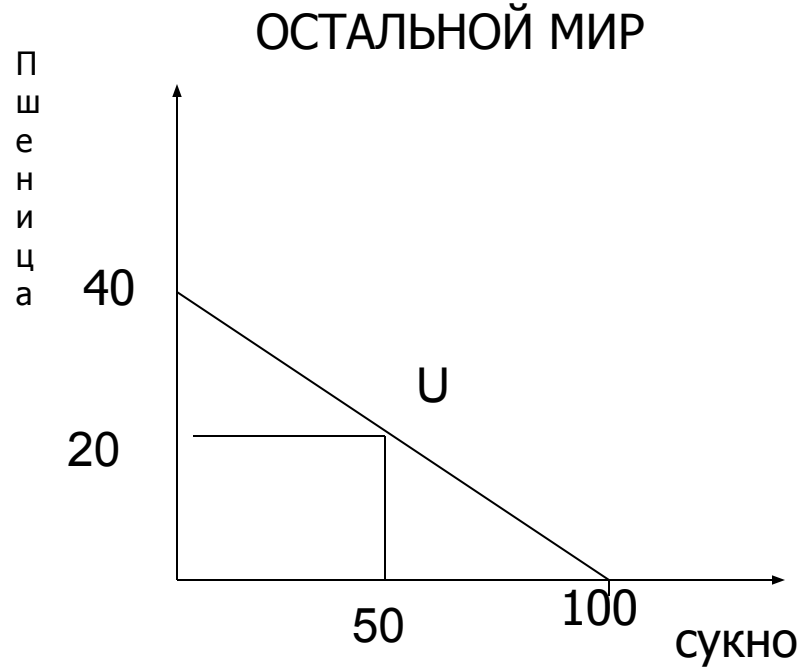
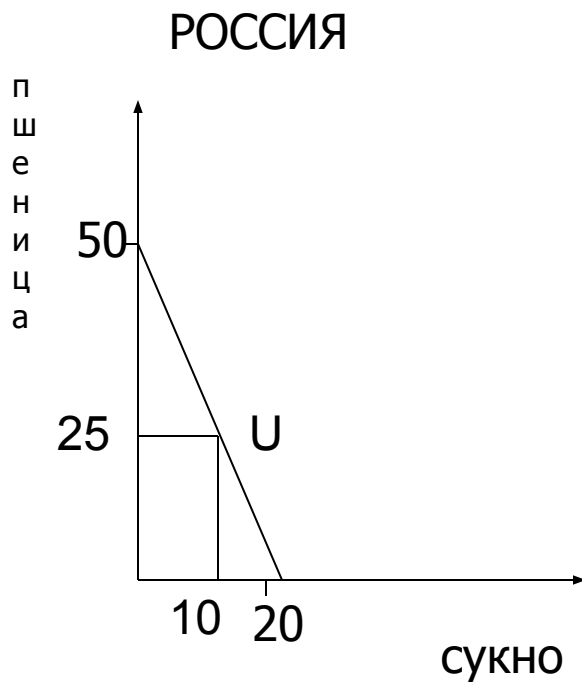

В отсутствии специализации в мире будет произведено 45 единиц пшеницы и 60 единиц сукна.

В случае специализации будет произведено 50 (+5) единиц пшеницы и 100 (+40) единиц сукна

# Теория сравнительных преимуществ

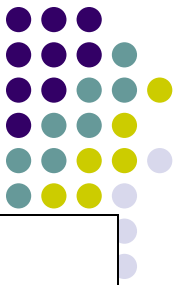

- Когда в двух странах альтернативные издержки производства двух товаров различны, обе они могут выиграть в результате взаимной торговли.
- Для этого каждая из них должна будет **специализироваться на производстве** и, соответственно, **на экспорте** того товара, по которому она имеет **сравнительно более низкие альтернативные издержки**.

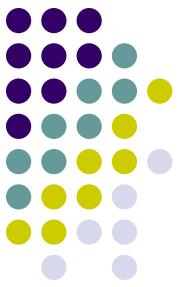

## ЭМПИРИЧЕСКАЯ ПРОВЕРКА ТЕОРИИ СРАВНИТЕЛЬНОГО ПРЕИМУЩЕСТВА Д. РИКАРДО

*Макдугал 1951г.*

Провел анализ экспорта Великобритании и США за 1937г. по 27 отраслям промышленности и обнаружил, что данные по 20 отраслям (3/4 всех исследуемых отраслей) соответствовали общей гипотезе, т.е. объем американского экспорта превышал объем английского только в том случае, когда производительность в США была не менее, чем в два раза выше, чем в Великобритании (зарплата в США была в два раза выше, чем в Великобритании). В обратном случае объем английского экспорта превышал объем американского.

# ЭМПИРИЧЕСКАЯ ПРОВЕРКА ТЕОРИИ ХЕКШЕРА-ОЛИНА



## **В. ЛЕОНТЬЕВ (Парадокс В.Леонтьева)**

- Провел расчеты по 200 отраслям промышленности США по данным 1947г. и обнаружил, что США экспортировали трудоемкую продукцию в то время как импортировали – капиталоемкую
- Результаты тестирования: американский импорт был более капиталоемкий, примерно на 30% по сравнению с американским экспортом.

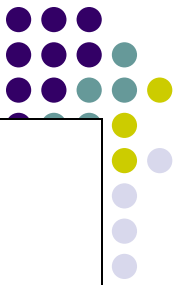

**Голландская болезнь** — негативный эффект, оказываемый укреплением реального курса национальной валюты на экономическое развитие в результате бума в отдельном секторе экономики.

*Примеры:*

Нидерланды 1959 г.;

Саудовская Аравия, Нигерия, Мексика: середина 70 – начало 80-х XX в.;

Россия 2000 г.

# Детерминанты конкурентных преимуществ



Рис.2



# Факторные условия

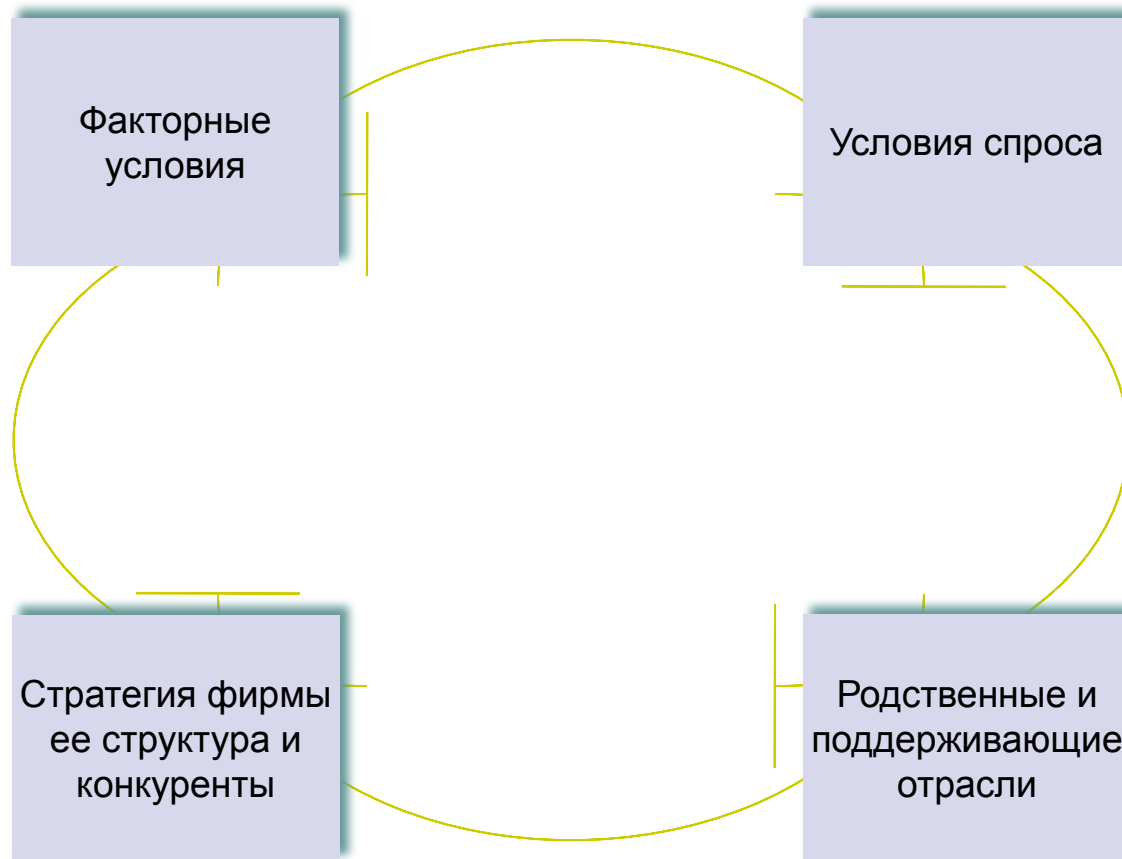
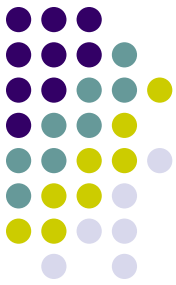

- *людские ресурсы* — количество, квалификация и стоимость рабочей силы, норма рабочего времени, трудовая этика;
- *физические ресурсы* — количество и качество полезных ископаемых, воды, земельных участков, лесных ресурсов, ресурсов гидроэнергетики и т. д., географическое положение и климатические условия страны;
- *инфраструктура* — транспортная система, система связи, почтовая связь, система коммуникаций, здравоохранения и т. д.;
- *ресурс знаний* — ресурсы, которые концентрируются в институтах и университетах, а также в научно-исследовательских институтах, банках данных;
- *денежные ресурсы* — капитал, который может быть направлен в производство.

# Условия спроса

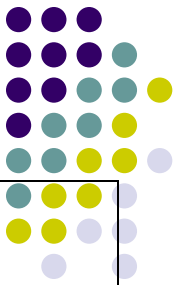

- **структура внутреннего спроса:**
  - ✓ *сегментная структура рынка*
  - ✓ *требовательность и разборчивость потребителей*
  - ✓ *предполагаемые потребности покупателей*
- **величина и характер роста внутреннего спроса:**
  - ✓ *емкий рынок*
  - ✓ *расширение рынка*
  - ✓ *насыщение рынка*
- **интернационализация спроса:**
  - ✓ *мобильные покупатели*
  - ✓ *развитие ТНК*
  - ✓ *влияние фирмы на запросы зарубежных покупателей*

# Родственные и поддерживающие отрасли

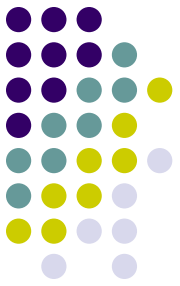

- **Поддерживающие отрасли** — это отрасли-поставщики, т. е. отрасли, имеющие связи с производителями при поставке комплектующих изделий, полуфабрикатов и т. д.
- **Родственные отрасли** — это отрасли, в которых фирмы могут осуществлять взаимодействие между собой в процессе формирования цепочки ценностей, а также отрасли, имеющие дело с взаимодополняющими технологиями (например, производство фотоаппаратов и пленок, производство компьютеров и программного обеспечения).

# Стратегия фирмы, ее структура и конкуренты

- цели, к которым стремятся люди и управленцы;
- структура собственности;
- индивидуальные цели;
- влияние национального престижа и национальных приоритетов;
- конкуренция на внутреннем рынке.

# Динамика темпов роста международной торговли товарами и услугами, в % к предыдущему году

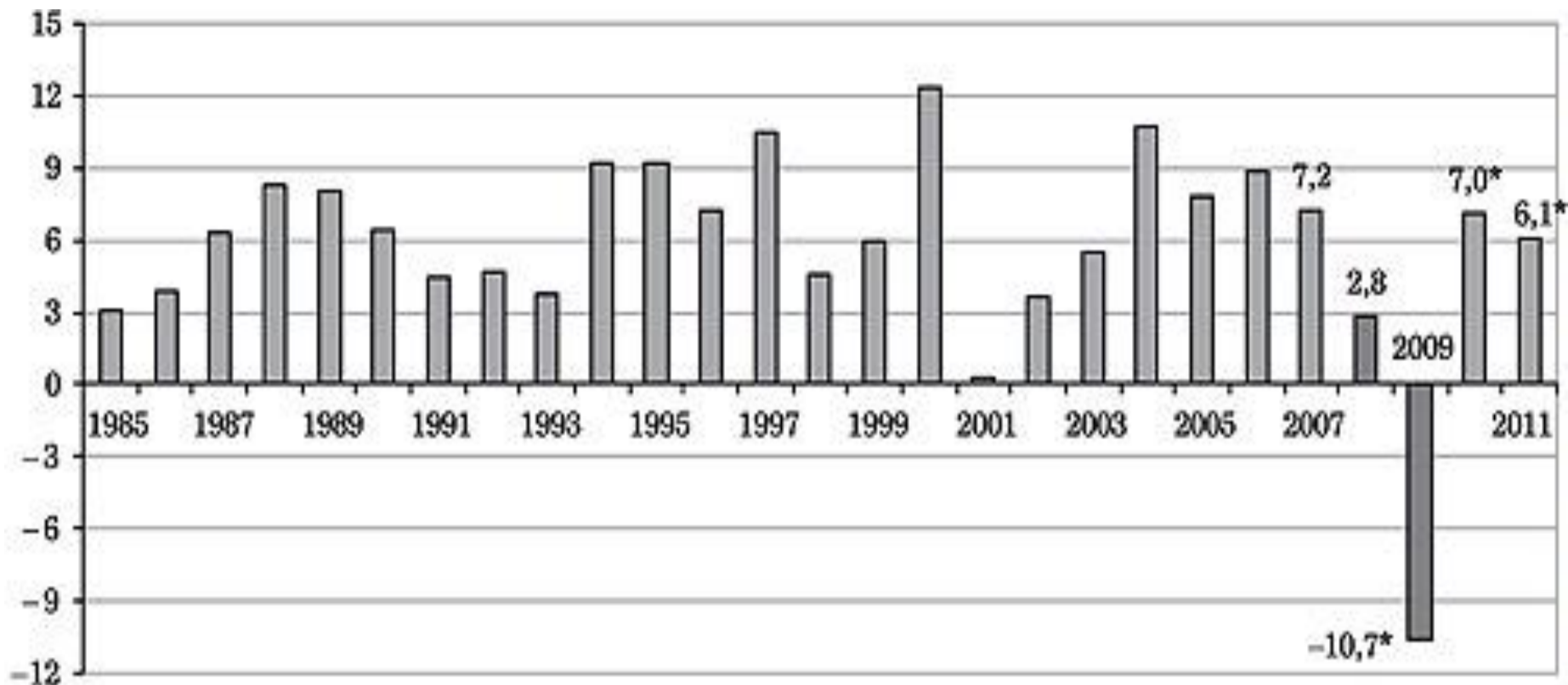

\* по оценкам МВФ

Источник: МВФ

# Международную торговлю и внешнюю торговлю характеризуют прежде всего три важнейших показателя:

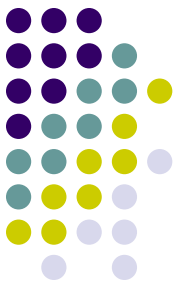

- общий объем (товарооборот);
- товарная структура;
- географическая структура.

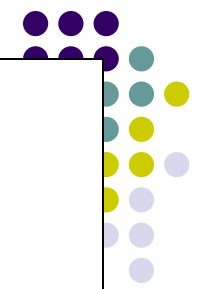

- В ходе внешнеторговых операции произведенная продукция либо вывозится за пределы национальной таможенной территории, либо ввозится на нее из-за границы. Соответственно, говорят об **экспорте** или об **импорте**.
- **Реэкспорт** – вывоз ранее ввезенных товаров, не подвергшихся обработке в данной стране.
- **Реимпорт** - обратный ввоз из-за границы не подвергшихся переработке отечественных товаров
- Товар может пересекать таможенную территорию, направляясь из страны происхождения в страну назначения. Это -**транзит**

# Существуют следующие типы экспорта товаров:

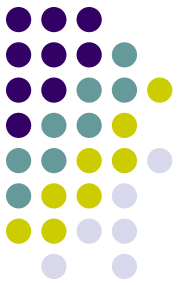

- экспорт готовой продукции с предпродажной доработкой в стране покупателя;
- экспорт продукции в разобранном виде;
- экспорт запасных частей;
- экспорт услуг, в том числе аренда машин и оборудования;
- реэкспорт.



## Показатели, характеризующих степень открытости страны в сфере международной торговли, выделяются:

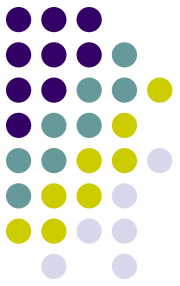

- **экспортная квота** — отношение объема экспорта к объему ВВП (в настоящее время мировая экспортная квота составляет примерно 20%, в России – 10%).
- **экспортный потенциал** — доля ВВП, которую страна может реализовать на внешнем рынке без ущерба для собственного хозяйства.

# Таблица. Рейтинг стран по индексу открытости национальных экономик для международной торговли The Enabling Trade Index



Страна	Место в рейтинге	
	2010 г.	2009 г.
Сингапур	1	1
Гонконг	2	2
Дания	3	4
Швеция	4	5
Швейцария	5	3
Германия	13	12
Великобритания	17	20
США	19	16
Россия	114	109

## Существуют следующие типы импорта товаров:

- импорт готовой продукции;
- импорт сырья и полуфабрикатов;
- временный импорт товаров (ввозимых на выставки, аукционы);
- импорт услуг;
- реимпорт.

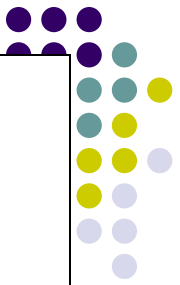

# Главными целями импорта товаров являются:

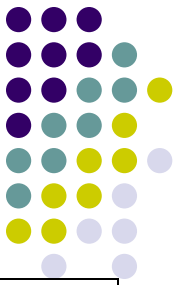

- внутреннее потребление и переработка;
- реэкспорт (перепродажа другим странам).

**Внешнеторговый оборот** отдельно взятого государства представляет собой **сумму экспорта и импорта**.



В мировом масштабе стоимость экспорта составляет оборот мировой торговли.

Показатели, характеризующие внешнеторговый оборот, свидетельствуют о степени вовлеченности страны в мирохозяйственные связи или степени «открытости» экономики.

# коэффициента «выявленного сравнительного преимущества»

(Revealed comparative advantage – RCA)



- предложен Б. Балассом (B.Balassa) в 1965 г.  
$$RCA_{ij} = (X_{ij} / X_{it}) / (X_{wj} / X_{wt})$$
где  $X_{ij}$  – экспорт товара  $j$  из страны  
 $X_{wj}$  – мировой экспорт  $j$  товара  
 $X_{it}$  – суммарный экспорт из страны  $I$   
 $X_{wt}$  – сумма мирового экспорта
- Страна обладает сравнительным преимуществом при  $RCA_1 > 1$ . Если  $RCA_1 < 1$ , то считается, что страна имеет «выявленное непреимущество» в определенной группе товаров или отраслей.

| ● ● ● ● ● ●

**Национальный режим** - режим запрещает дискриминацию между иностранными и национальными товарами, услугами, поставщиками услуг, владельцами прав интеллектуальной собственности и др. После того, как товар прошел таможенную очистку, он не может подвергаться более жесткому регулированию, чем аналогичный товар отечественного производства.

**Принцип национального благоприятствования или принцип недискриминации** – любое преимущество: льгота, субсидирование, представленные любой страной любому продукту были распространены немедленно на всех.



# Таблица . Примерные временные рамки рассмотрения спора в ВТО



Период	Процедура
60 дней	Консультации
45 дней	Создание третейской группы и утверждение ее состава
6 месяцев	Предварительный доклад третейской группы участникам спора
3 недели	Окончательный доклад третейской группы для членов ВТО
60 дней	Принятие доклада Органом по разрешению споров
<i>Итого: 1 год</i>	<i>Без учета апелляции</i>
60 – 90 дней	Отчет апелляционного органа
30 дней	Принятие Органом по разрешению споров отчета апелляционного органа
<i>60 – 90 дней</i>	Отчет апелляционного органа
<i>30 дней</i>	Принятие Органом по разрешению споров отчета
<i>Итого: 1 год 3 месяца</i>	апелляционного органа С учетом апелляции



# Присоединение России к ВТО: краткая хронология

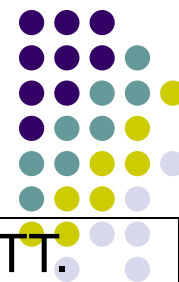

- 1991 - СССР получает официальный статус наблюдателя в ГАТТ.
- 1993 - Россия подает заявку на членство в ГАТТ.
- 1995 - Россия подает заявку на вступление в ВТО.
- 1995, 17 - 19 июля - Первое заседание Рабочей группы по вопросам вступления России в ВТО.
- 1998 г. Россия ведет двусторонние и многосторонние переговоры со своими партнерами относительно 4-х вопросов: тарифы и торговля товарами, сельское хозяйство, торговля услугами, «системные вопросы».
- 20 ноября 2006г. подписано двухстороннее соглашение с США.
- 2008г. созданы все условия для вступления России в ВТО (против только Грузия). Но из-за событий на Кавказе вступление откладывается.
- В июне 2009г. на заседании межгосударственного совета ЕврАзЭС в Москве Путин заявляет о вступлении России вместе с остальными участниками таможенного союза (Беларуси, Казахстан).
- Октябрь 2011г. подписано соглашение с Грузией.

# Присоединение России к ВТО: последствия

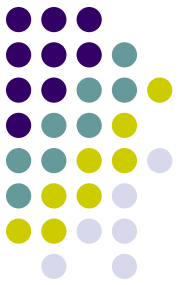

## Аргументы «за»:

- лучший доступ к иностранным рынкам,
- справедливое/стандартное отношение зарубежных стран и компаний,
- доступ к международному механизму регулирования споров,
- участие в принятии решений по вопросам международных правил торговли

## Аргументы «против»:

- большинство предприятий не готово конкурировать на международном уровне в рамках ВТО
- ни деловое сообщество, ни власть не знают должным образом конкретные обязательства и требования, которые ВТО накладывает на ее членов

# Раздел III. Торговля и обмен ресурсами в мировом хозяйстве

---

## Тема 8. ВНЕШНЕТОРГОВАЯ ПОЛИТИКА

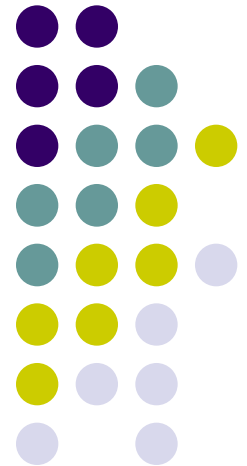

# Виды государственного регулирования:

- *Односторонние* – инструменты торговой политики используются одной из стран без согласия или консультаций с ее торговыми партнерами.
- *Двухсторонние* – инструменты торговой политики согласуются со странами – торговыми партнерами. Например, согласование технических требований и т.п.
- *Многосторонние* – инструменты торговой политики согласуются с большой группой стран, например соглашения ГАТТ, ВТО, ЕС и т.п.

# Типы внешнеторговой политики:

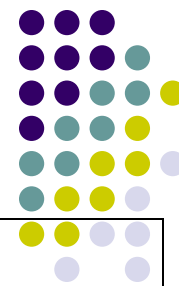

## **Фритредерство (умеренная или открытая торговая политика, или free trade)**

Первоначально фритредерство возникло в Великобритании в последней трети XIX века.

**Протекционизм** – экономическая политика государства противоположная политике «свободной торговли» и направленная:

1. На защиту от иностранной конкуренции имеющих стратегическое значение отраслей отечественной экономики;
2. На временную защиту относительно недавно созданных отраслей отечественной экономики;
3. На расширение внешнего рынка;
4. Как ответная мера при проведении политики протекционизма торговыми партнерами.

## Виды протекционизма:



- *Селективный* – направлен против отдельных стран или отдельных товаров;
- *Отраслевой* – направлен на защиту отдельных отраслей;
- *Коллективный* – используется объединениями стран в отношении третьих стран;
- *Скрытый* – осуществляется методами внутренней экономической политики.

# ПРОТЕКЦИОНАЛИЗМ



Аргументы в пользу проведения протекционистской политики:

- Защита молодых отраслей и отраслей, имеющих стратегическое значение;
- Диверсификация производства;
- Сохранение прежнего уровня занятости.

Аргументы против проведения протекционистской политики:

- Создание тепличных условий для отечественного производителя снижает его стремление к совершенствованию производства и продукции;
- Рост цен;
- Перераспределение ресурсов из наиболее эффективных отраслей в пользу менее эффективных.



## Тарифные ограничения в международной торговле

**Таможенный тариф** — систематизированным по группам товаров, перечнем пошлин, взимаемых в данной стране с ввозимых или вывозимых товаров.

Таможенный тариф любой страны состоит из конкретных ставок таможенных пошлин и таможенных сборов.

**Таможенная пошлина** (customs duty) – обязательный взнос, взимаемый таможенными органами при импорте или экспорте товара.

**Таможенные сборы** — дополнительные сборы, взимаемые сверх таможенных пошлин при перемещении через таможенную границу данной страны.



## Функции таможенного тарифа:



- *Фискальная* – взимается с импорта и экспорта и служит статьей пополнения государственного бюджета;
- *Протекционистская* – взимается с импорта и служит ограждением от нежелательной конкуренции;
- *Запретительная* – накладывается на импорт и ведет к полному прекращению его поставки.;
- *Балансировочная* – взимается с экспорта и служит предотвращением нежелательного экспорта товаров, цены на которые на внутреннем рынке значительно ниже, чем на внешнем; а также ограничением стратегического товара.

# ВЛИЯНИЕ ТАРИФА НА ЭКОНОМИКУ МАЛОЙ СТРАНЫ

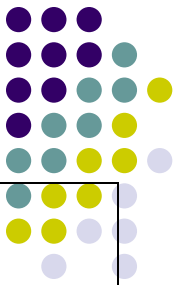

Перераспределительные эффекты – не приводят к ухудшению экономики в целом.

- Эффект дохода - объем увеличения дохода бюджета в результате обложения импортной пошлиной (с);
- Эффект передела – представляет собой перераспределения доходов от потребителя к отечественному производителю (а).

## Эффекты потери.

- Эффект защиты – внутренне производство товара под защитой тарифа с более высокими издержками (b);
- Эффект потребления – сокращение потребления товара в результате роста его цены (d).

# Нетарифные ограничения



- **Количественные ограничения** – административная форма нетарифного государственного регулирования торгового оборота определяющая количество и номенклатуру товаров, разрешенных к экспорту импорту. (**квотирование (контингентирование) , лицензирование , Добровольное ограничение экспорта** );
- **Скрытые меры торговой политики** – разнообразные барьеры нетаможенного характера, воздвигаемые на пути торговли органами центральной и местной власти (**государственные закупки , требования к содержанию местных компонентов, технические барьеры** );
- **Финансовые методы торговой политики** – комплекс финансовых мер направленных на проведение протекционистской политики (**экспортные субсидии , экспортное кредитование, демпинг** );
- **Торговое эмбарго (экономическая санкция)** – запрещение государством ввоза в какую-либо страну или вывоза из какой-либо страны товаров. Эмбарго крайняя формой государственного ограничения внешней торговли

# КВОТИРОВАНИЕ



## Преимущество квоты:

- Квота лишает иностранных конкурентов возможности расширять продажи на рынке путем снижения цен.
- Квотирование является более гибким и оперативным инструментом политики.
- Использование квот делает внешнеторговую политику более селективной, поскольку путем распределения лицензий государство может оказывать поддержку конкретным предприятиям.

## Негативные эффекты:

- Ограничивая ценовую конкуренцию и гарантируя отечественным фирмам определенную долю национального рынка.
- Распределение лицензий редко происходит на открытых аукционах в условиях честной конкуренции импортеров, и поэтому, в лучшем случае, приводит к произвольным и потому недостаточно эффективным административным решениям, а в худшем - к развитию коррупции.

## По направленности деятельности квоты делаются на

- *Экспортные* – вводятся либо в соответствии с международными стабилизационными соглашениями, устанавливающими долю каждой страны в общем экспорте определенного товара (экспорт нефти из стран ОПЕК), либо правительства страны;
- *Импортные* – вводятся национальным правительством для защиты местных производителей, достижения сбалансированности торгового баланса, регулирования спроса и предложения на внутреннем рынке, а также как ответную меру на дискриминационную торговую политику.

## По охвату квоты делаться на:

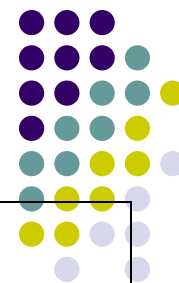

- *Глобальные* - устанавливаются на импорт или экспорт какого-либо товара на определенный период времени не зависимо от того из какой страны импортируется данный товар, или в какую страну он экспортируется.
- *Индивидуальные* - устанавливаются в рамках глобальной квоты как квоты каждой страны, экспортирующей или импортирующей товар.. Часто такие квоты носят сезонный характер и устанавливаются на сельхозпродукцию.

# Лицензирование

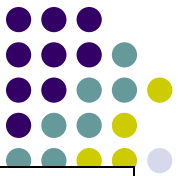

- *Разовые* – письменное разрешение сроком до 1 года на ввоз или вывоз товаров, выдаваемое правительством конкретной фирме на осуществление одной внешнеторговой сделки;
- *Генеральные* – письменное разрешение на ввоз или вывоз товаров в течении года без ограничения количества сделок;
- *Глобальные* – письменное разрешение на ввоз или вывоз товаров в любую страну мира за определенный промежуток времени без ограничения количества и стоимости;
- *Автоматические* – письменное разрешение, выдаваемое немедленно после получения от экспортера или импортера заявки, которая не может быть отклонена государственными органами.



## Скрытые меры торговой политики

- **Государственные закупки** – метод заключается в гарантированной покупке товаров у отечественных производителей, не смотря на их уровень цен.
- **Требования к содержанию местных компонентов** – метод заключается в установлении в законодательном порядке доли конечного продукта, которая должна быть произведена отечественными производителями.
- **Технические барьеры** – скрытые методы проведения торговой политики, возникают в силу того, что каждое государство имеет свои национальные технические, санитарно-гигиенические, административные и другие нормы.





## Экспортные субсидии

- *Прямая* – непосредственная выплата экспортеру после совершения им операции на сумму разницы его издержек и полученного им дохода.
- *Косвенная* – скрытое дотирование экспортеров через предоставлении им льгот по выплатае налогов, льготных условий страхования, займов по ставке ниже рыночной и т.п.
- *Внутренняя* – бюджетное финансирования производства внутри страны товаров конкурирующих с импортом.
- *Скрытое субсидирование экспорта*  
Формы: валютная политика; ввоз и вывоз капитала; транспортное обеспечение экспортеров; информирование и консультированное руководства предприятий; дипломатическая поддержка экспортеров; государственная политика развития экспортной базы; подготовка кадров для внешней торговли.

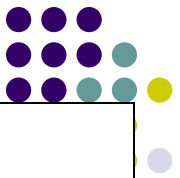

- *Экспертное кредитование* – финансовое стимулирование государством развития экспорта путем предоставления льготных кредитов фирмам – экспортерам.
- *Субсидированные кредиты экспортерам* – кредиты, выдаваемые экспортерам государственными банками по ставке ниже рыночной.
- *Государственные кредиты иностранным импортерам* – кредиты, выдаваемые импортерам государственными банками по ставке ниже рыночной при условии закупки товаров только у фирм страны кредитора.
- *Страхование экспортных рисков* – коммерческих и политических.

# Демпинг



- *Спорадический* – эпизодическая продажа излишних товаров на внешнем рынке по заниженным ценам.  
*Преднамеренный* – временное умышленное снижение цен с целью вытеснения конкурента и установления собственной монополии.
- *Постоянный* – постоянный экспорт товаров по цене ниже справедливой.
- *Обратный* – завышение цен на экспорт по сравнению с ценами продаж тех же товаров на внутреннем рынке.  
*Взаимный* – встречная торговля товарами по заниженным ценам

**Торговое эмбарго (экономическая санкция)** – запрещение государством ввоза в какую-либо страну или вывоза из какой-либо страны товаров. Эмбарго крайняя формой государственного ограничения внешней торговли Страна вводит эмбарго на торговлю с другой страной обычно по политическим мотивам. Экономические санкции по отношению к какой либо стране могут также носить коллективный характер, например, когда они вводятся по решению ООН.

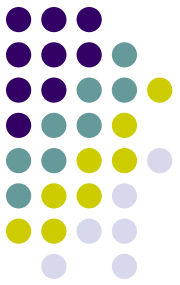

# Раздел III. Торговля и обмен ресурсами в мировом хозяйстве

## Тема 9. Международное движение финансов, капитала и технологий

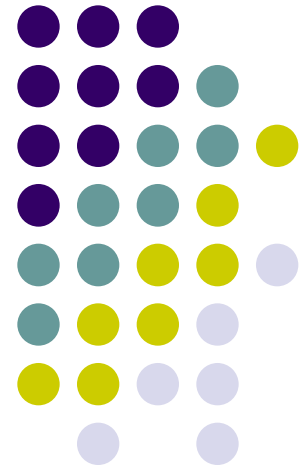

# Согласно МВФ выделяют 3 формы движения капитала:



- Прямые инвестиции,
- Портфельные инвестиции,
- Прочие инвестиции:
  - торговые кредиты, займы, банковские депозиты
  - экономическая помощь, беспроцентный и льготный кредит

# Состав ПЗИ:



- Вложение компаний за рубеж в форме собственного капитала,
- Реинвестирование прибыли  
*(В Японии реинвестирование не относят к ПЗИ),*
- Внутрикорпоративные переводы капиталов в форме кредитов и займов между прямыми инвесторами и дочерними, ассоциативными компаниями и филиалами.

# Виды ПЗИ:

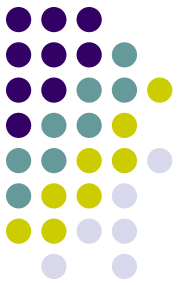

- Инвестиции с «нуля»;
- Трансплантация;
- Организация стратегических альянсов и совместных предприятий;
- Слияния и поглощения.



# Корпорации

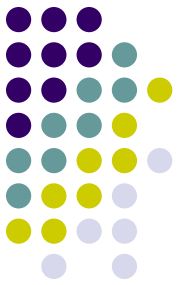

- **ТНК** – крупнейшая корпорация, головная компания которой принадлежит капиталу одной страны, а филиалы разбросаны по многим странам мира.

- **Многонациональные корпорации (МНК)** – корпорации, головная компания которых принадлежит капиталу двух и более стран, а филиалы также находятся в разных странах.

# ТНК

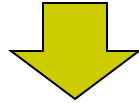
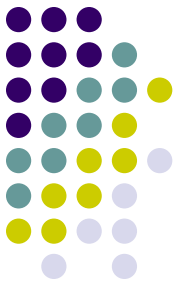

- Страна базирования – страна в которой располагается головная компания

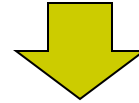

- Принимающая страна – страна, в которой международная корпорация имеет филиалы, создаваемые на основе прямых инвестиций

## Этапы развития ТНК:

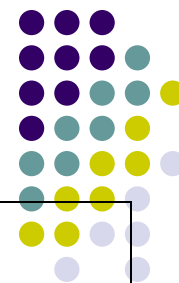

- Первые ТНК появились в XIX в., в связи с колонизацией, появлением доступа к дешевым источникам сырья, и действовали, главным образом, в добывающей промышленности и сельском хозяйстве.
- Второй этап развития ТНК связан с мировыми войнами и участием ТНК в сфере производства вооружения.
- В 1960-е гг. рост потребительского спроса привел к развитию ТНК в сфере производства товаров народного потребления. (Расцвет ТНК).
- В 1980-90гг. ТНК активно развиваются в сфере производства, инновации, услуг.
- С 1995г. активно создаются стратегические альянсы.

# Причины образования ТНК

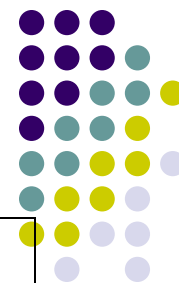

- Экономия на издержках;
- Экономии на масштабе производства;
- Обход экологического законодательства;
- Снижение транспортных расходов;
- Продвижение товара на новые рынки;
- Продление жизненного цикла товарам;
- Обход импортных ограничений;
- Использование налоговых льгот;
- Получение преимущества в конкурентной борьбе;
- Поддержка и поощрение государством и т.п.

# Структура ТНК

Головная материнская компания



Основные организационные формы  
зарубежных филиалов:

Дочерние  
компании

Ассоциированная  
компания

Отделения



$$\text{Индекс транснационализации} = \frac{\text{зарубежные активы компании} + \text{зарубежные продажи}}{\text{общий объем активов} + \text{общий объем продаж}} + \frac{\text{численность работников, занятых за рубежом}}{\text{общее число занятых}}$$

# Структура управления ТНК

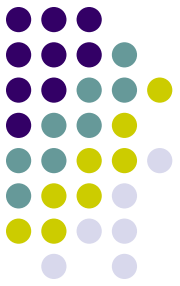

по географическому  
(страновому) принципу  
(специализированная  
на однородной  
продукции «Нэстле»)

по товарному  
принципу  
(многоотраслевой  
концерн  
«Дженерал  
электрик»)

# Отрасли наибольшего распространения ТНК в современном мире



- - электроника и электрооборудование
- - химия и фармацевтика
- - нефть и прочие энергоресурсы
- - производство автомобилей, узлов и агрегатов к ним
- - производство продуктов питания и напитков.



# Отраслевая структура ТНК в главных странах их базирования

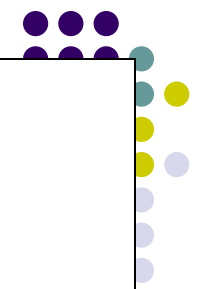

США	Япония	Германия
16% - нефтяная промышленность промышленность	32% - электроника (Сони, Хитачи, Тошиба, Мацусита и т.д.)	27% - химическая промышленность и транспортные средства
13% - пищевая и табачная	21% - торговые ТНК	9% - другие отрасли
9% - компьютерный бизнес и производство транспортных средств	12 % - производство транспортных средств	

- 
- **Портфельные** – инвестиции, осуществляются с целью временного вложения свободных денежных средств для получения прибыли и диверсификации риска. Они бывают, преимущественное, краткосрочные, до 1 года. Среди портфельных инвестиций можно выделить.
  - *Акционерные ценные бумаги* – обращающиеся на рынке денежный документ, удостоверяющий имущественное право владельца документа по отношению к лицу выписавшему его.
  - *Долговые ценные бумаги* – обращающиеся на рынке денежный документ, удостоверяющий отношение займа владельца документа по отношению к лицу, выпустившего этот документ.

# Инструменты денежного рынка подразделяются на две группы:



- *Первичные* – это ценные бумаги. К ним относятся облигации, векселя, долговые расписки, депозитные сертификаты, банковские акцепты, казначейские векселя и т.п.

- *Вторичные* – это производные от ценных бумаг (дериваты). К ним относятся: опционы, варранты, фьючерсы, свопы и т.п. Основная цель использования вторичных инструментов – страхования от валютного риска.



## Бегство капитала

- характерно для стран с высоким уровнем инфляции, кризисным состоянием экономики, высокими налогами и политической нестабильностью, угрозами национализации, высоким уровнем преступности и т. п.

# Учет «Бегства»



- **Методы оценки бегства:**

- Общий метод – через сумму прироста иностранных активов резидентов,
- Рост внешнего долга частного сектора за счет прироста переводов банковского и небанковского сектора,
- Метод тщательного анализа краткосрочных переводов,
- Обходной метод – расчет доли иностранных активов резидентов, недекларируемых при налогообложении.

- **Формы утечки капитала:**

- Скрытая в форме полного или частичного не перевода валютной выручки за поставленную продукцию, в том числе невозврат валютной выручки под предлогом форс мажора.
- Фиктивные импортные контракты, или аванс в счет импорта, который не осуществляется.
- Искусственное занижение цен на экспорт и искусственное завышение цен на импорт, неэквивалентный бартер.
- Внесение страхового депозита для получения кредита, сделка по которому в дальнейшем не осуществляется.
- Нелегальный ввоз иностранной валюты.

# Принципы международного кредита:



- Возвратность
- Срочность
- Платность
- Обеспеченность
- Целевой характер

## ВИДЫ КРЕДИТОВ:

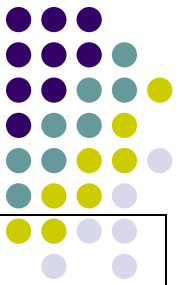

- **Фирменный кредит** – предоставляется экспортером одной страны импортеру другой в виде отсрочки платежа за проданный товар (услугу), либо импортером одной страны экспортеру другой страны в виде аванса.
- **Банковский кредит** – выдается банком экспортерам и импортерам под залог товарно-материальных ценностей, т.е. в роли кредитора выступает банк.
- **Межгосударственный кредит** – кредит, предоставляемый на основе международных соглашений правительствам стран, т.е. в роли кредитора выступают страны и международные кредитно-финансовые организации.

# МЕЖДЕНАРОДНОНЫЕ КРЕДИТНЫЕ ОТНОШЕНИЯ

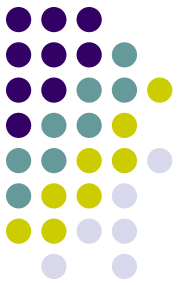

- ***Кредитная дискриминация*** – установление худших условий получения, использования и погашения международного кредита для определенных категорий заемщиков с целью оказания экономического и политического давления. Осуществляется посредством введения валютных и финансовых ограничений, завышения процентных ставок, требований дополнительного обеспечения, гарантий и возврата.
- ***Кредитная блокада*** – отказ от предоставлении кредита той или иной стране. Кредитная блокада обычно связана с экономическими санкциями и проводится под тем или иным предлогом.





# Реструктуризация задолженности

1. Изменение условий предоставления займа;
2. Полное или частичное списание долгов;
3. Продление срока уплаты долга;
4. Конверсия или капитализация внешней задолженности.

# Экспорт и импорт технологий



- *Экономическая целесообразность экспорта технологии*
- источник получения доходов;
- форма борьбы за товарный рынок;
- способ обойти проблемы экспорта соответствующего товара;
- способ установления контроля над зарубежной фирмой через такие условия лицензионного соглашения, как объем производства, участие в прибылях и т.п.
- возможность доступа к другой технологии через «перекрестное лицензирование»;
- возможность более эффективного совершенствования объекта лицензии с участием покупателя и т.д.
- *Экономическая целесообразность импорта технологии*
- доступ к новшествам высокого технического уровня;
- средство экономии затрат на НИОКР;
- средство уменьшения валютных расходов на товарный импорт;
- обеспечение использования национального капитала и рабочей силы;
- условие расширения экспорта продукции, выпускаемой по зарубежным технологиям;
- гарантия освоения продукта или процесса при помощи продавца и т.д.



Стратегия поведения ТНК на мировом рынке технологий по отношению к независимым фирмам и странам определяется жизненным циклом технологии:

- 1 этап – продажа готовой продукции, произведенной по новой технологии;
- 2 этап – технологический обмен сопровождается или осуществляется в форме прямых зарубежных инвестиций;
- 3 этап – чистое лицензирование.



## Технологический разрыв

- высокие технологии (уникальные, прогрессивные) обращаются между промышленно развитыми странами;
- низкие (морально устаревшие) и средние (традиционные) технологии промышленно развитых стран являются новыми для развивающихся и бывших социалистических стран.

# Механизм передачи технологий на некоммерческой основе:



1. Специальная литература, компьютерные банки данных, справочники, деловые игры и др.;
2. Конференции, выставки, симпозиумы, семинары, зарубежное обучение, стажировка, практика;
3. Международная миграция ученых и специалистов, в том числе и «утечка умов».

# Механизм передачи технологий на коммерческой основе:



1. Продажа воплощенных технологий;
2. Прямые зарубежные инвестиции и сопровождающие их строительство, реконструкция, модернизация предприятий;
3. Продажа патентных и «ноу-хау» лицензий;
4. Совместные НИОКР через создание совместных коллективов, работа специалистов за рубежом;
5. Координирование и кооперирование НИОКР; научно-техническое и производственное кооперирование;
6. Лизинг;
7. Инжиниринг;
8. Консалтинг;
9. Портфельные инвестиции, в том числе создание совместных предприятий, если они сопровождаются потоком инвестиционных товаров.

# Механизм нелегальной передачи технологий:



1. **Промышленный шпионаж** — вид недобросовестной конкуренции; деятельность по незаконному добыванию сведений, представляющих коммерческую ценность;
2. **Техническое пиратство** — массовый выпуск и продажа товаров-имитаций теневыми структурами.

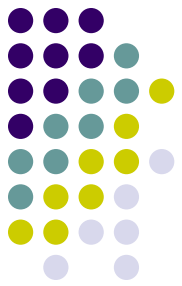

# По форме выплаты лицензионного вознаграждения:

- **роялти** — оговоренное участие в прибыли, периодическое отчисление от дохода покупателя в течение всего периода действия лицензионного соглашения;
- **паушальный платеж** — единовременный платеж, не связанный во времени с использованием лицензии, а устанавливаемый заранее на основе экспертных оценок;
- **комбинированные платежи** — включают первоначальную сумму в виде паушального платежа (10—15% от цены лицензии) и последующие периодические отчисления (роялти).