

Ключев Виталий Владимирович

**Законодательное и нормативное
правовое регулирование в области
морского и внутреннего водного
транспорта**

18 декабря 2013 г.

Рассматриваемые вопросы

- Система права Российской Федерации
- Законодательство в области морского и речного транспорта
- Процесс законотворчества
- Процесс нормотворчества
- Международное морское право
- Международная морская организация
- Международные конвенции и кодексы и их применение
- Национальное и международное право
- Работа России в ИМО

Система права Российской Федерации

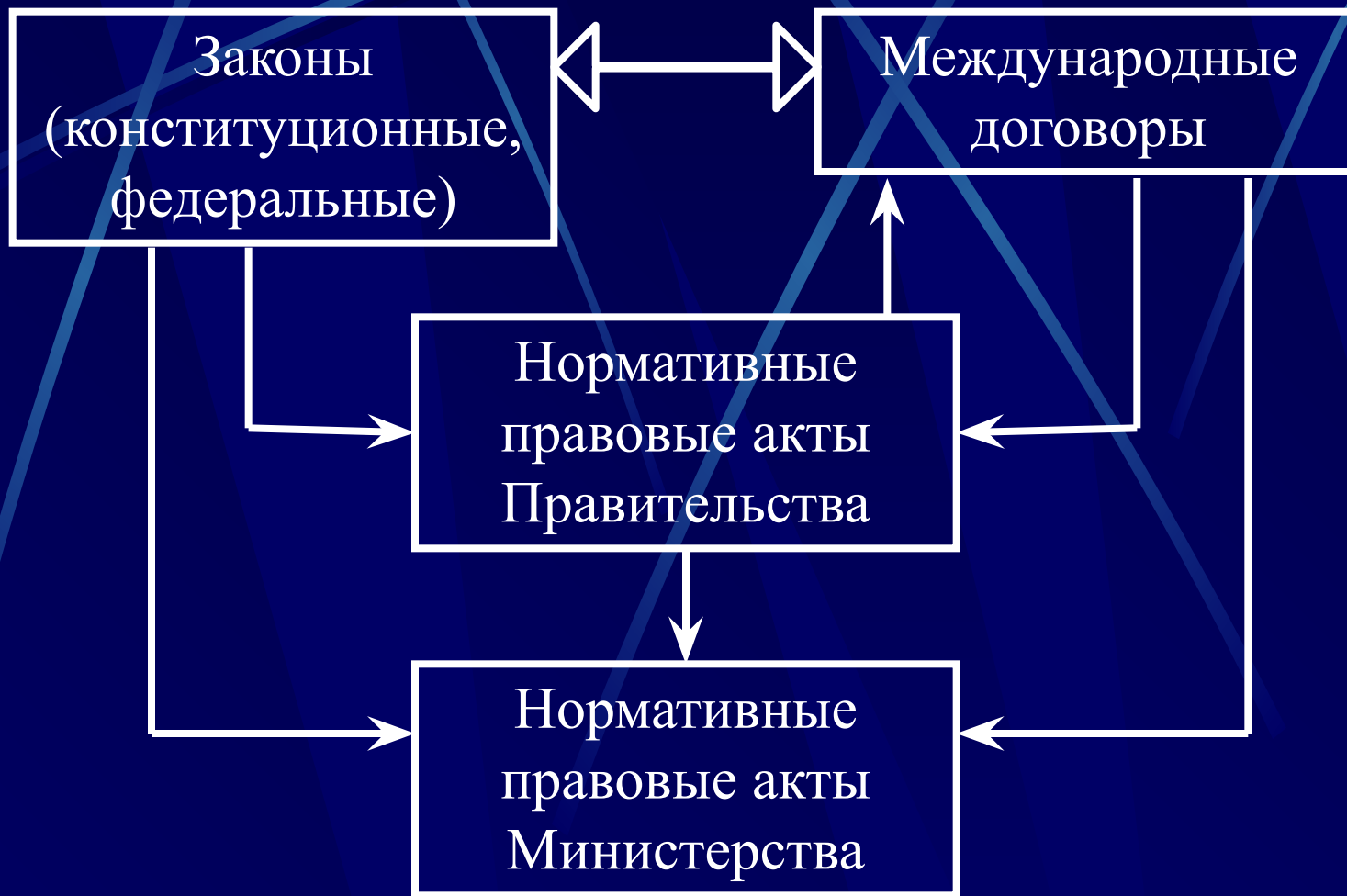

Нормативные правовые акты Министерства

- во исполнение и на основании Законов
- в установленной сфере деятельности
- обязательность для органов власти, физических и юридических лиц
- распространение на неограниченный круг лиц
- официальное опубликование

Статья 15 Конституции, Указ Президента от 09.03.2004 № 314

Основные Законы

- Кодекс торгового мореплавания
- Закон о морских портах ...
- Кодекс внутреннего водного транспорта
- Закон о внутренних морских водах, территориальном море и прилежащей зоне
- Закон о континентальном шельфе
- Закон о въезде - выезде
- Закон о безопасности гидротехнических сооружений
- Закон о транспортной безопасности
- Закон о техническом регулировании

Сферы регулирования Законов



Процесс Законотворчества

Субъекты Законодательной инициативы

- Депутаты Госдумы
- Члены Совета Федерации
- Субъекты Федерации
- Президент РФ
- Правительство РФ

Процесс Законотворчества

Законотворчество Министерства

- Поручения Президента
- Поручения Правительства
- Инициативная разработка

- План Министерства
- План Правительства РФ

- Публичное обсуждение

Новые Законы

- 2012 – ФЗ 131 – поправки в КВВТ
- 2012 – ФЗ 132 – Севморпуть
- 2012 – ФЗ 36 – маломерное судно
- 2013 – ФЗ 110 – многократное пересечение
госграницы
- 2013 – ФЗ 225 – Администрации морских портов
и транспортная безопасность

Законопроекты

- Понятие рыболовного судна
- Лоцманская деятельность
- Статья 35 КВВТ – правила классификации
- Линейное судоходство
- Регулирование ПРР вне морских портов
- Безвизовый въезд на 72 часа на прогулочных судах
- Поправки в Закон о морских портах
- Поправки в КВВТ (водные пути субъектов)
- Поправки в Закон о транспортной безопасности

Процесс Нормотворчества

Нормотворчество Министерства

- Основания - компетенция
- План Министерства – новые акты, поправки в существующие акты
- Публичное обсуждение
- Согласование с ФОИВ
- ОРВ (Минэкономразвития)
- Регистрация в Минюсте
- Анти-коррупционная экспертиза в Минюсте
- Опубликование

Нормативные правовые акты Министерства

- Общие правила плавания и стоянки в морских портах
- Типовая схема организации пропуска через госграницу в морских портах
- Обязательные постановления по морским портам
- Положение о дипломировании моряков
- Порядок наделения полномочиями признанных организаций
- Правила перевозок пассажиров, грузов на морском и внутреннем водном транспорте

Нормативные правовые акты Министерства

- Правила регистрации морских и речных судов
- Перечень портовых сборов
- Правила содержания ВВП
- Правила диспетчерского регулирования на ВВП
- Правила прохождения шлюзов
- Правила плавания по ВВП
- Правила лоцманской проводки судов
- Правила содержания ВВП, шлюзов
- Уставы службы на судах морского и речного флота

Нормативные правовые акты Министерства

- Порядок оценки уязвимости, разработки планов охраны (планов транспортной безопасности)
- Государственный портовый контроль на ВВП
- Положение о капитане морского порта
- Положение о капитане бассейна ВВП
- Положение об Администрации морских портов
- Ведение отдельного учета доходов и расходов
- Правила расследования аварийных случаев с судами (на море и на реке)
- Правила стоянки и движения судов в бассейнах ВВП

Международное морское право

- Международные договоры - составная часть правовой системы РФ (ст. 15 Конституции)
- ФЗ 101 – О международных договорах
- Присоединение к международным договорам:
 - ратификация Законом
 - присоединение решением Правительства

Специализированные организации ООН

ООН

МОТ

ФАО

ВОЗ

ИМО

ИКА
О

МСЭ

ЮНИ
ДО

Задачи ИМО

Безопасность на море и
охрана окружающей среды



ООН

ОСНОВНЫЕ ЗАДАЧИ ИМО

Разработка

1. международных технических стандартов:

- безопасности мореплавания,
- морской безопасности
- защиты окружающей среды

2. механизмов внедрения и исполнения стандартов

ИМО



◆ 170 государств



- ◆ 36 межправительственных международных организаций
- ◆ 63 неправительственных международных организаций

КОНВЕНЦИИ

КОДЕКСЫ

47

35 17

Структура ИМО



КОМИТЕТЫ



ПОДКОМИТЕТЫ

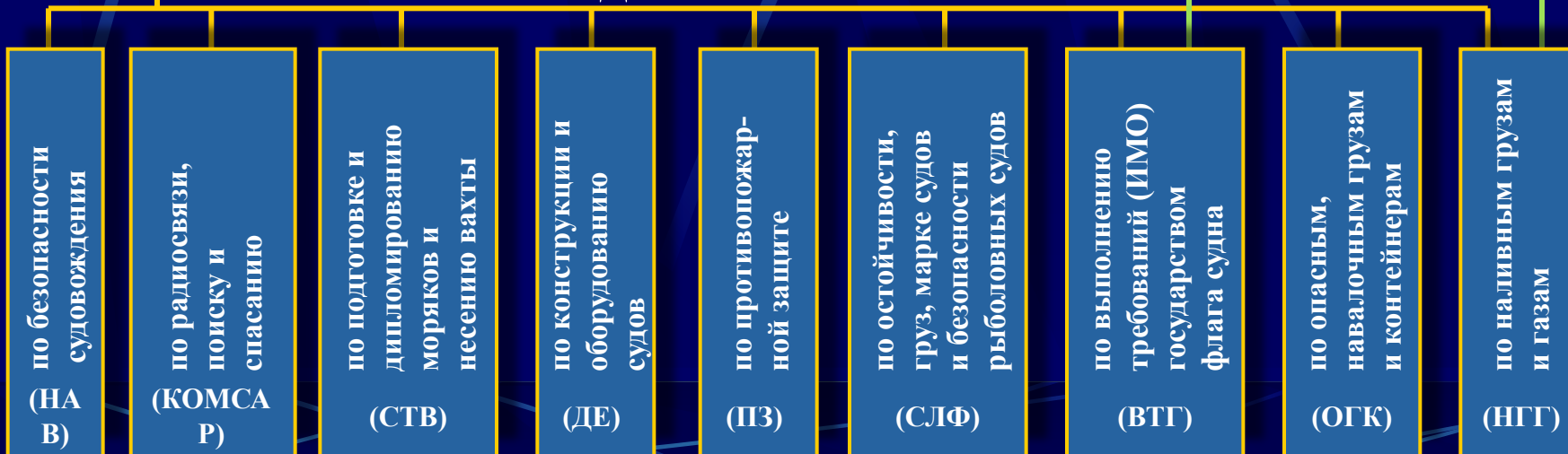

Значимость ИМО

ИМО



170 государств



97 % мирового флота
(по суммарному тоннажу)

КОНВЕНЦИИ

КОДЕКСЫ

Обязательность

ПРИНЦИП

**Обязательность для всех,
даже для тех государств,
которые не являются
участниками
соглашения.**



Контроль судов со стороны государства порта

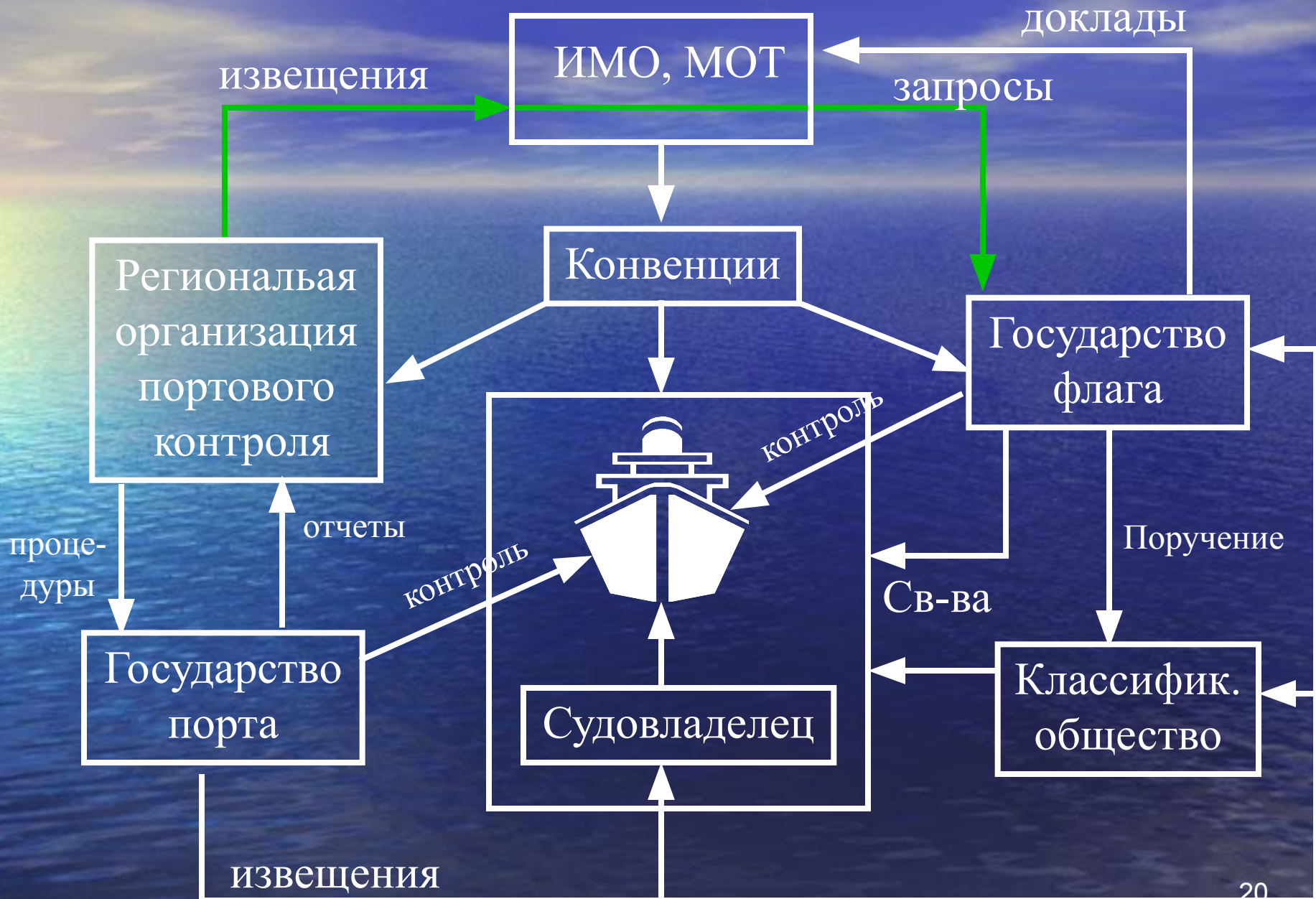

Аудит исполнения обязательных требований

Обязанности

Государство флага

Государство порта

Прибрежное государство

Проверка

Аудит
ИМО

Подготовка и
дипломирование

Независимая
проверка

Выполнение требований ИМО

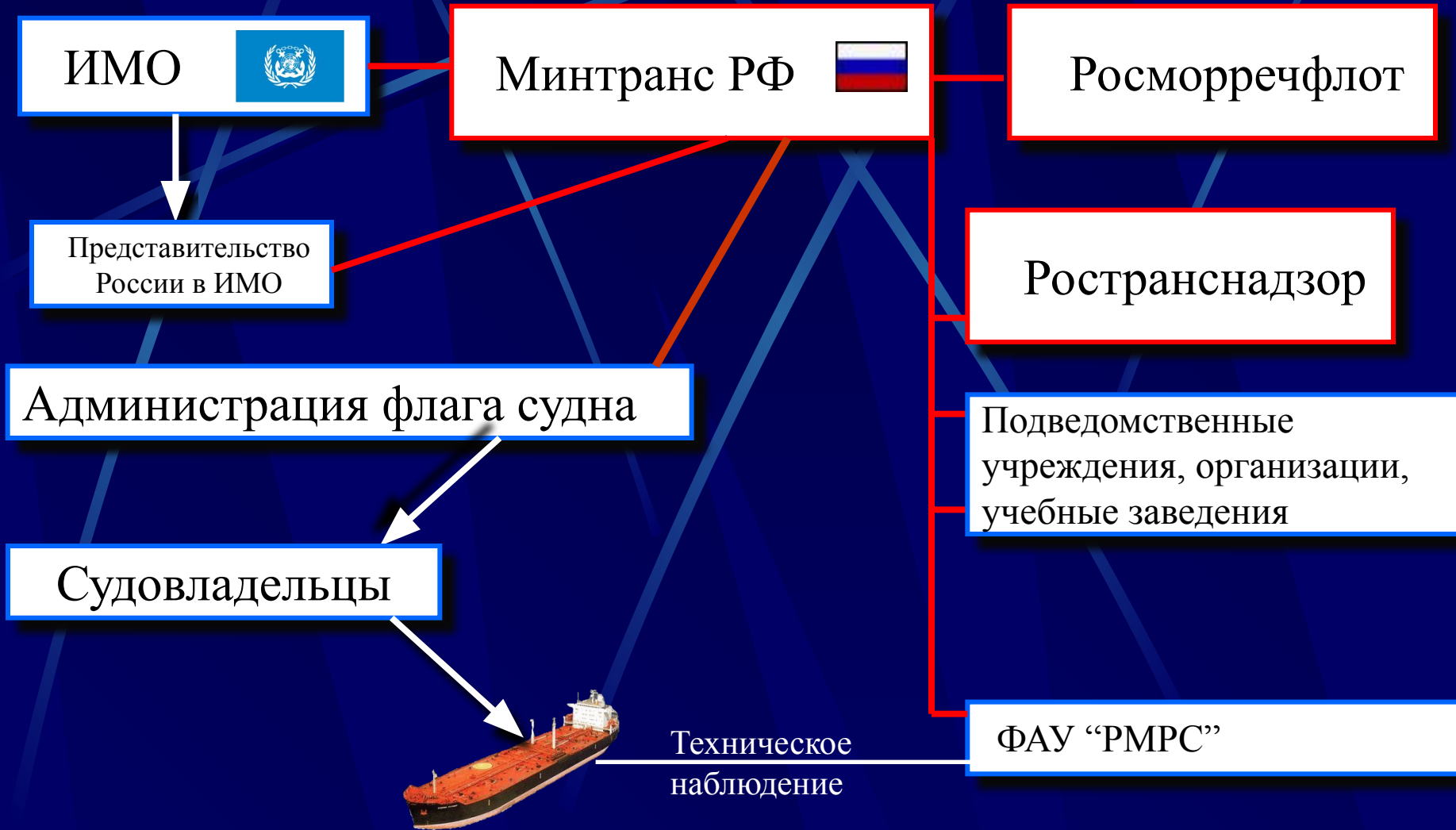

Региональные соглашения о государственном портовом контроле



Парижский
меморандум

Токийский
меморандум

Черноморски
й
меморандум

Разработки ИМО

- Полярный Кодекс
- Обязательный аудит
- Энергоэффективность
- Сокращение выбросов парниковых газов
- Сокращение выбросов окислов азота
- Кодекс признанных организаций
- Безопасность пассажирских судов
- Целевые стандарты

Взаимодействие с Секретариатом ИМО



Работа Минтранса в ИМО

- Минтранс – головной ФОИВ по делам ИМО
- Формирование делегаций на заседания ИМО
- Технические задания
- Постоянный представитель
- Ноты
- Присоединение к новым инструментам
- Участие в рабочих группах
- Взаимодействие с Секретариатом ИМО

Взаимосвязь международных и национальных норм

- Международные нормы – прямое действие в РФ
- При ратификации (присоединении) – проверка непротиворечивости
- Международные нормы превалируют
- Опубликование международных норм и поправок к ним
- Безусловное исполнение международных норм судами в международных рейсах
- Имплементация в национальном законодательстве



Министерство транспорта Российской Федерации

