

DITCHING 757-200

ПОСАДКА НА ВОДУ НА ВС БОИНГ 757-200



ΚΑΤΑΣΤΡΟΦΑ?

ΚΑΤΑΣΤΡΟΦΑ!!!



ПОДГОТОВЛЕННАЯ ПОСАДКА НА ВОДУ

Посадка считается подготовленной, если время до касания поверхности – 10 минут и более

Вся процедура может быть условно разделена на 5 этапов:

1. Получение и подтверждение информации.
2. Подготовка пассажиров.
3. Подготовка пассажирской кабины.
4. Посадка и эвакуация.
5. Организация выживания.

ПОДГОТОВЛЕННАЯ ПОСАДКА НА ВОДУ

1 ЭТАП

КВС: «СТАРШЕМУ БОРТПРОВОДНИКУ В КАБИНУ НЕМЕДЛЕННО!» + ALERT

По этой команде СБ проходит к 1 станции и связывается с кабиной пилотов.

Либо по интерфону, либо лично в кабине пилотов КВС проводит аварийный брифинг со СБ по 4 пунктам:

N	Nature	Природа аварии (что случилось)
I	Intentions	Намерения КВС
T	Time	Время до касания поверхности
S	Special Instructions	Специальные инструкции

После этого сверяют часы (СБ выставляет свои часы по часам КВС).

СБ повторяет информацию **NITS** командиру и выходит в передний вестибюль.

ПОДГОТОВЛЕННАЯ ПОСАДКА НА ВОДУ

1 ЭТАП

В это же время все остальные БП:

- ✓ Прекращают обслуживание.
- ✓ Закрепляют оборудование на штатных местах.
- ✓ Собираются в 1 вестибюле.
- ✓ Форма одежды – полная.

СБ проводит брифинг **NITS** с бортпроводниками в 1 вестибюле и требует от каждого повторить. Особое внимание обращает на специальные инструкции.

- ✓ ВСЕ сверяют часы (БП выставляют свои часы по часам СБ).
- ✓ СБ включает 100% освещение в салонах и отдаёт команду:

«БОРТПРОВОДНИКАМ ЗАНЯТЬ МЕСТА ДЛЯ ДЕМОНСТРАЦИИ!»

после чего немедленно начинает чтение аварийной информации для пассажиров, которая звучит 2 раза подряд.

ПОДГОТОВЛЕННАЯ ПОСАДКА НА ВОДУ

2 ЭТАП

Во время первого прочтения аварийной информации все БП:

- ✓ Пресекают панику.
- ✓ Будят спящих.
- ✓ Привлекают внимание пассажиров к аварийной информации (Проснитесь! Слушайте! Выполняйте наши указания!).
- ✓ Берут со станций инструкции по безопасности и **СВОИ** жилеты.
- ✓ Занимают места в салоне согласно аварийному расписанию.

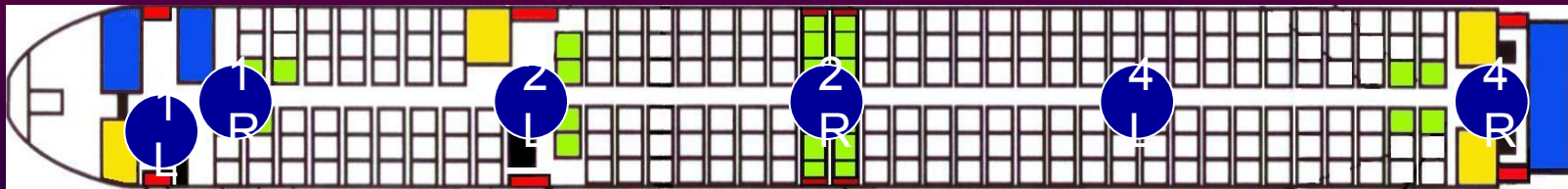

Если в составе экипажа 5 БП на 30 ряду демонстрацию проводит 4R, а кухню к посадке готовит после подготовки своих пассажиров-помощников. Остальные БП в отсутствие 1R смещаются на 10 рядов к носу ВС.

Во время второго прочтения аварийной информации все БП:

- ✓ Проводят демонстрацию с помощью инструкций по безопасности.
- ✓ Во время чтения пункта про жилеты вскрывают и надевают свои жилеты (НЕ НАДУВАЯ). Пассажиры в этот момент делают тоже самое.
- ✓ СБ надевает свой жилет после второго прочтения.

ПОДГОТОВЛЕННАЯ ПОСАДКА НА ВОДУ

2 ЭТАП

После второго прочтения аварийной информации все БП в своих зонах проводят аварийный брифинг с пассажирами по пунктам:

РЕМНИ:

- ✓ Расстегнуть ремни!
- ✓ Застегнуть ремни! (пряжка в правильном положении)
- ✓ Затянуть ремни!

ПОЗЫ:

- ✓ Примите вашу аварийную позу!
- ✓ После какой команды примите аварийную позу?
- ✓ Как долго будете в ней оставаться?

ВЫХОДЫ:

- ✓ Где Ваш ближайший аварийный выход? Показать.

ЖИЛЕТЫ:

- ✓ Проверить: надеты, не надуты (сдуты), раздать детские жилеты.

ИНСТРУКТИРОВАТЬ ВСЮ СВОЮ ЗОНУ ПО 1-2 РЯДА ПО ВСЕМ ПУНКТАМ!

ПОМОЩНИКИ:

- ✓ Подготовить пассажиров-помощников.

ПОДГОТОВЛЕННАЯ ПОСАДКА НА ВОДУ

2 ЭТАП

ПОДГОТОВКА ПАССАЖИРОВ – ПОМОЩНИКОВ:

1L инструктирует	1C,2C (и 2D,3D если 5 БП)
1R инструктирует	2D,3D
2L инструктирует	10BC,10DE
2R инструктирует	20,21 ряды (6 чел. min.)
4L инструктирует	39C,40C
4R инструктирует	39D,40D

ЕСЛИ ВОЗНИКАЮТ СОМНЕНИЯ В АДЕКВАТНОСТИ ПАССАЖИРОВ-ПОМОЩНИКОВ - ЗАМЕНИТЬ! (ПЕРЕСАДИТЬ).

ПОДГОТОВЛЕННАЯ ПОСАДКА НА ВОДУ

3 ЭТАП

ПОДГОТОВКА ПАССАЖИРСКОЙ КАБИНЫ:

После инструктажа пассажиров-помощников каждый БП проводит контрольную проверку своей зоны:

1. **СОБРАТЬ:** колюще-режущие предметы, вставные челюсти, галстуки, колготки, очки, ручки, туфли на высоком каблуке и т. п. в мешок. Закрывать в туалете.
2. **ПРОВЕРИТЬ:** полки закрыты, проходы и выходы свободны, двери в положении «АВТОМАТ».
3. **ЗАНЯТЬ СВОЕ МЕСТО, ПРИСТЕГНУТЬСЯ.**
4. **ДОЛОЖИТЬ СБ ПО СХЕМЕ:**

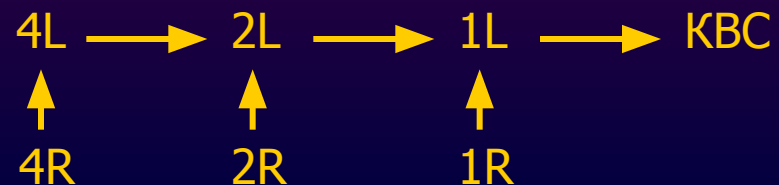

СОДЕРЖАНИЕ ДОКЛАДА: ИМЯ, НОМЕР, «К АВАРИЙНОЙ ПОСАДКЕ ГОТОВЫ!»

После доклада – ментальный 30-тисекундный настрой. Свет в салонах – OFF.

ПОДГОТОВЛЕННАЯ ПОСАДКА НА ВОДУ

4 ЭТАП

Когда ВС снизится до высоты 1000 Футов (300 м.) КВС отдаст команду по РА:

КВС: «БОРТПРОВОДНИКАМ ЗАНЯТЬ МЕСТА, ПРИГОТОВИТЬСЯ К ПОСАДКЕ!»

Одновременно пилоты включают аварийное освещение.

По этой команде все БП прекращают все действия (если ещё не находятся на своих станциях), выполняют команду КВС, проводят ментальный настрой.

Когда ВС снизится до высоты 200 Футов (60 м.) КВС отдаст команду по РА:

КВС: «СГРУППИРУЙТЕСЬ, СГРУППИРУЙТЕСЬ! BRACE, BRACE!»

По этой команде БП принимают СВОЮ позу безопасности и громким голосом подают команды в салон пассажирам с интервалом в 5 сек.:

БП: «СГРУППИРУЙТЕСЬ, СГРУППИРУЙТЕСЬ! ГОЛОВУ ВНИЗ, ГОЛОВУ ВНИЗ!»
«BRACE, BRACE! HEADS DOWN, STAY DOWN!»

Все БП продолжают отдавать эти команды до полной остановки самолёта!

ПОНЯТИЕ «КАТАСТРОФА»

КАТАСТРОФА:

- Приводнение.
- Неконтролируемый пожар.
- Нарушение целостности конструкции ВС.

Команду от КВС на эвакуацию не ждать!

Эвакуацию начать немедленно после полной остановки
ВС на поверхности!

**ПРИ НАЛИЧИИ ХОТЯ-БЫ ОДНОГО ИЗ ЭТИХ ПРИЗНАКОВ НА ЛЮБОМ
ЭТАПЕ ПОЛЁТА ИЛИ ПРЕДПОЛЁТНОЙ ПОДГОТОВКИ БП ПРИСТУПАЮТ К
ЭВАКУАЦИИ ПАССАЖИРОВ ИЗ ВС САМОСТОЯТЕЛЬНО!!!**

ПОДГОТОВЛЕННАЯ ПОСАДКА НА ВОДУ

4 ЭТАП

После полной остановки ВС на поверхности воды все БП должны:

1. расстегнуть ремни
2. проверить опасность за бортом
3. убедиться, что двери в положении «АВТОМАТ»

И одновременно с этим кричать в салон (1 блок команд):

«РАССТЕГНУТЬ РЕМНИ! ОСТАВИТЬ ВСЁ! НА ВЫХОД!»

«OPEN SEATBELTS! LEAVE EVERYTHING! GET OUT!»

4. открыть двери
5. продублировать надутие трапа-плота красной ручкой

При этом, находясь в безопасной зоне возле двери, отдать команду:

«ЖДИТЕ, ТРАП НАДУВАЕТСЯ! WAIT, WAIT, SLIDE INFLATING!»

Когда трап-плот надуется кричать (2 блок команд):

«КО МНЕ! НА ВЫХОД! COME THIS WAY! KEEP MOVING!»

В дверях кричать (3 блок команд):

«ПРОХОДИТЕ! САДИТЕСЬ! НАДУТЬ СПАСАТЕЛЬНЫЙ ЖИЛЕТ!»

«CRAWL TO THE END! SIT DOWN! INFLATE YOUR LIFE VEST!»

ПОДГОТОВЛЕННАЯ ПОСАДКА НА ВОДУ

4 ЭТАП

Если дверь при эвакуации не открылась или трап-плот не надулся БП кричат:
«ВЫХОДА НЕТ! БЕГИТЕ К ДРУГОЙ ДВЕРИ! EXIT BLOCKED! USE OTHER EXITS!»

После эвакуации пассажиров каждый БП берёт:

- ✓ НАЗ для своего трапа-плота из потолочной ниши (передает в трап-плот)
- ✓ спасательный жилет на себе (свой, ненадутый)
- ✓ фонарь (свой)

Кроме того:

- ✓ 1L – мегафон
- ✓ КВС – радиостанцию, совместно с 1L активируют передний запасной плот
- ✓ 1R – детские спасательные жилеты (если 5 БП – их берёт 1L)
- ✓ 2L – 2 аптечки первой помощи из полки 9
- ✓ 4L – 2 аптечки (первой помощи и докторскую) из полки 40
- ✓ 4R – мегафон, радиобуй, активирует хвостовой запасной плот

ПОДГОТОВЛЕННАЯ ПОСАДКА НА ВОДУ

4 ЭТАП

ЭВАКУАЦИЯ В ТРАПЫ-ПЛОТЫ 6 БП:

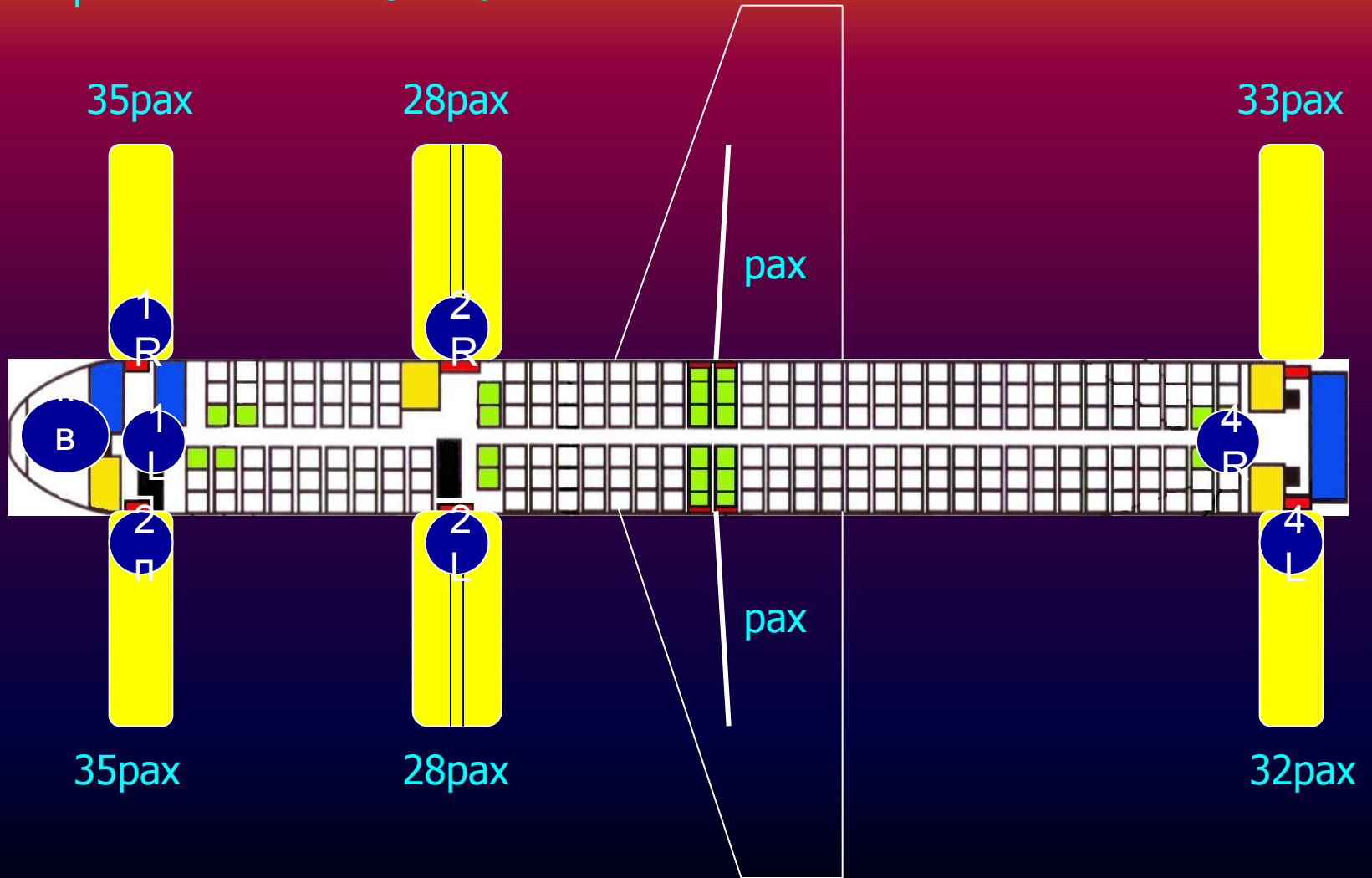

Все трапы-плоты отчаливают сразу после заполнения, если ВС тонет – немедленно.

ПОДГОТОВЛЕННАЯ ПОСАДКА НА ВОДУ

4 ЭТАП

ЭВАКУАЦИЯ В ТРАПЫ-ПЛОТЫ 5 БП:

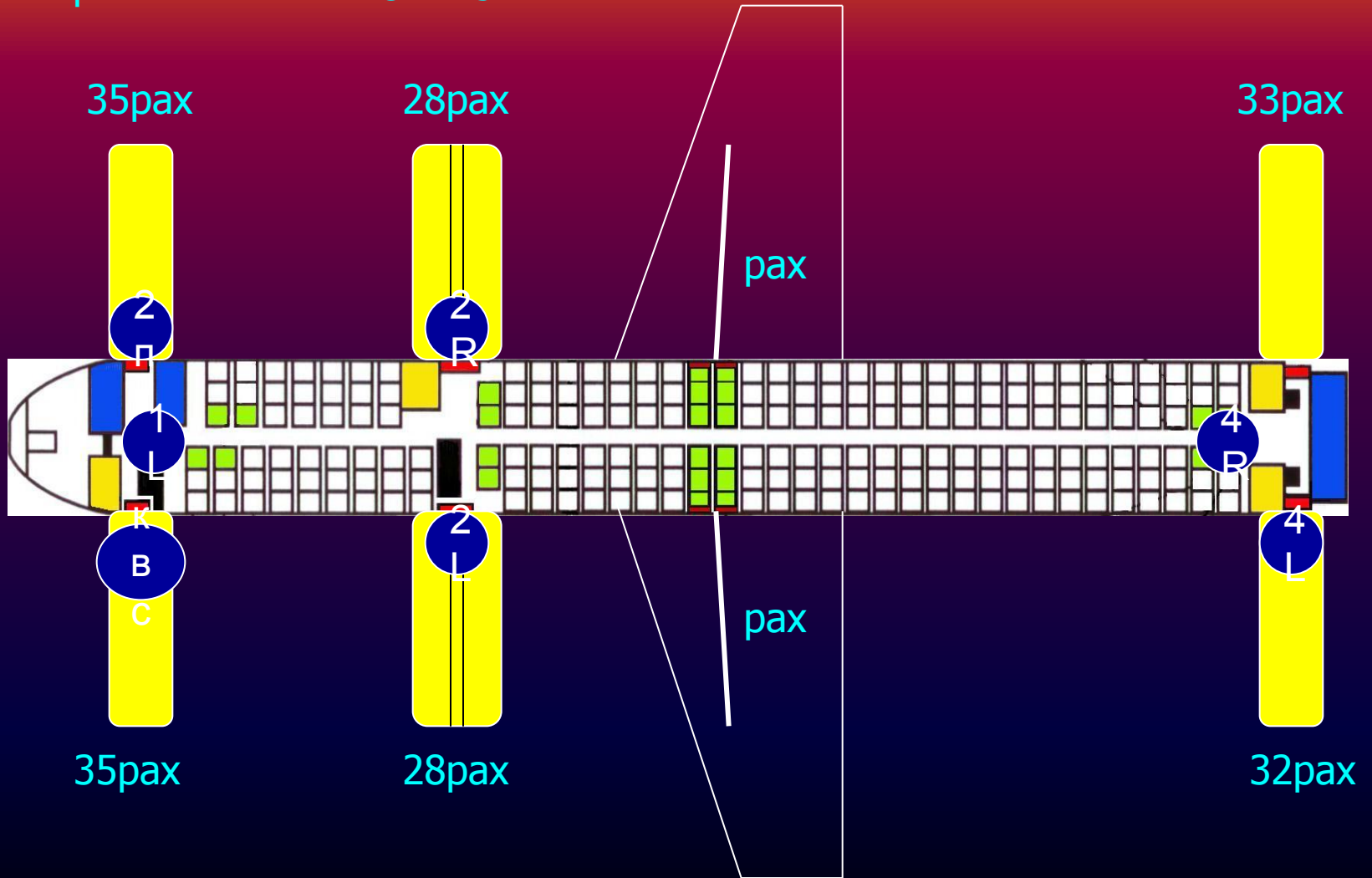

Все трапы-плоты отчаливают сразу после заполнения, если ВС тонет – немедленно.

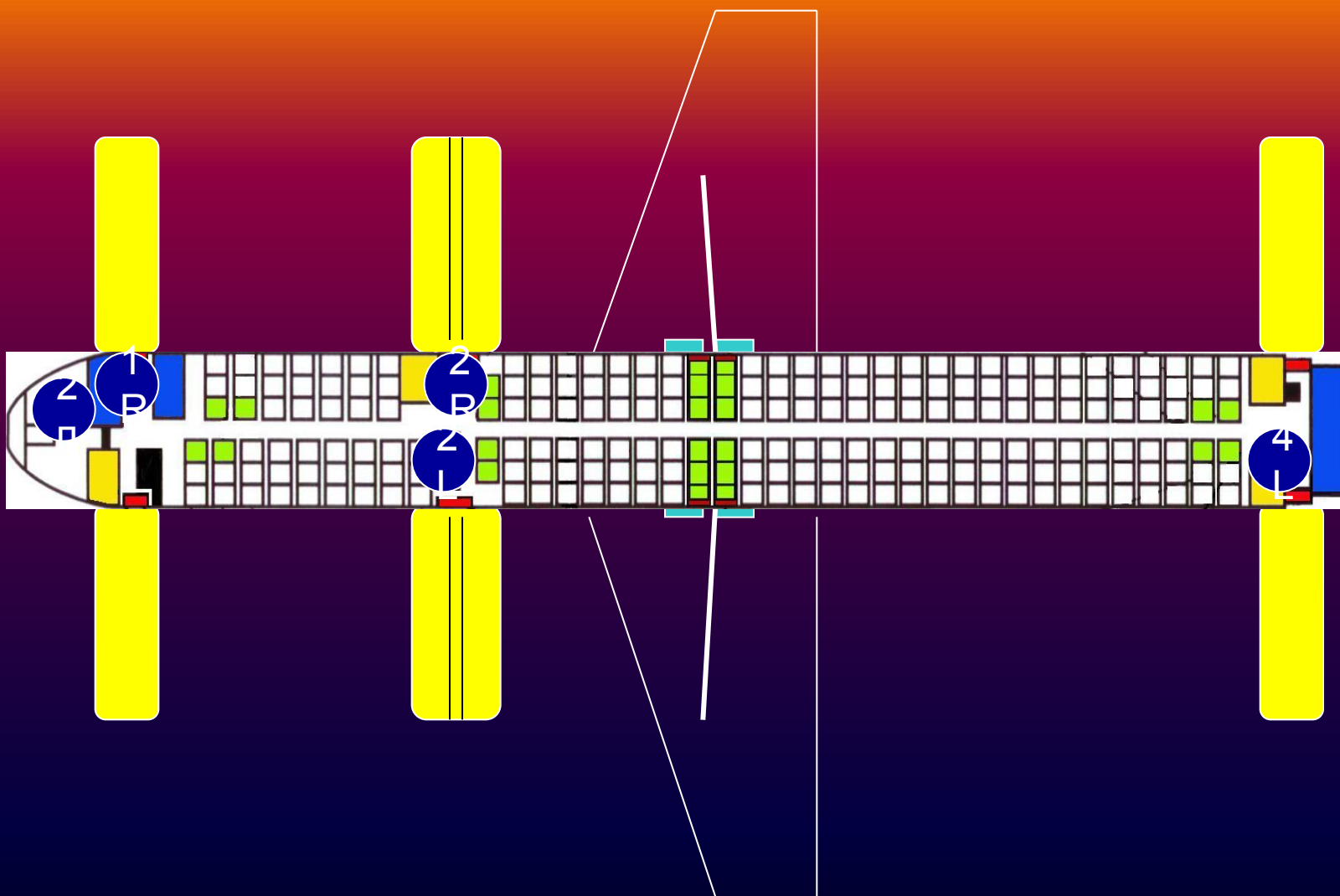

ПРИЛОЖЕНИЕ 1: НАЧАЛО ЭВАКУАЦИИ

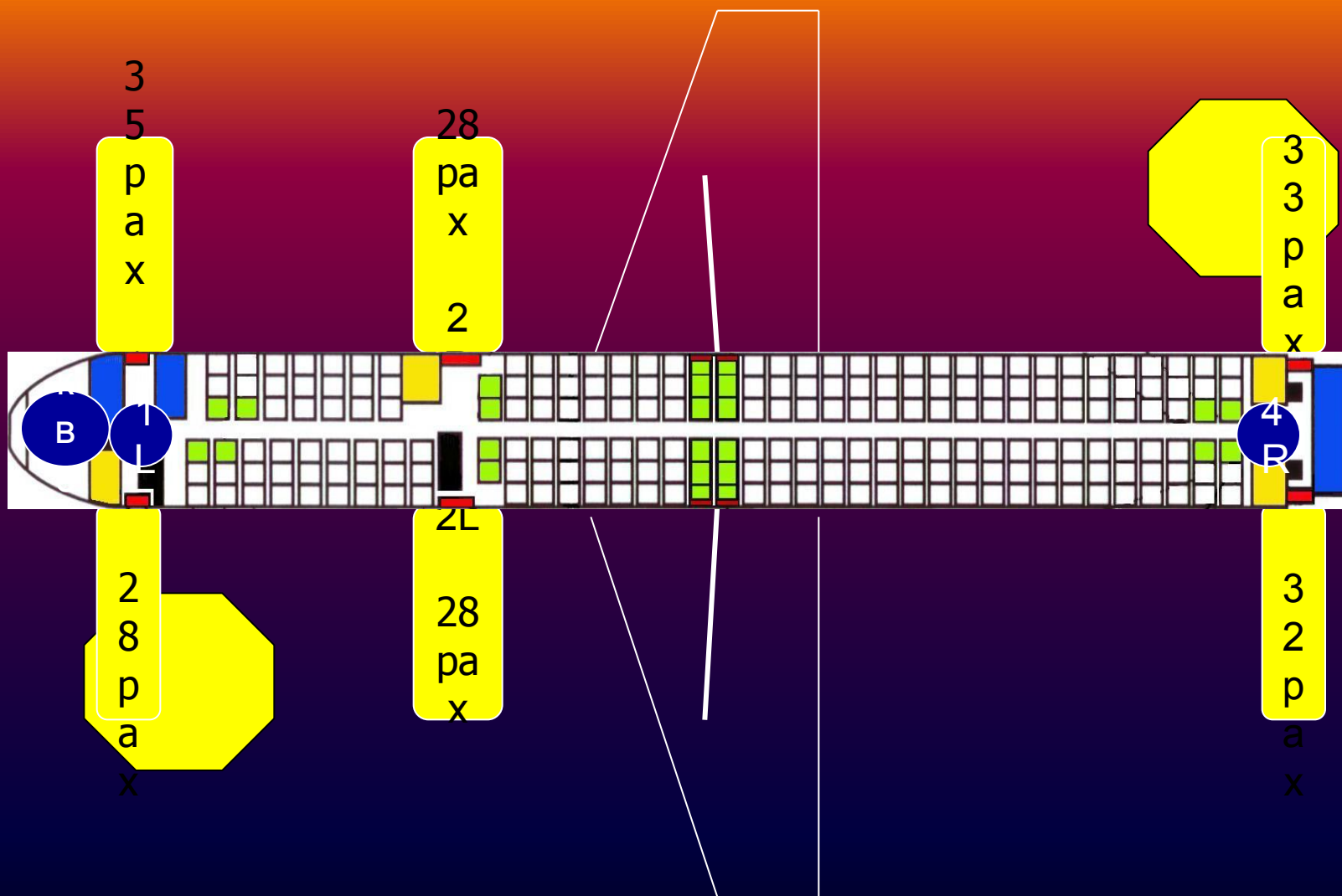

ПРИЛОЖЕНИЕ 1: ПРОВЕДЕНИЕ ЭВАКУАЦИИ

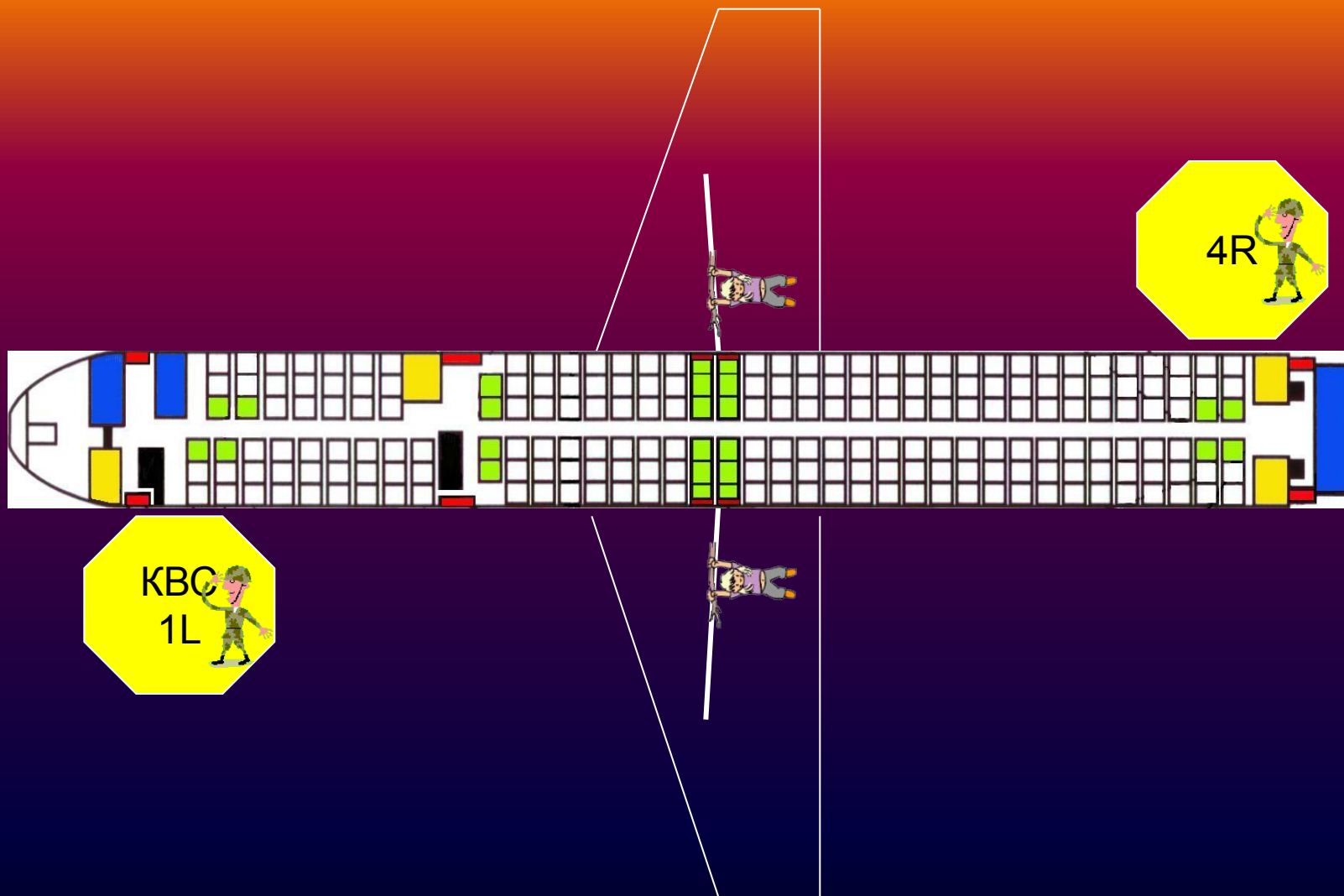

ПРИЛОЖЕНИЕ 1: ЭВАКУАЦИЯ С КРЫЛА

1
R

2
R

4R

3
3
р
а
х

КВС
1L

2
п

2L

4
L

ПРИЛОЖЕНИЕ 1: СОЗДАНИЕ ФЛОТИЛИИ

ПРИЛОЖЕНИЕ 1: ВЫЖИВАНИЕ

- ✓ Поднять НАЗы из воды
- ✓ Уменьшить дрейф
- ✓ Связать плоты вместе
- ✓ Закрепить навесы
- ✓ Активировать радиобуй
- ✓ Приготовить сигнальные средства НАЗ
- ✓ Назначить наблюдателей (мин. 2 человека)
- ✓ Оказать медицинскую помощь
- ✓ Распределить запасы воды
- ✓ Распределить запасы пищи

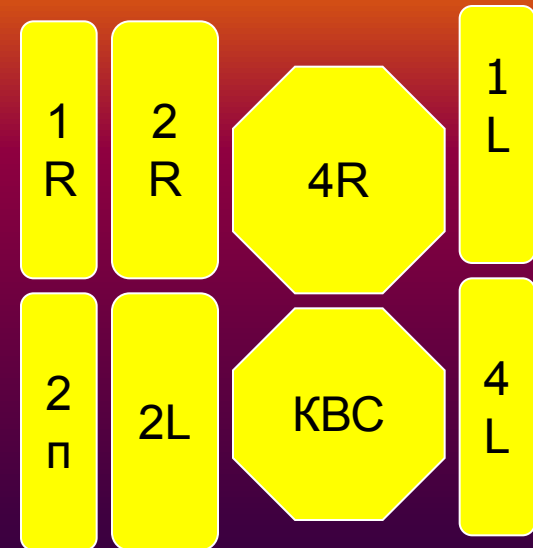

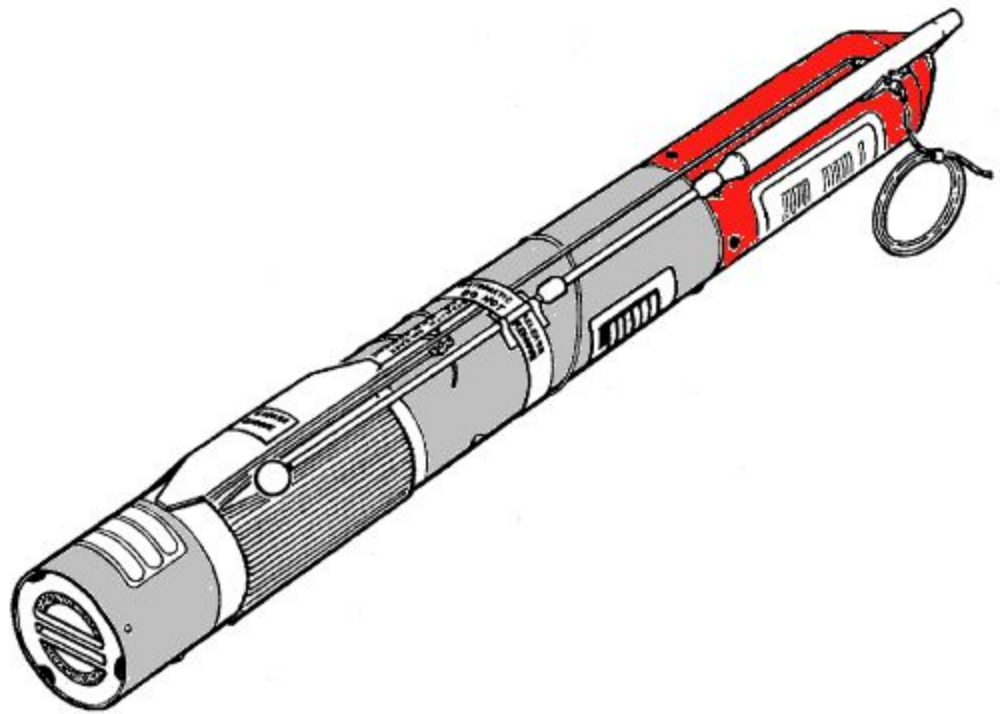
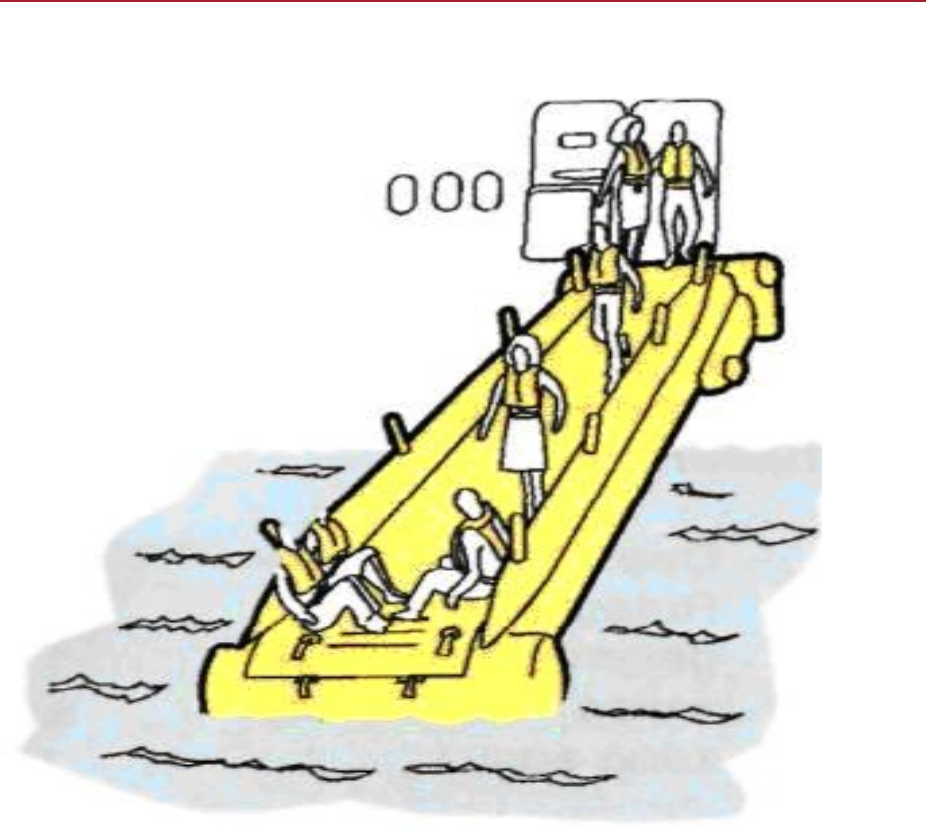

Содержимое



- 1,7. Тент
- 2. Мачты тента
- 3. Инструкция по пользованию
- 4. Центральная мачта (телескопическая)
- 5. Сигнальные средства:

- фонарь- 2 шт
- патроны дневного/ночного действия-2 шт
- сигнальное зеркало-1 шт

- красящий порошок (окрашивает водную поверхность в ярко зеленый цвет на 6 часов)-1 шт
- свисток-1 шт

- 6. Аптечка:
- перевязочный материал (бинты -12 шт, треугольные повязки - 3шт, пластырь-32 шт)
- антисептические средства
- мазь от ожогов

- напатырный спирт-1 уп (12 ампул)
- таблетки обеззаражива (50гр)
- 7. Средства для выжив:
- вода-8 уп/125 мл
- губка для сбора воды
- ведро для сбора воды
- нож-1
- ремонтный комплект-
- 8. Ручная помпа-1

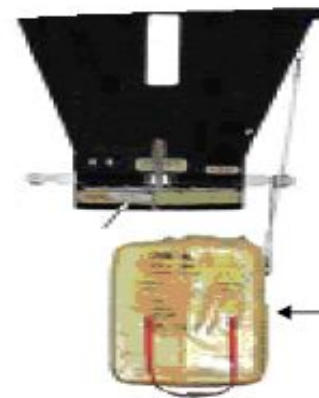

Аварийный запас (SK)- Survival Kits

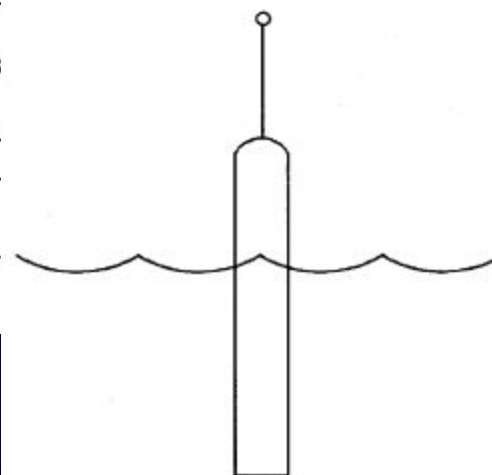

RESCU 406 (S)™ ELT
Turned On

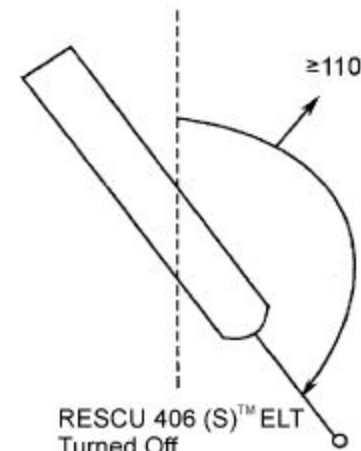

RESCU 406 (S)™ ELT
Turned Off

RESCU 406(S)™ ELT Positioning in Salt-Water for On/Off Operation
Figure 2