

От Пскова до Архангельска : иллюстрированный путеводитель для детей и родителей / [авт. текста А. Рапорт ; худож. В. Запаренко]. - СПб. : Фордевинд, 2012. – 121 с.

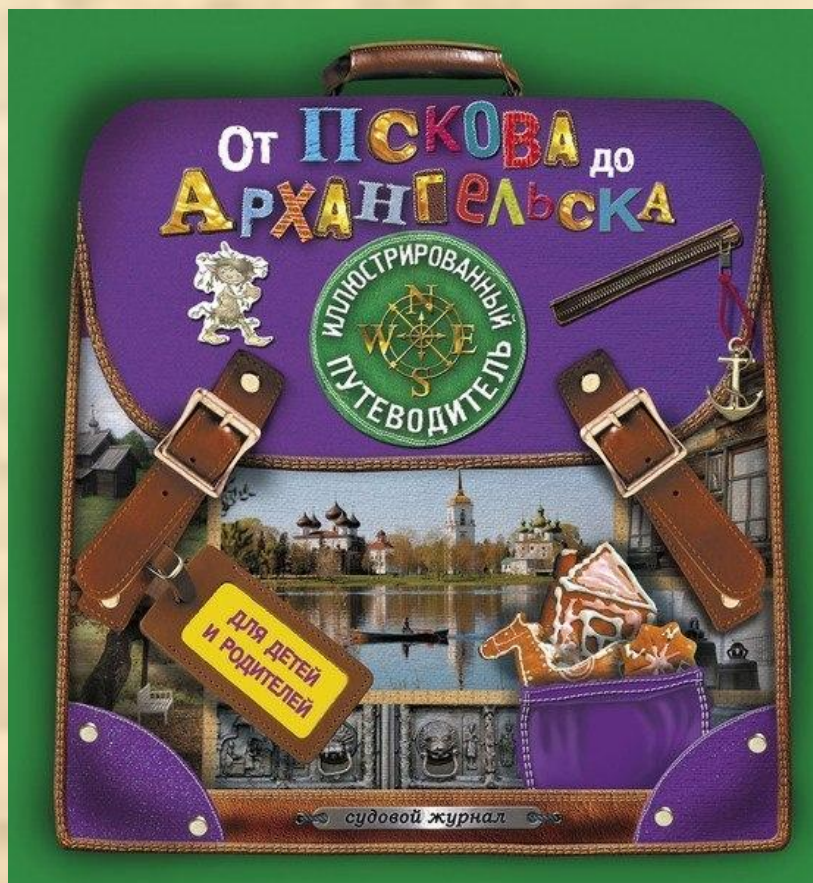

Особенную прелесть каждому старорусскому городку придают белоснежные церкви и храмы с позолоченными куполами, с колоколен которых доносятся дивные звоны. Православный народ полюбил церковный колокольный звон и обогатил его своею изобретательностью и искусством. Поэтому отличительной чертой русских колоколов является их звучность и певучесть.

Голос колокола зависит от точной пропорции меди и олова, нередко с добавлением серебра, т. е., правильным сплавом; от высоты колокола и его ширины; от толщины стен колокола; от правильного подвешивания колокола и т.д.

Уважаемый читатель, в данной книге много интересной информации о колоколах, попробуй выяснить, как называются детали колокола. Для этого отгадай наши загадки...



Ими все мы слушать
можем,
Слух у нас отличный,
Но подслушивать негоже,
Это неприлично...

Зимой наденешь шапку, шубку,
А летом что? – Футболку,

Соку спелого полно,
Так свежо и так душисто,
Так румяно-золотисто
Будто мёдом налилось...
(Назовите фрукт из сказки А.С. Пушкина)

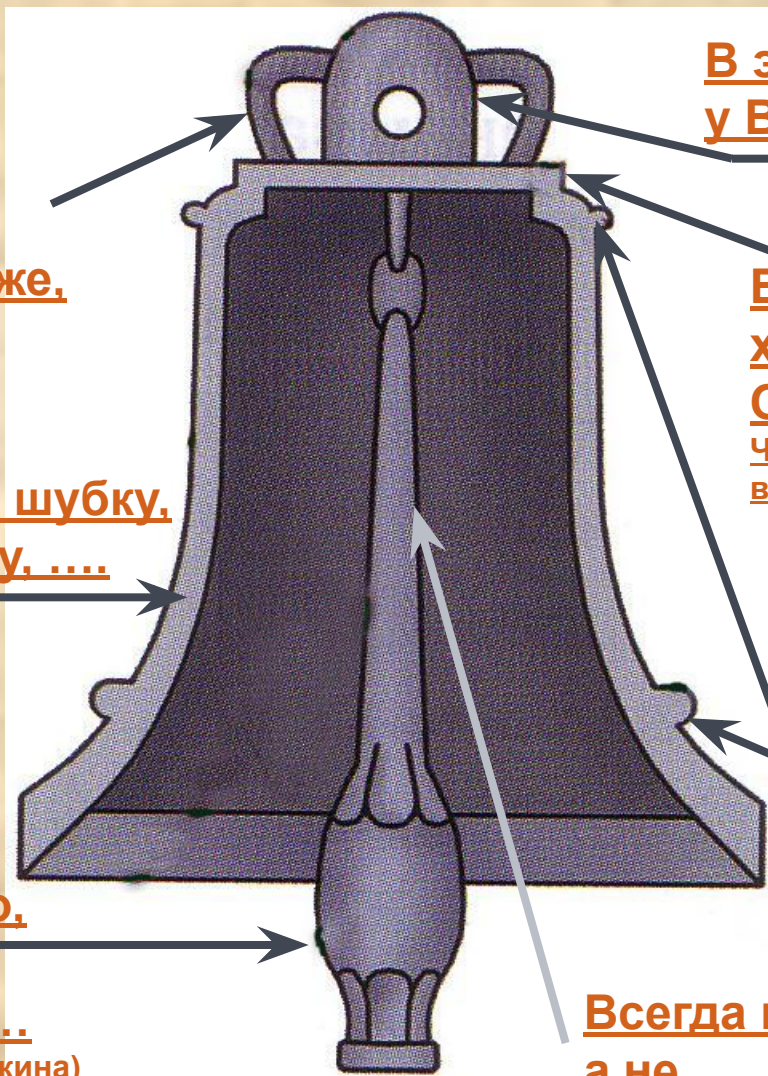

В этой части тела
у Винни-Пуха опилки

Вместо шляпы на
ходу

Он одел
Что одел человек рассеянный
в стихотворении С. Маршака ?

Смастерили из досок
И надели
И хранят в бочонке этом
разносолы, собранные
летом

Всегда во рту,
а не
проглотить

Все части

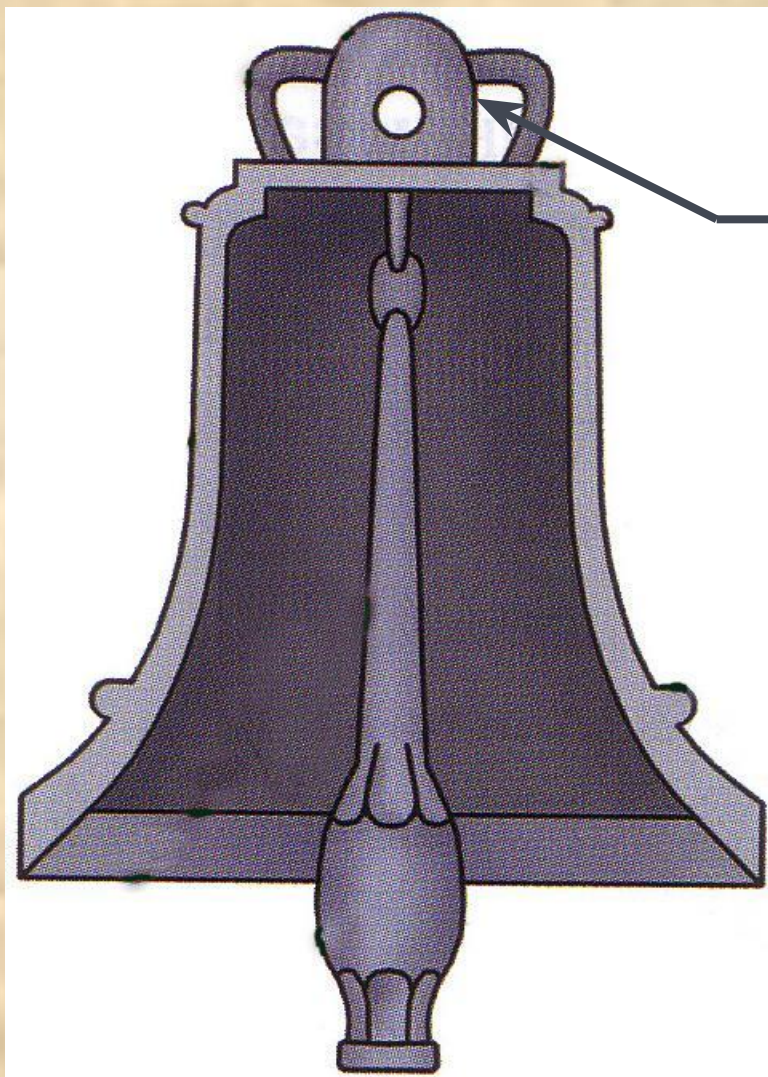

ГОЛОВА



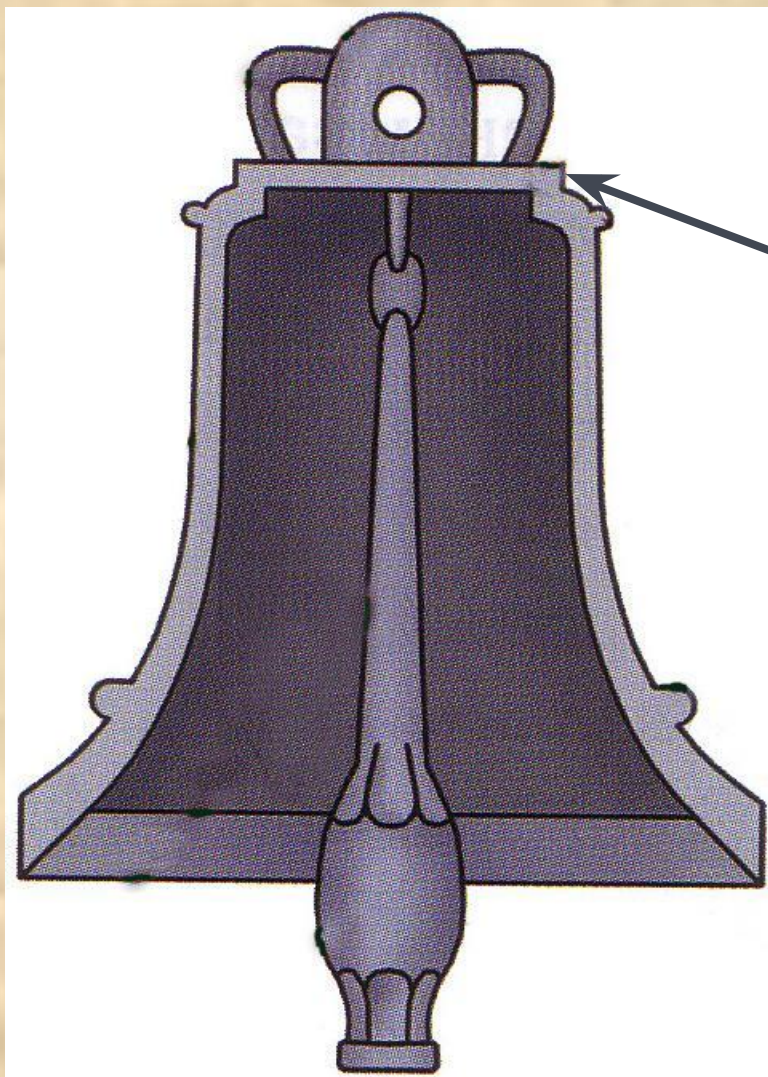

СКОВОРОДА



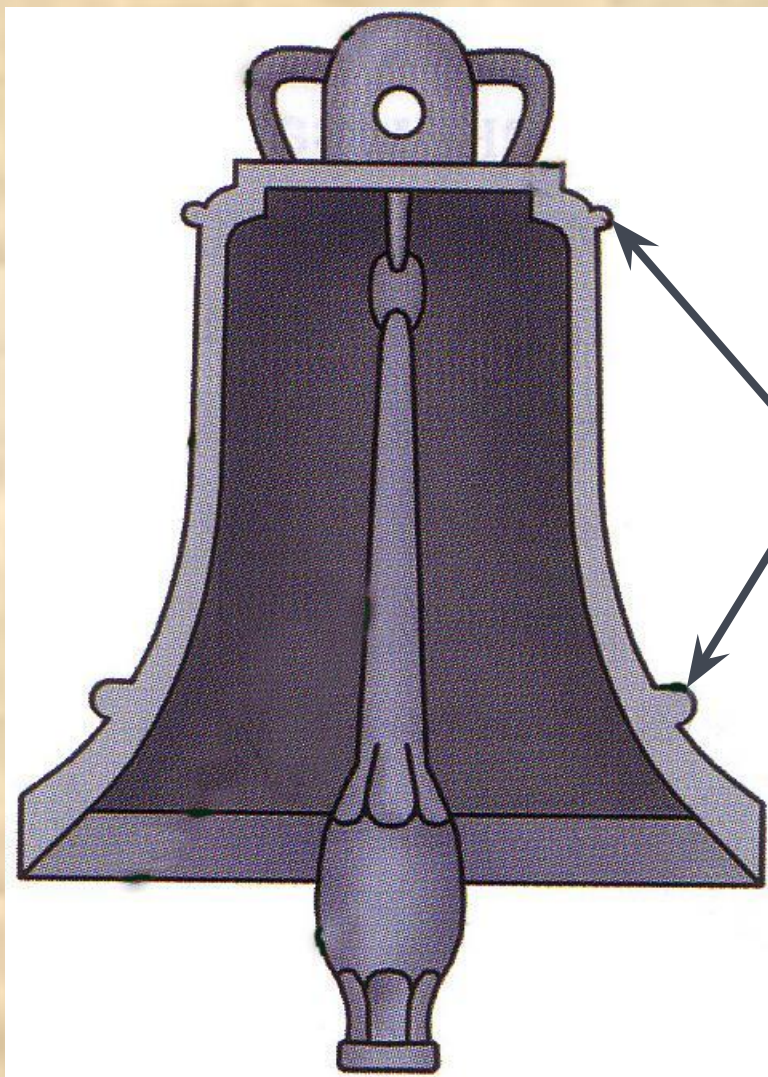

ПОЯСОК



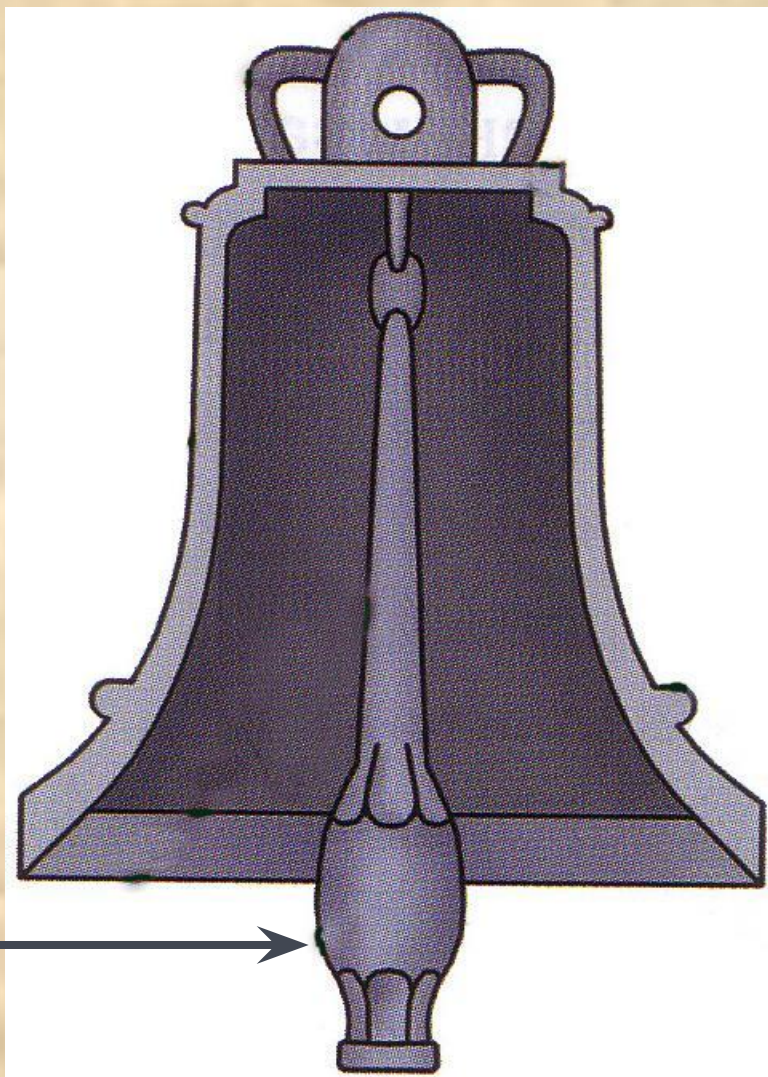

ЯБЛОКО



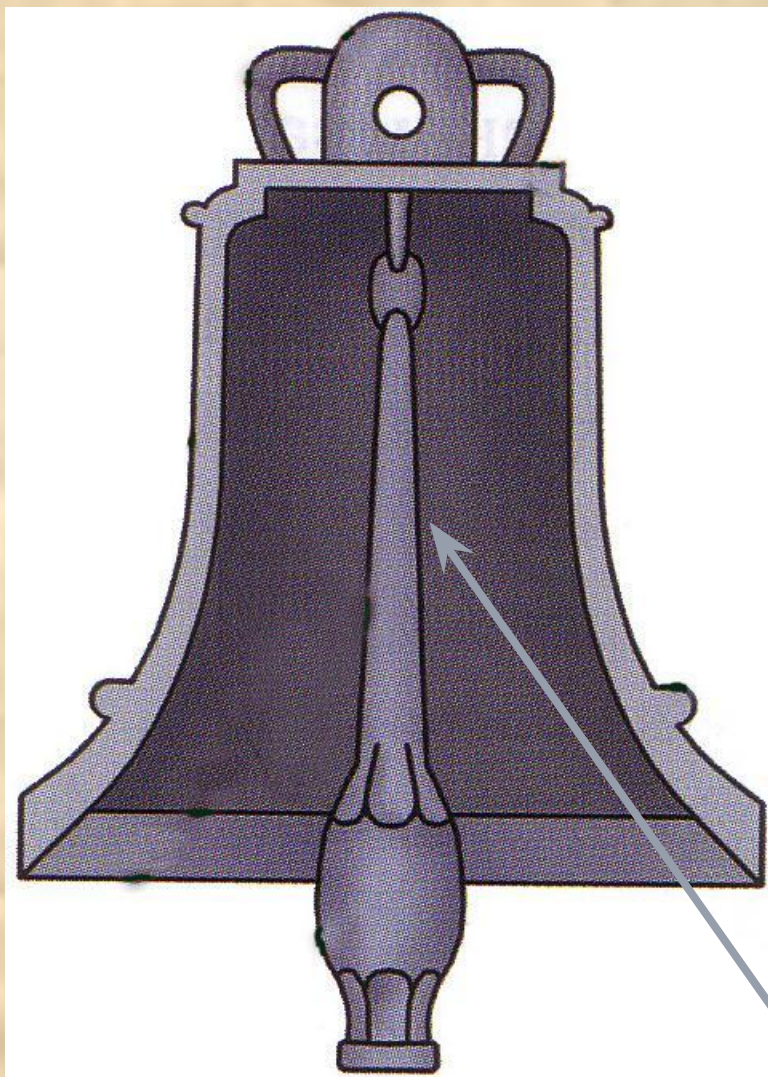

ЯЗЫК



ЮБКА

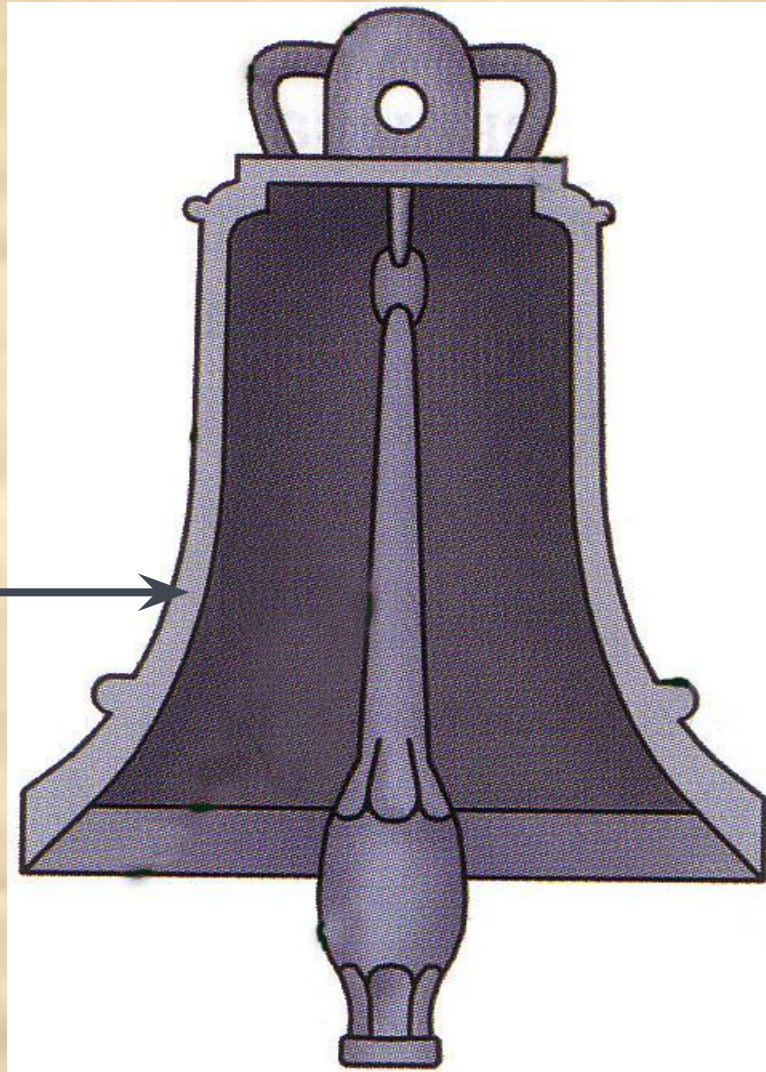

УШИ

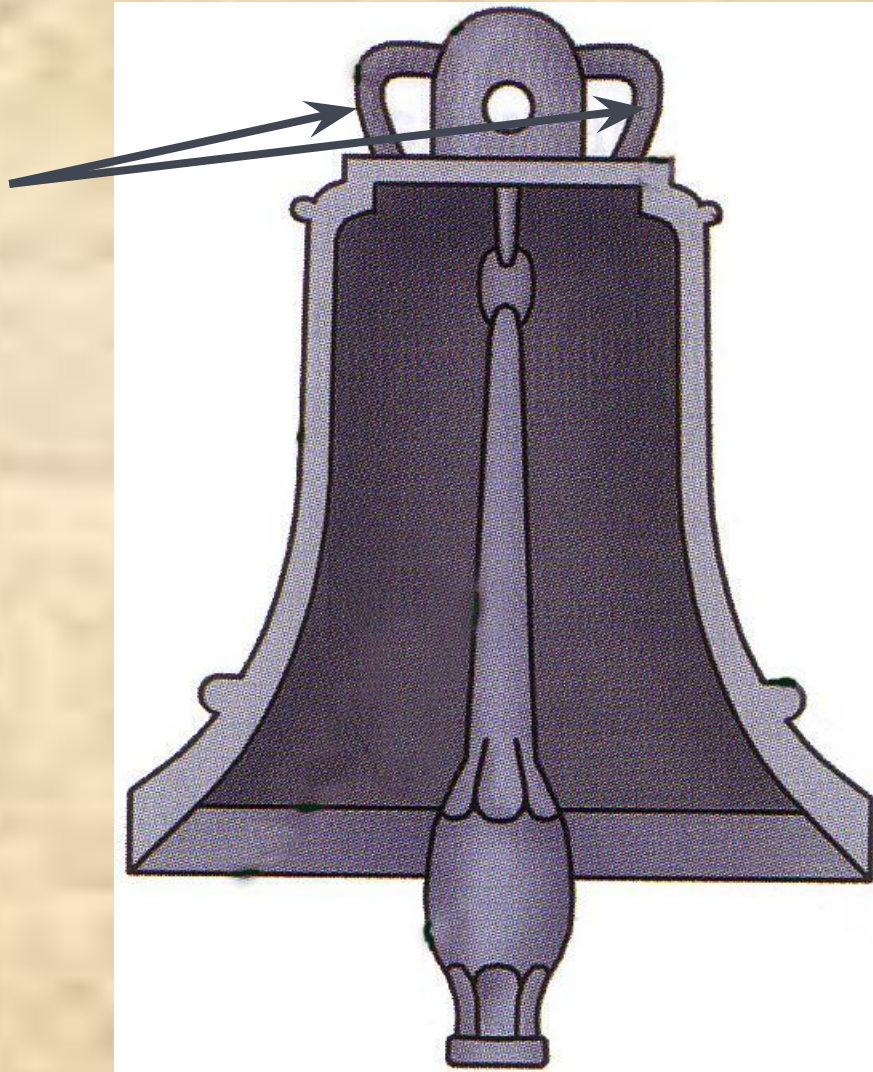

УШИ

ГОЛОВА

СКОВОРОДА

ПОЯСОК

ЮБКА

ЯЗЫК

ЯБЛОКО

