

# Важность структурирования информации сайта

Карпович Сергей  
Руководитель SEO  
Деловой Мир Онлайн



# Зачем структурировать?



Большое количество сайтов в рунете, которые недополучают трафик из за ошибок в структуре.

# Структура информационной системы (сайта)

- Глобальная структура разделов
- Локальная структура раздела
- Структура страницы



# Ключевые положения структуры

## Иерархия элементов

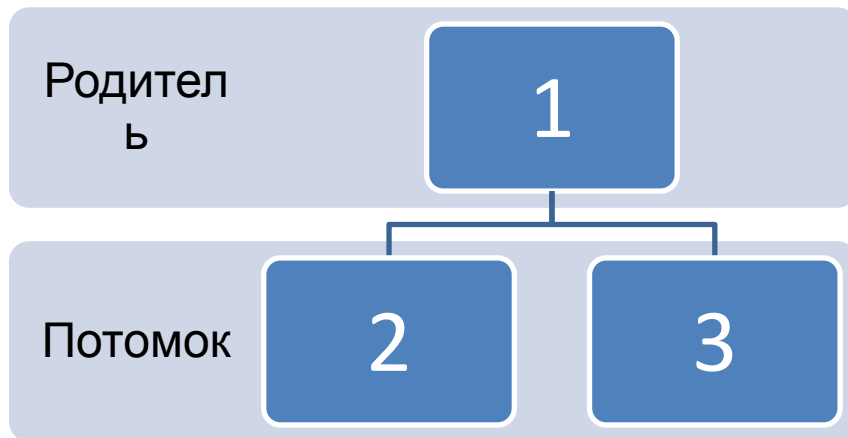

## Взаимосвязь элементов



# Инструменты создания структур

## Классификация

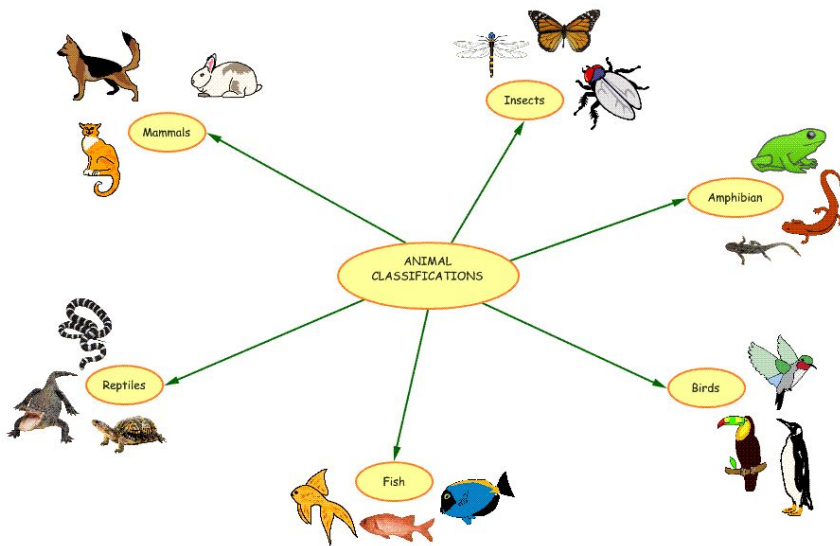

## Кластеризация

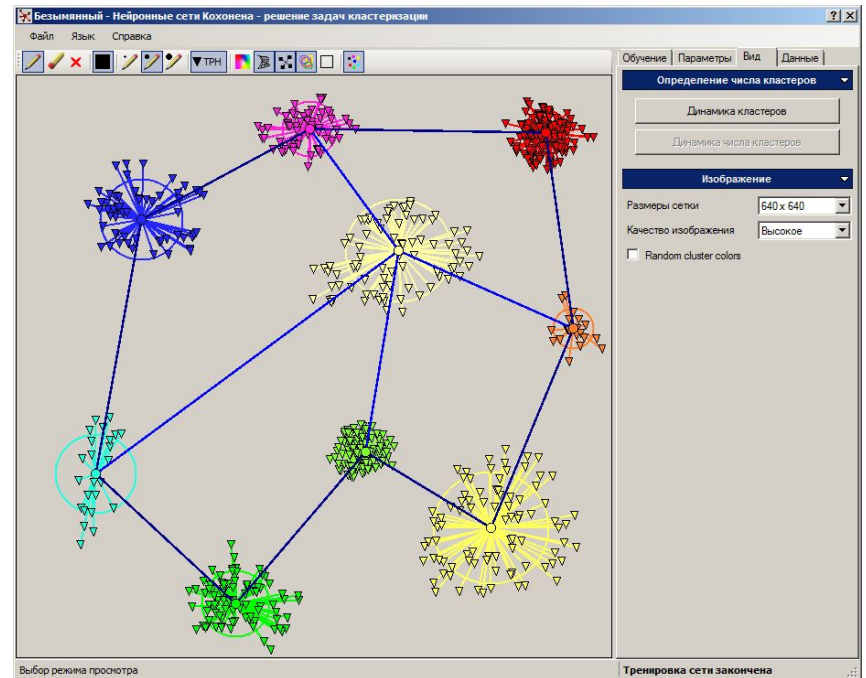

# Классификация и кластеризация

Обучение с учителем  
Классификация

Обучение без учителя  
Кластеризация

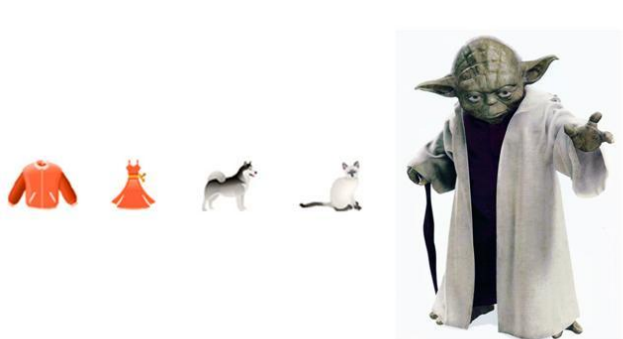



# С чего начинается классификация

- Целеполагание
- Подготовка данных
- Анализ данных
- Визуализация
- Выбор подходящего метода



# Определение цели классификационной модели

Бизне  
с



Пользовате  
ли



Поис  
к



# Подготовка данных

Получение



Предварительная обработка

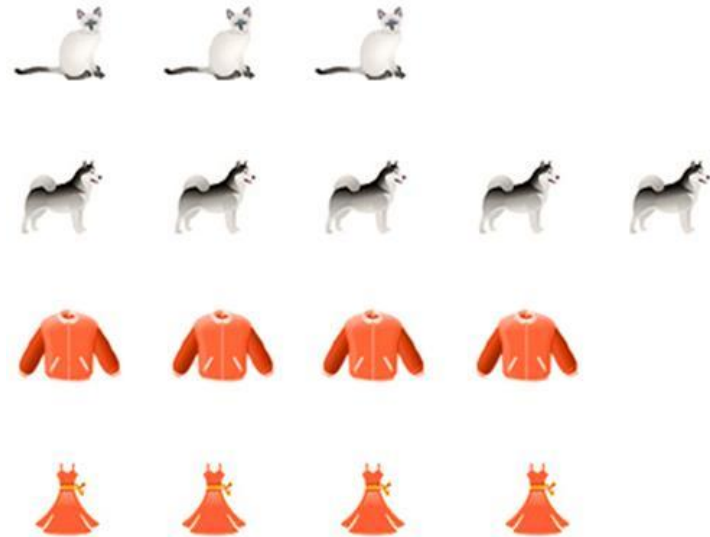

# Разметка данных



# Анализ данных

- Ширина профиля
- Высота профиля
- Радиус
- Сезонность
- Производитель
- Тип
- Шипы
- Технологии
- Макс. Скорость
- Макс. Нагрузка
- Марка авто
- Модель авто
- ...



# Анализ данных

- Ширина профиля
- Высота профиля
- Радиус
- Сезонность
- Производитель
- Тип
- Шипы
- Технологии
- Макс. Скорость
- Макс. Нагрузка
- Марка авто
- Модель авто
- ...



# Алгоритмы классификации

- Метод Naive Bayes;
- Методы построения деревьев решений;
- Метод наименьших квадратов;
- SVM (Support Vector Machines) – метод опорных векторов;
- ...

Алгоритмов много, их изучение интересно!



# Support Vector Machines

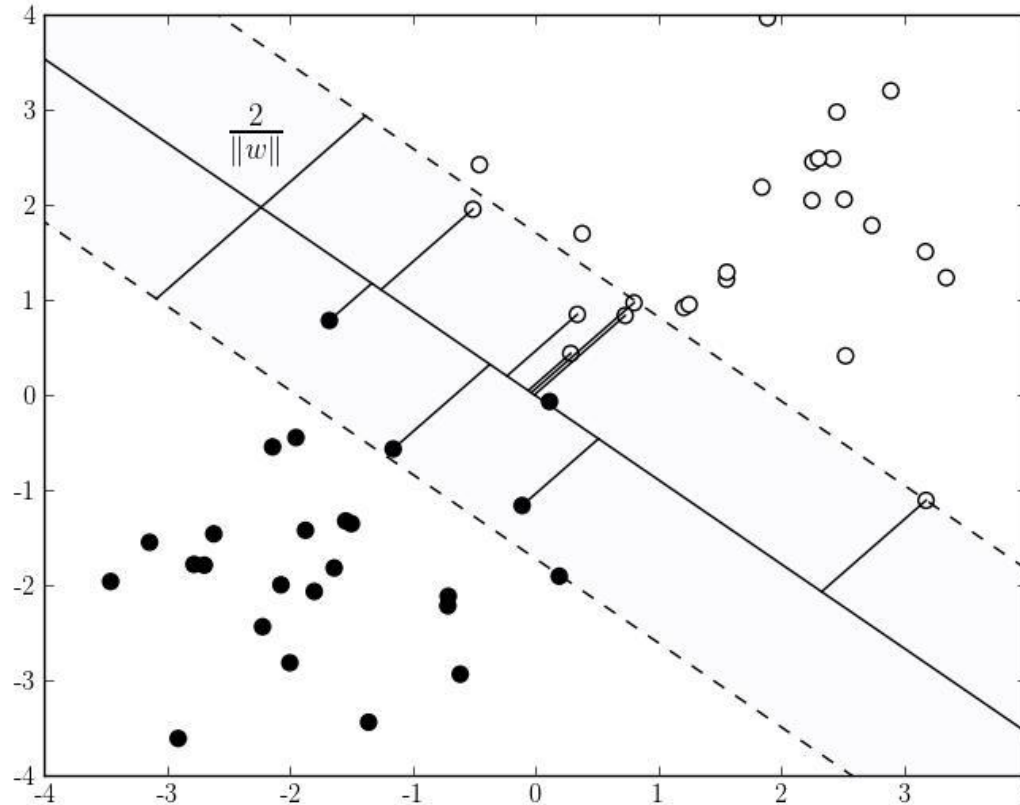

Визуальное представления работы метода опорных векторов

# Нейронная сеть

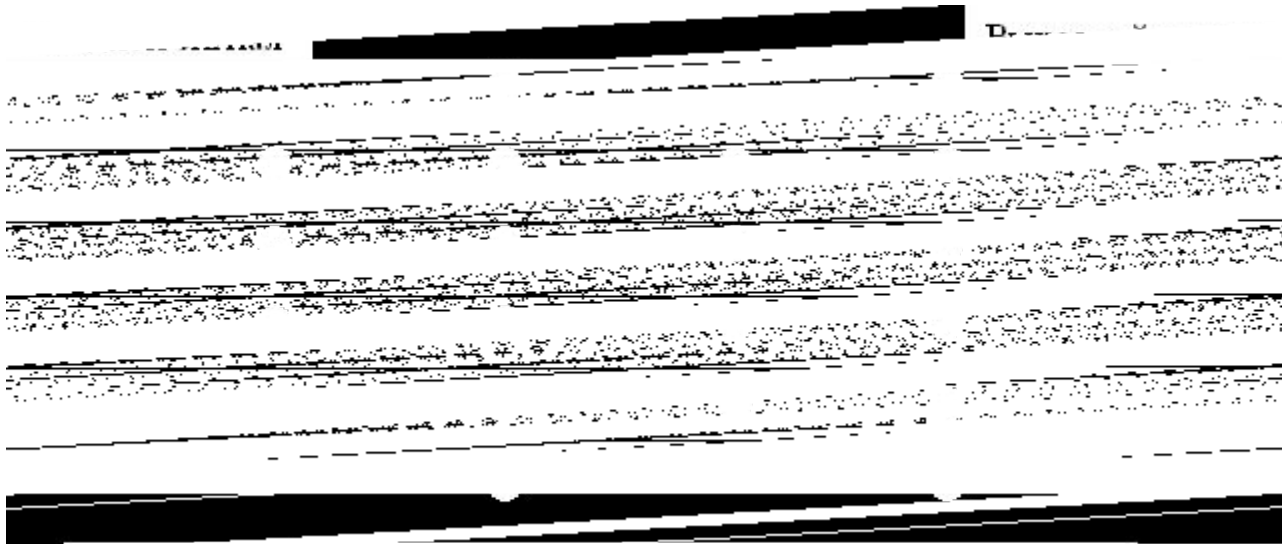

Визуальное представление работы нейронной сети



# Дерево решений (классификационное дерево)

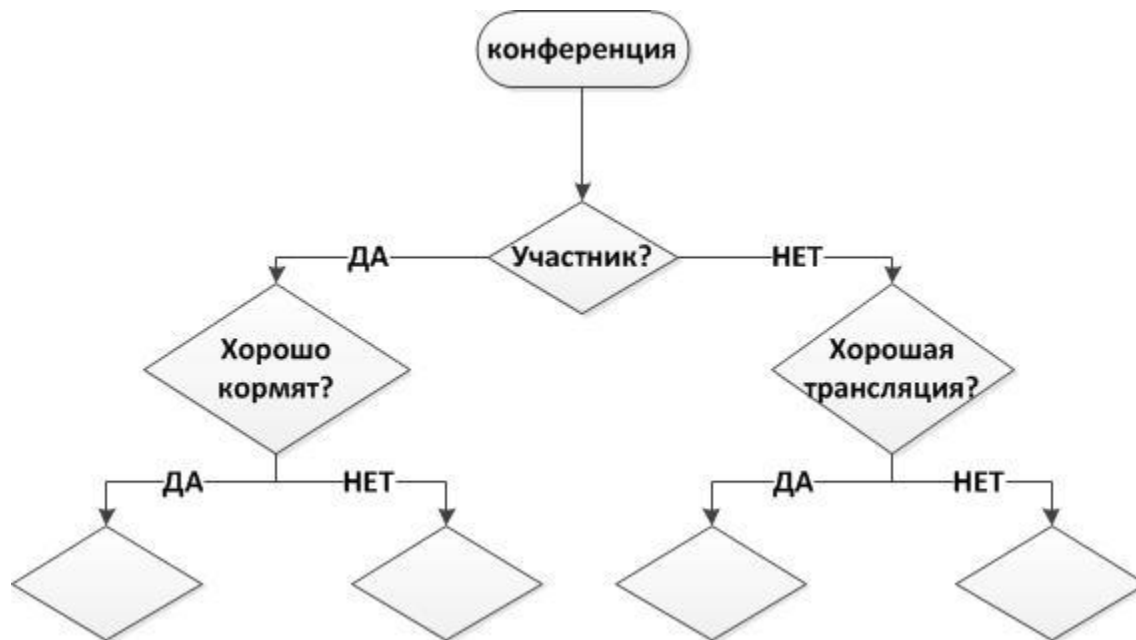

Визуальное представление дерева решений

# Кластеризация

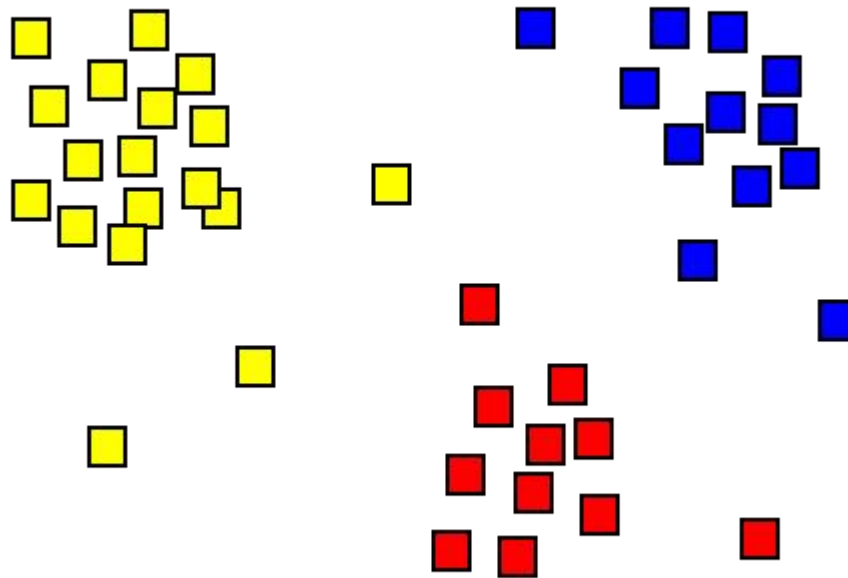

Визуальное представление элементов кластеризации.

# Иерархическая кластеризация

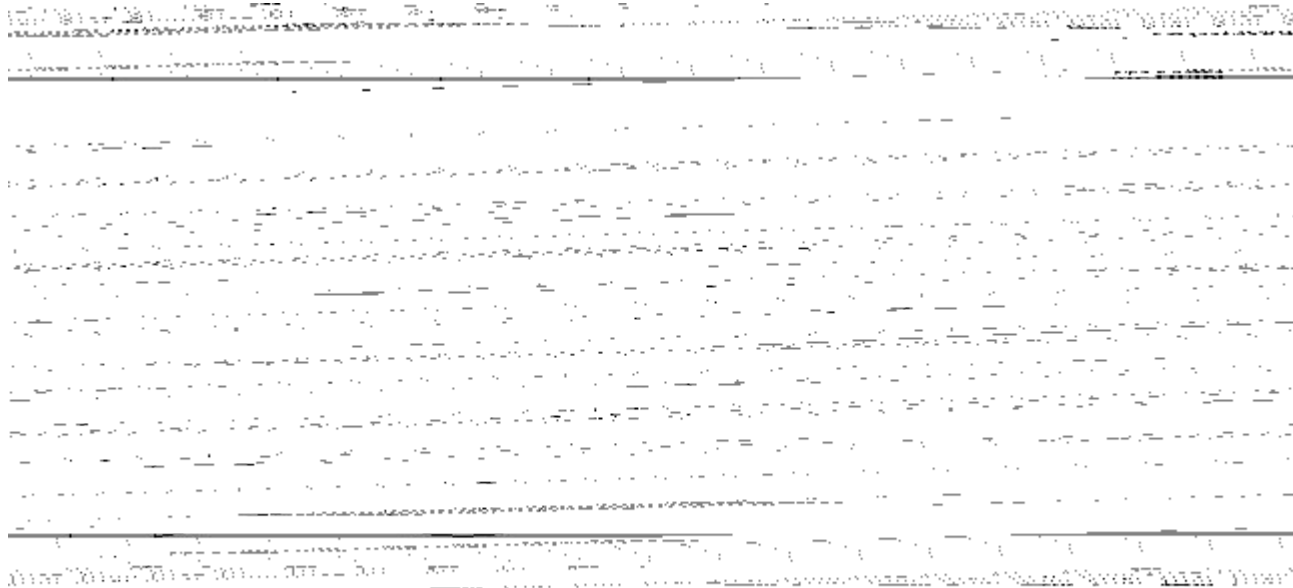

Визуальное представление иерархической кластеризации

# k-means (метод k-средних)

- Исходные точки и случайно выбранные начальные точки.
- Точки, отнесённые к начальным центрам. Разбиение на плоскости — диаграмма Вороного относительно начальных центров.
- Вычисление новых центров кластеров (Ищется центр масс).
- Предыдущие шаги повторяются, пока алгоритм не сойдётся.

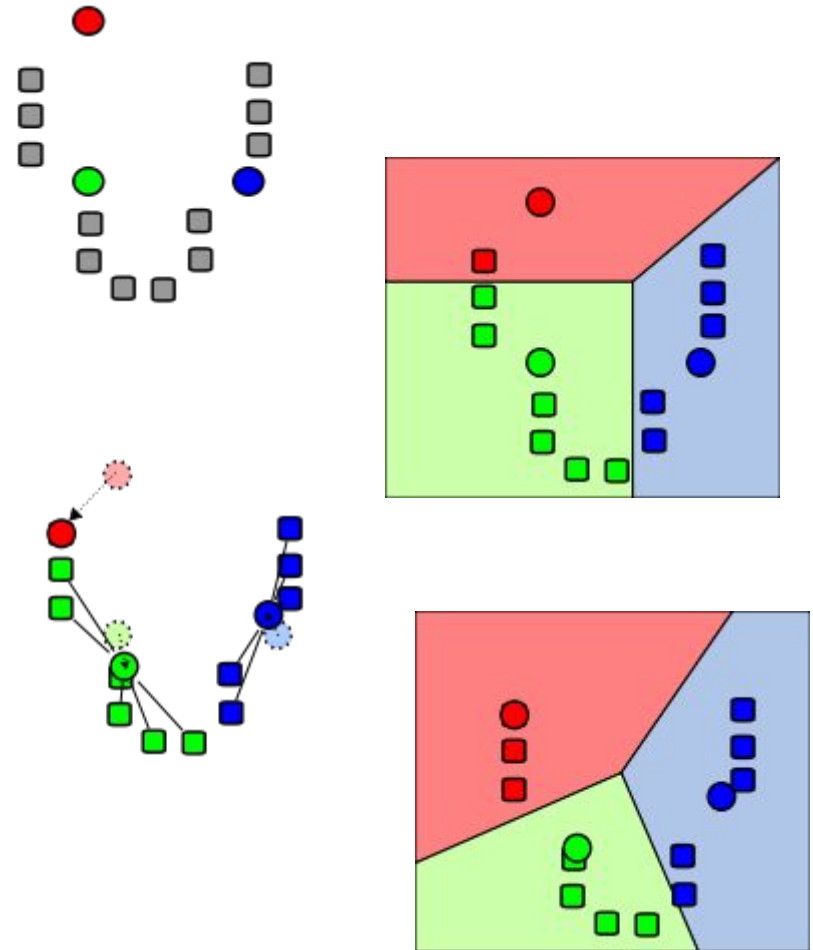

# Трудности

## Многозначность данных

- Омонимы, омоформы (диск, лечу, коса, ключ, лук, ...)
- Синонимы (автомобиль, машина, ...)
- Сленг (мобила, ...)
- Неполные данные

## Многозначность решений

- Возможность отнесения элемента к нескольким классам, как выбрать какой класс важнее? Надо ли выбирать?
- Нечеткие множества

# Трудности

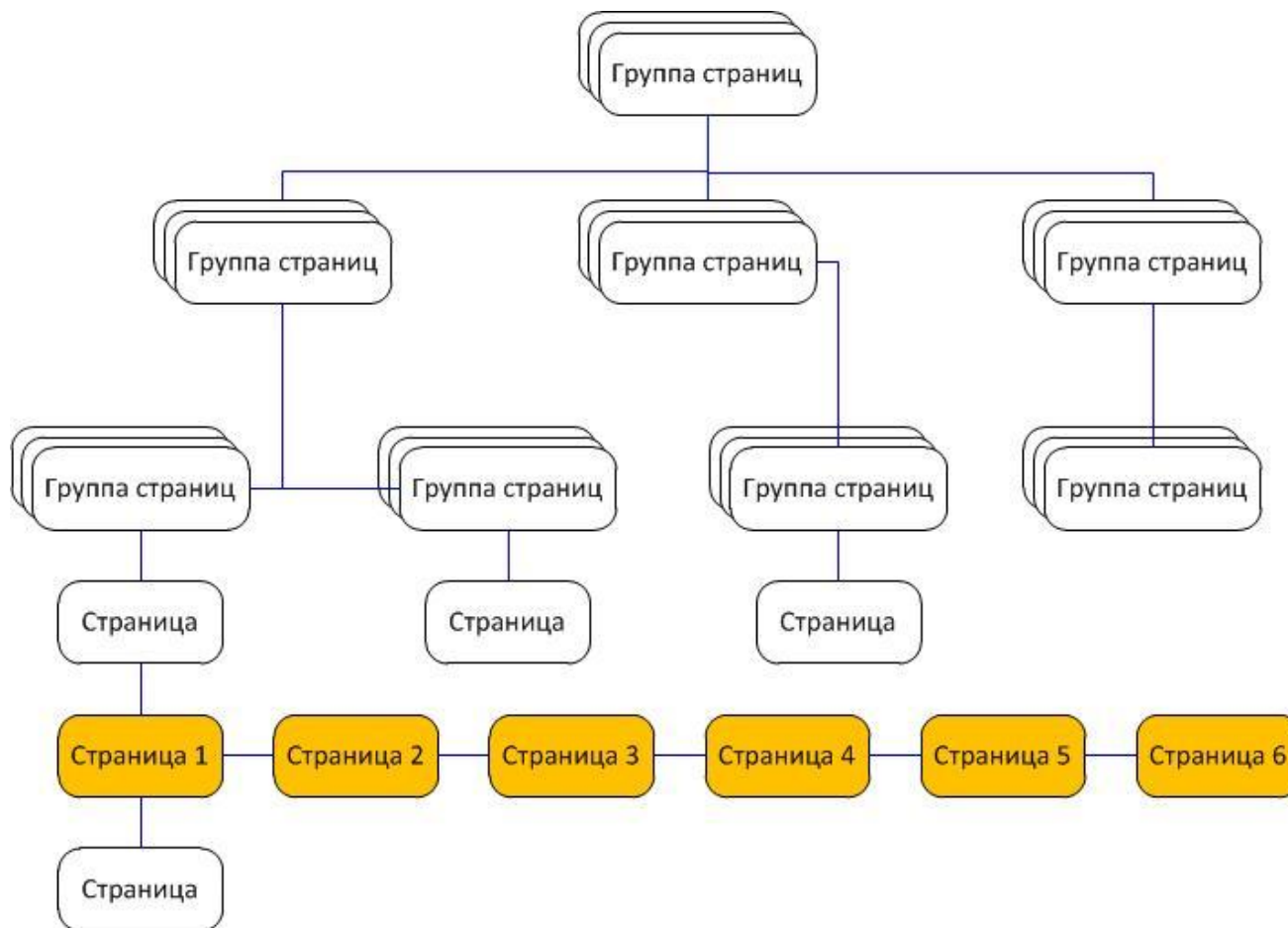

Неравномерное дерево – много объектов в одной ветке.

# Трудности

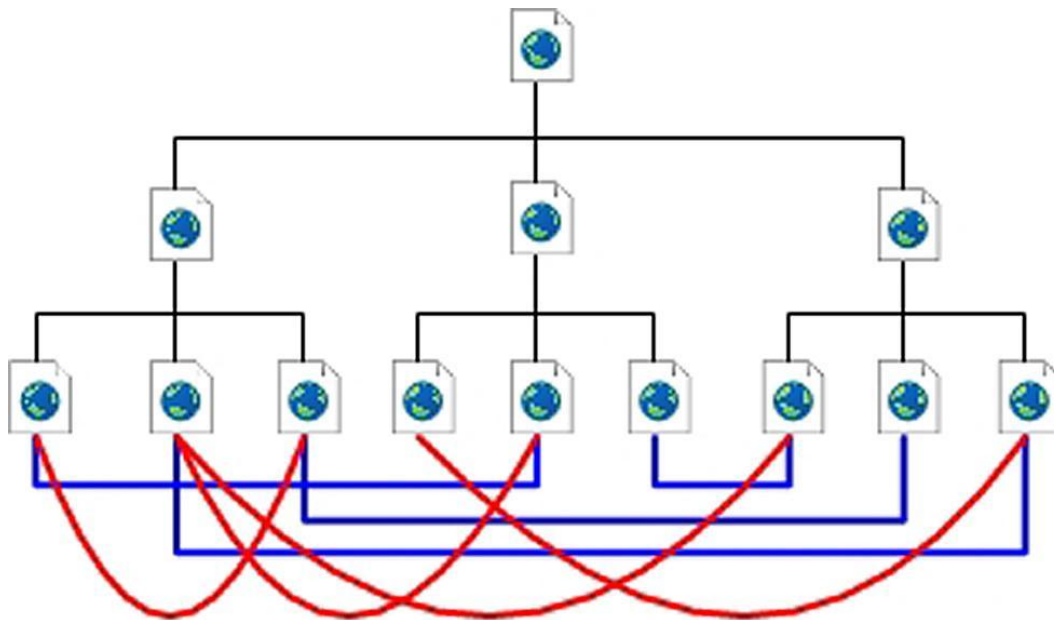

Множественность связей на элементах системы.

# Решение

- Переопределение целей классификации;
- Уточнение целей;
- Дополнение или удаление параметров классифицируемых объектов.

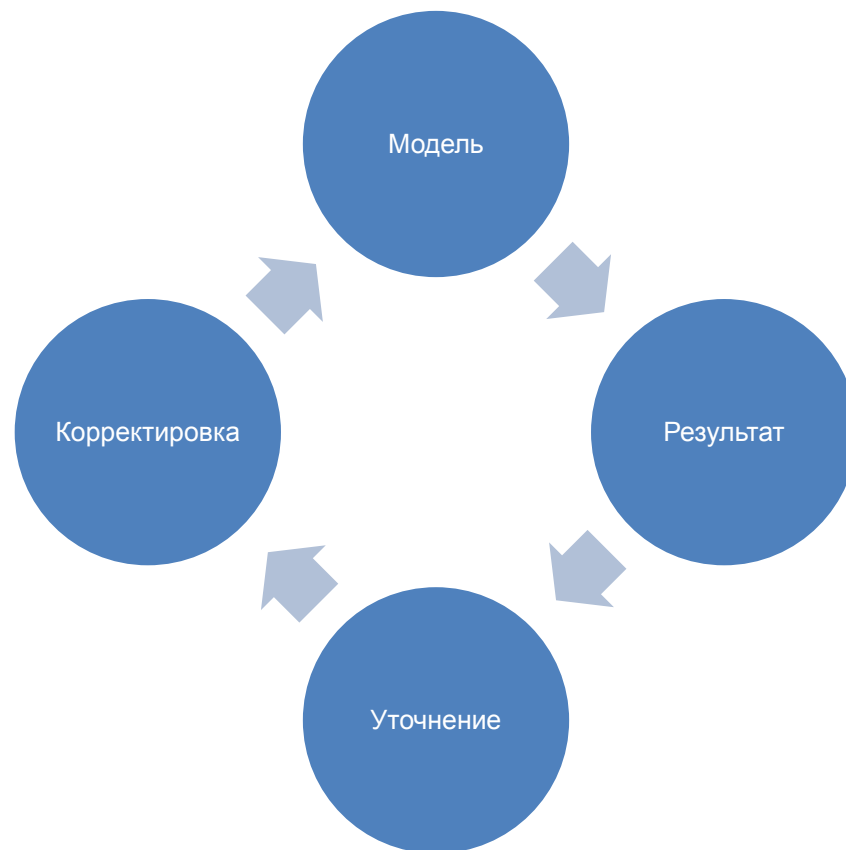



# Оценка классификации

- Скорость;
- Устойчивость;
- Интерпретируемость  
;
- Компактность;
- Надежность;
- Адекватность.



# Оценка структуры

- Удовлетворяет бизнес требованиям;
- Полнота;
- Точность.



# Результат классификации

- Улучшение индексации;
- Увеличение объема трафика;
- Улучшение КРІ;



# Выгода для поисковых систем

- Понятная структура сайта;
- Распознавание значимых страниц сайта;
- Определение связи элементов системы.





# Улучшение представления сайта В ПОИСКЕ

 ["Auto.dmir.ru \(Автомобили и цены\)"](#)

[Каталог марок автомобилей](#) [ВАЗ](#) [Mercedes](#) [Audi](#) [Ford](#)

Объявления о продаже новых и подержанных легковых автомобилей. Консультации специалистов. Новости рынка, обзоры новинок, справочник моделей и модификаций авто. Общение в клубах автолюбителей.

 [ВКонтакте](#)  [Facebook](#)

 [Москва, ул. Электrozаводская, 27, стр. 4](#) +7 (495) 933-32-17

[auto.dmir.ru](#)

## Быстрые ссылки

 [Маркетинг поиск вакансий и резюме - Zarplata.Ru \(Работа и Зарплата\)](#)

TeleTRADE. 23 октября, 02:40 | Москва. Специалист отдела **маркетинга**. HRhome. ... Начальник отдела **маркетинга**. от 15 000 до 45 000 руб. МПО Электромонтаж.  
[zarplata.ru](#) > PR > **Маркетинг** Москва

## Навигационные цепочки



# Выгода для пользователей



Улучшение взаимодействия пользователей с сайтом;

# Когда начинать реструктуризацию ?

- Сейчас!
- С чего начинать?
  - Структура страницы
  - Структура разделов
  - Структура сайта

Карпович Сергей

[ks@dmir.ru](mailto:ks@dmir.ru)

**СПАСИБО ЗА ВНИМАНИЕ**

