



LK IMPRESS

Серия машин для литья под высоким давлением
с холодной камерой





Линейка продуктов





Серия IMPRESS®

- Полностью автоматизированы,
минимальное использование ручного труда
- Высокая надёжность
- Высокая эффективность контроля параметров
прессования
- Простота содержания оборудования





- Усилие запираания от 130 до 4000 тонн
- Узел прессования колонного типа
- Соосное расположение прессующей системы
- Высокая скорость прессования
- Экономичность и простота обслуживания



Узел запираания

- Мощная цельная чугунная (СЧ:QT500-7, FCD50 или 5005) задняя пластина.
- Крепежные колонны изготовлены из высокопрочной стали марки SCM440, выдерживающей давление растяжения.
- Запирающий узел изготовлен из специального сплава с Высоким содержанием марганца.

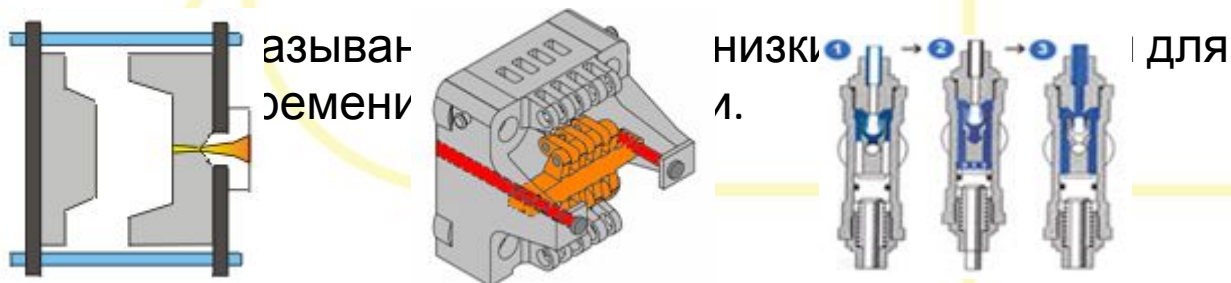

- Аккумуляторы установлены непосредственно на коллекторе инжекции, что уменьшает потерю давления и увеличивает скорость реагирования.
- Инжекционный поршень, поршень мультиплицирования находятся на одной линии, что также уменьшает потери и увеличивает

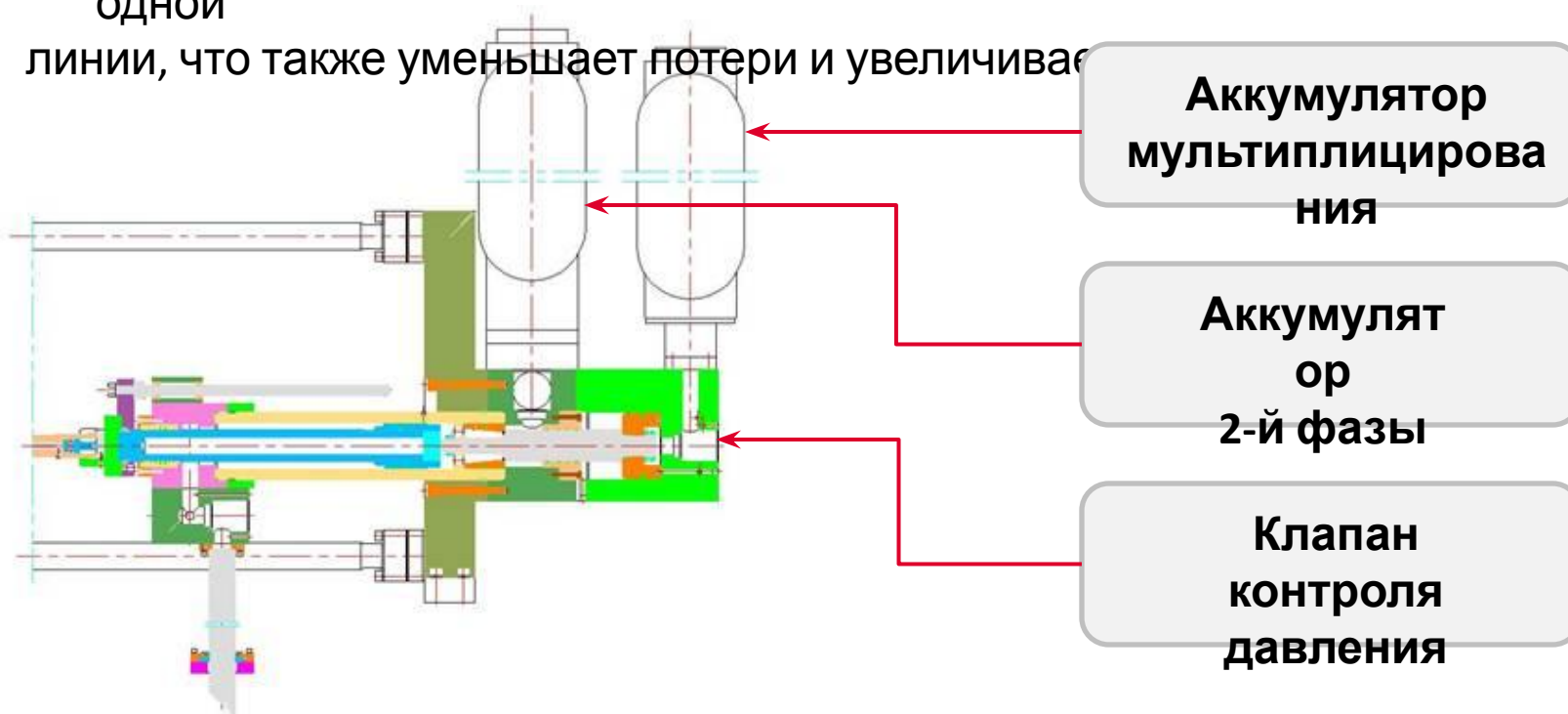

Система инъекции

- Система впрыска колонного типа – более простая в обслуживании
- Различное положение для инъекции – больше гибкости при использовании различной оснастки

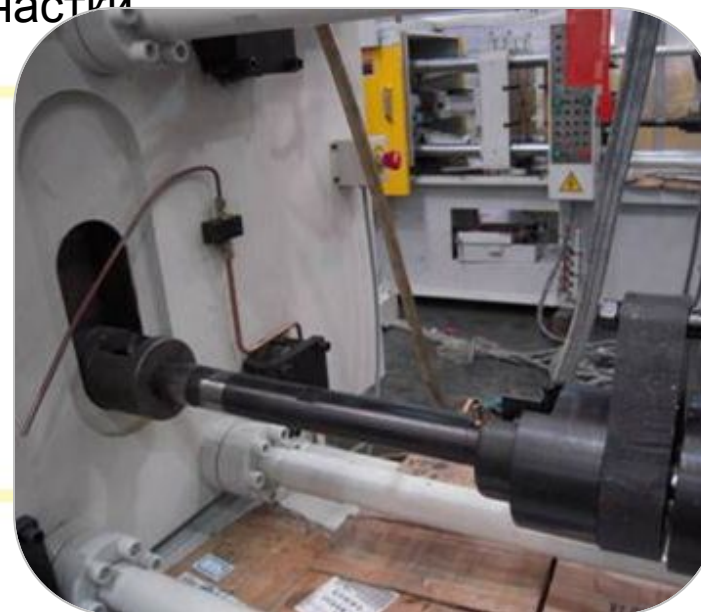
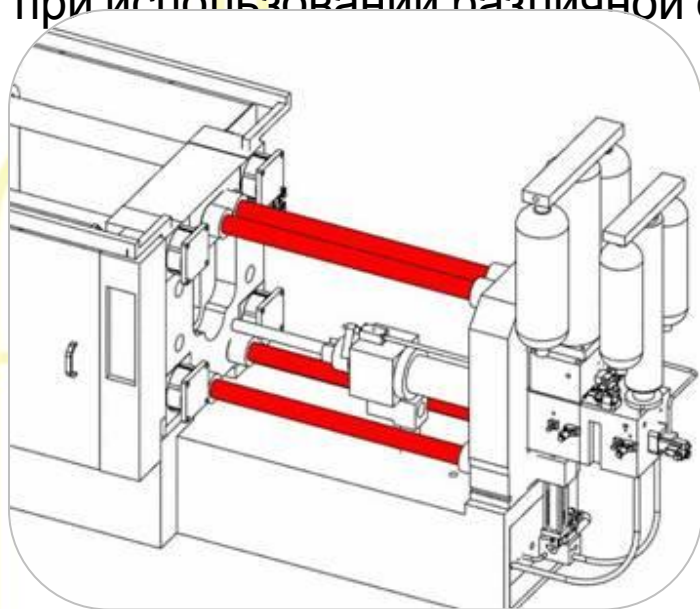

- Система инъекции ЛК простая, но высокоэффективная. С ее помощью легко достигается скорость впрыска 6 м/с и выше
- Для высокоскоростных машин, а также для магниевого литья > 8 м/с.
- Возможны два варианта – ручная система контроля или

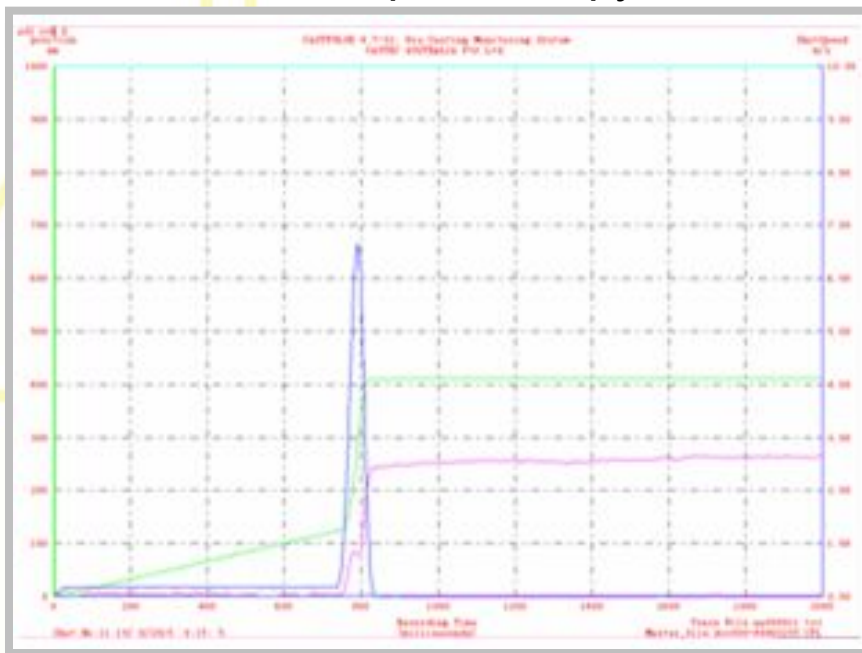



Системы управления

Производ.	OMRON		ALLEN-BRANDLEY		SIEMENS	
Страна	Япония		США		Европа	
Модель	CQM1	CQM1+NT31	PVC600C	PV700C	OP270+S7/300	IPC+S7/300
Ввод	Кнопочный	Touch Screen	Кнопочный	Кнопочный	Кнопочный	Кнопочный
Экран	-	Моно ЖК	Цветной ЖК	Цветной ЖК	Цветной ЖК	Цветной ЖК
Интерфейс	64/64		256/256		256/256	
Полож. Формы		+	+	+	+	+
Пропорц. контроль	+	+	+	+	+	+
Контроль в реальном врем.						+
Сохранение параметров пресс-формы		+	+	+	+	+



Вид систем управления

Япони

я



CQM1

СШ

А

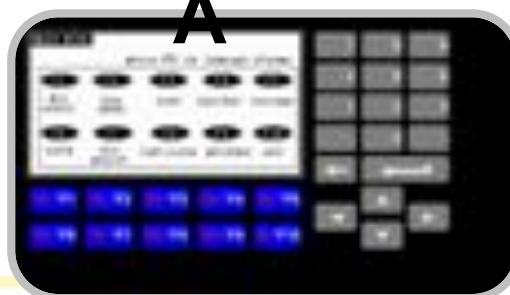

PVC600C

Европ

а

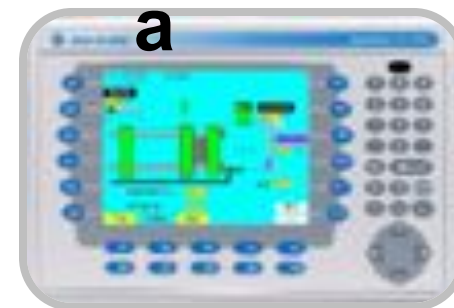

OP270+S7/300



CQM1+NT31



IPC+S7/300



Автоматизация



Автоматизация



Заливщик

Машина для
литья
под высоким
давлением

Робот-
экстрактор

Упаковка

Испытательный
стенд

Погрузчик

Обрубка
литника

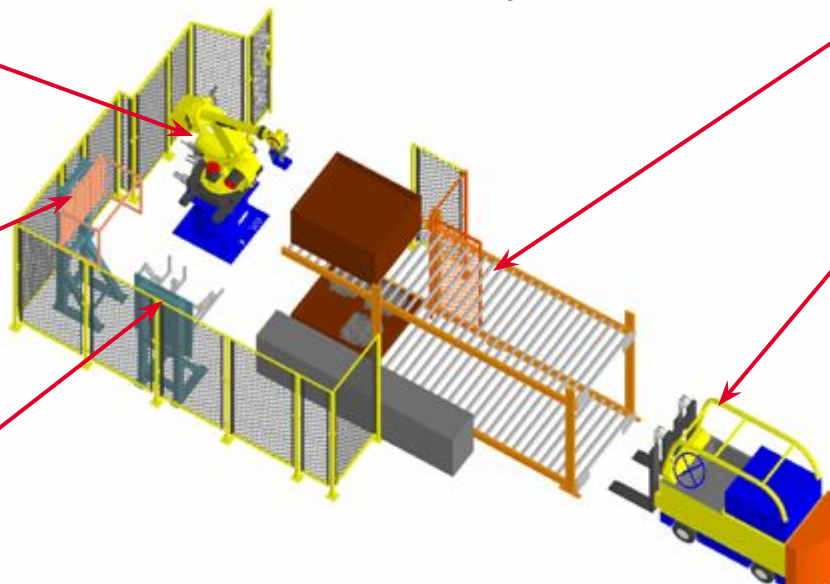

Автоматизация

Заливщик

Робот-экстрактор

Испытательный
стенд

Обрубка
литника

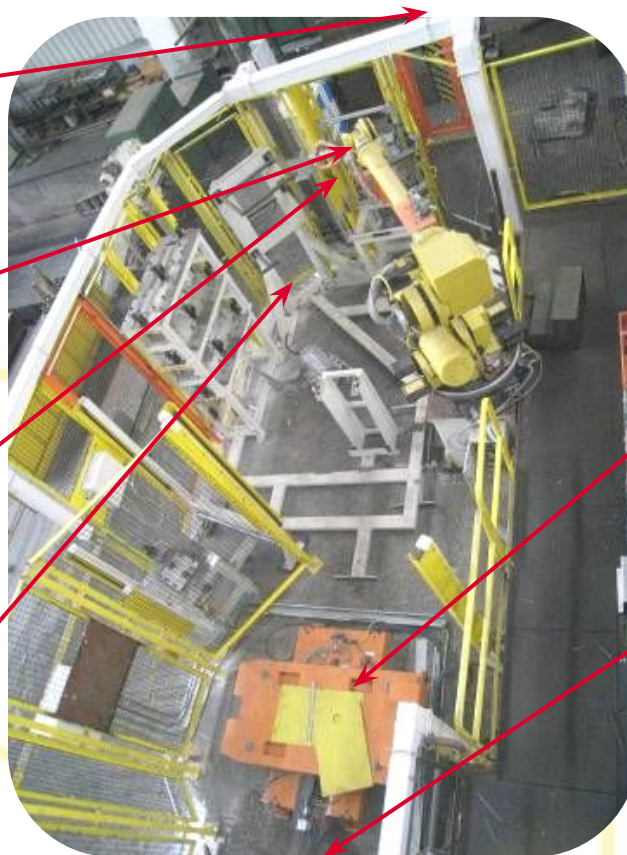

Машина для
литья
под высоким
давлением

Упаковка

Погрузчик



Безопасность

- Дверь безопасности в стандартной комплектации
- Двойная безопасность за счёт независимого контроллера управления дверью
- Исполнение в соответствии с CE/US-NADCA



Опции

- Печи с различным типом нагрева



- Автоматические заливщики серии LC, LG, LN



- **Автосмазчик**



- **Съемщик**
и



- Конвейе



- Смазчик плунжерной



- Вытяжк



- Обрубной



- Система термостатирования пресс-



- Внешнее



ние

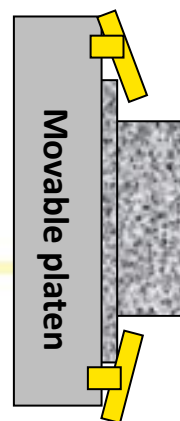

- Система быстрой смены

оснастки
для большой машины ЛПВД, такой как например
DCC3000, пресс-форма может быть заменена за 30
минут:

Гидравлический
съём пресс-
формы

Усиленные
съёмники
для пресс-
формы

Быстрое
крепление
пресс-формы
(QDCS)

Быстросъёмный
поршень
инъекции



Система контроля прессования в реальном

времени

- Установка скорости для каждой стадии
- 10 значений установки скорости
- Контроль постоянства ускорения для медленной стадии
- Быстрое переключение скорости (15мс)
- Высокая точность $\pm 3\text{мм}$
- Легкая адаптация профиля скорости

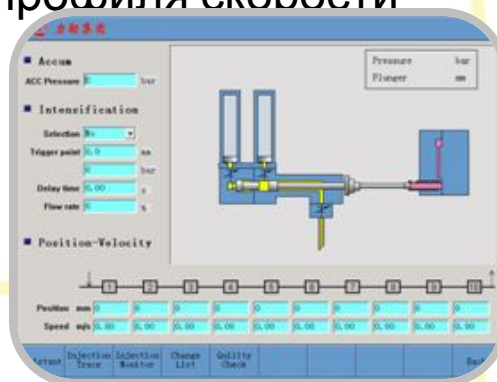
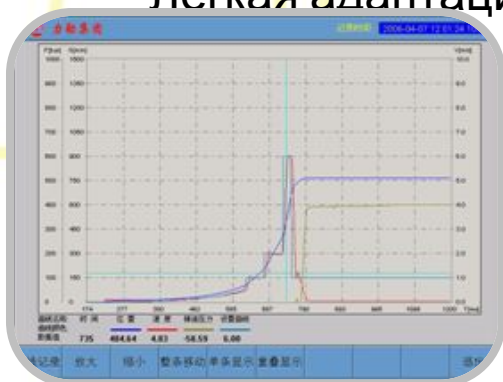



Техническая поддержка

- Пуско-наладочные работы
- Обучение персонала Заказчика
- Гарантийное обслуживание
- Постгарантийное обслуживание и текущий ремонт





Большое спасибо!

非常感謝!

