

Конкурентные преимущества ассортиментного ряда Decora



1. Компания Decora является одним из крупнейших поставщиков карнизов и рулонных штор в Европе (контракты с OBI Чехия, Castorama Польша, Эпицентр Украина, Praktiker Польша, Румыния, Венгрия итд.)
2. Мы всегда предлагаем инновационный ассортимент, и ежегодно пополняем модельный ряд актуальными новинками
3. Широко представляем рулонные шторы как традиционной системы крепления (стандарт), так и шторы и плиссе с креплением mini
4. Являемся поставщиком широкой гаммы продуктов (кроме продуктов для декора окна, также аксессуары для напольных покрытий и потолка), что позволяет нам быть эластичными с точки зрения логистики и мерчандайзинга
5. Наш склад находится в Москве в складском комплексе Rhenus класса А, что позволяет нам бесперебойно обслуживать наших клиентов



Плюсы инновационной системы крепления - mini



1. Благодаря креплению рулонной шторы mini на раму, окно свободно открывается как частично (режим проветривания), так и полностью
2. Система фиксации на тросах позволяет рулонной шторе всегда быть прижатой к оконной раме, не изменяя эстетику окна (нет «провисания» шторы)
3. Легкий и быстрый монтаж рулонной шторы без сверления отверстий!

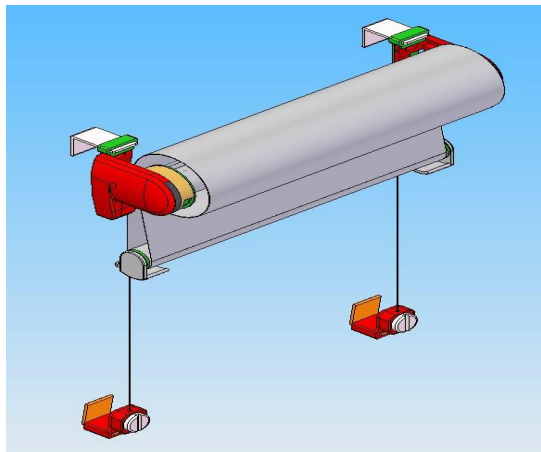

За счет введения в ассортимент рулонных штор с инновационным креплением на раму – mini, нам удалось **более, чем в 6 раз** увеличить продажи в данной товарной группе на примере сети магазинов «Эпицентр» Украина

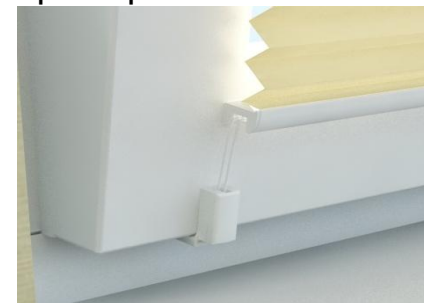

Новинки в ассортиментной гамме



Уникальная система «День/Ночь»– идеально для дизайнерских решений



1. Уникальная система «День/Ночь»– за счет чередования полос тканей разной плотности в двух слоях, позволяет регулировать световой поток от полного затемнения до полной прозрачности



Плиссе- Уникальная система регулирования солнечного света, возможность скрыться от посторонних глаз при частичном прохождении света в помещение



2. Инновационный на рынке продукт плиссе – позволяющий закрывать окно как снизу, так и сверху (нет аналогов на рынке). Наличие дополнительного аксессуара Comfortino – ручки-водителя для штор, облегчает управление шторой в случае высоких окон



Новинки в ассортиментной гамме



Коллекция
рулонных штор
Sweet Dreams

3. Коллекция Sweet Dream – широкая цветовая гамма рулонных штор Blackout, со 100% светонепроницаемостью, гарантирует полное затемнение



Коллекция
рулонных штор
Nature

4. Коллекция Nature – уникальные ткани с натуральной структурой:

- замши
- льна
- травы,

выполненные в «цветах земли» – наиболее популярные цвета в европейском дизайне 2009-2010



Новинки в ассортиментной гамме



Коллекция
рулонных штор
Primo

5. Коллекция Primo - Широкая
цветовая гамма по привлекательной
цене



Система Cesario
– крепление
рулонной шторы
на карниз

6. Система Cesario – запатентованная
система крепления рулонной шторы
на держатель карниза Cesar



Ассортиментная гамма



Уникальная система «День/Ночь» – идеально для дизайнерских решений



Плиссе- Уникальная система регулирования солнечного света сверху до низу – возможность скрыться от посторонних глаз при частичном прохождении света в помещение

Gaja:

- Ткань с тонким плетением
- Популярные цвета

Fresh:

- Структурированная ткань
- Новые свежие оттенки

Sweet Dream:

- Высококачественные светонепроницаемые ткани
- 100% Blackout

Nature:

Уникальные ткани с натуральной структурой:

- Структура замши
 - Структура льна
 - Структура волокон травы
- „Цвета Земли” – наиболее популярные цвета в европейском дизайне 2009-2010

Capricorn:

- Джутовые ткани – декоративный глянец с серебряной нитью

Primo:

- Широкая цветовая гамма по привлекательной цене



Торговое оборудование и система навигации

Торговое оборудование – промо-выкладка



POS материалы:

1. Руководство по правильному выбору рулонной шторы или плиссе в соответствии с потребностями Покупателей
2. Стенды для рулонных штор мини и стандарт
3. Стенды-таблицы, включающие:
 - Образцы
 - Ключевые отличия
 - Фото с изображением продукта в интерьере
 - Таблички с размерами
4. Тестер на прозрачность (устройство с подсветкой)
5. Листовки информирующие Покупателей о новинках:
 - Plisa
 - Рулонная штора Zebra «День/Ночь»
 - Рулонная штора Sweet Dream (Blackout)
6. Панель LCD с обучающим роликом:
 - Plisa
 - Рулонная штора Zebra «День/Ночь»



Бизнес эффективность



Увеличение оборота за счет правильной выкладки товара на полке:

1. Введение многэтажной выкладки

позволяет уместить на торговом

оборудовании шириной 2,7m - **216**

наименований продуктов

2. Минимизация размеров упаковки:

Рулонные шторы Carpicorn

Рулонные шторы «День-Ночь»

Рулонные шторы стандарт

3. Уменьшение капиталовложений в

полку за счет оптимизации количества

наименований

сокращение числа наименований

