



**SHACMAN**

**ООО ИНТЕРКОМ-СЕРВИС**

142715, РОССИЯ, МОСКОВСКАЯ ОБЛ. ЛЕНИНСКИЙ Р-Н, СОВХОЗ ИМ. ЛЕНИНА



**Предлагаем Вам рассмотреть коммерческое предложение на поставку самосвалов SHACMAN SX3255DR384 6x4 336 л.с. (технология MAN)**





SHACMAN



### О компании:

- Компания ООО «Интерком-Сервис» основана в 2005 году (ранее входила в состав группы компаний Элекс-Полюс) и является одним из крупнейших мультибрендовых технических центров на территории Москвы и Московской области, занимающийся реализацией и обслуживанием коммерческой техники ведущих мировых производителей, таких как: HYUNDAI, FIAT, ISUZU, DAEWOO, FOTON, KIA, BAW.
- Технический центр осуществляет гарантийный и после гарантийный ремонт автомобилей, мойку, диагностику, плановое техническое обслуживание, ремонт узлов и агрегатов, кузовные и малярные работы, установку дополнительного оборудования и т.д. Центр готов предложить Вам техническую поддержку и сервисное обслуживание в течение всего срока эксплуатации грузового автотранспорта, автобусов, микроавтобусов, спец.техники и коммунальной техники.
- Сервис автоцентра может одновременно обслуживать более двадцати автомобилей различной грузоподъемности одновременно. Сотрудники сервисного центра - сертифицированные специалисты. Персонал сервисного центра регулярно проходит обучение и аттестацию на базе учебных центров в России.
- Статус дилера позволяет предложить покупателям весь спектр коммерческой техники данных марок, которая всё больше завоевывает популярность на российском рынке.
- В зависимости от потребностей клиента, мы предлагаем различные комплектации шасси и варианты исполнения кузова: бортовой, бортовой с тентом, промтоварный, мебельный, изотермический, в т.ч. и с закладными под установку холодильного оборудования.
- На базе грузовых автомобилей Hyundai, Isuzu, Hino, производится коммунальный транспорт и спецтехника: эвакуаторы, крано-манипуляторные установки, самосвалы, седельные тягачи, автобетоносмесители, автоцистерны, мусоровозы, автовышки.

### Ваши преимущества при работе с нашей компанией:

- Безупречная репутация нашей компании позволит Вам быть уверенным в надежности любой проводимой сделки. Мы всегда выполняем взятые на себя обязательства.
- Месторасположение нашего офиса и стоянки (Каширское шоссе, 500 м. от МКАД) сэкономит Ваше время и деньги, при поиске и обслуживании автомобиля. Наличие на стоянке широкого ассортимента автотехники, позволит Вам, выбрать автомобиль максимально соответствующим Вашим потребностям. Также, мы сможем поставить любой автомобиль по Вашему индивидуальному заказу.
- Наши цены выдерживают любую конкуренцию. Для постоянных и оптовых покупателей у нас предусмотрена гибкая система скидок и компенсаций.
- Специальные программы, совместно с ведущими российскими банками и страховыми компаниями, помогут застраховать автомобиль, приобрести его в кредит и лизинг на выгодных условиях.
- На каждом автомобиле мы проводим качественную предпродажную подготовку, и обеспечиваем комплексную гарантийную и сервисную поддержку на протяжении всего срока эксплуатации автомобиля.
- Высокий профессиональный уровень наших менеджеров, позволяет оказывать нашим клиентам качественные консультации и помогает в выборе наиболее подходящего товара или услуги.





SHACMAN

ООО ИНТЕРКОМ-СЕРВИС

142715, РОССИЯ, МОСКОВСКАЯ ОБЛ. ЛЕНИНСКИЙ Р-Н, СОВХОЗ ИМ. ЛЕНИНА, 25-Й КМ МКАД



### Наш технический центр:

- У нас работают профессионалы! Это мастера высокой квалификации, через руки которых прошли тысячи грузовиков. Более того, их квалификация подтверждена соответствующими сертификатами.
- Мы понимаем, что предназначение грузовика и любого другого коммерческого транспорта – зарабатывать своему хозяину деньги, а не простаивать в ремзоне, поэтому наши специалисты отремонтируют Ваш автомобиль быстро и качественно, чтобы он, исправленный, снова колесил по дорогам.
- Мы являемся официальными дилерами HYUNDAI, DAEWOO, BAW, ISUZU и других марок, поэтому у нас доступные цены и оригинальные запчасти.
- На все ремонтные работы и запчасти мы предоставляем гарантию.
- Уютно расположившись в комнате для гостей, Вы сможете наблюдать за ходом ремонта Вашего автомобиля, угощаясь ароматным кофе.

### Ваши выгоды при обслуживании у нас:

- Мы большие и удобные для обслуживания корпоративного транспорта – одновременно можем обслуживать более 30 автомобилей различной грузоподъемности.
- Для корпоративных клиентов действует приоритет на сервисе – «зелёный коридор» - для проведения экстренного или внепланового ремонта.
- Для корпоративных клиентов у нас действуют специальные предложения по следующим видам ремонта: мойка, слесарный ремонт, кузовной ремонт и шиномонтаж.
- Корпоративные клиенты могут воспользоваться отсрочкой платежа от 3 до 15 дней (зависит от численности автопарка)
- Минимальные сроки ремонта без праздников и выходных.







# Самосвал SHACMAN SX3255DR384 6x4 336 л.с. (технология MAN)

Модель автомобиля		SX3255DR384 6x4 336 л.с
Размеры	Длина (мм)	8 329
	Ширина (мм)	2 490
	Высота (мм)	3 450
Колёсная база (мм)		3 800+1 350
Клиренс передней оси (мм)		385
Колёсная формула		6x4
Колея передних\задних колёс	Спереди (мм)	2 036
	Сзади (мм)	1 850
Снаряженная масса автомобиля (кг)		14 315
Полная масса транспортного средства (кг)		25 000
Максимальная нагрузка на переднюю ось		7 000
Максимальная нагрузка на заднюю тележку		18 000
Дизельный двигатель, 6 цилиндров в ряд	Модель	WEICHAИ WP10 336N Euro3
	Объем (см. куб)	9 726
	Мощность (л.с.)	336
	Степень сжатия	17.1
	Макс. крутящий момент (Н*м)	1500
	ТНВД (марка, тип)	Bosch, 13024963
	Форсунки (марка, тип)	Bosch, 612600080618
	Турбокомпрессор (марка, тип)	Wuxi Holset HX50, HONEYWELL GT42
	Воздушный фильтр (марка, тип)	Fleetguard DZ9118190230, сухого типа
Объем топливного бака (л)		380
Подвеска	Передняя	зависимая, на продольно расположенных полуэллиптических рессорах, с телескопическими гидравлическими амортизаторами
	Задняя	зависима, балансирующая на полуэллиптических рессорах со стабилизатором поперечной устойчивости
Коробка передач полностью синхронизированная, с ручным переключением, 12 передач		Fast 12JS160TA или Fast 12JS180TA или Fast 12JS200TA
Сцепление		Guilin Fuda, FD430L28 или EATON 170002, сухое, однодисковое с диафрагменной пружиной, привод управления гидравл. с пневмоусилителем
Рулевое управление		ZF 8098
Тормозные системы	Рабочий тормоз	пневматический двухконтурный привод с разделением на контуры на переднюю ось и заднюю тележку, с регулятором тормозных сил, с АБС, тормозные механизмы всех колес – барабанные
	Стояночный тормоз	привод от пружинных энергоаккумуляторов тормозных механизмов колес задней тележки
	Вспомогательный тормоз	Моторный тормоз-замедлитель
Характеристики а/м с полной массой 33 500 кг		Максимальная скорость – 77 км/ч, Расход топлива – 36 л
Шины		Радиальные, металлокордовые, 12.00 R20, 10 R20
Кабина		MAN F2000, цельнометаллическая, откидывающаяся вперед, с одним спальным местом
Гидроподъемник		Среднего расположения





Самосвал SHACMAN SX3255DR384 6x4 336 л.с. (технология MAN)

ООО ИНТЕРКОМ-СЕРВИС

142715, РОССИЯ, МОСКОВСКАЯ ОБЛ. ЛЕНИНСКИЙ Р-Н, СОВХОЗ ИМ. ЛЕНИНА

### Основная комплектация

- Гидромуфта
- Электростеклоподъемники
- Зеркала заднего вида с подогревом
- Топливный фильтр с электроподогревом
- Подогрев кузова
- Кондиционер
- Усиленная рама (двойной лонжерон по всей длине)
- Топливопроводы, воздушная система, тормозная система, гидравлика и оплетка электрики имеют специальное прорезиненное покрытие
- Защита двигателя, КПП, радиатора, раздаточной коробки
- Система подогрева днища выхлопными газами
- Утепленная кабина



Самосвальный кузов имеет дно толщиной 8 мм, борта - 4 мм

Стоимость : **2 580 000** руб.



## Схема

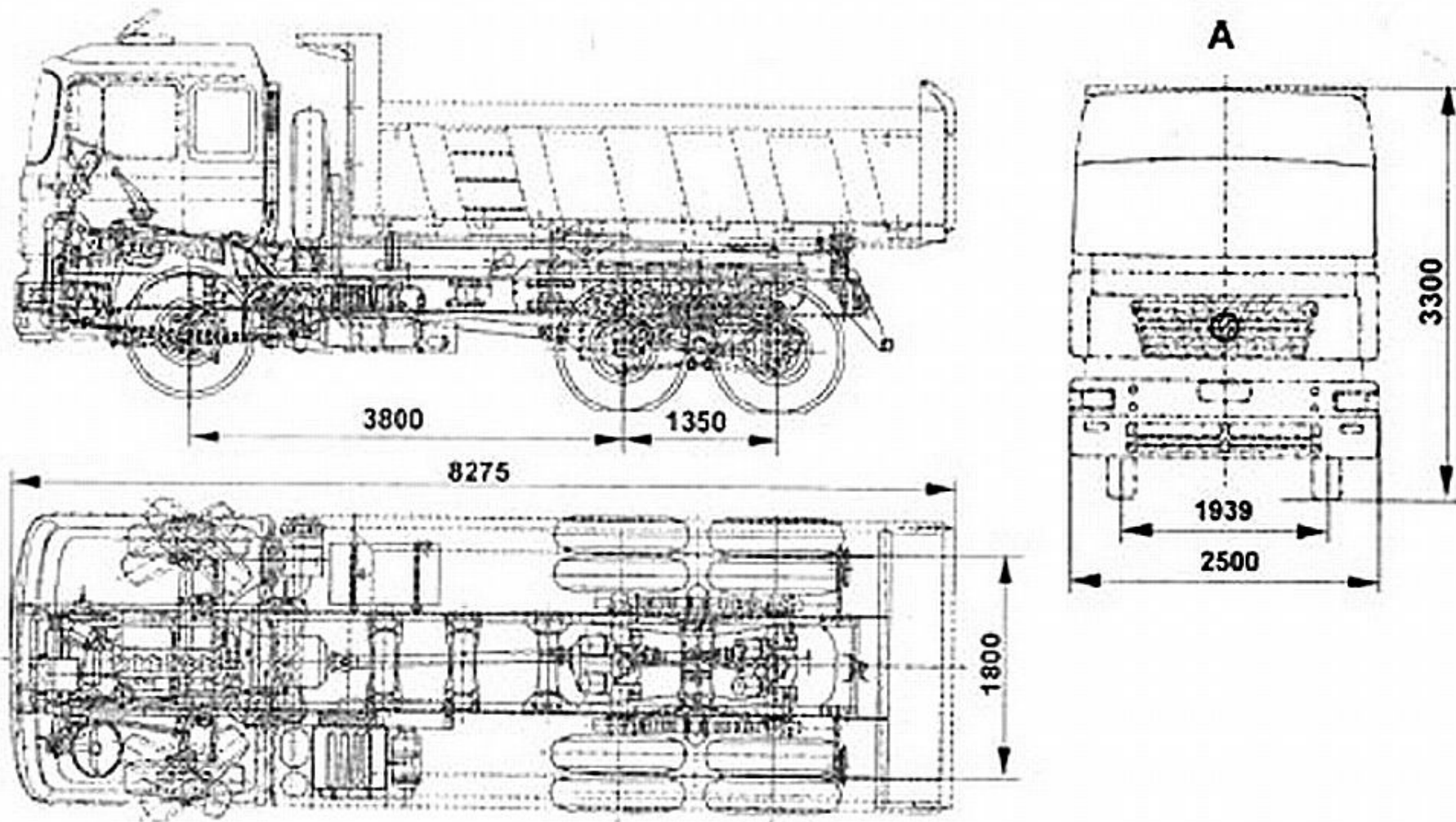





Самосвал SHACMAN SX3255DR384 6x4 336 л.с. (технология MAN)

ООО ИНТЕРКОМ-СЕРВИС

142715, РОССИЯ, МОСКОВСКАЯ ОБЛ. ЛЕНИНСКИЙ Р-Н, СОВХОЗ ИМ. ЛЕНИНА

## Дополнительные фотографии





SHACMAN

ООО ИНТЕРКОМ-СЕРВИС

142715, РОССИЯ, МОСКОВСКАЯ ОБЛ. ЛЕНИНСКИЙ Р-Н, СОВХОЗ ИМ. ЛЕНИНА



Р.С. Компания Интерком-Сервис имеет возможность поставить в адрес Вашей компании коммерческую технику различного назначения и грузоподъемности, включая автобусы пассажироместимостью от 11 до 49 посадочных мест.

