

В мире информатики

Игра-соревнование

Учитель МУ ЗАТО Северск
«СОШ №83»
Пашкова С.В.

Расставьте числа 3, 4, 5, 6, 7 в кружочки так, чтобы сумма чисел на каждой линии равнялась 14.

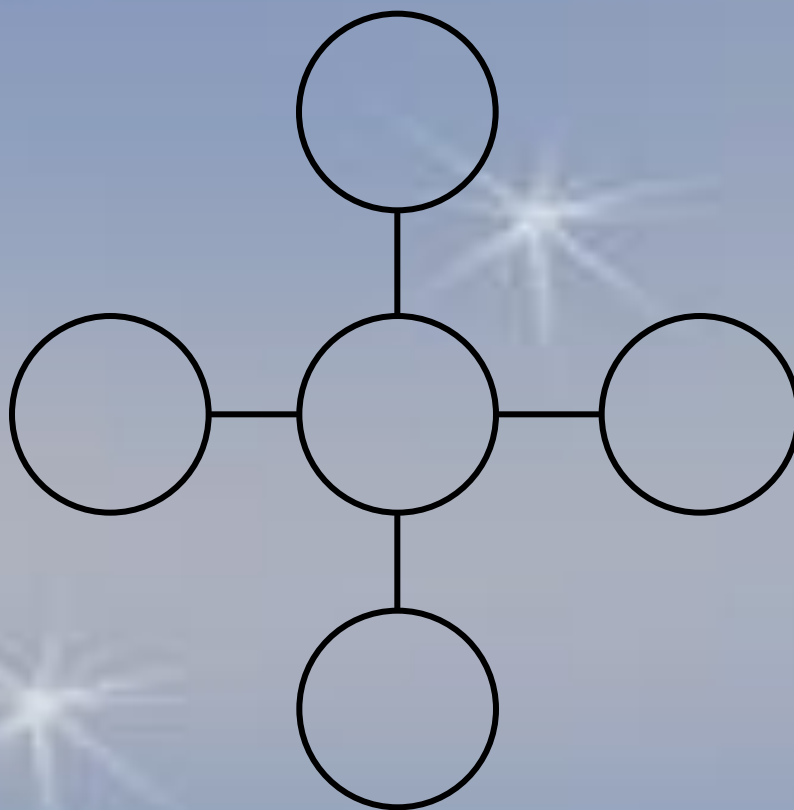

Дополните слово

пар _____ о _____

пар _____ о _____

пар _____ о _____

пар _____ о _____

пар _____ о _____

Разделите циферблат часов на 6 частей
любой формы так, чтобы суммы чисел,
имеющихся на каждом участке, были
одинаковыми.

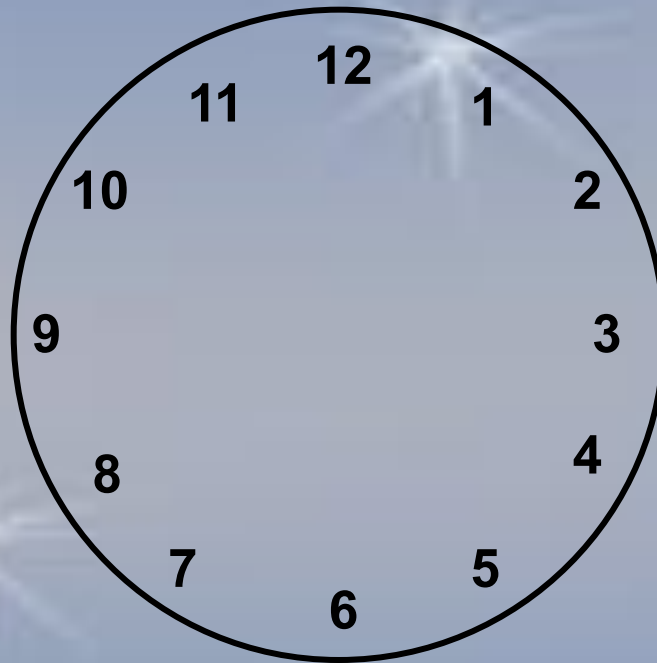

Разгадай ребусы

М



Разгадай ребусы

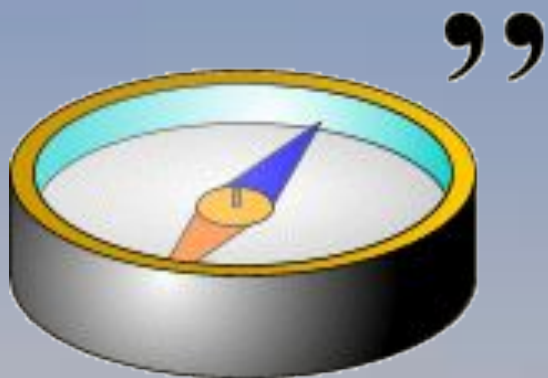

ЫЮ

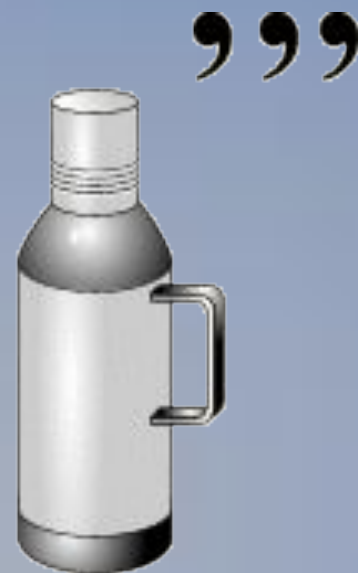

Разгадай ребусы

”

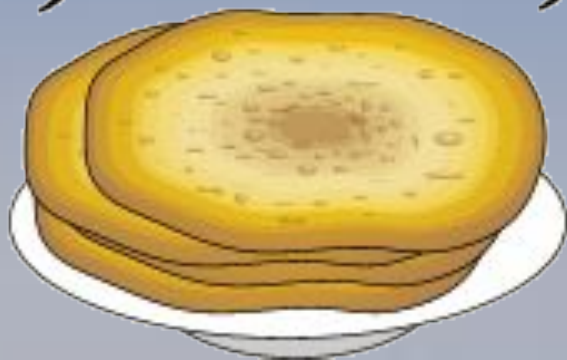

,”

””



НЕТ

В Древней Греции использовали аттическую нумерацию

I	II	III	IIII	Г	ГI	ГII	ГIII	ГIIII
1	2	3	4	5	6	7	8	9
Δ	ΔΔ	ΔΔΔ	ΔΔΔΔ	ГΔ	Н	Г ^н	Х	
10	20	30	40	50	100	500	1000	

Определи значение чисел, записанных в аттической нумерации:

ΔΔΔΔ ГII	ГΔ Δ ГIIII	ГΔ ΔΔΔΔ Г