

ООО «Сварка Техника»
тел: (495) 505 64 98 / 112 03 07
представляет:

SAF-FRO

SAXOTIG 160



Однофазный TIG-инвертор

Electrical diagram for a TIG\MMA unit inverter technology.
Normally the power transformer work at a frequency from 30 KHz to 100 KHZ.

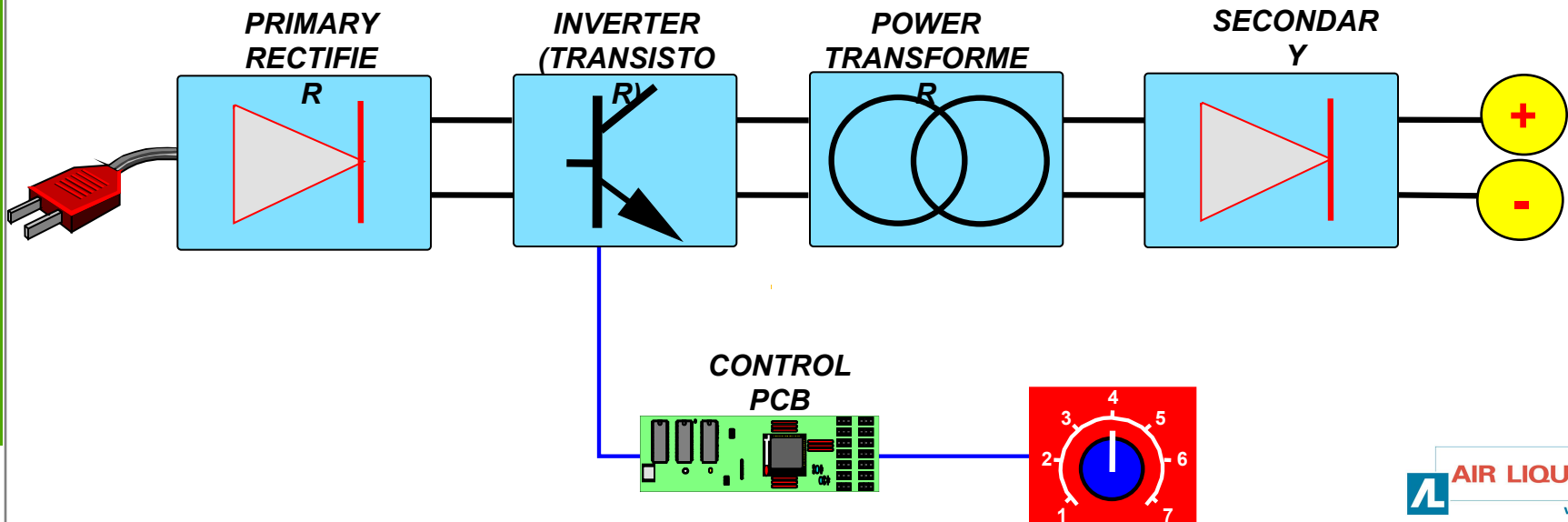

SAXOTIG 1600 :

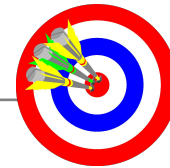

SAF-FRO

- Трубопроводы
- Химические предприятия
- Ремонт и обслуживание



SAXOTIG 160 :

a TIG DC и MMA сварочные процессы

- **230V 1 ф 50/60Hz**
- **$I_{max} : 150A \setminus 35\%$**
- **$At 60\%dc : 120A$ (at 100% dc : 100A)**
- **Напряжение холостого хода, $U_0 : 62v$**
- **TIG цикл, 2T \ 4T**
 - **Предварительный продув газа, регулировка нарастания/спада тока, регулировка последующей продувки газа**
- **HF- зажигание дуги**
- **Вес- 10 кг**



Вид фронтальной панели

Регулировка
сварочного тока

Включение/
выключение

2T / 4T / MMA
переключатель

Прегаз

Регулировка
спада тока

Постгаз

Контакты
триггера
горелки



SAXOTIG 1600 :

SAF-FRO



- *удобство в работе*
- *высокая надежность*
- *низкая цена*
- *отличные сварочные характеристики*



■ **Упаковка:**

- **Сварочный источник с:**
 - **3 м – сетевого кабеля,**
 - **2 м – газового шланга**
- **Горелка PROTIG 10 или 20 RL-S 5м**
- **Газовый редуктор- расходомер**
- **Комплект для MMA 160A**

