

Лекция 2

Кругооборот доходов и ресурсов

План лекции

1. Модель кругооборота
2. Рынок конечных товаров и услуг
3. Рынок факторов производства
4. Финансовый рынок
5. Значение модели кругооборота для

1 вопрос

Модель кругооборота

Компоненты модели кругооборота доходов и ресурсов

Экономические субъекты

- 1. Домашние хозяйства (ДХ)**
- 2. Фирмы (Ф)**
- 3. Правительство (П)**

Рынки

- 1. Рынок конечных товаров и услуг (РКТиУ)**
- 2. Рынок факторов производства (РФП)**
- 3. Финансовый рынок (ФР)**

Кругооборот доходов и ресурсов

Для кого?

Что?

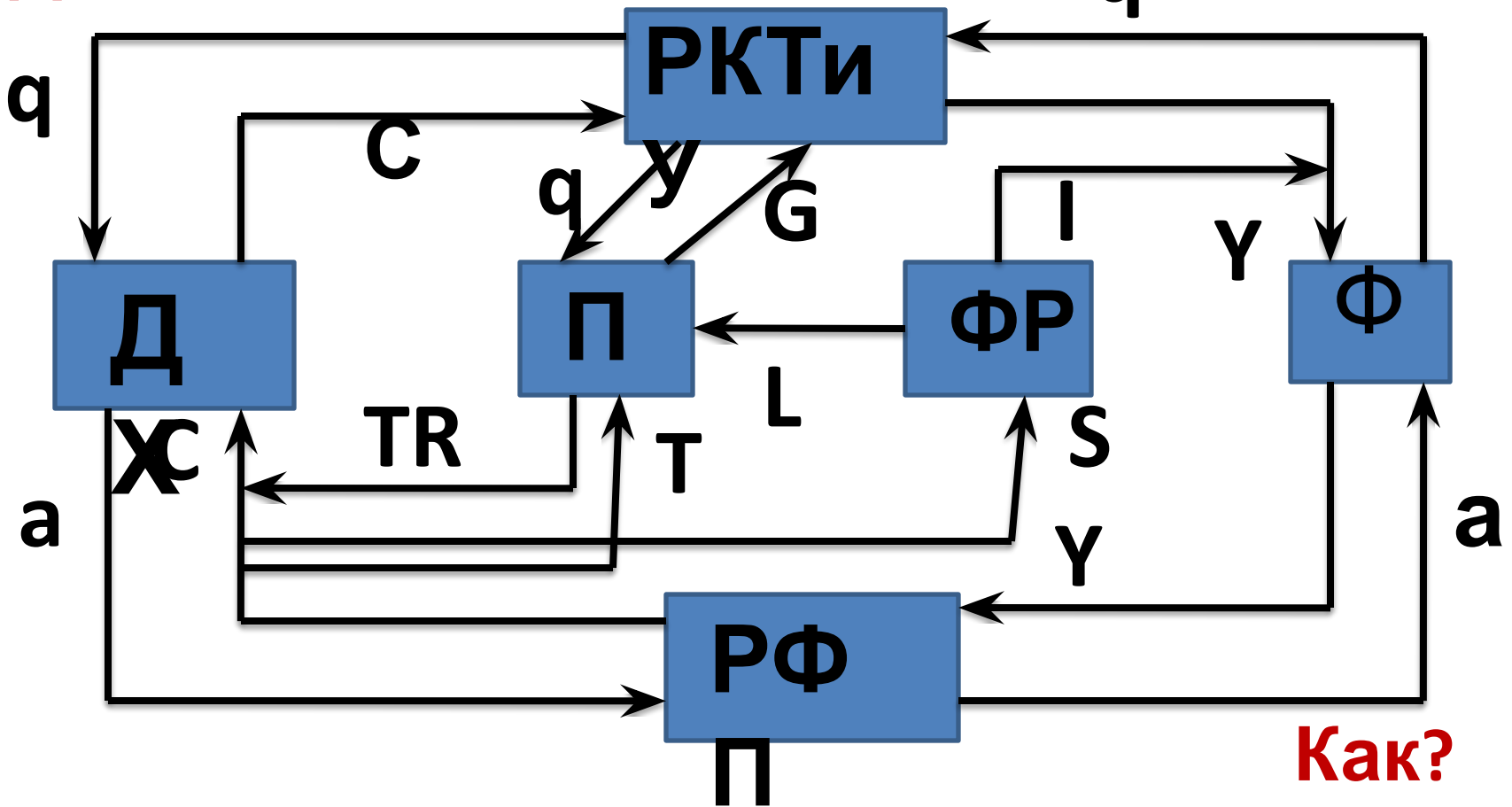

Характеристики рынка конечных товаров и услуг

- 1. Стихийный**
- 2. Объем продаж и рыночная цена определяются в процессе купли/продажи**
- 3. Товар и деньги должны быть до акта продажи**
- 4. Товар полностью переходит в собственность покупателя**
- 5. Риск полностью ложится на бизнес**

Рынок факторов производства

- 1. Рынок землепользования**
- 2. Рынок капитала**
- 3. Рынок труда**

Заработная плата -

это вознаграждение получаемое работником за его труд или, другими словами, цена труда.

Виды заработной платы:

- 1. Номинальная заработная плата** – то количество денег, которое получает работник в виде вознаграждения за труд.
- 2. Реальная заработная плата** – то количество, которое можно приобрести за номинальную заработную плату.

Процент на капитал -

это часть дохода, которую получает владелец капитала в течение определенного периода времени.

Такой доход еще называется процентной ставкой.

Земельная рента -

**доход, получаемый
владельцем земли от
арендаторов земельных
участков**

Абсолютная земельная рента -

плата собственнику за разрешение применять капитал к земле.

Уплачивается арендатором абсолютно со всех участков земли независимо от плодородия.

Дифференциальная рента 1

- источниками являются более производительный труд на относительно лучших и средних по плодородию землях;

различия в местоположении участков земли по отношению к рынкам сбыта, транспортным путям и т. д.

Дифференциальная рента 2

**связана с дополнительными
вложениями капитала в
один и тот же участок,
обеспечивающими
получение добавочной
прибыли.**

Финансовый рынок -

- 1. Совокупность всех финансовых ресурсов в их движении. Он объединяет денежный рынок и рынок капиталов.**
- 2. Совокупность рыночных институтов, на которых происходит торговля финансовыми активами.**

Денежный рынок -

это рынок находящийся в обращении наличных денег и обеспечивающих аналогичные функции краткосрочных платежных средств (чеков и т. п.).

Рынок капиталов -

**это рынок, на котором
владельцы денежных средств
продают заемщику право
временного использования
этих средств за обусловленное
в договоре вознаграждение**

