



• **ВСЕ ВКЛЮЧЕНО!**

Ежемесячный платеж:

Условия:

26 626 рублей

Аванс: 10% стоимости

Равные ежемесячные платежи

(+ НДС: 4 793 руб.)

Выкупная стоимость: 1500 руб.

Уникальные условия для малого бизнеса:

- Автомобиль предоставляется с полным набором необходимых документов и сервисов.
- Все расходы, включая любой ремонт и устранение последствий ДТП включены в фиксированный платеж.

Никаких дополнительных расходов!

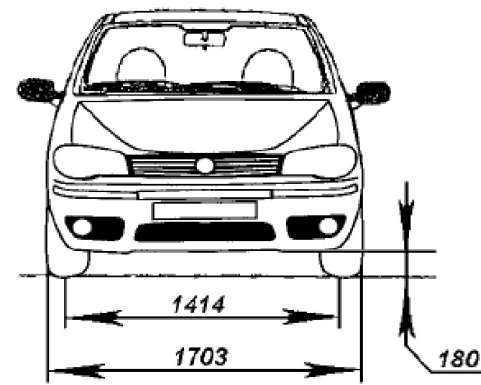
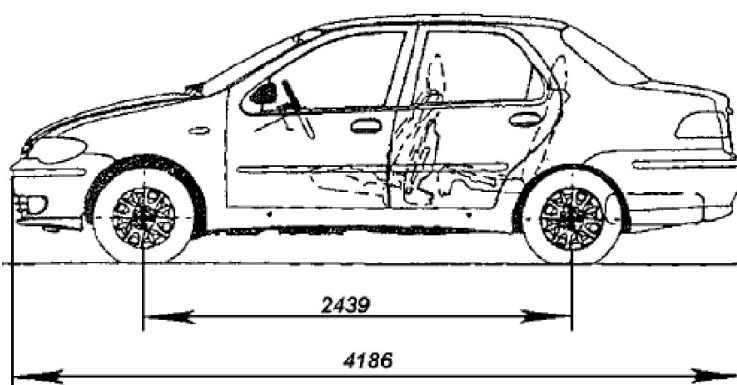

Надежный, вместительный и удобный автомобиль, который умеет зарабатывать деньги!

Звоните прямо сейчас +7-495-661-7-647

www.sollers-partner.com

Имущество:

Модель - FIAT Albea.

Пассажирская вместимость - 4 места + 1 водитель

Двигатель - 1, 4 8V (бензин)

Трансмиссия – механическая 5-ти ступенчатая

Расход топлива (смешанный цикл) – 6,2 л на 100 км пробега

Параметры финансирования:

Розничная стоимость - 366 500 рублей (НДС включен)

Авансовый платеж – (10 %): 36 650 рублей (НДС включен)

Ежемесячный платеж 31 418,68 рублей (НДС включен)

Выкупная стоимость - 1500 рублей (НДС включен)

Срок лизинга (аренды) - 36 месяцев

Вид платежей – аннуитет (равные ежемесячные)

Валюта - рубли

В ежемесячный платеж включено:

Финансирование нового автомобиля

Регистрационные действия (ГИБДД + ГТО)

Проведение всех плановых ТО в соответствии с регламентом изготовителя

Устранение любых поломок автомобиля (ремонт) – без ограничения количества обращений

Устранение последствий ДТП (кузовной ремонт) – без ограничения количества обращений

Комплект зимней резины

Хранение 1 комплекта сезонной резины

Сезонный шиномонтаж (2 раза в год)

ГОТОВОЕ
РЕШЕНИЕ ДЛЯ
БИЗНЕСА



• **ВСЕ ВКЛЮЧЕНО!**

Ежемесячный платеж:

Условия:

32 452 рублей

Аванс: 10% стоимости

Равные ежемесячные платежи

(+ НДС: 5 841 руб.)

Выкупная стоимость: 1500 руб.

Уникальные условия для малого бизнеса:

- Автомобиль предоставляется с полным набором необходимых документов и сервисов.
- Все расходы, включая любой ремонт и устранение последствий ДТП включены в фиксированный платеж.

Никаких дополнительных расходов!

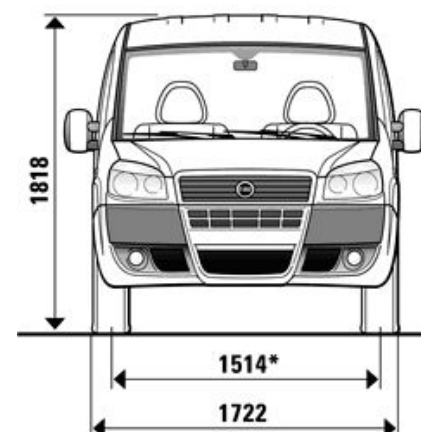
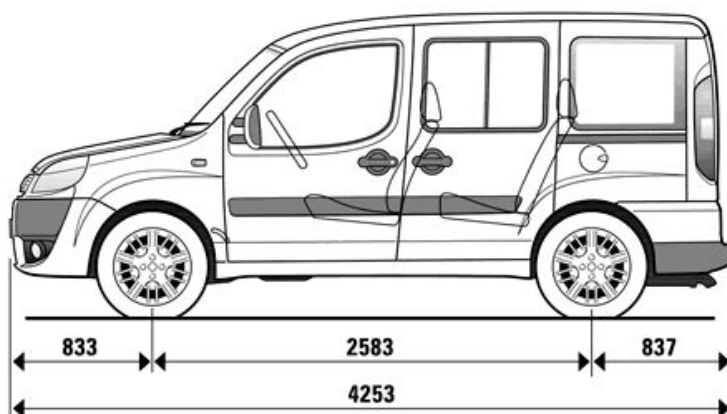

Надежный, вместительный и удобный автомобиль, который умеет зарабатывать деньги!

Звоните прямо сейчас +7-495-661-7-647

www.sollers-partner.com

Имущество:

Модель - FIAT Doblo Panorama.

Пассажирская вместимость - 4 места + 1 водитель

Двигатель - 1, 4 8V (бензин)

Трансмиссия – механическая 5-ти ступенчатая

Расход топлива (смешанный цикл) – 7, 4 л на 100 км пробега

Параметры финансирования:

Розничная стоимость – 492 500 рублей (НДС включен)

Авансовый платеж – (10 %): 49 250 рублей (НДС включен)

Ежемесячный платеж 38 293, 36 рублей (НДС включен)

Выкупная стоимость - 1500 рублей (НДС включен)

Срок лизинга (аренды) - 36 месяцев

Вид платежей – аннуитет (равные ежемесячные)

Валюта - рубли

В ежемесячный платеж включено:

Финансирование нового автомобиля

Регистрационные действия (ГИБДД + ГТО)

Проведение всех плановых ТО в соответствии с регламентом изготовителя

Устранение любых поломок автомобиля (ремонт) – без ограничения количества обращений

Устранение последствий ДТП (кузовной ремонт) – без ограничения количества обращений

Комплект зимней резины

Хранение 1 комплекта сезонной резины

Сезонный шиномонтаж (2 раза в год)

ГОТОВОЕ
РЕШЕНИЕ ДЛЯ
БИЗНЕСА



• **ВСЕ ВКЛЮЧЕНО!**

Ежемесячный платеж:

Условия:

51 358 рублей

Аванс: 10% стоимости

Равные ежемесячные платежи

(+ НДС: 9 244 руб.)

Выкупная стоимость: 1500 руб.

Уникальные условия для малого бизнеса:

- Автомобиль предоставляется с полным набором необходимых документов и сервисов.
- Все расходы, включая любой ремонт и устранение последствий ДТП включены в фиксированный платеж.

Никаких дополнительных расходов!

8М Г/П

14М

15М

18М

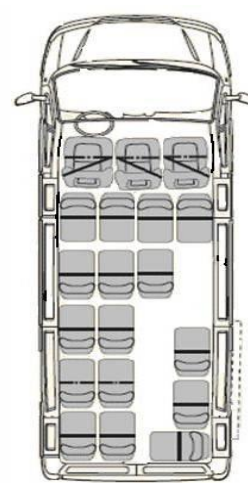
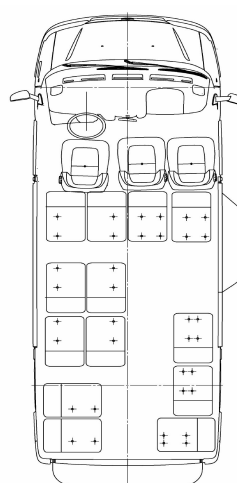
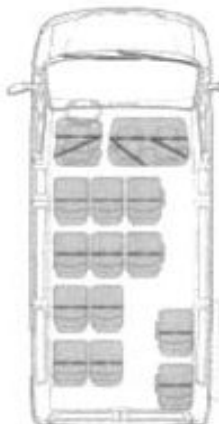
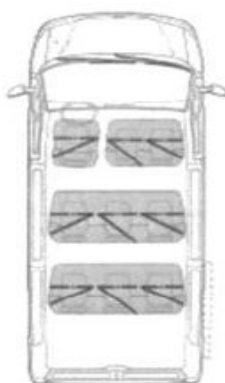

Надежный, вместительный и удобный автомобиль, который умеет зарабатывать деньги!

Звоните прямо сейчас +7-495-661-7-647

www.sollers-partner.com

Имущество:

Модель - FIAT Ducato-14.

Пассажирская вместимость - 14 мест + 1 водитель.

Двигатель - 2, 3 JTD 16V (турбодизель).

Трансмиссия – механическая 5-ти ступенчатая.

Расход топлива (смешанный цикл) – 8,1 л на 100 км пробега.

Параметры финансирования:

Розничная стоимость – 849 000 рублей (НДС включен)

Авансовый платеж – (10 %): 84 900 рублей (НДС включен)

Ежемесячный платеж 60 602, 44 рублей (НДС включен)

Выкупная стоимость - 1500 рублей (НДС включен)

Срок лизинга (аренды) - 36 месяцев

Вид платежей – аннуитет (равные ежемесячные)

Валюта - рубли

В ежемесячный платеж включено:

Финансирование нового автомобиля

Регистрационные действия (ГИБДД + ГТО)

Проведение всех плановых ТО в соответствии с регламентом изготовителя

Устранение любых поломок автомобиля (ремонт) – без ограничения количества обращений

Устранение последствий ДТП (кузовной ремонт) – без ограничения количества обращений

Комплект зимней резины

Хранение 1 комплекта сезонной резины

Сезонный шиномонтаж (2 раза в год)