

ОИГГМ, ИВТ СО РАН, г. Новосибирск

---

Мазов Н.А., Жижимов О.Л., Федотов А.М.

---

**Классификация, определение и семантика музейных категорий данных, используемых при каталогизации информационных ресурсов**

---

**EVA - 2004, ГТГ, г. Москва**

Основная цель при создании электронного музейного каталога есть координация категорий данных и принятых форм записей с существующими стандартами и схемами данных.

Это необходимо для того, чтобы любой музей при создании электронного каталога своей коллекции был уверен в том, что эту работу рано или поздно не придется переделывать.

Такая постановка задачи фактически означает разработку определенных стандартов данных о музейных предметах, которые должны включать определение категорий регистрируемых данных, форму их записи и словари достаточных и необходимых терминов.

Эти стандарты наряду со схемой метаданных СИМІ, должны стать руководством:

- к разработке каталогов разных видов коллекций;
- для того, чтобы обеспечить общую основу для интеграции музейных информационных ресурсов и возможного обмена данными между музеями.

## Первичная классификация музейных признаков:

Произведения искусства	<b>ART</b>
Биологические образцы	<b>BOT</b>
Археологические материалы	<b>HART</b>
Геологические образцы	<b>GEO</b>
Библиотечные предметы (книги, рукописи, фотографии и т.д.)	<b>BOOK</b>

Данные о музейных экспонатах, которыми очень часто пользуются при управлении коллекцией, можно отнести в одну из родовых групп признаков:

1. Учетные данные объекта (его отличительные особенности, место хранения и др.).
2. История объекта.
3. Происхождение объекта (дата создания и др.).
4. Происхождение объекта (пространственные характеристики).
5. Описание объекта (физические характеристики).
6. Описание предмета (содержание, декор).
7. Классификация предмета (типологическая и функциональная).

## **Учетно-хранительские данные**

Номер записи

Наименование учреждения

Другие номера записи

Номера негативов

Дополнительные данные

Количество экземпляров

Место хранения

Фактическая стоимость

# История объекта

Коллекционер

Дата поступления

Экспедиция

Каталогизатор

Дата записи

Способ приобретения

Дата приобретения

Даритель

Владелец

Распорядитель

Наименование

История владения

Ссылки

# Культурное и историческое происхождение

Изготовитель, издатель

Художник, фотограф

Мастер, ремесленник, литограф

Автор

Дата создания

Наиболее ранняя возможная дата

Наиболее поздняя возможная дата

Система

Отдел

Стадия

Культурный период

Стадия развития, стиль

Культурная классификация



# Территориальное происхождение

Место находки

Континент, океан, биогеографический район

Страна

Штат или область

Район

Наименование

Город

Название местоположения

Точный адрес

Место происхождения

# Территориальное происхождение (продолжение)

Номер местоположения

Место находки

Участок, слой, квадрат

Широта, долгота

Другие обозначения местоположения

Высота

Глубина

Группа

Формация

Член

## Физическое описание

Состояние экспоната

Материал

Техника изготовления

Средства

Цвет

Форма

Размеры, вес

Наименование

Особенности, сопутствующие элементы

Число предметов

Общее описание

## Сюжет или декор

Название

Язык

Конкретное содержание

Общее содержание

Надписи, маркировка

Декоративный мотив

# Топологическая классификация

Типы артефактов

Тип

Подтип

Надкласс

Класс

Подкласс

Когорта

Отряд

Подотряд

Наименование

# Топологическая классификация (продолжение)

Семейство

Род

Вид

Внутривидовой ранг

Внутривидовое название

Автор таксона

Год издания

Идентификатор

Дата идентификации

Класс

Зачем все это нужно?

## AHDS Gateway: Advanced Search

Use this form to conduct more advanced searches of Service Provider catalogues and other resources. To issue a simple keyword search of Service Provider catalogues use the [Simple Search page](#).

**Select AHDS Catalogues:** Click on the boxes below to include/exclude AHDS catalogues in your search. A tick in the box indicates a catalogue is included.

- Archaeology Data Service
- History Data Service
- Oxford Text Archive
- Performing Arts Data Service
- Visual Arts Data Service (including ADAM)

Refresh

**Other resources:** Additional resources will be available in the future.

Choose a field name to search (e.g. all, subject), and a keyword or expression to search for (e.g. "city", "impressionism", "Dickens"). Use the operators (And, Or, and And Not) to construct more complex queries. See [help](#) for further details.

Field	Keyword	Operator	
All	<input type="text"/>	And	<b>Search</b>
All	<input type="text"/>	And	
All	<input type="text"/>		

Use this drop-down box to determine how many search results are presented on each results page.

Records to display per page



# Z

ZAVIER

## Search

[Quick search](#)
[Icon search](#)
[Advanced search](#)

## Background

## Partners

## Project

 Send us [Feedback](#)

Collaborative project of:

- [ARTVCMN](#)
- [Multimedia](#)
- [Visuals](#)
- [User](#)
- [Techniques](#)
- [Workshop](#)

 Project Management,  
Software Development  
by:

[ZAVIER Pty Ltd](#)

Advanced search

### Search for:

<input type="text"/>	in	<input type="text" value="Title"/>	<input type="text" value="AND"/>
<input type="text"/>	in	<input type="text" value="Author/Creator"/>	<input type="text" value="AND"/>
<input type="text"/>	in	<input type="text" value="Subject"/>	<input type="text" value="AND"/>
<input type="text"/>	in	<input type="text" value="Format (e.g. Picture)"/>	

### In the following collections:

- Museum Victoria  
Social History, Science & Technology
- State Library of Victoria  
Book Catalogue & Image Catalogue
- National Gallery of Victoria
- Victorian Arts Center  
Performing Arts Museum
- Cinemedia
- Public Records Office, Victoria

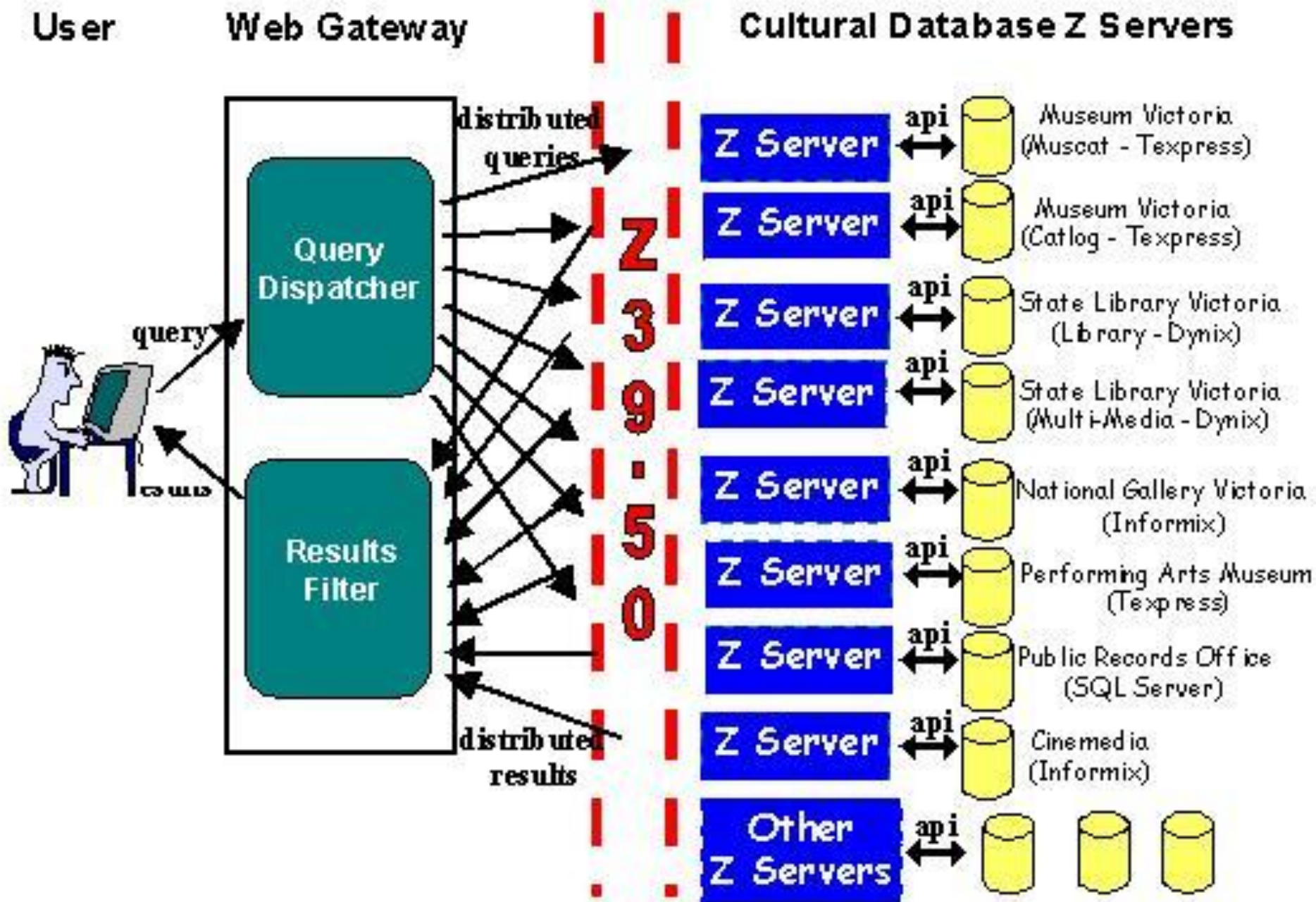

Как это можно  
реализовать?

# Схема информационной системы

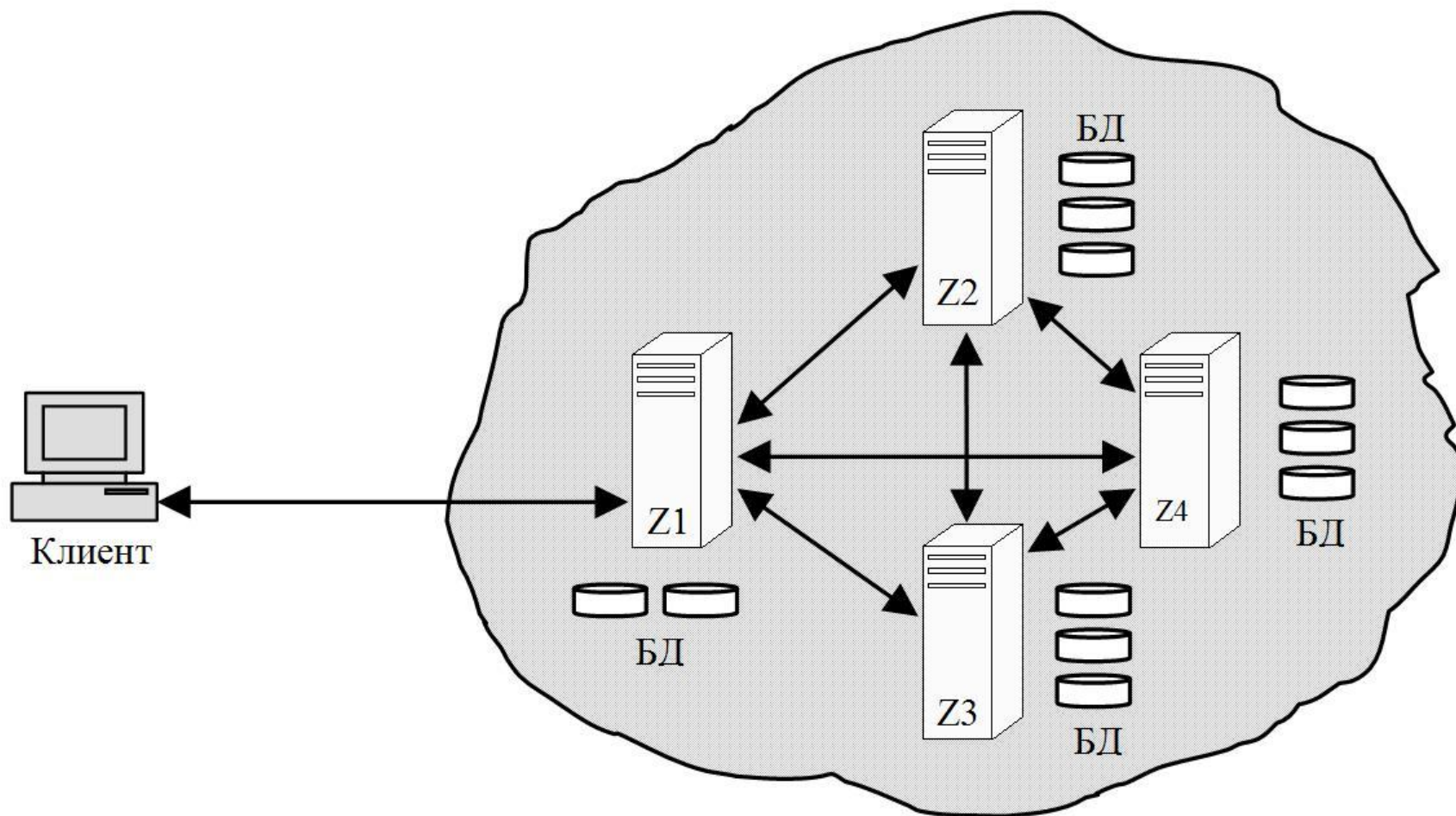



## Сервер ZooPARK

На сегодняшний момент программное обеспечение ZooPARK (Z-IRBIS), включающее

- модульный сервер Z39.50,
- набор провайдеров данных для различных СУБД
- шлюзы Z39.50-HTTP

является в своем классе наиболее распространенным программным обеспечением в России (более 100 инсталляций).

# Основные модули сервера ZooPARK v4

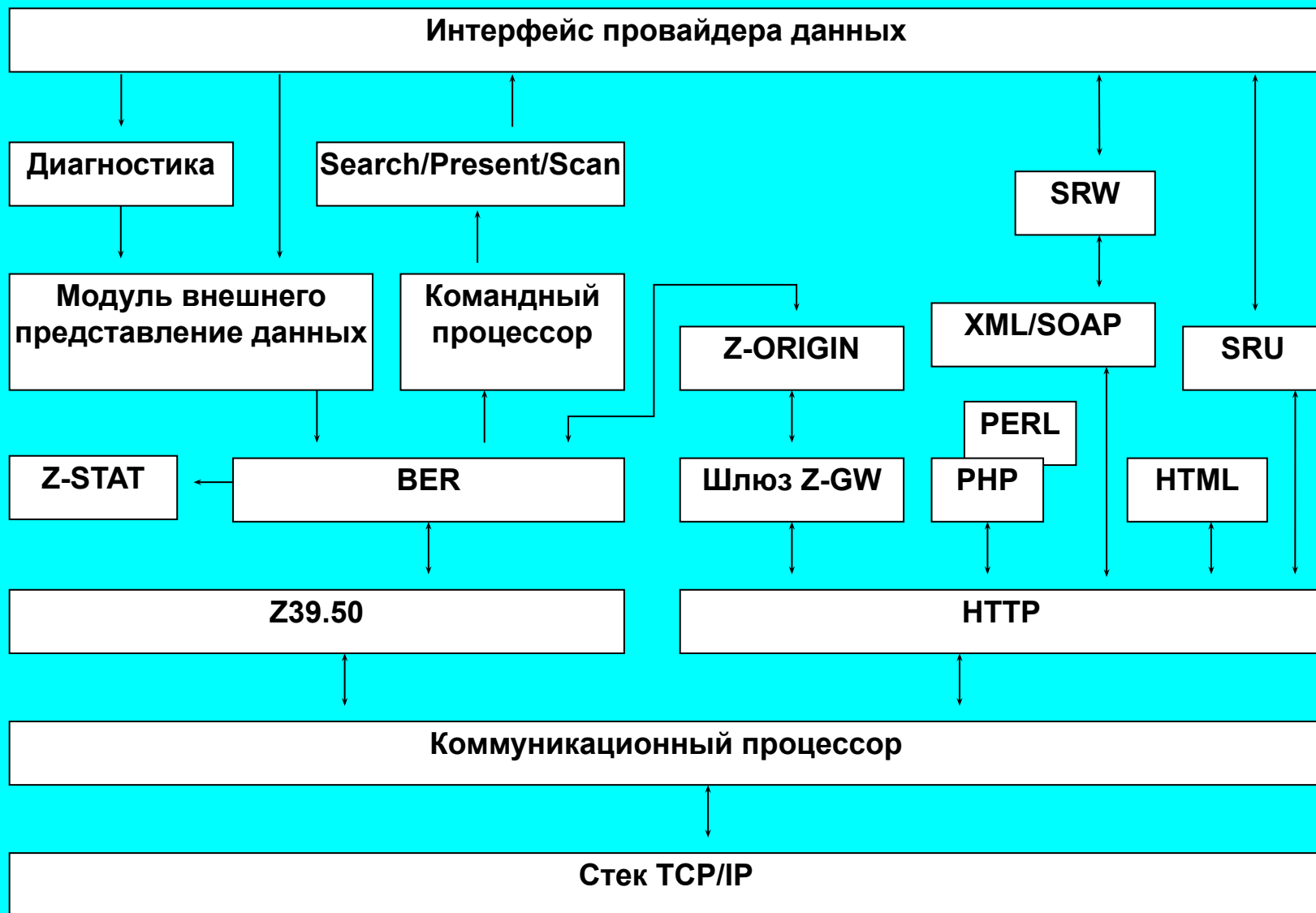

# Доступ к данным

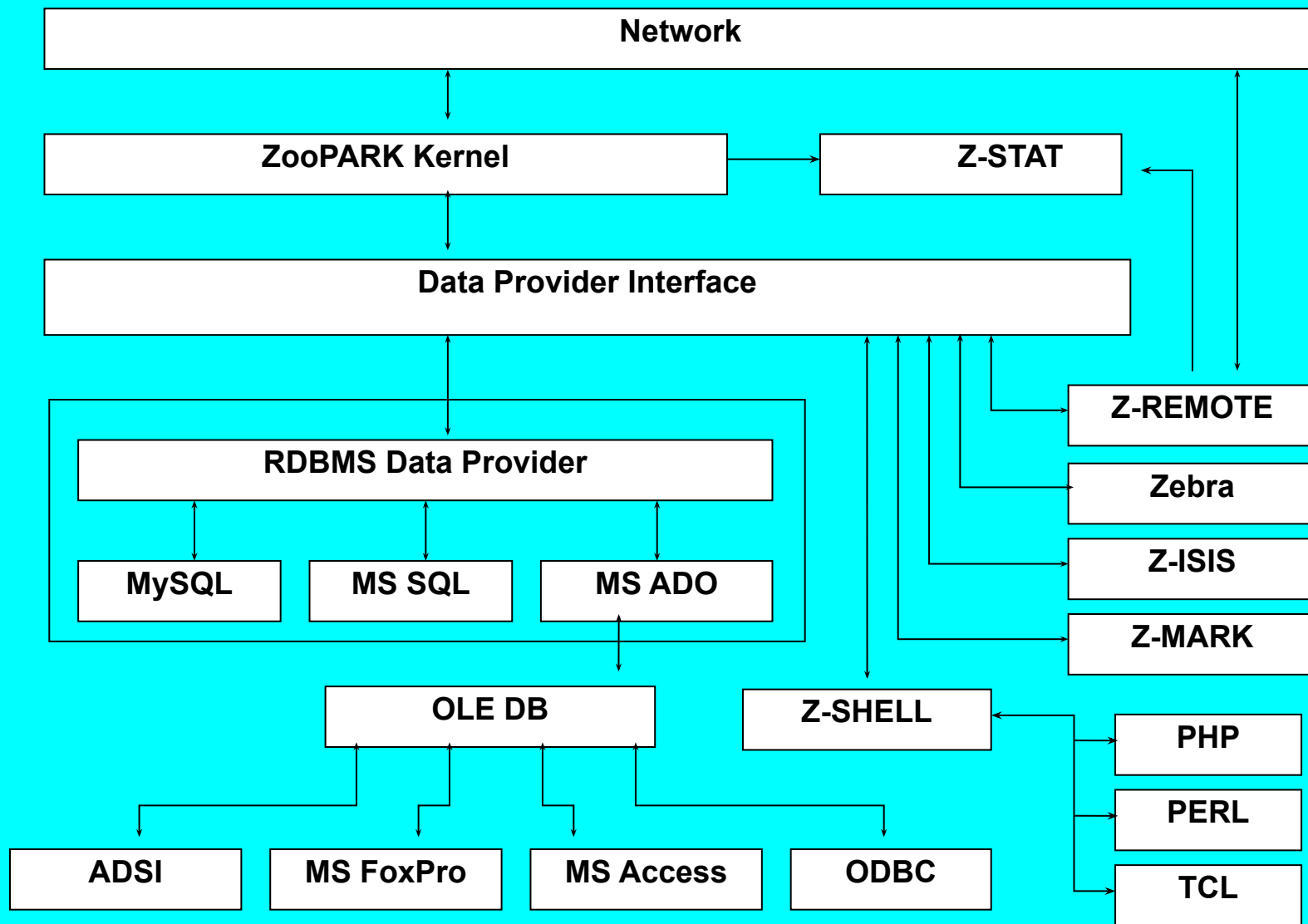

# Информационная система СО РАН

RIS SBRAS - Novosibirsk - Microsoft Internet Explorer

File Edit View Favorites Tools Help

Back Search Favorites Media

Address [http://z3950.uiggm.nsc.ru:210/zgw/sbras\\_ris.htm](http://z3950.uiggm.nsc.ru:210/zgw/sbras_ris.htm) Go Links



**Z39.50**

**Добро пожаловать  
в Распределенную Информационную Систему  
Сибирского Отделения РАН**

Сегодня для Вас:

- [Распределенный каталог библиотек Сибири](#)
- [Библиографическая научно-техническая информация](#)
- [Сотрудники СО РАН](#)
- [Труды сотрудников СО РАН](#)
- [Электронные коллекции СО РАН](#)
- [Геоинформационные ресурсы СО РАН](#)
- [Тезаурусы и классификационные схемы](#)

Internet



# РИС СО РАН: коллекции

RIS SBRAS: Digital Collections - Microsoft Internet Explorer

File Edit View Favorites Tools Help

Back Search Favorites Media

Address [http://z3950.uiggm.nsc.ru:210/zgw/sbras\\_collect.htm](http://z3950.uiggm.nsc.ru:210/zgw/sbras_collect.htm) Go Links >>



**Z39.50**

Home Page

Помощь

О шлюзе

## Добро пожаловать в Распределенную Информационную Систему Сибирского Отделения РАН

### Электронные коллекции

Простой поиск    Расширенный поиск    Поиск для эксперта

<input type="checkbox"/>	<input type="checkbox"/>	tcimi	Тестовая база данных в схеме CIMI
<input type="checkbox"/>	<input checked="" type="checkbox"/>	sibart	База данных "Искусство Сибири". Представлена Агентством "Открытая сибирь" в качестве демонстрации - один из разделов технологического сайта "Освоение Сибири. Информационные ресурсы" (см. <a href="http://www.frontiers.nsc.ru">http://www.frontiers.nsc.ru</a> ).
<input type="checkbox"/>	<input checked="" type="checkbox"/>	pskov_mssqls	Тестовая база данных "Памятники Пскова". Предоставлена для демонстрации AltSoft.
<input type="checkbox"/>	<input checked="" type="checkbox"/>	rybinsk_mssqls	Тестовая база данных "Живопись музеев г.Рыбинска". Предоставлена для демонстрации AltSoft.



Powered by ZooPARK

ZooPARK Version 4.07

Copyright © ОИГГМ СО РАН, 2000-2004

Done Internet

# Многобазовый поиск

Test of Gateway - Microsoft Internet Explorer

File Edit View Favorites Tools Help

Back Forward Stop Home Search Favorites Media

Address <http://z3950.uiggm.nsc.ru:210/zgw/ss.htm> Go Links

## Простой поиск

Поле:	4 - Заглавие	Термин:	мо	Усекать <input checked="" type="checkbox"/>
Формат:	grs1	Элементы:	Полный список	
Начать с:	1	Количество:	1	

Назад Поиск

Результат поиска по запросу:  
`@attr 1=4 @attr 5=1 {мо}`

База данных Искусство Сибири (CIMI, Z-MSSQL)	sibart	6	Просмотр	Все
Памятники Пскова (CIMI, Z-MSSQL)	pskov_mssqls	5	Просмотр	Все
Рыбинск (CIMI, Z-MSSQL)	rybinsk_mssqls	2	Просмотр	Все

Всего по запросу найдено: 13 записей

 ZooPARK Version 4.07 Copyright © ОИГГМ СО РАН, 2000-2004

Done Internet

# Пример записи в СИМ

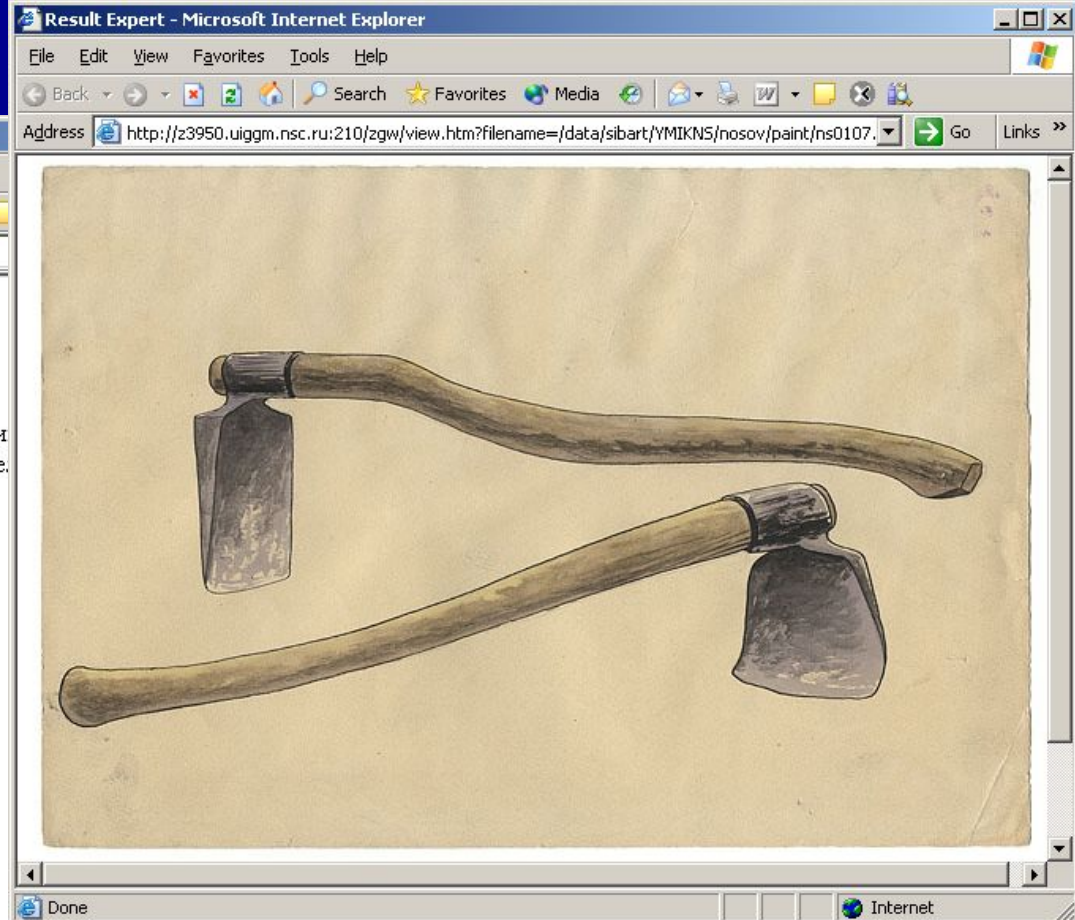

**LocalControlNumber:** 3641

**SchemaIdentifier:** Collections-schema

**Title:** Мотыги

**Date:** 1938 г.

**Description:** Мотыги различаются по форме пашников: один из них трапециевидный. Мотыги - пашники для предварительного возде.

**Identifier:** 6/н 37г ст 202

**Subject:** земледелие; орудия

**TypeOfDescriptiveRecord:** 2

**ObjectInfo:**

**TypeOfObject:** 1

**CategoryOfObject:** object record

**DigitalObject:**

**ActualDO:**

**SchemaIdentifier:** СИМ-schema

**CreatorInfo**

**Name:** Носов Михаил Михайлович

**DateOfBirth:** 1887

**DateOfDeath:** 1960

**Role:** Автор

**RepositoryName:** Якутский государственный объединенный музей истории и культуры народов Севера имени Ем. Ярославского

**Subject:** земледелие; орудия

**MaterialMedium:** бумага, карандаш, акварель

**Dimensions:** 22,0 x 32,0 см

**PlaceOfOrigin:** Якутия

**DateOfOrigin:** 1938 г.

**Collection:** Носов М.М. Материальная культура якутов в этнографических зарисовках 1920-1940-х годов

**Address:** 677000, республика Саха (Якутия), г. Якутск, пр. Ленина, 5/2

**RelatedTextualReferences:** В коллекции представлены зарисовки якутского художника М.М.Носова, сделанные им в 1930-е гг. по заказам Якутского областного краеведческого музея с хранившихся в музее археолого-этнографических материалов. С начала XX века М.М.Носов занимался сбором этнографических и фольклорных материалов с одновременной их фиксацией в виде ри-сунков. Интересы художника лежали в области исследований генезиса якутской народной одежды. До наших

Internet



# Доступность

Работающий вариант сервера (шлюза)  
ZooPARK и документация доступны по URL:

<http://z3950.uiggm.nsc.ru:210>

Evaluation копии сервера  
(Windows-2K/XP/2K3, FreeBSD, Linux)  
доступны

<ftp://ftp://z3950ftp://z3950.uiggm.nsc.ru/pub/ZooPARK>

**Спасибо за внимание!**

---

**EVA - 2004, ГТГ, г. Москва**