

РОЛЬ ПСИХОЛОГО- ПЕДАГОГИЧЕСКОГО СОПРОВОЖДЕНИЯ В ОРГАНИЗАЦИИ ОБРАЗОВАТЕЛЬНОГО ПРОЦЕССА ДЛЯ ДЕТЕЙ С ОВЗ

**Шаблеева М.В. - методист
ОБЛАСТНОГО ГОСУДАРСТВЕННОГО
КАЗЕННОГО ОБРАЗОВАТЕЛЬНОГО УЧРЕЖДЕНИЯ для детей, нуждающихся
в психолого- педагогической и медико - социальной помощи**

**"Центр психолого - медико - социального сопровождения
и дифференцированного обучения" Томской области**



«НОВЫЕ УСЛОВИЯ
предъявляют
НОВЫЕ ТРЕБОВАНИЯ
к образованию,
когда НЕ ЗНАНИЯ, а ПОНИМАНИЕ
становится основной задачей
воспитания и сознания»

Профессор С.П.Капица

УЧЕБНО – ВОСПИТАТЕЛЬНЫЙ ПРОЦЕСС ДЛЯ ДЕТЕЙ С ОВЗ

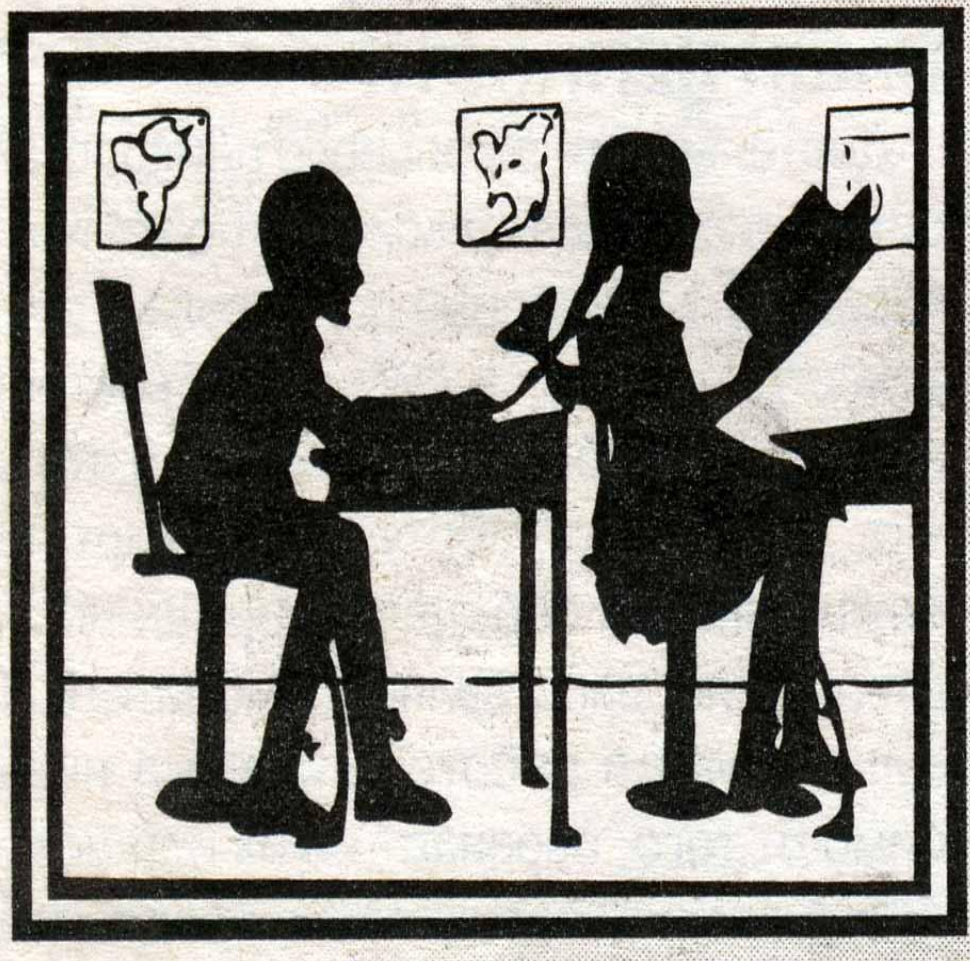

- ПСИХОЛОГО – ПЕДАГОГИЧЕСКАЯ КОРРЕКЦИЯ
- МОТИВАЦИОННЫЕ ОСНОВЫ УЧЕБНО-ВОСПИТАТЕЛЬНОГО ПРОЦЕССА ДЛЯ ДЕТЕЙ С ОВЗ
- НЕСТАНДАРТНЫЕ УРОКИ

ПСИХОЛОГ – ПЕДАГОГИЧЕСКАЯ КОРРЕКЦИЯ

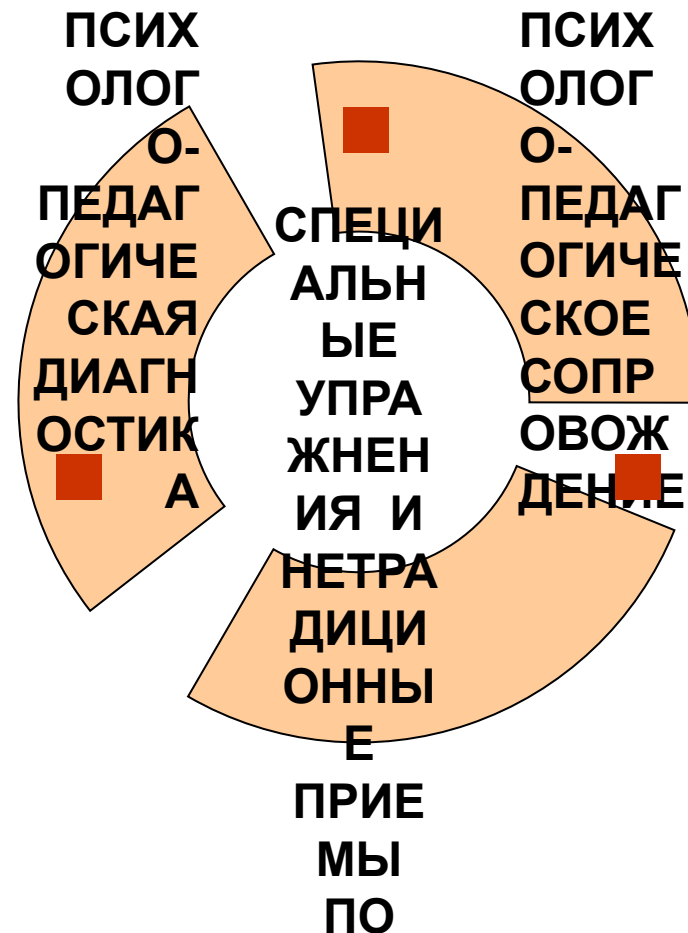

ПСИХОЛОГО - ПЕДАГОГИЧЕСКАЯ ДИАГНОСТИКА



- **Уровень развития психофизического здоровья**
- **Уровень развития познавательной активности**
- **Уровень речевого развития**
- **Уровень развития ВПФ и эмоционально – волевой сферы**
- **Социальный статус**



ПСИХОЛОГО- ПЕДАГОГИЧЕСКОЕ СОПРОВОЖДЕНИЕ

- **ИНДИВИДУАЛЬНЫЙ
ОБРАЗОВАТЕЛЬНЫЙ
МАРШРУТ**
- **УЧЕТ УРОВНЯ АКТУАЛЬНОГО
РАЗВИТИЯ, ОПОРА НА
УРОВЕНЬ БЛИЖАЙШЕГО
РАЗВИТИЯ**
- **ЗДОРОВЬЕСБЕРЕГАЮЩЕЕ
ВОЗДЕЙСТВИЕ**
- **ПРОФИЛАКТИКА
ПСИХОСОМАТИЧЕСКИХ
ЗАБОЛЕВАНИЙ**



СПЕЦИАЛЬНЫЕ УПРАЖНЕНИЯ И ПРИЕМЫ ПО КОРРЕКЦИИ ВПФ

- **УПРАЖНЕНИЯ ПО
ФОРМИРОВАНИЮ НАВЫКОВ
САМОКОНТРОЛЯ**
- **НЕТРАДИЦИОННЫЕ
ПРИЕМЫ ВОЗДЕЙСТВИЯ НА
РАЗВИТИЕ
ИНТЕЛЛЕКТУАЛЬНОЙ И
ПСИХОЭМОЦИОНАЛЬНОЙ
СФЕР РЕБЕНКА**
- **КОРРЕКЦИОННЫЕ
УПРАЖНЕНИЯ ПО
РАЗВИТИЮ
ПОЗНАВАТЕЛЬНОЙ
АКТИВНОСТИ**



МОТИВАЦИОННЫЕ ОСНОВЫ УЧЕБНО – ВОСПИТАТЕЛЬНОГО ПРОЦЕССА ДЛЯ ДЕТЕЙ С ОВЗ



Л
И
Ч
Н
О
С
Т
Ь
У
Ч
И
Т
Е
Л
Я

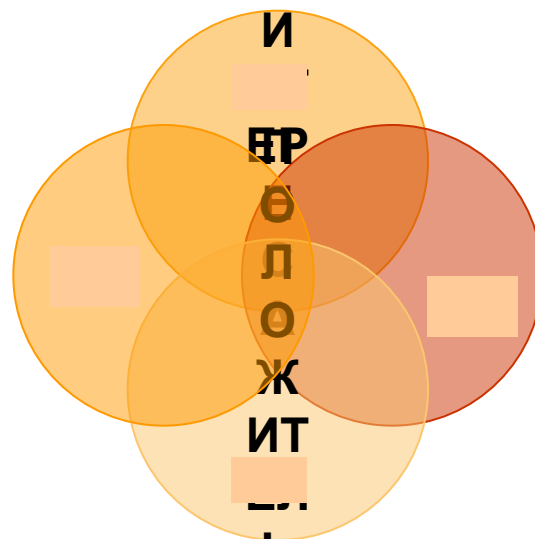

М
О
Т
И
В
А
Ц
И
И
В
Р
О
Л
О
Ж
И
Т
Ь
Н
Ы
Е
Э
М

М
О
Т
И
В
А
Ц
И
Я
У
С
П
Е
Х
А



МОТИВАЦИЯ ИНТЕРЕСА



1. Доступность
2. Проблемность
3. Занимательность ?
4. Смена видов деятельности ?



Занимательность



- Игровые ситуации
- Театрализация
- Соревновательность



Смена видов деятельности

- **Читаю**
- **Слушаю**
- **Пишу**
- **Говорю**
- **Думаю**



ШИФРОГРАММЫ

1. Какое слово не является однокоренным?
 - а) гора
 - у) горе
 - и) горец
2. Какое из данных существительных относится к 3-му склонению?
 - к) в тетрадке
 - м) на площади
 - н) о звере
3. В какой строчке все слова являются глаголами?
 - г) бежать, считалочка, помнить
 - н) сидеть, смеяться, молчать
 - с) говорить, петь, прыжки
4. В каком случае глагол «идет» употреблен неправильно?
 - а) идет дождь
 - е) идет человек
 - и) идет змея
5. Какое словосочетание означает «крепко запомнить»?
 - к) зарубить на носу
 - л) повесить нос
 - м) клевать носом
6. На какой вопрос отвечает глагол неопределенной формы?
 - е) что делает?
 - ы) что делаешь?
 - и) что делать?



ЛИЧНОСТЬ УЧИТЕЛЯ

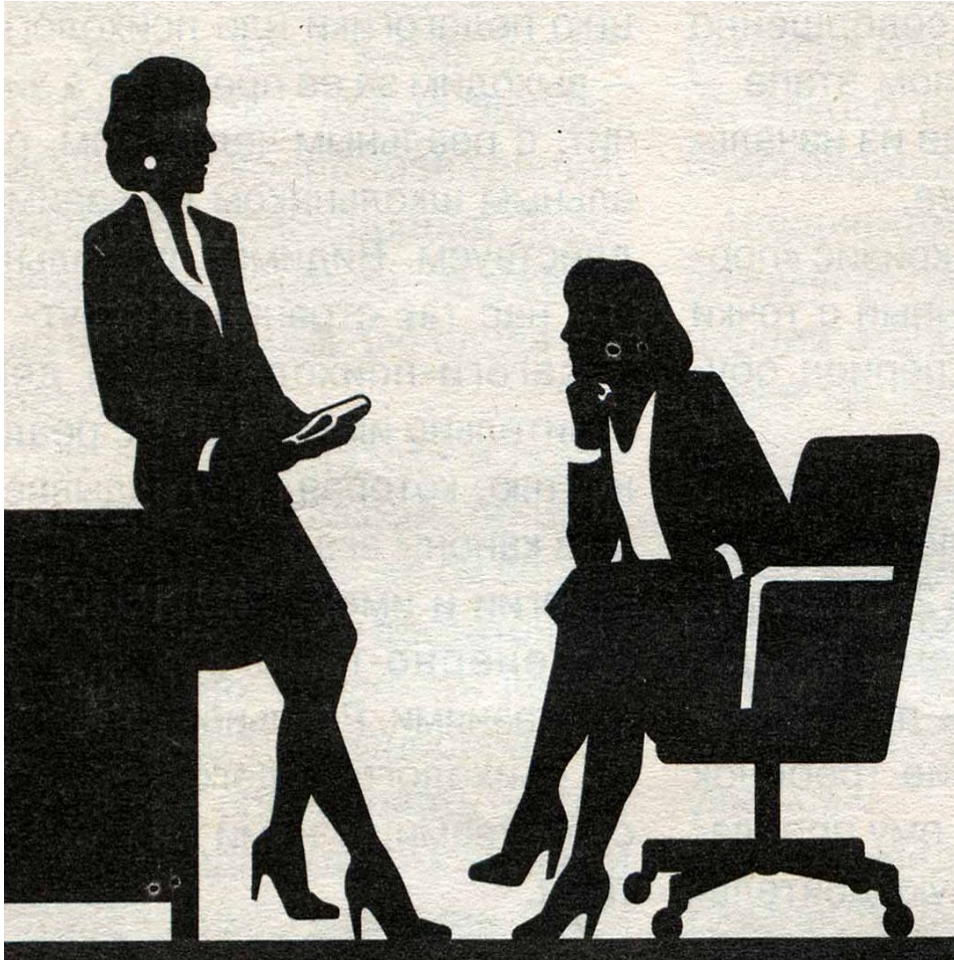

- Стремление к максимальной гибкости
- Умение придать личностную окраску преподаванию
- Владение стилем легкого общения с учащимися
- Эмоциональная уравновешенность, уверенность в себе, жизнерадостность.



МОТИВАЦИЯ УСПЕХА



- ПОВЫШЕННЫЙ ИНТЕРЕС
- ПОЛОЖИТЕЛЬНАЯ ОЦЕНКА
- ПЕДАГОГИЧЕСКАЯ ПОДДЕРКА

«ты можешь»

«он может»

«я могу»



ПОЛОЖИТЕЛЬНЫЕ ЭМОЦИИ



- **«ПОМОГАЮЩИЕ ОТНОШЕНИЯ»**
- **СНЯТИЕ ЧУВСТВА ТРЕВОЖНОСТИ**



НЕСТАНДАРТНЫЕ УРОКИ

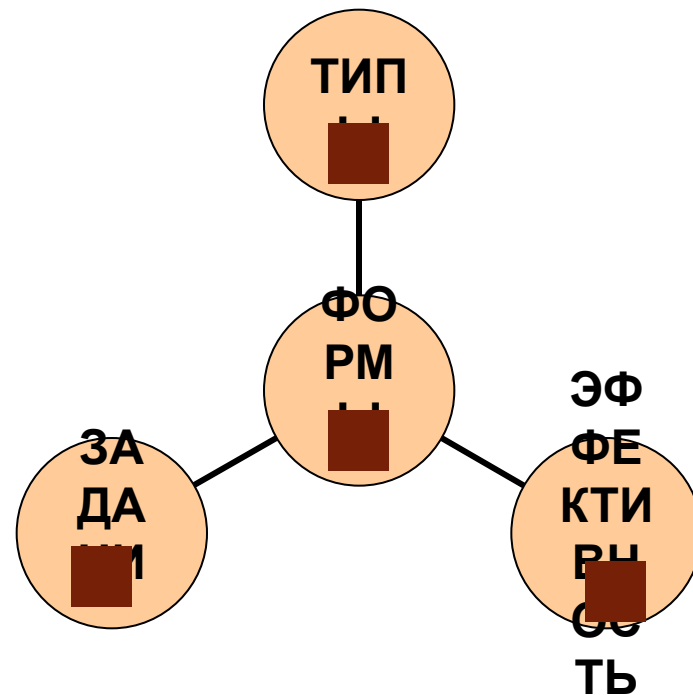
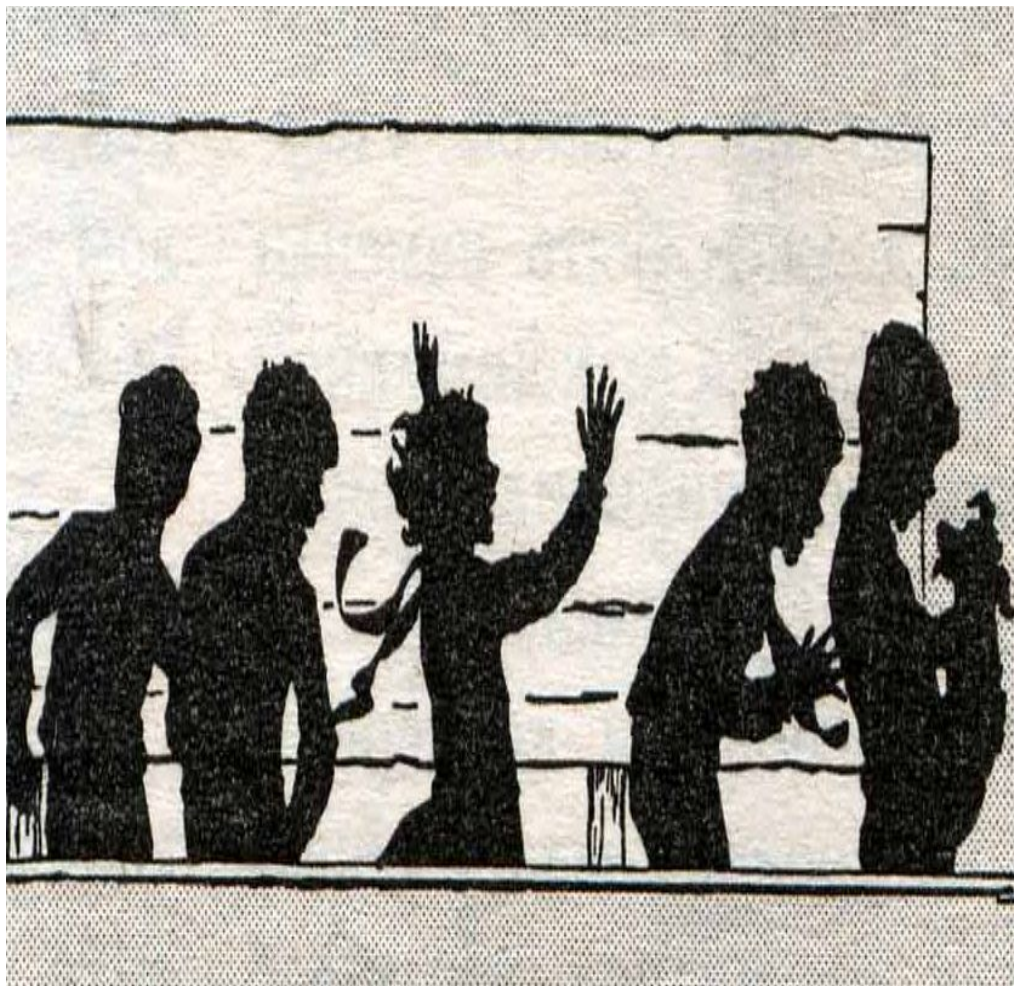

ТИПЫ УЧЕБНЫХ ЗАНЯТИЙ

1. Вводное занятие.
2. Изучение и первичное закрепление знаний и способов деятельности.
3. Закрепление знаний и способов деятельности.
4. Комплексное применение знаний и способов деятельности.
5. Обобщение и систематизация знаний и способов деятельности.
6. Проверка и оценка знаний и способов деятельности учащихся.
7. Коррекция знаний и способов деятельности.



НЕТРАДИЦИОННЫЕ ФОРМЫ УРОКА

- урок-игра
- урок-путешествие
- урок-соревнование
- интеллектуальный хоккей
- урок – КВН
- интегрированный урок
- аукцион знаний
- урок-викторина
- урок - «Что? Где? Когда?»
- экскурсия



ЗАДАЧИ

НЕСТАНДАРТНЫХ УРОКОВ

1. Систематизация и закрепление знаний учащихся;
2. Ликвидация пробелов в знаниях;
3. Проверка уровня усвоения учащимися понятий и законов;
4. Установление связей между понятиями с целью приведения их в систему;
5. Развитие познавательной активности и интересов к предмету.



ЭФФЕКТИВНОСТЬ НЕСТАНДАРТНЫХ УРОКОВ

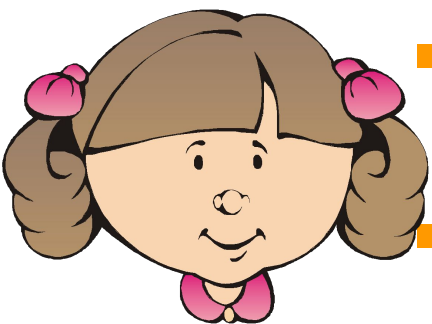

- Увлекательная форма урока и активизация процесса обучения
- Развитие ВПФ, операций синтеза, анализа, обобщения
- Развитие коммуникативных навыков общения и положительных межличностных отношений
- Снятие эмоциональной и физической замкнутости

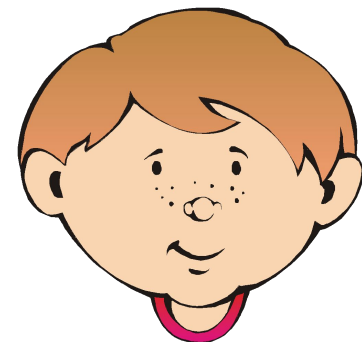

РЕЗУЛЬТАТЫ УЧЕБНО – ВОСПИТАТЕЛЬНОГО ПРОЦЕССА ДЛЯ ДЕТЕЙ С ОВЗ

- Повышение мотивации к процессу обучения
- Стойкое усвоение знаний
- Приобретение новых умений и навыков
- Развитие самостоятельности и коммуникабельности
- Развитие способности адекватно оценивать свою деятельность и деятельность одноклассников
- Реализация триединых целей процесса обучения





*«У каждого ребенка внутри
есть свободное место, и если
мы не заполним его чем-то
увлекательным, интересным
и полезным для него, он сам
заполнит его чем-то
увлекательным, интересным
и, возможно, вредным»*

Теодор Рузвельт