

ИДЕАЛ КРАСОТЫ

Выполнила: Оганян Лала



ПРОБЛЕМА

Можно ли считать нашу красоту проблемой?

Идеал красоты в Древнем



Египет

Идеалом красоты Древнего Египта была стройная и грациозная женщина. Тонкие черты лица с полными губами и огромными миндалевидными глазами, форма которых подчеркивалась специальными контурами, контраст тяжелых причесок с изящной вытянутой фигурой вызывали представление об экзотическом растении на гибком колышущемся стебле.

Идеал красоты в Древнем



КИТАЙ



Идеал красоты в Древнем Китае – маленькая, хрупкая женщина с крошечными ногами. Ни один приличный китаец не взял бы в жёны девушку с большим размером ноги. Чтобы ножка оставалась маленькой, девочкам туго бинтовали стопу, и она переставала расти. Кстати, главным достоинством мужчины в Китае считались длинные волосы, которые заплетали в причудливые косы. Особо красивыми считались у мужчин и женщин длинные ногти, это был символ достоинства и богатства. За ногтями тщательно ухаживали и для сохранения их надевали специальные богато украшенные «наперстки» из драгоценного металла или кости.

Идеал красоты в Древнем



Эталоном красивого тела у греков стала скульптура Афродиты (Венеры). Эта красота выражалась в цифрах: рост 164 см, окружность груди 86 см, талии – 69 см, бедер – 93 см.

ГРЕЦИЯ

По канонам греческой красоты прекрасное лицо сочетало прямой нос, большие глаза с широким межвековым разрезом, дугообразными краями век; расстояние между глазами должно было быть не менее величины одного глаза, а рот в полтора раза больше глаза. Эллины большое внимание обращали на прическу. Женщины, как правило, волосы не обрезали, они укладывали их узлом или перевязывали на затылке лентой. «Античный узел» вошел в историю прически и до сих пор находит себе почитательниц. В моде была красота строгая и благородная. Прежде всего ценились голубые глаза, златокудрые волосы и светлая, блестящая кожа.

РАННЕЕ СРЕДНЕВЕКОВЬЕ



В раннем средневековье идеал женщины олицетворяла дева Мария: удлинённый овал лица, подчеркнута высокий лоб, огромные глаза и маленький рот, S – образная фигура.

Эпоха восхваления красоты сменилась культом аскетизма. Широкие одежды мешком скрывали фигуру (ширина 1:3). Под чепчиком или капюшоном полностью прятали волосы. Земная красота считалась греховной, а наслаждение ею – недозволенным.

ПРЕКРАСНАЯ ДАМА СРЕДНЕВЕК

Идеал красоты средних веков в Европе - образ "Прекрасной дамы, не ведающей снисхождения". В моде была крайняя худоба и бледность лица. Не удивительно, ведь тугая шнуровка корсажа являлась сильной помехой при вдохе. Глаза должны были быть непременно с большими зрачками. Для этого в них закапывали сок растения, содержащий атропин. От этого и произошло современное название этого растения - "белладонна", что означает "красивая женщина".



Средневековая девушка должна, подобно японке, быть сдержанной, ходить мелкими шажками, опутив глаза.

ЭПОХА ВОЗРАЖДЕНИЯ



"Рождение Венеры"
Боттичелли —
одно из первых
"ню" на картинах
светского
содержания.



**Знаменитая
"Джоконда"**
Леонардо да Винчи
демонстрирует все
прелести
красавицы
Возрождения —
высокий лоб,
выщипанные
брови, телесную
статность.



Идеал своего образа
пышной белокурой
женщины Рубенс нашел
в 53-летнем возрасте,
женившись на 16-летней
Елене Фоурмент. Именно
она изображена на
картине "Шубка".

ТЕАТРАЛЬНАЯ КРАСОТА

ЖЕНЩИНЫ БАРОККО И РОКО

Женское тело в период барокко должно быть "богатым" с "лебединой" шеей, широкими откинутыми назад плечами и пышными бедрами. Но талия теперь должна быть как можно тоньше, и в моду входят корсеты из китового уса. Ноги продолжают скрываться под юбкой, держащейся на обручах и достигающей значительной ширины.



В начале XVIII в.

наступает эпоха рококо и женский силуэт снова меняется. Теперь женщина должна напоминать хрупкую фарфоровую статуэтку.

Торжественную парадность барокко сменяет грациозность, легкость и игривость.

При этом театральность и неестественность никуда не уходят — напротив, достигают своего пика. Женщины приобретают кукольный вид.



XVIII век был веком расцвета женских причесок и париков, придворный парикмахер французской королевы Марии Антуанетты, знаменитый Леонар Боляр, был создателем причесок, составляющих единое целое с головным убором. В них находили отражение даже международные события. Им была изобретена прическа «а-ля фрегат», посвященная победе французского фрегата «Ля Бэль Пуль» над англичанами в 1778 году.



Мода на грандиозные прически была и в начале XIX века

[Посмотреть вырезку из газеты «Наше время»](#)

ДВАДЦАТЫЙ ВЕК

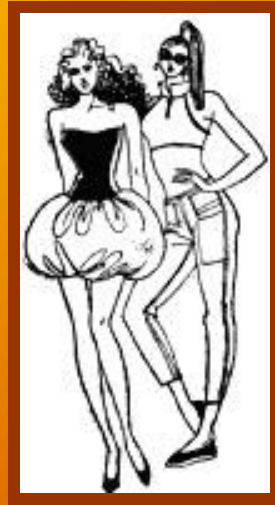
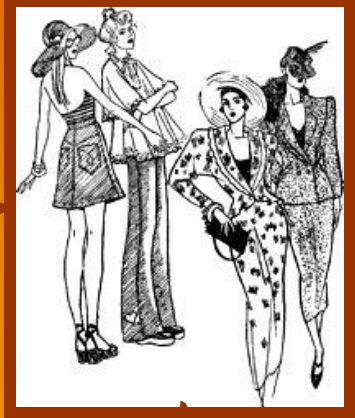

ДВАДЦАТЬ ПЕРВЫЙ ВЕК

Жизнь изменилась. Сейчас больше всего ценятся ум, энергия и умение зарабатывать деньги, а главным достоянием женщины считается свобода. Впрочем, историки моды сходятся на том, что в будущем можно будет определить XXI век как век коротких женских причесок и культа спортивных тел.

Четкое и точное определение красоты дать невозможно, оно не может быть даже просто приемлемым. Поскольку представление о красоте имеет множество аспектов, а идеалы красоты в различные эпохи и в разных культурах несколько отличались друг от друга, любое определение человеческой красоты обязательно будет неточным и абстрактным. Мы часто говорим, что истинная красота исходит изнутри, и считаем некоторых людей с довольно заурядной внешностью красивыми благодаря их обаянию. Однако существует также огромное количество критериев внешней красоты, которые в большинстве случаев применимы и научно обоснованы. В противоположность широко распространенному мнению, среднестатистическая внешность является красивой. Доказательства тому были представлены еще в 1878 г. в авторитетном журнале "Нэйчер". При наложении нескольких различных фотографий исследователи, к своему удивлению, обнаружили, что полученное в результате наложения лицо было более привлекательным, чем исходные.

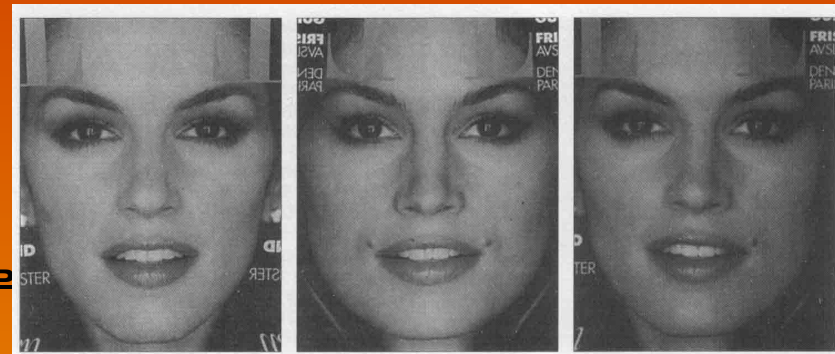

Все люди, даже самые красивые, несимметричны. На фотографии изображена Синди Кроуфорд (справа). В середине – «чисто левое» и «чисто правое» лица, полученные соединением зеркально отображенных левой и правой (далее влево) половин лица модели. Результат: три совершенно разных формы лица.

ИДЕАЛ КРАСОТЫ



И МАТЕМАТИКА

Портрет Монны Лизы (Джоконды) долгие годы привлекает внимание исследователей, которые обнаружили, что композиция рисунка основана на золотых треугольниках, являющихся частями правильного звёздчатого пятиугольника.

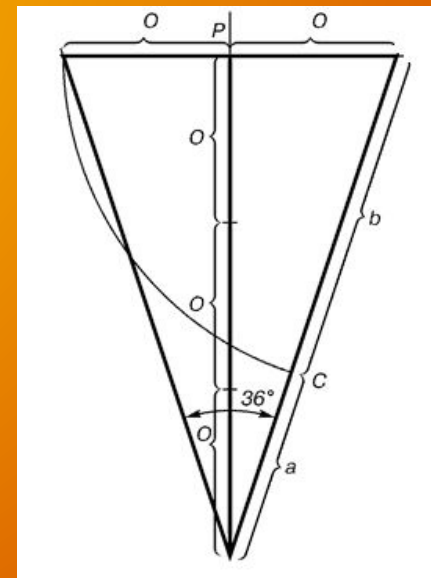
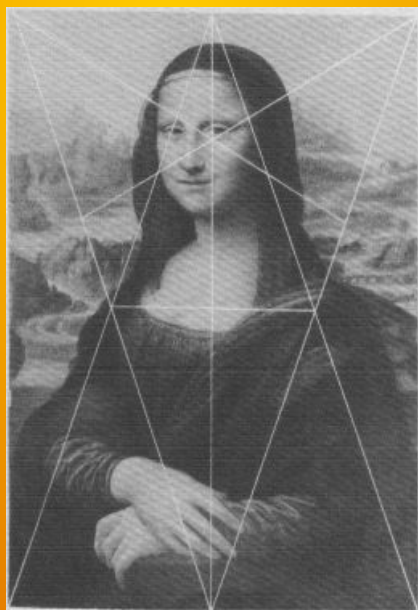

ОБЩИЕ СВЕДЕНИЯ О ЗОЛОТОМ СЕЧЕНИИ

Золотое сечение или «божественное деление» - это такое деление целого на две неравные части, при котором большая часть AC так относится к целому AB , как меньшая BC к большей AC .

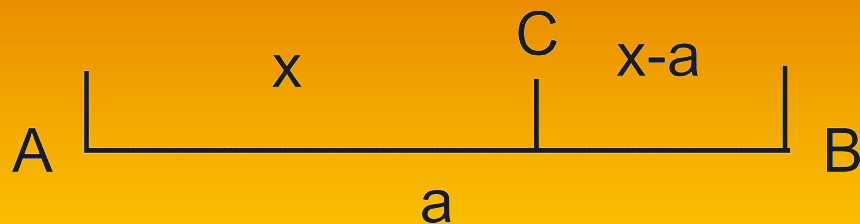

$$\frac{AC}{AB} = \frac{x}{a} = \frac{\sqrt{5}-1}{2} \approx 0.618$$

ПРОПОРЦИОНАЛЬНОСТЬ Т

- Золотое сечение заложено в пропорциях человеческого тела.
- Примером является статуя Зевса Олимпийского (одно из семи чудес света).

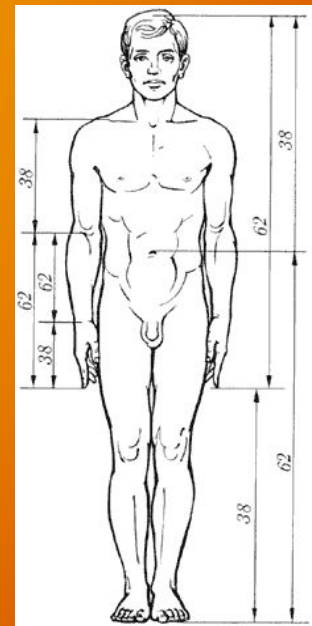
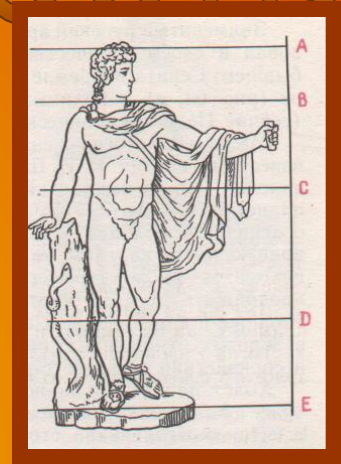

ПРОПОРЦИОНАЛЬНОСТЬ ЛИЦА И РУКИ

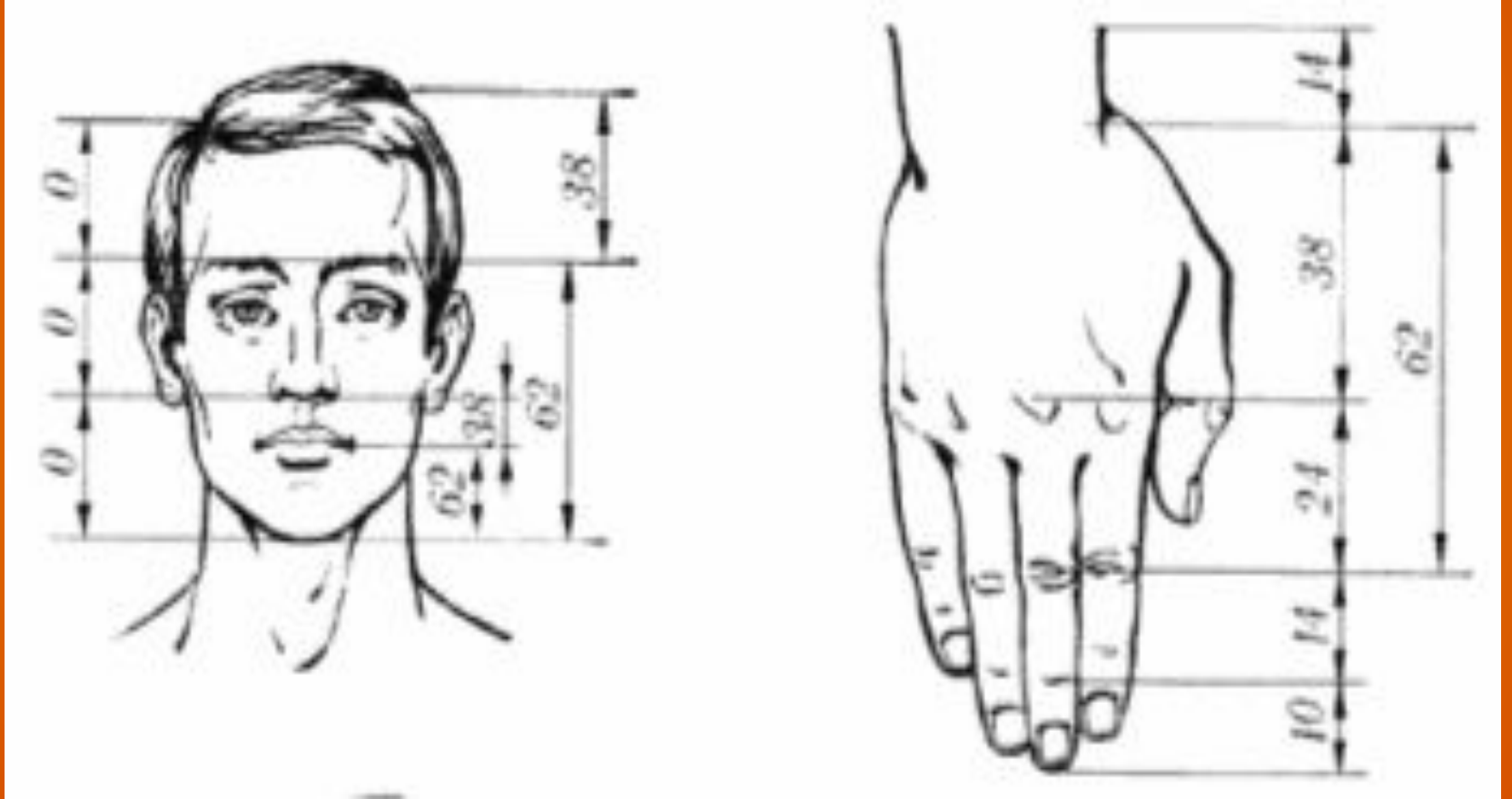

ВЫВОД

- Изменение эстетического идеала не исключает единого для всех главного качества в самых разных типах красоты – гармонии. Как бы ни отличалась неповторимая египетская царица Нефертити от античной Венеры Милосской, прекрасная флорентинка Симонетта от таитянских красавиц Гогена или великолепные пышнотелые женщины, воспетые Рубенсом, от тренированного, спортивного типа нашей современницы – все они предполагают в своем облике определенную гармонию, такое взаимное соответствие всех черт и пропорций, которое создает законченный и целостный образ.

ЗАКЛЮЧЕНИЕ: Извечна гармония истины и красоты. В глубокой древности египетские мудрецы в знак непогрешимости и мудрости носили золотую цепь с драгоценным камнем, называющуюся истиной.