



*“Стимулы математиков всех времен:
любопытность и стремление к
красоте”*

*«ПУШКИН-
математический
гений?»*



*Выполнила:
Обухова Алёна
Ученица 11 А класса*

**Вдохновение нужно в
геометрии не меньше, чем в
... *А.С.Пушкин***



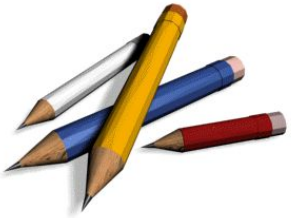

Гипотеза:

- *Если в стихах Пушкина присутствует золотое сечение, то сечение указывает на кульминацию событий.*

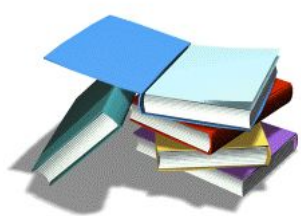

План действий:

- ***Изучить автобиографию А.С. Пушкина;***
- ***Изучить художественные тексты поэта;***
- ***Проанализировать лексику поэта, законы, математические явления в исследуемых текстах А.С.Пушкина.***

Золотое сечение – *гармония прямого*

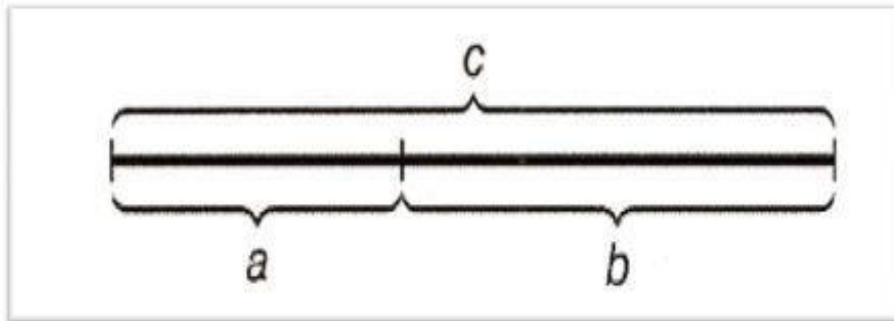

$$c : b = b : a$$

Для обнаружения золотого сечения в стихах необходимо:

ЧИСЛО СЛОВ

1,618

«Надпись на стене больницы»

*Вот здесь лежит больной студент;
Его судьба неумолима.*

Несите прочь медикамент:

Болезнь любви неизлечима.

□ $14:1,618=8,7$ -~~несите~~ прочь

□ $34:1,618=21,01$ -прочь

□ $88:1,618=54,38$ -прочь

Золотое сечение (кульминация)? «прочь**»**

Арион

Нас было много на челне;
Иные парус натягали,
Другие дружно упирали
В глубь мощны вёсла. В тишине
На руль склонясь, наш кормщик умный
В молчанье правил грузный чёлн;
А я - беспечной веры полн-
Пловцам я пел....
Вдруг лоно волн
Измял с налёту **вихрь шумный...**

Погиб и кормщик и пловец!-
Лишь я, таинственный певец,
На берег выброшен грозою,
Я гимны прежние пою
И ризу влажную мою
Сушу на солнце под скалою. (70 сл)

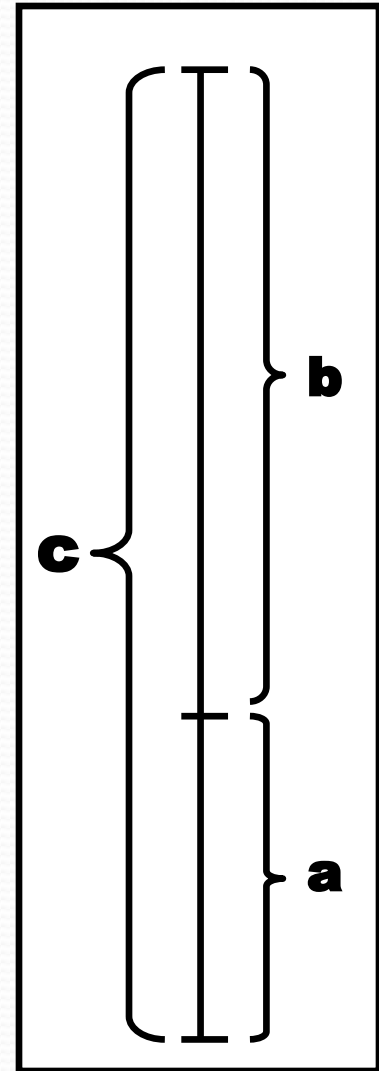

$$70:1.618=43.26$$

Сапожн

Картину раз высматривал сапожник
И в обуви ошибку указал;
Взяв тотчас кисть, исправился художник,
Вот, подбочась, сапожник продолжал:
"Мне кажется, лицо немного криво ...
А эта грудь не слишком ли нага?
Тут Апеллес прервал нетерпеливо:
«Суди, дружок, не выше сапога!»

Есть у меня приятель на примете:
Не ведаю, в каком бы он предмете
Был знатоком, хоть строг он на словах,
Но черт его несет судить о свете:
Попробуй он судить о сапогах!
(71сл)

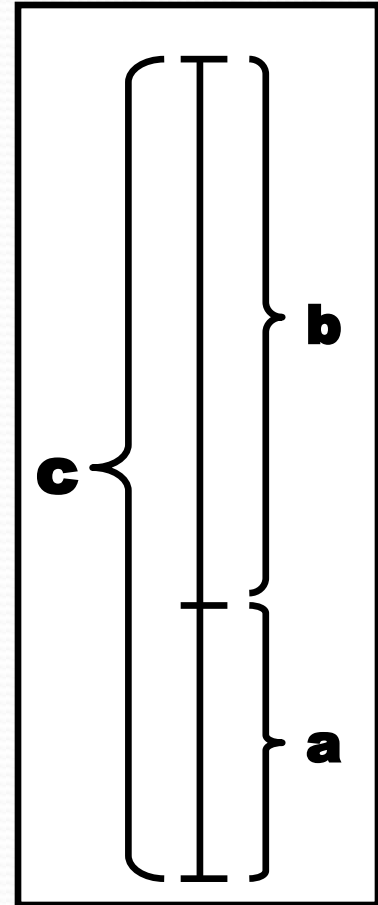

$$71:1.618=43.8$$

*Я вас любил: любовь ещё, быть может,
В душе моей угасла не совсем;
Но пусть она вас больше не тревожит;
Я не хочу печалить вас ничем.
Я вас любил безмолвно, **безнадёжно**,
То робостью, то ревностью томим;
Я вас любил так искренно, так нежно,
Как дай вам бог любимой быть другим.*

□ 50 слов

□ $50:1.618=30.9$

Гипотеза А.С.Пушкина о форме цифр:

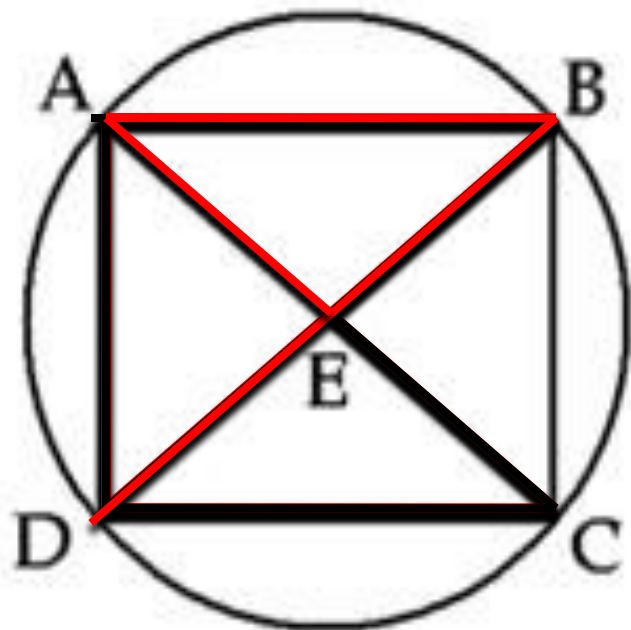

AD-1;
ABDC-2;
ABEC-3;
ABD+AE-4.

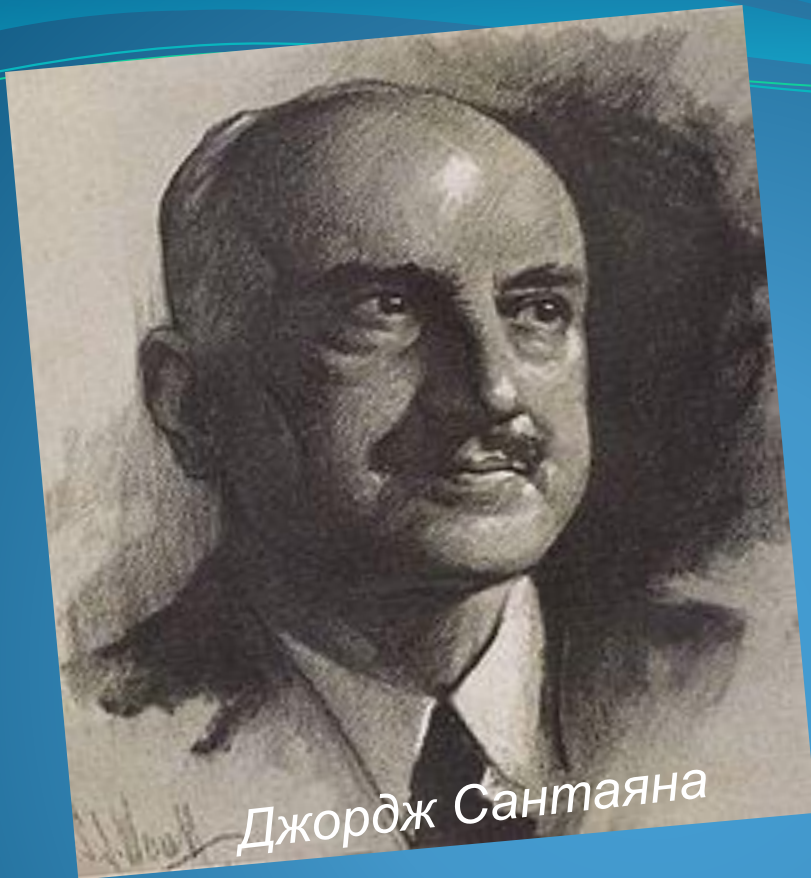

Джордж Сантаяна

*«Подобно тому как все искусства
тяготеют к музыке, все науки
стремятся к математике»*

*Спасибо за
внимание!!!*