

ЛИФТОВЫЕ ОБРАМЛЕНИЯ

## ОБЩИЕ СВЕДЕНИЯ



Для чего нужны обрамления:

- Защита проёма от повреждений
- Безопасность пассажиров
- Противопожарная безопасность
- Эстетика

## КАК ЭТО ПРОИСХОДИТ

ПРОЕКТИРОВАНИЕ

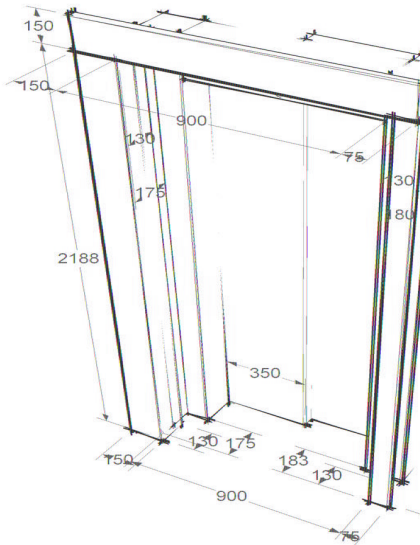

ПРОИЗВОДСТВО

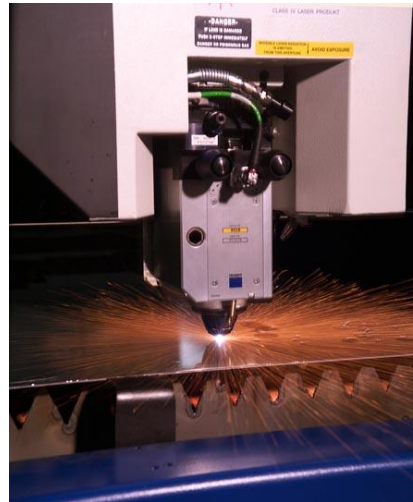

МОНТАЖ

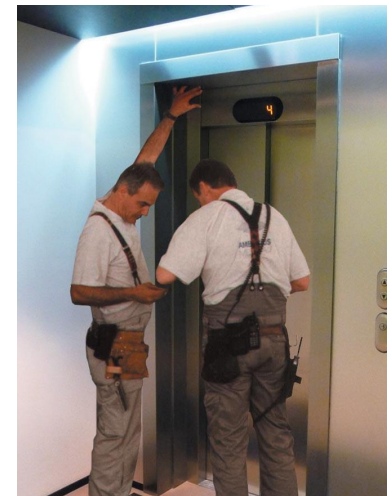

## ПРОЕКТИРОВАНИЕ

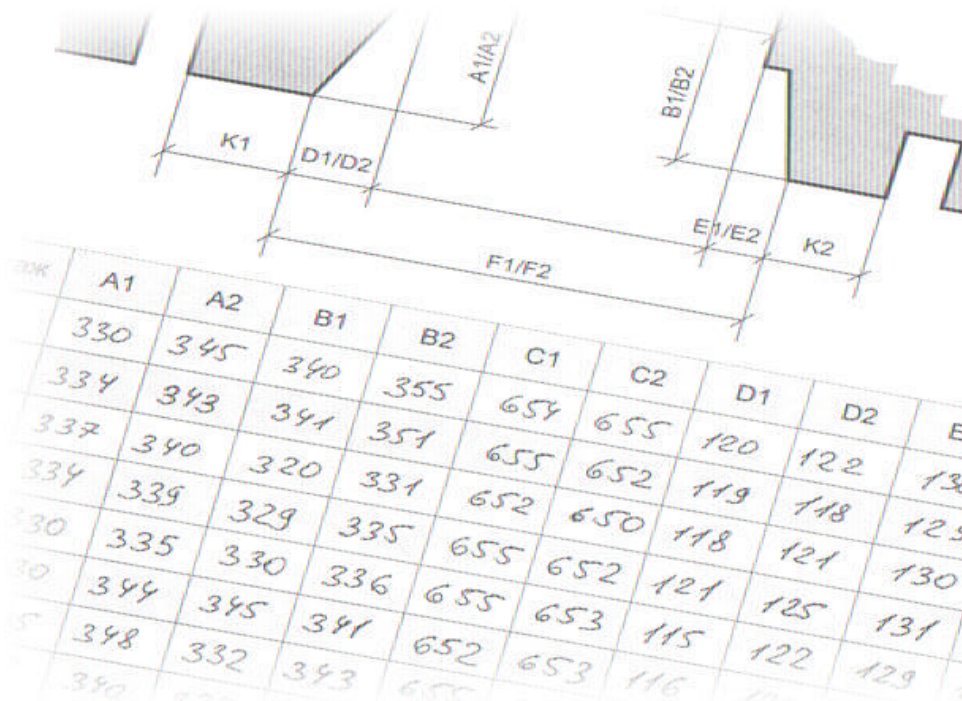

Составление размерных матриц предусматривает снятие с каждого портала не менее 18-ти размеров

Точность обеспечивается современными приборами и двухступенчатой системой контроля

## ПРОЕКТИРОВАНИЕ

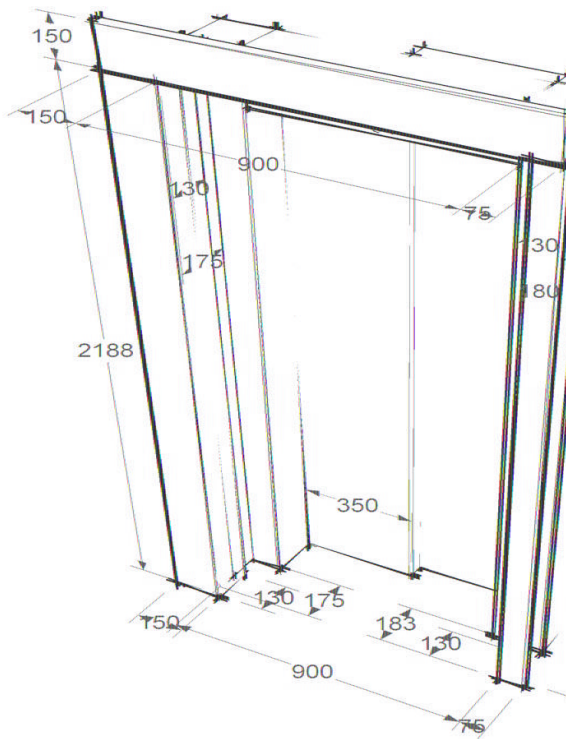

- На выбор конструкции влияют:
- различия размеров проёмов на разных этажах
  - кривизна стен и пола
  - отделка стен
  - материал обрамлений

Задача конструктора заключается в систематизации и учёте всех этих факторов и подборе оптимальной конструкции для данного объекта

## ПРОЕКТИРОВАНИЕ



Использование при проектировании 3D моделирования позволяет увидеть конечный результат ещё на стадии согласований.

## ПРОИЗВОДСТВО

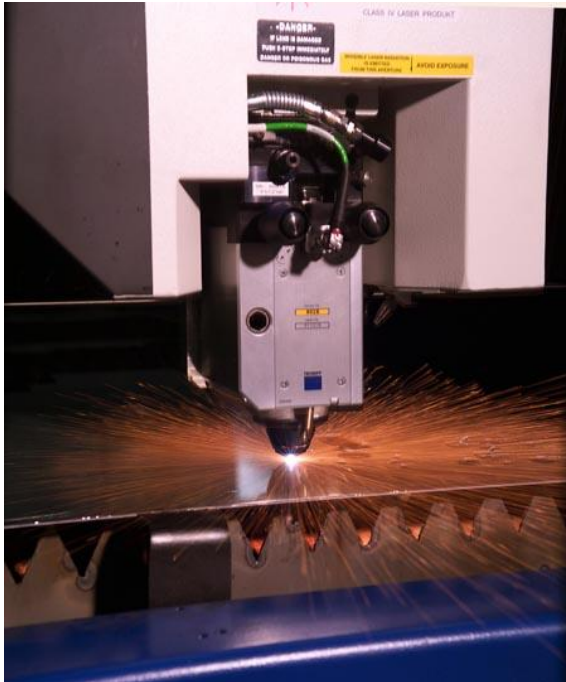

Лазерная резка  
обеспечивает  
высочайшую точность

## ПРОИЗВОДСТВО



Автоматизированная гибка воплощает в металле самые смелые идеи конструктора



## ПРОИЗВОДСТВО



Порошковая покраска в любой цвет по шкале RAL

А также спецэффекты:

- антики
- молотковые эффекты
- шагрени
- муары
- лаки
- металлики

## МОНТАЖ



Профессионализм персонала  
компании подтвержденный  
многолетней работой и  
отзывами клиентов

## МОНТАЖ



Каждый монтажник оснащен всеми необходимыми материалами и инструментами для осуществления монтажа

## МОНТАЖ



Мобильность бригад  
обеспечивается собственным  
грузовым транспортом

## МАТЕРИАЛЫ

Нержавеющая сталь:

- долговечность
- высокие эстетические качества



шлифованная



зеркальная

## МАТЕРИАЛЫ

Декоративная сталь:

- максимальная износостойкость
- высокие эстетические качества

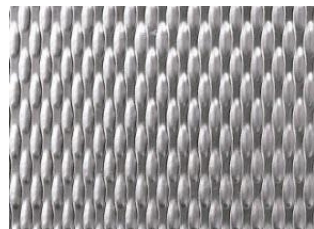

AN5

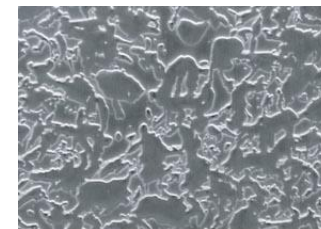

DECO 1



DECO 4

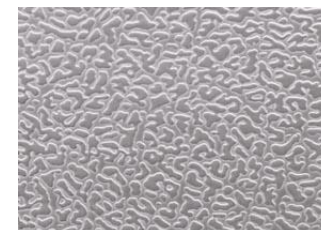

DECO 8



DECO 9



DECO 16

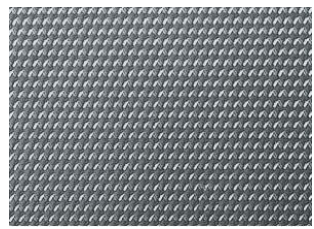

DECO 17



DECO 19

## ОБРАМЛЕНИЯ В ОФИСАХ КЛАССА «А»



Москва, бизнес-центр в Леонтьевском переулке

## ОБРАМЛЕНИЯ В ОФИСАХ КЛАССА «А»

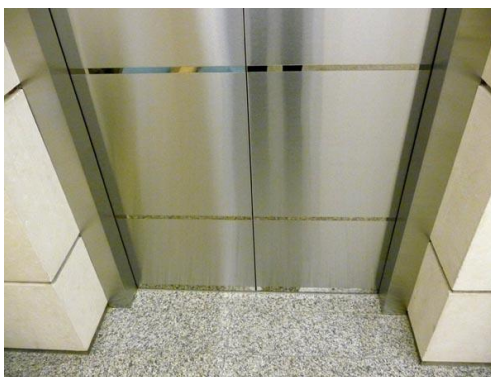

Екатеринбург, бизнес-центр «Палладиум»



## ДИПЛОМЫ



## КОНТАКТНАЯ ИНФОРМАЦИЯ

Адрес: 115408, Москва, ул. Алма-Атинская, дом 4

Телефон: +7 (495) 765-53-63

Факс: +7 (495) 341-83-80

Email: [info@liftpro.ru](mailto:info@liftpro.ru)

Для получения дополнительной информации  
обратитесь к нашему сайту [www.liftpro.ru](http://www.liftpro.ru)