

# Мастерская

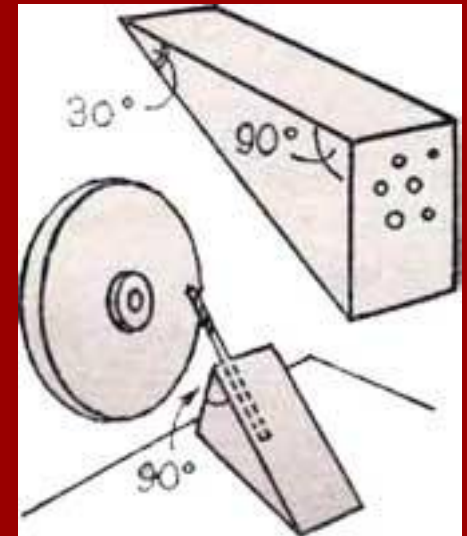

Социальный проект для старших воспитанников  
Порховского речевого интерната

# Актуальность

Около 20%-23% сирот остаются получать еще одну специальность поскольку не готовы начать жить самостоятельно, без помощи государства.

Лишь 10-15% выпускников находят себя в жизни (имеют стабильную работу по профессии и семью)



10-15% выпускников детских домов общество теряет навсегда

## Отсутствие банальных коммуникационных навыков



Вопреки сложившемуся стереотипу о необходимости **материальной поддержки сиротских учреждений**, дети, воспитывающиеся в них, нуждаются, **прежде всего, в практике общения с людьми «извне».**

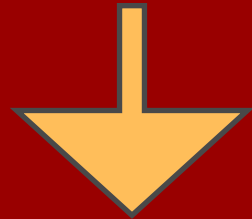

Необходима секция, которая будет способствовать приобретению и развитию творческих и профессиональных навыков, необходимых старшим воспитанникам в самостоятельной жизни



# Информация о благополучателях

0

Молодые люди и девушки в возрасте 14-17 лет, с нарушениями развития, находящиеся в зоне социального риска

Группа набирается из 15-20 человек, воспитанников речевого интерната (V и VII вида) г. Порхов

6



# Стратегические задачи:

- Развитие добровольческих инициатив на территории Псковской области
- Пропаганда волонтерства в регионе, целевая аудитория: мужчины и женщины 25-35 лет
- Консультирование волонтеров о специфике общения с детьми-сиротами
- Создание примера самостоятельного эффективного волонтерского проекта

# Компоненты проекта

6

Запуск этапа:  
Февраль 2011

**Ремонтная  
мастерская  
д л я  
м о л о д ы х  
л ю д е й  
(14-17 лет)**

Запуск этапа:  
Март 2011

Профильная  
работа с  
молодыми  
людьми и  
девушками,  
встречи со  
спикерами

Запуск этапа:  
Апрель 2011

Волонтерские  
поездки,  
мастер-классы

Запуск этапа:  
Апрель – май 2011

**Мастерская  
g i r l s –  
кулинарная  
мастерская  
д л я  
девушек**

# Этапы реализации проекта:

Формирование теоретической базы и навыков

---

Мастер-классы

---

Ремонт отдельных помещений (объект «качалка»)

---

Поиск работы по профилю для ребят, которые занимались в секции

---

Привлечение младших воспитанников

---

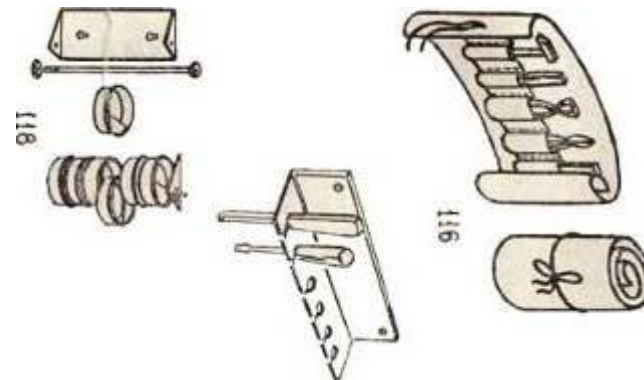

## Результат

Приобретение полезных навыков

---

Возможность найти работу и получать стабильный доход

---

**Независимость**

---



В апреле-мае  
стартует проект для  
девушек

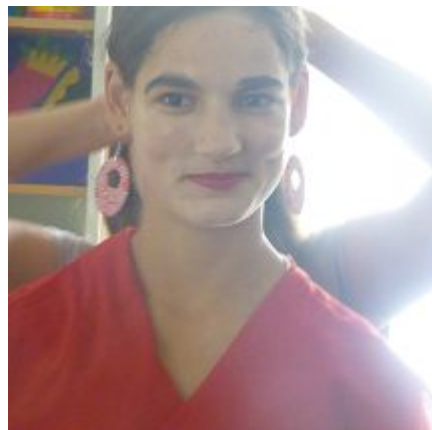



# Основные направления «девичьего» компонента Mustерской

## Развитие вкуса, творческих способностей

- Организация творческой секции по работе со старшими девочками (неординарные техники изготовления украшений, аксессуаров, предметов декора)

## Развитие профессиональных навыков

- Возобновление работы кондитерского клуба на базе Порховского речевого интерната

# Ресурсы

10

**Помещение** – студия (мастерская) предоставляется интернатом



**Базовая площадка** – ремонт и отделка помещения будущего тренажерного зала, в котором будут заниматься воспитанники интерната

## Смета по 1 элементу проекта «Ремонтная мастерская» (февраль – апрель 2011 г.)

Статья расходов	Общие расходы	Непокрытые расходы*
Техническое оснащение помещения мастерской	10 000 р.	0 руб.
Оплата труда преподавателей	36 000 р.	12 000 р.
Инструменты для работы в мастерской**	24 000 р.	24 000 р.
Расходные материалы	15 000 р.	9 000 р.
Транспортные расходы (перевозка)	9 000 р.	0 р.
<b>ИТОГО:</b>	<b>94 000 р.</b>	<b>45000 р.</b>

\*Расходы, которые не были профинансированы на момент начала работы секции

\*\* Часть инструментов были переданы в дар в материальной форме, их стоимость не учитывается. Список инструментов см. в Приложении

# Смета по IV элементу проекта «Мастерская girls» (апрель– июнь 2011 г.)



<b>Статья</b>	<b>Расходы (руб)</b>	<b>Временной промежуток</b>	<b>Комментарии</b>
<b>Материальное обеспечение</b>	41800	Расходы единократные, время использования – бессрочно	См. детализированную таблицу
<b>Оплата труда преподавателя</b>	18000	За 3 месяца	Преподаватель – профессиональный кондитер, имеет опыт работы с воспитанницами Порховского интерната
<b>Мелкий ремонт в студии</b>	3000	Единократный, бессрочный	Ремонт проводки, установка и монтирование новой бытовой техники
<b>Расходы на материалы для творчества</b>	9000	За 3 месяца	Помимо занятий в кондитерской девушки регулярно принимают участие в мастер-классах по декорированию предметов интерьера и аксессуаров
<b>Расходы на продукты питания</b>	15000	За 3 месяца	
<b>ИТОГО</b>	<b>86800</b>		

# Наши партнеры

13



## Волонтерский ресурс

- Псковская региональная общественная организация «Росток»
- АНО Центр равных возможностей для детей-сирот «Вверх» г. Москва
- Псковская волонтерская организация «Помогай-ка»



ПСКОВСКАЯ  ПРАВДА

## Информационная поддержка

ГП ПО «Псковская правда»

# Контакты координаторов

## ■ В Порхове/ В Пскове

**Дмитрий Марков** – волонтер, работает воспитателем на проекте семейного устройства Порховский район д. Федково. Имеет многолетний опыт работы с детьми с нарушениями, группами риска

fedkovo@gmail.com

## ■ В Москве

**Дарья Алексеева** – волонтер, координатор аналогичных проектов в Ивантеевском детском доме (Московская обл.)

8 (916) 238 42 95

alekseevadv@yandex.ru

