

Сигнальная линия

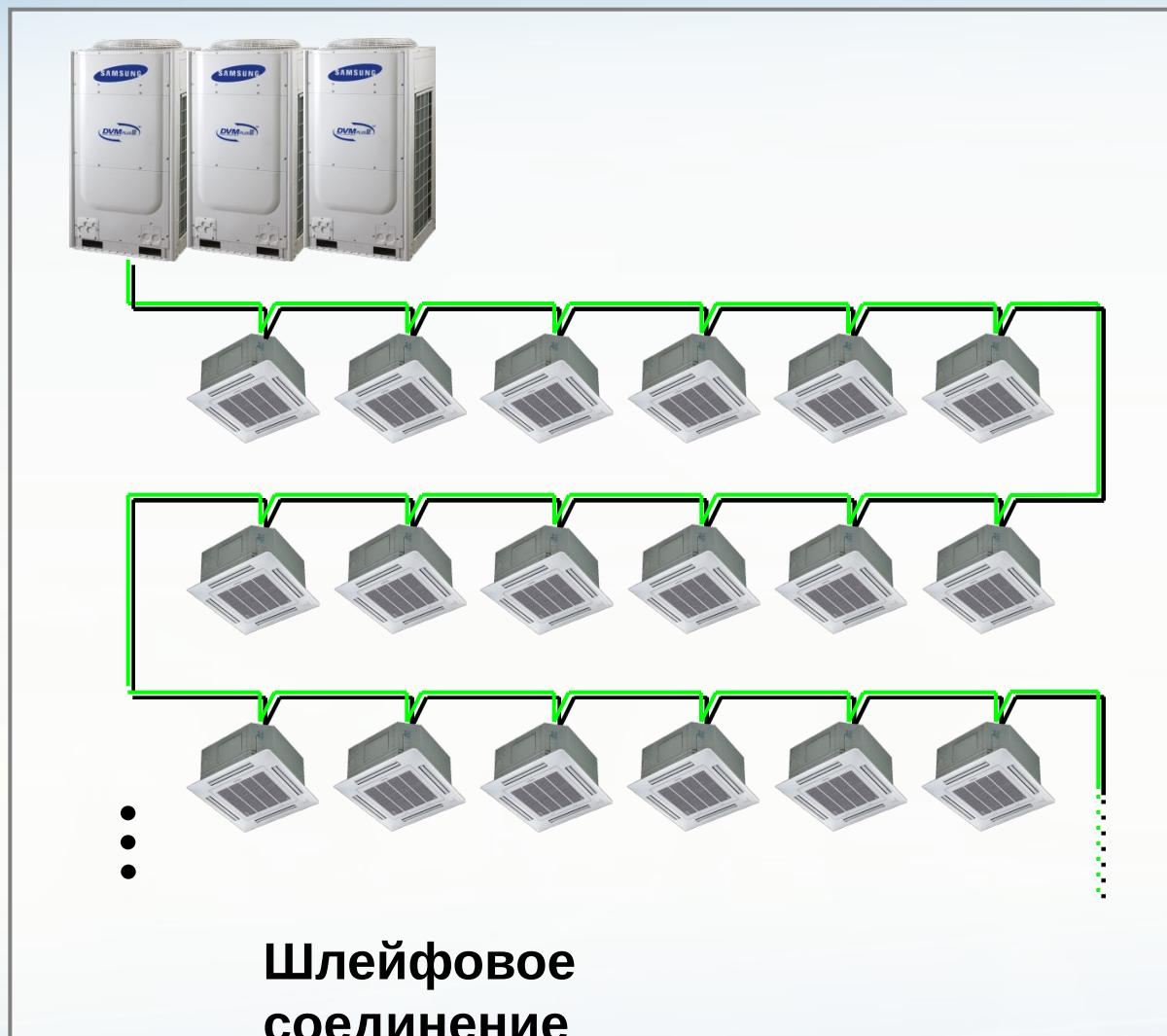

■ Сигнальная линия



■ Сигнальная линия

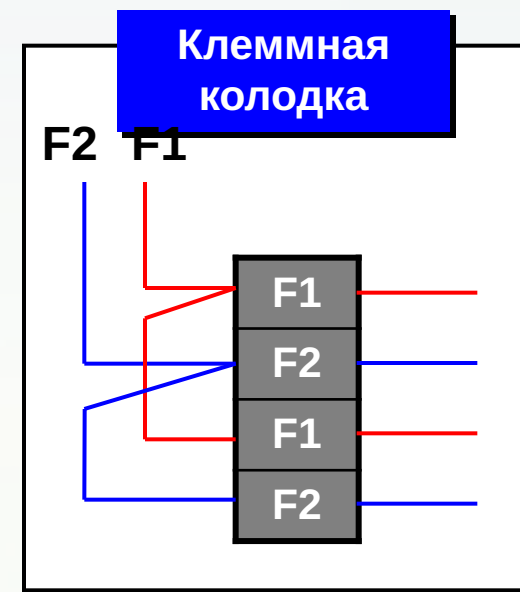
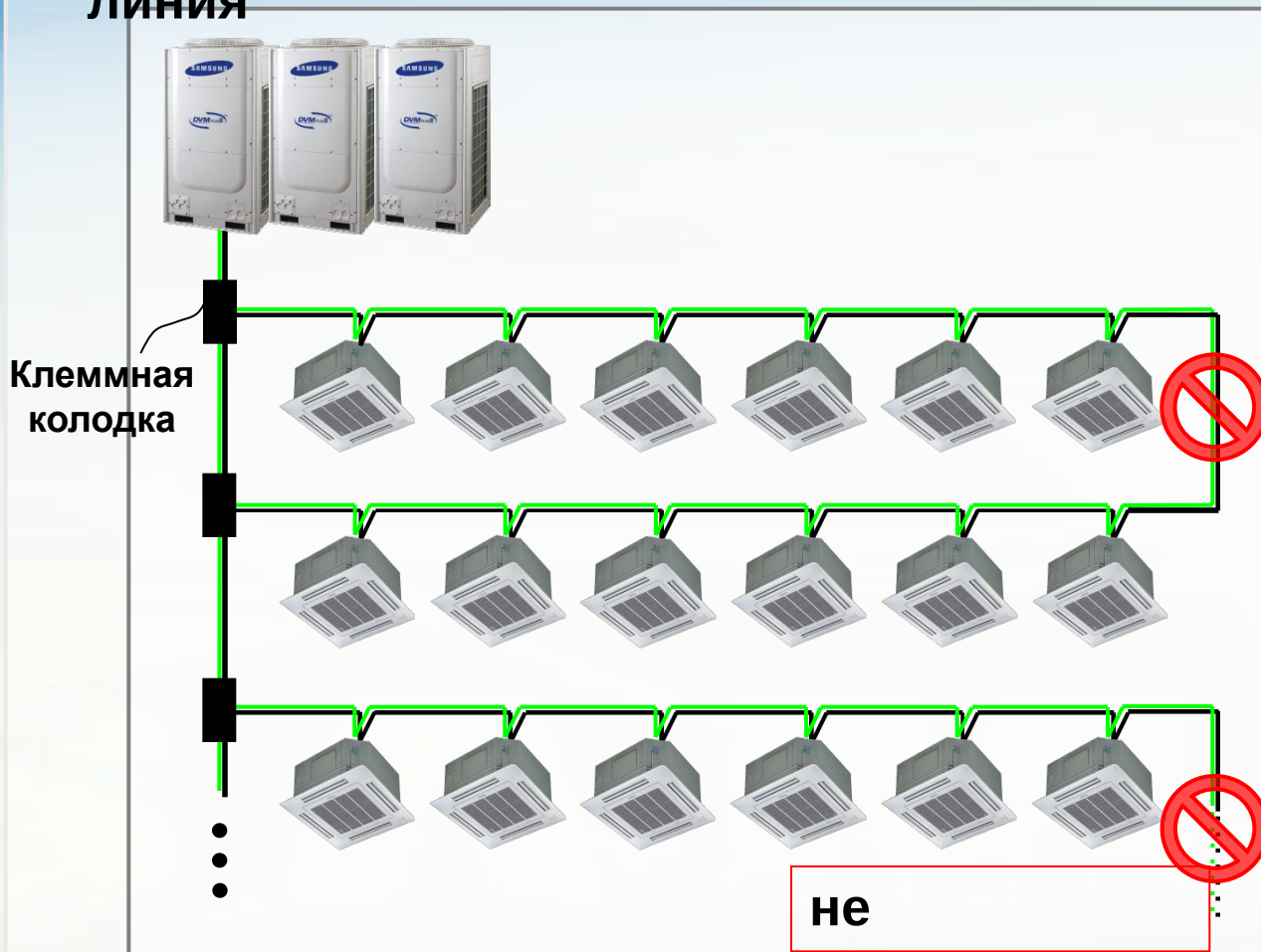

Прим : Используйте только клеммную колодку

■ Сигнальная линия

Допускаются ответвления только от главной магистрали .

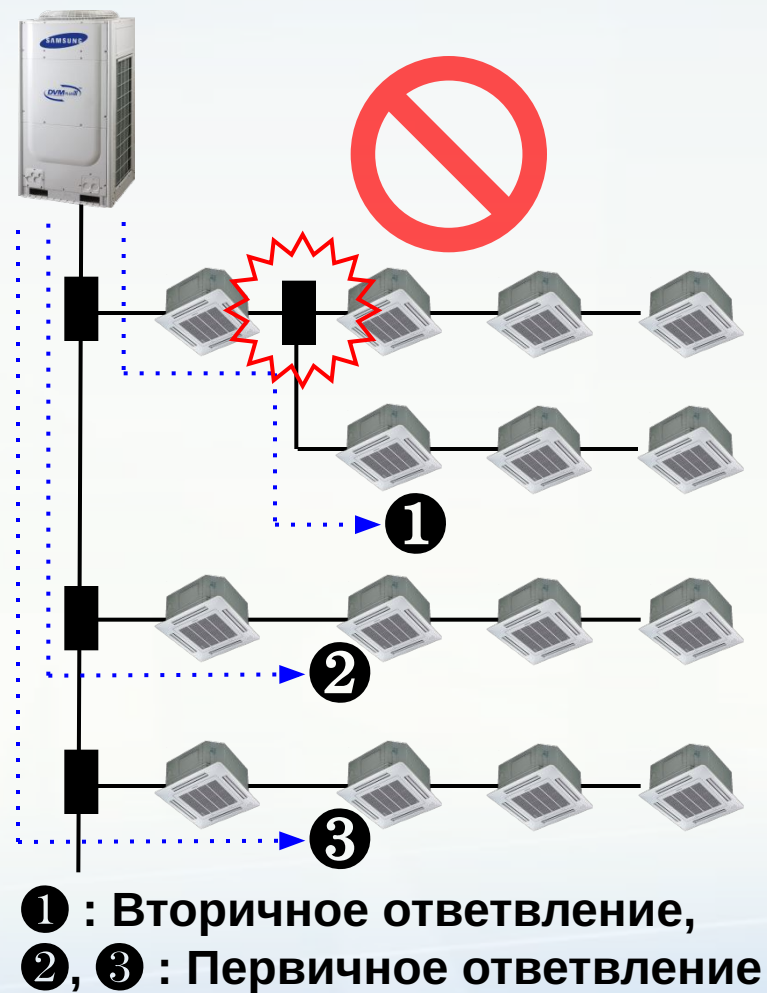

■ Сигнальная
линия

Допускаются ответвления только от главной
магистральной .

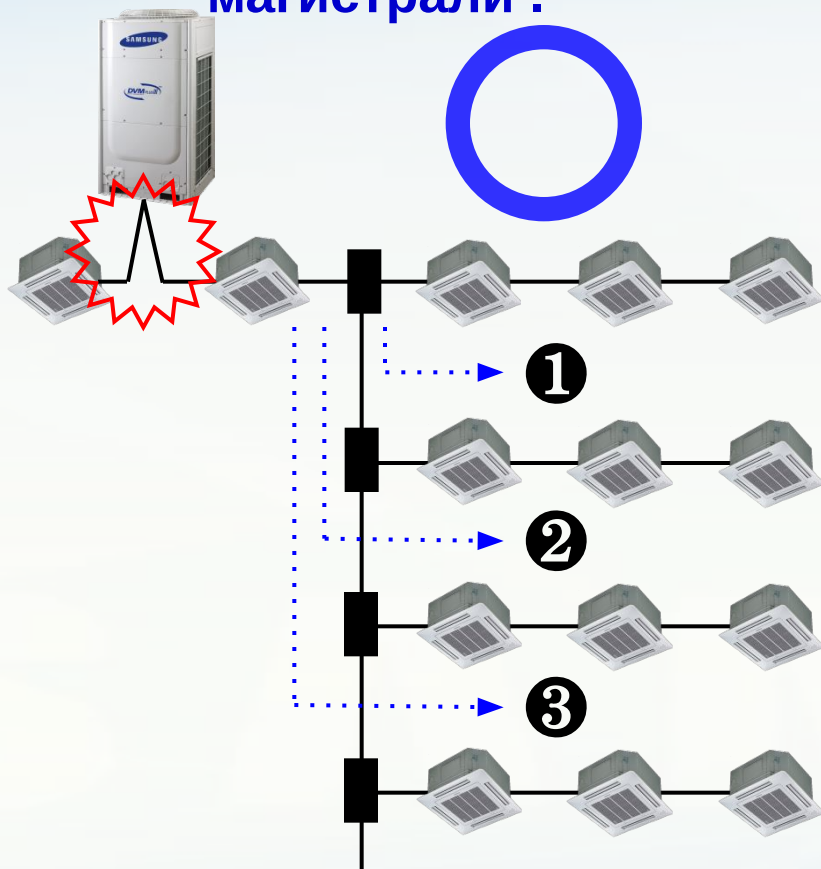

①, ②, ③ первичные
ответвления

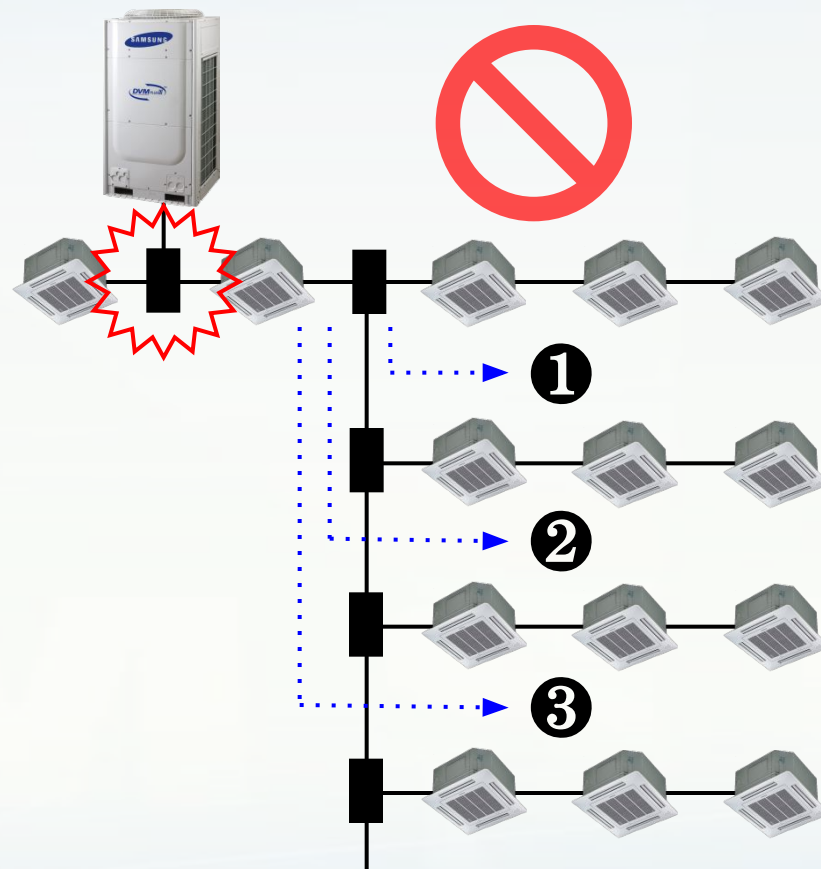

①, ②, ③ вторичные
ответвления

■ Сигнальная

линия

Допускается соединение только 3-х нагрузок от клеммной колодки.

Нагрузка : Наружный блок, Внутренний блок, Клеммная колодка

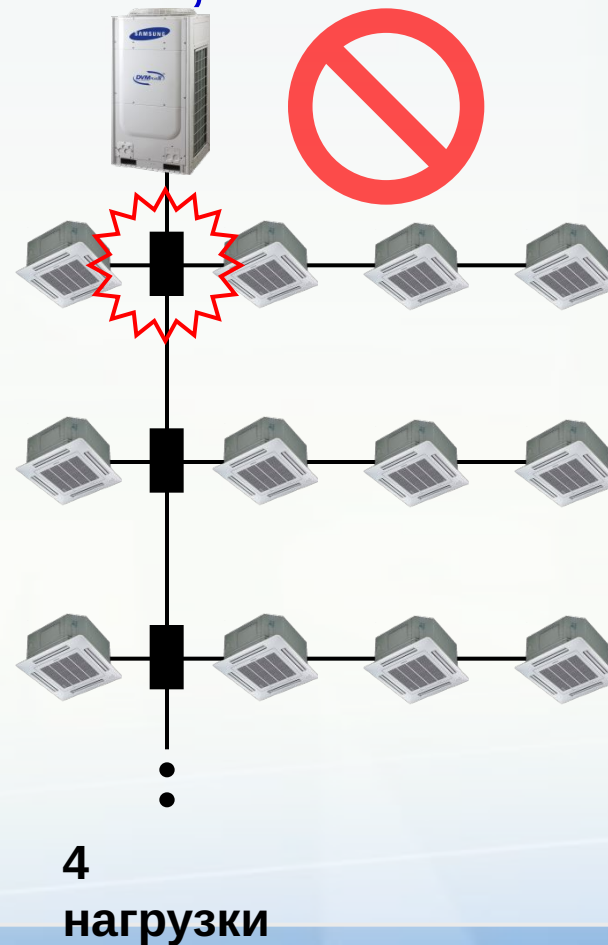
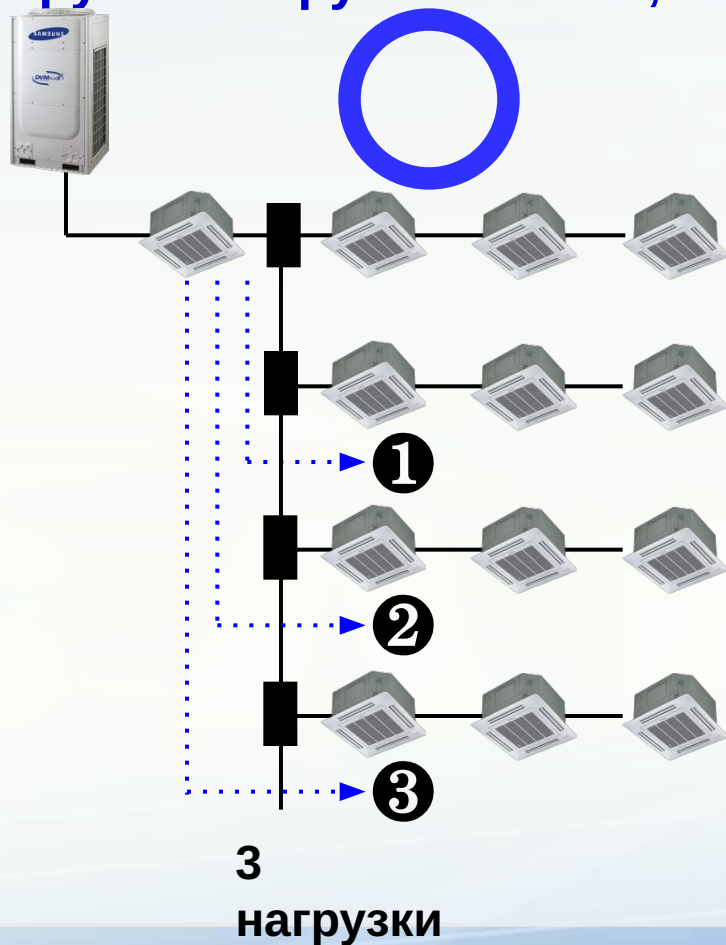

■ Сигнальная
линия

Максимальная длина сигнальной линии :
1000м

