

# KARL BUCH

Walzengiesserei GmbH & Co.

## Презентация фирмы

Представительство в России:

ООО «ИнжПромСервис»

123308, Москва, Хорошевское шоссе 43В

тел./факс: 8 (499) 703 16 53

сайт: [www.ingprom.ru](http://www.ingprom.ru)

e-mail: [info@ingprom.ru](mailto:info@ingprom.ru)



# KARL BUCH

## Предприятие



- ❑ Основано в 1855 году
- ❑ Семейная собственность на протяжении 5 поколений
- ❑ Количество сотрудников: 198
- ❑ Объем поставок в 2006 году: 9.235 т
- ❑ Максимальная масса готового изделия: 60 т
- ❑ Габариты выпускаемых валков:  
ø от 300 мм до 1600 мм  
длина 10.5 м

# KARL BUCH

## Структура предприятия

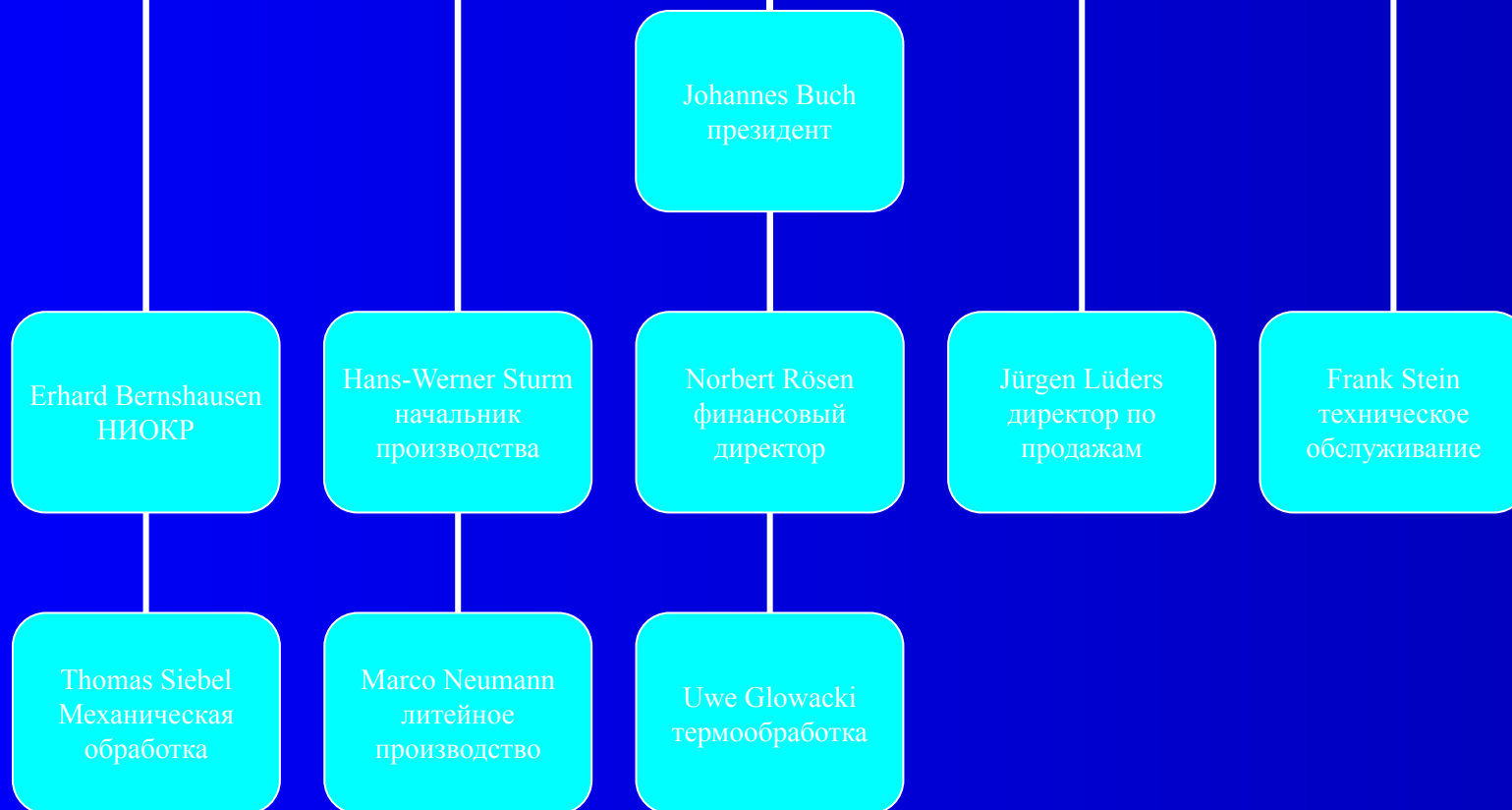

# KARL BUCH

## Основные сферы применения валков

- ❑ **Металлургическая промышленность**
- ❑ **Резинотехническая и полимерная промышленность**
- ❑ **Бумажная промышленность**
- ❑ **Производство стройматериалов**
- ❑ **Производство продуктов питания**

# KARL BUCH

## Используемые материалы

- ❑ **CROMANIT** быстрорежущая инструментальная сталь
- ❑ **CROMANIT** хромистый чугун и хромистая сталь
- ❑ **ULTRANIT** неопределенный отбеленный чугун
- ❑ **CROMANIT** хромистая сталь с графитом
- ❑ **SPHÄRONIT** чугун с шаровидным графитом
- ❑ **SOLANIT** литая сталь
- ❑ **DURANIT** отбеленный чугун

# KARL BUCH

## Вертикальная центрифуга

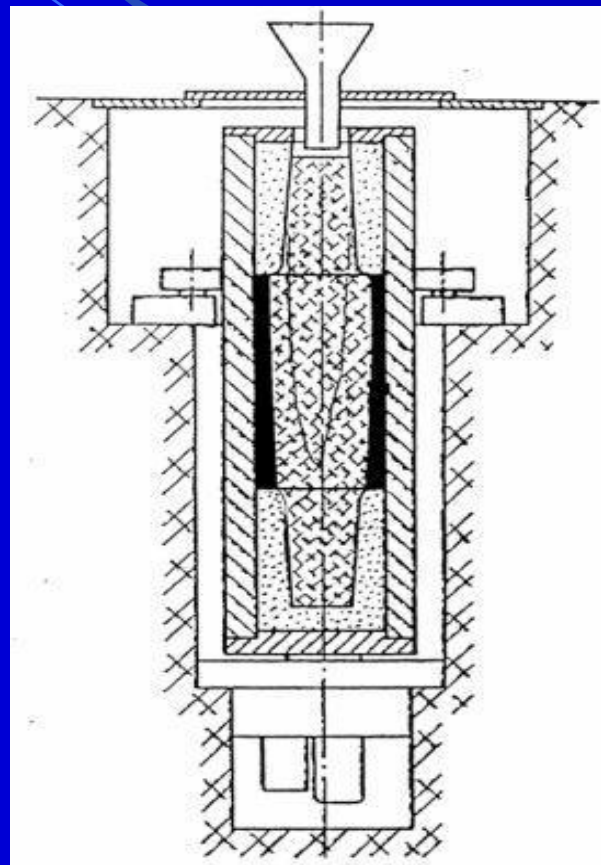

# KARL BUCH

## Статическое литье

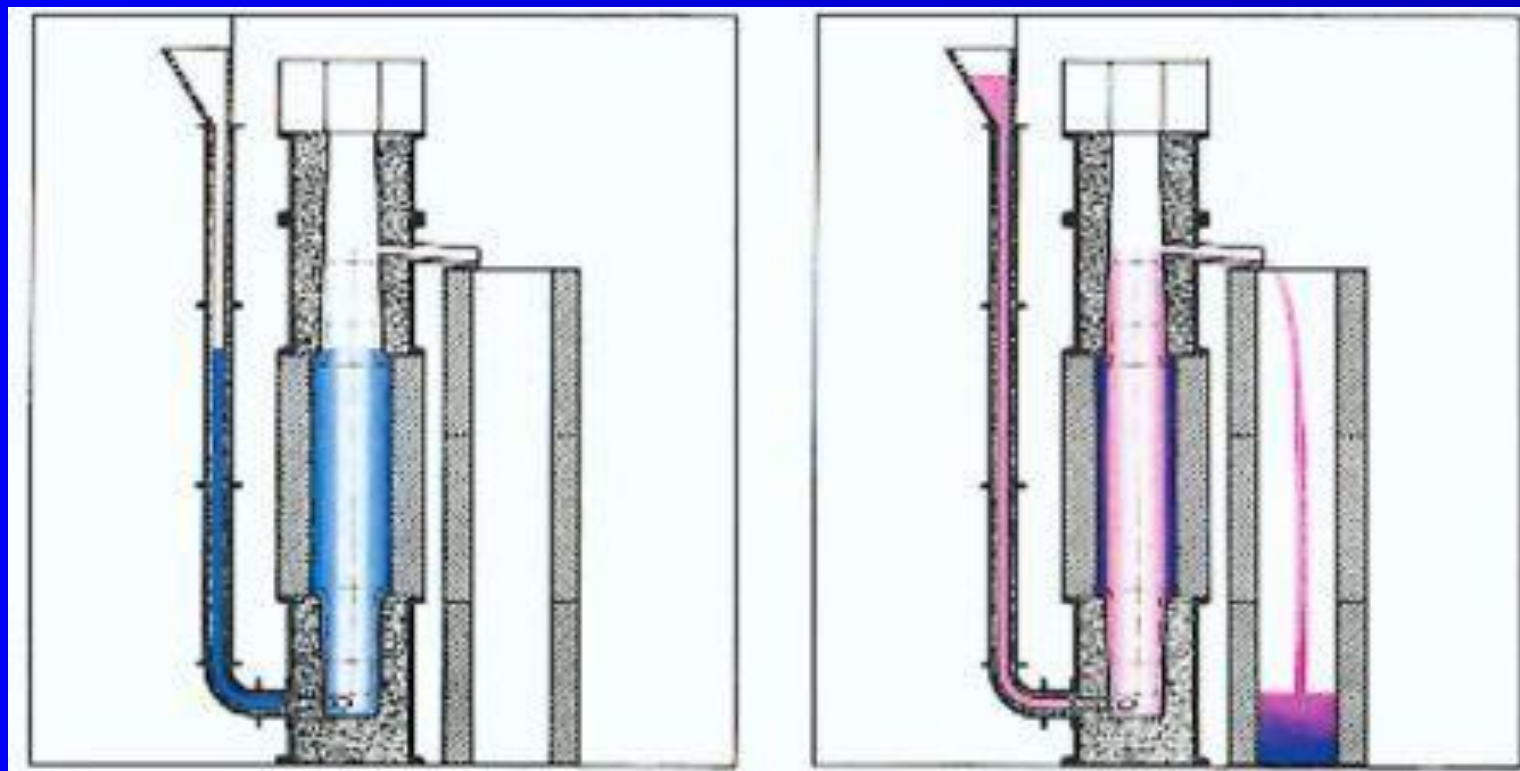

















# KARL BUCH

## Объем продаж по отраслям промышленности в 2006 году



# KARL BUCH

## Объем продаж по странам в 2006 году

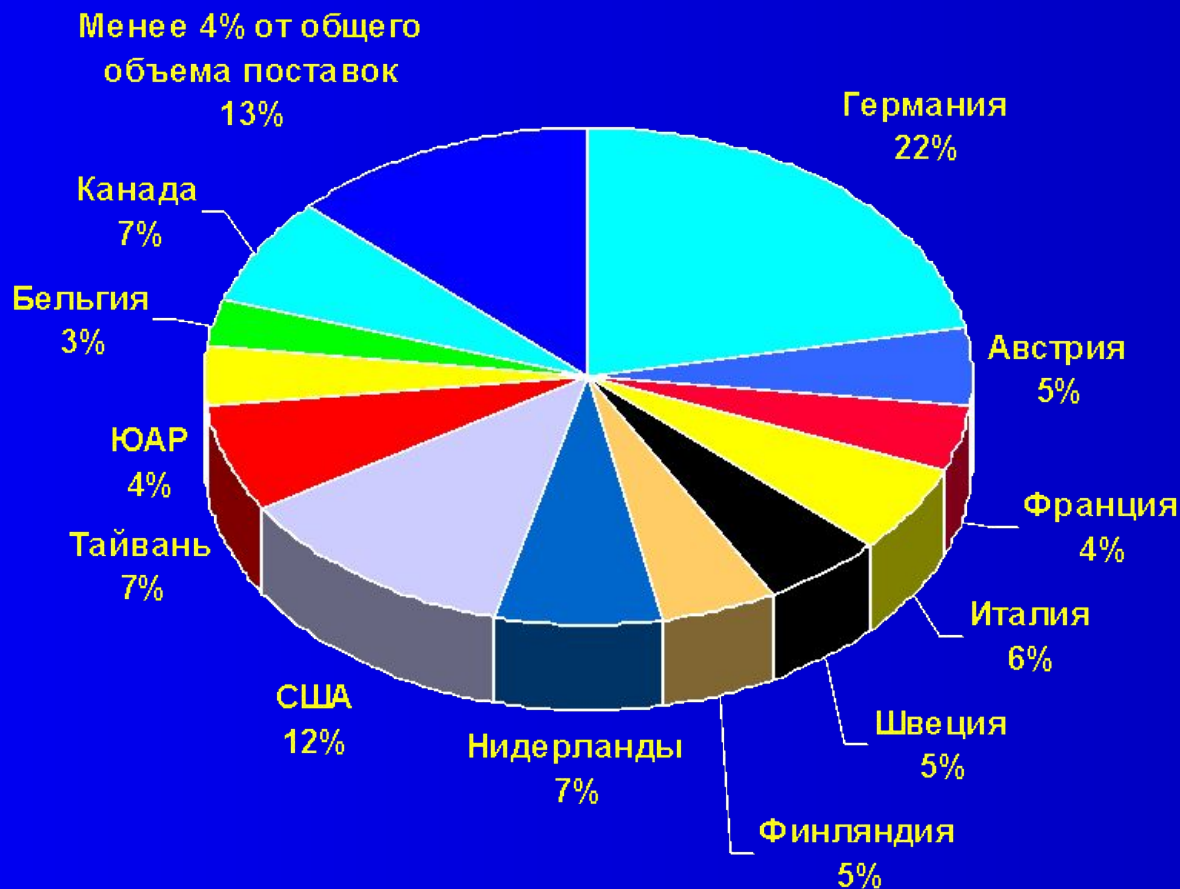



# KARL BUCH

## Кредо компании

- ❑ **Гарантия качества, сертификация по ISO 9001:2000**
- ❑ **НИОКР, разработка новых материалов и технологий**
- ❑ **Послепродажное обслуживание**
- ❑ **Партнерские отношения с клиентами**





# ZERTIFIKAT

Die TÜV CERT-Zertifizierungsstelle  
für QM-Systeme  
der RWTÜV Systems GmbH  
bescheinigt gemäß  
TÜV CERT-Verfahren, dass das Unternehmen

**KARL BUCH WALZENGIESSEREI GMBH CO.**  
57076 Siegen

für den Geltungsbereich

Herstellung und Vertrieb von Walzen,  
Walzenmänneln, Ringen und Kolben

ein Qualitätsmanagementsystem eingeführt hat  
und anwendet.

Durch ein Audit, Bericht-Nr. 2059939  
wurde der Nachweis erbracht, dass die Forderungen der  
DIN EN ISO 9001 : 2000  
erfüllt sind. Dieses Zertifikat ist gültig bis 06. Juni 2008  
Zertifikat-Registrier-Nr. 0410219970266  
Das Unternehmen ist zertifiziert seit 1997



Datum: 01.10.2006



*Keller*  
TÜV CERT-Zertifizierungsstelle für QM-Systeme  
der RWTUV Systems GmbH



# BUCH