

Создание ШКОЛЬНЫХ САЙТОВ

ММЦ г. Нефтеюганск 2008 г.

Методист Лыкова Е.М.



Основные понятия:

Хостинг – это размещение сайта на специальном оборудовании, благодаря которому пользователи могут видеть ваш ресурс в сети Интернет.

Сервер – программно-аппаратный комплекс, обеспечивающий функционирование сайта в сети Интернет.

Дисковое пространство – это количество места (памяти), предоставленное для хранения и поддержки сайта.

Трафик – количество информации, которое может передаваться через сервер.

Провайдер – компания, обеспечивающая доступ в Интернет, а также может предоставлять хостинговые услуги.

Интерфейс – система навигационных элементов, обеспечивающих перемещение по сайту.

Администрирование – управление.

Развитая инфраструктура Интернет предоставляет такие возможности, как:

1. Охват широчайшей аудитории (не только российской, но и международной).
2. Оперативное обновление информации.
3. Использование непосредственных ссылок на другие ресурсы Интернет.

**Познакомьтесь с
существующими сайтами
схожей тематики**



В среднем, хороший школьный сайт:

- содержит **справочную информацию**, интересующую родителей при поступлении в школу (в том числе, об учителях, учебных программах, традициях...);
- **отражает** происходящие в школе **события** (праздники, конференции, конкурсы...);
- отражает в развитии постоянно действующие **направления в работе школы** (школьный музей, участие в проектах, и т. д.);
- является местом, где ученики могут представить свои **творческие работы** (в том числе, юмористические);
- предоставляет **возможность учителям разместить свои материалы** (вплоть до отдельного раздела по предмету или кафедре);
- содержит **элементы дистанционной поддержки** обучения (например, виртуальный консультационный пункт);
- поддерживает **личные страницы учеников, учителей, целых классов**;
- содержит **специальный раздел для выпускников**

**Определите цель
создаваемого вами сайта и,
в соответствии с этим,
основную структуру**



Можно выделить некоторые основные этапы создания и развития сайта :

1. организация творческой группы создателей сайта;
2. подбор информации;
3. создание дизайна сайта;
4. размещение сайта в Интернете;
5. увеличение посещаемости сайта;
6. обновление сайта;

Требования
педагогики

Требования
заказчика

Методические
материалы

**Разработка
школьного
сайта**

Образовательный
сайт

Рабочая
группа

Инструментальные
средства

⌘

⌘

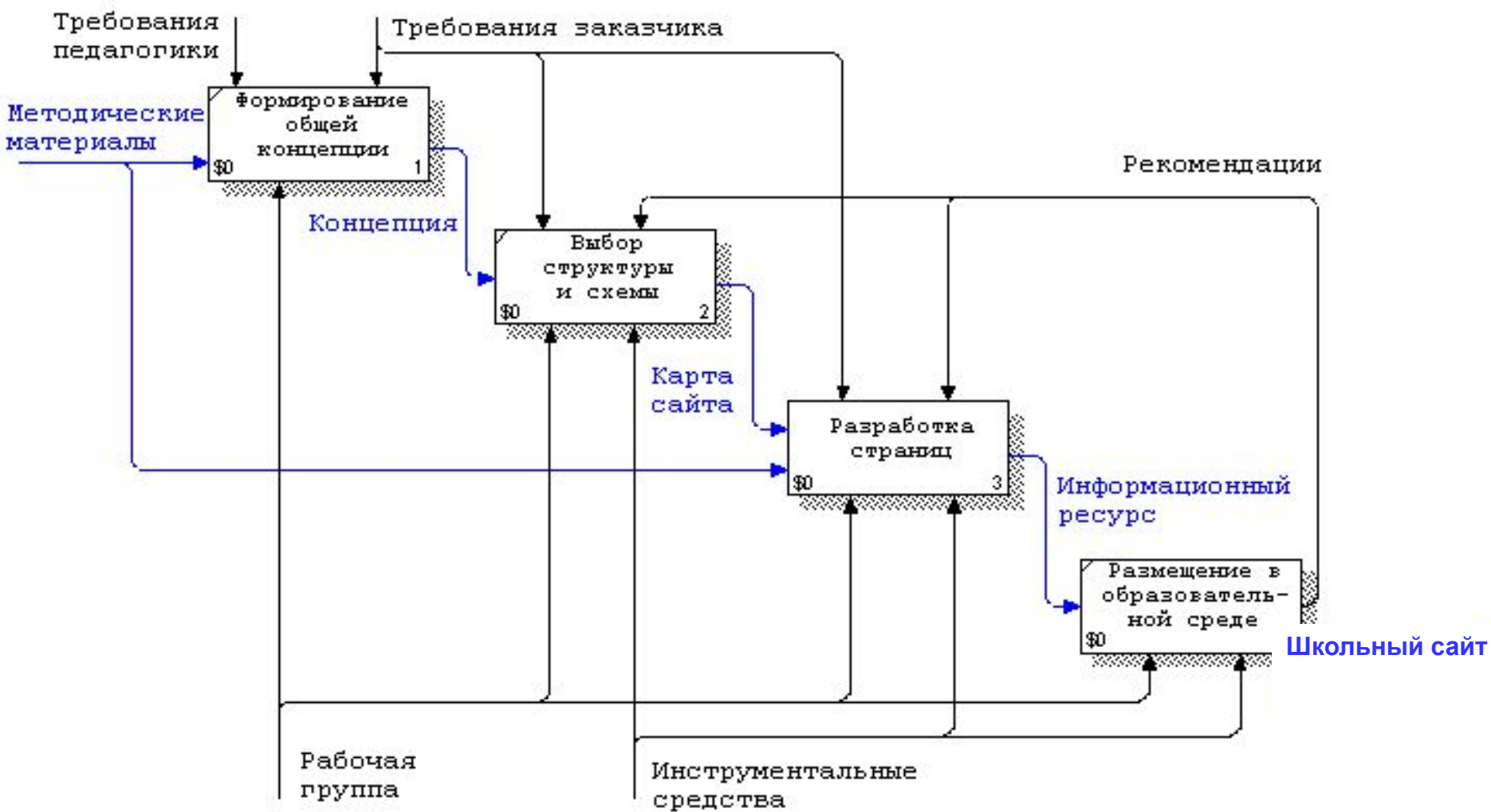

Информация для размещения на школьном сайте должна удовлетворять следующим критериям:

- наличие информации из всех сфер жизни школы, структуры ее учебной и воспитательной работы, условий обучения и творческого развития учеников;
- использование фотоматериалов;
- по возможности, создать периодику на образовательную тему;
- размещение страничек школьников - каждому ученику данной школы предоставляется возможность разместить свою страничку в Интернете, условия размещения определяются в зависимости от конкретной ситуации;
- обязательное наличие контактной информации (e-mail, телефон, адрес).

дизайн должен соответствовать следующим требованиям

- сайт должен правильно отображаться, независимо от типа браузера и разрешения экрана посетителя;
- сайт не должен содержать ничего, что может затруднять его просмотр.
- Повторение навигации на каждой странице сайта.

Не рекомендуется:

- использование java скриптов, которые могут затруднить просмотр сайта. Это может быть неудачное сочетание цвета фона и текста, использование пестрого фона, java скрипты типа “Вращающиеся ссылки меню”, “Переливающиеся ссылки”, “Летающий текст”, блокирующие правую кнопку мыши, окошки типа alert при загрузке страницы, или при переходе по ссылке;
- использование большого количества графики, flash-анимации, т.к. это существенно увеличивает время загрузки сайта. Исходя из этих соображений, размер одной загружаемой страницы не должен превышать 40 КБ, а если сайт сделан во flash, то необходимо сделать альтернативную HTML версию сайта;
- Помещение важной информации, такой как, навигационное меню в графическом виде, т.к. у посетителя может быть отключена загрузка рисунков;
- Использование для создания страниц HTML редакторов типа Front Page;

несколько требований, предъявляемых к хостингу для школьного сайта :

- Надежность сервера.
- Короткое имя сайта.
- Не менее 10 МБ дискового пространства.
- Возможность загрузки файлов по FTP.
- Дополнительные возможности SSI, PHP, CGI - необязательно, но желательно.

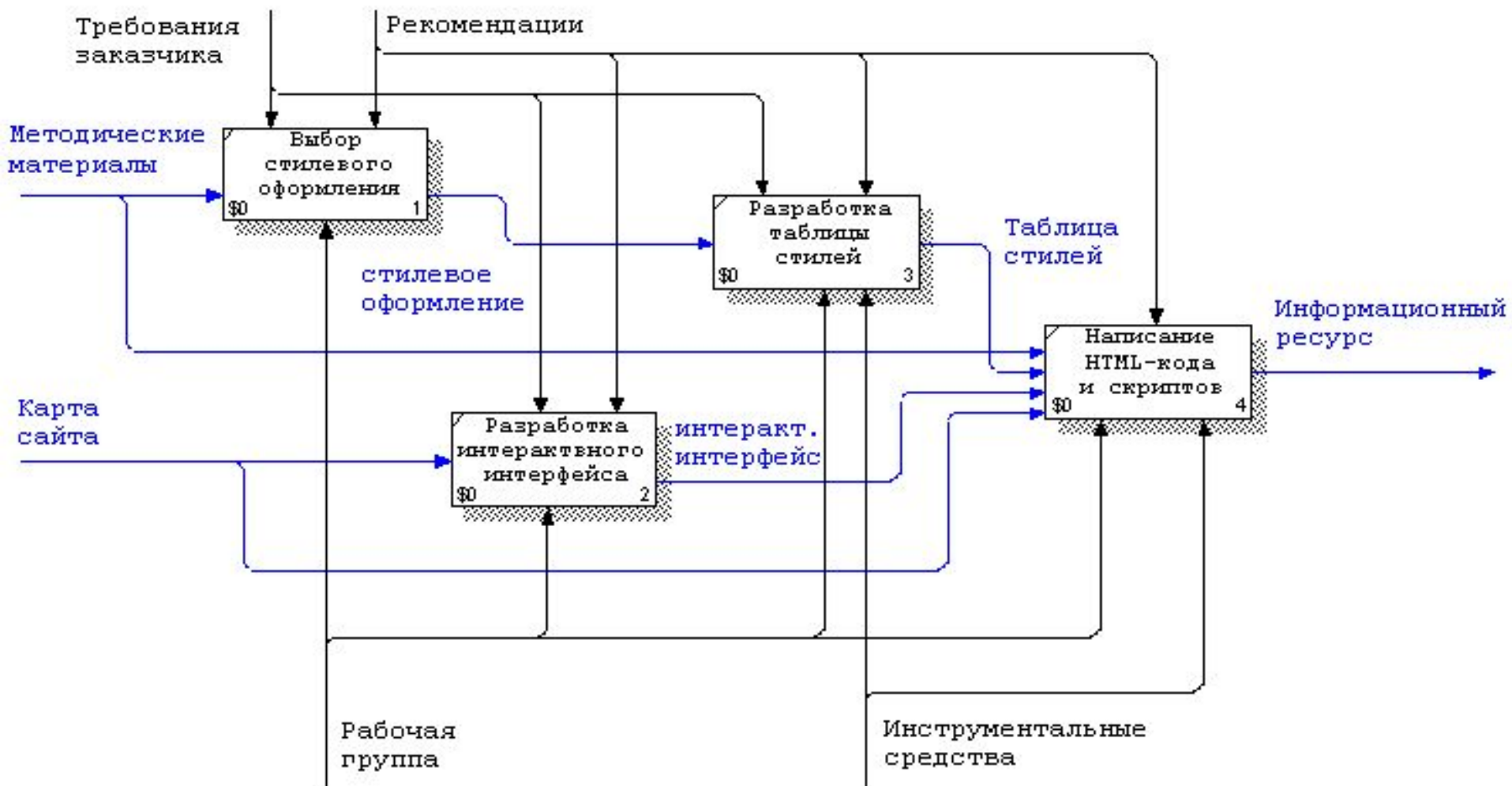

Предварительную разметку можно осуществить

- с помощью графической схемы;
- с помощью шаблона;
- с использованием таблиц.

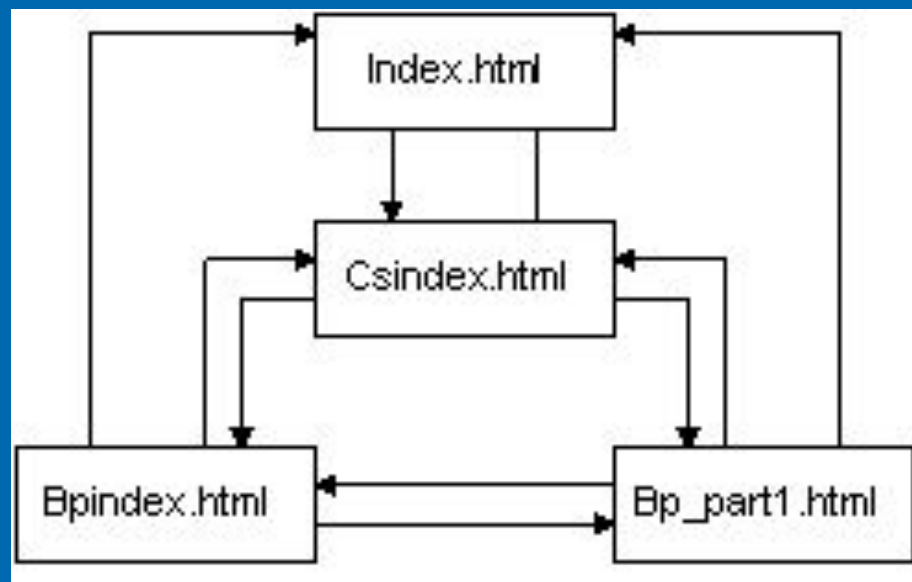
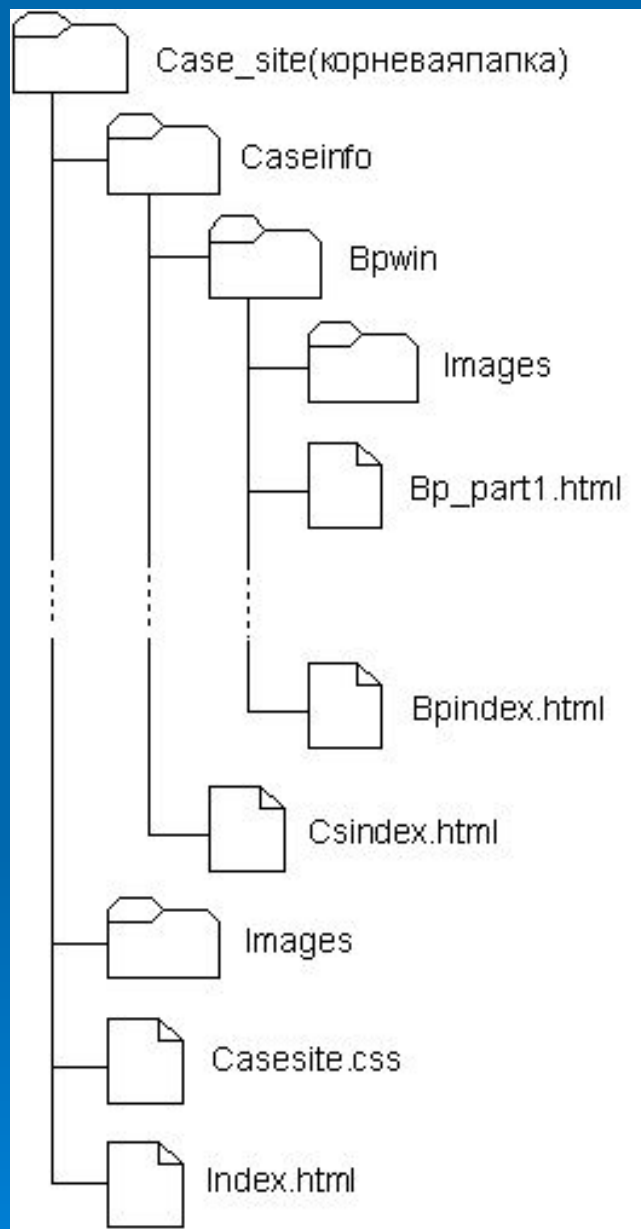

Психологическая атмосфера сайта.

Психологическая атмосфера подразумевает под собой то ощущение, которое получает пользователь от восприятия сайта, в конечном итоге, превращаемое в мнение об организации и, соответственно, о предоставляемых ею продуктах.

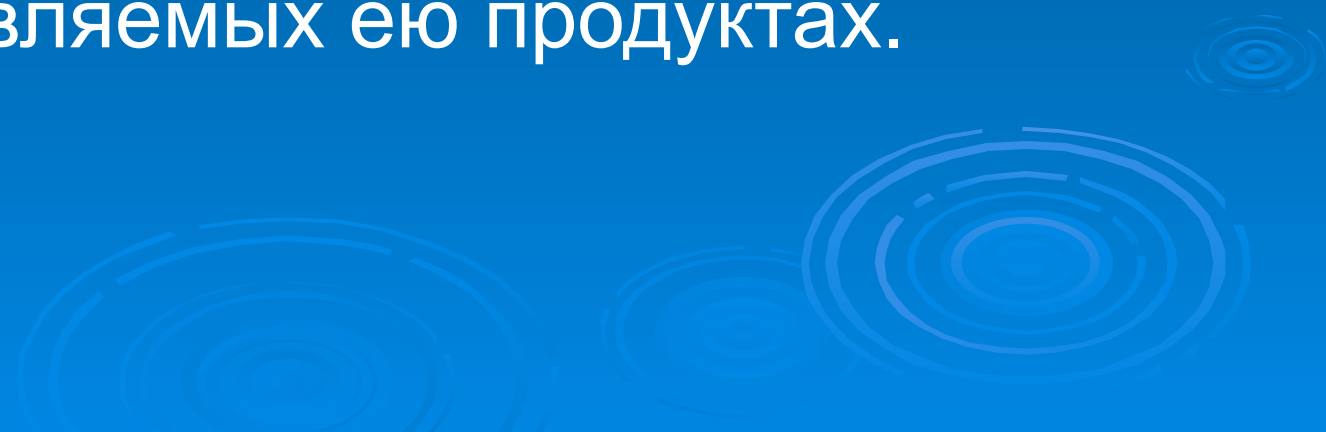

- Во-первых пользователь должен сразу видеть все разделы, существующие на сайте.
- скорость работы ресурса. Длительная загрузка сайта может привести к отказу пользователя от ожидания
- важно, чтобы глаз не уставал от увиденного, и при этом пользователь мог выделить всю наиболее важную для него информацию.