

DRAWN
FROM AN SKETCH
OF
THE FORTIFICATION, CAMP, &c.
BY
J. B. B. B.

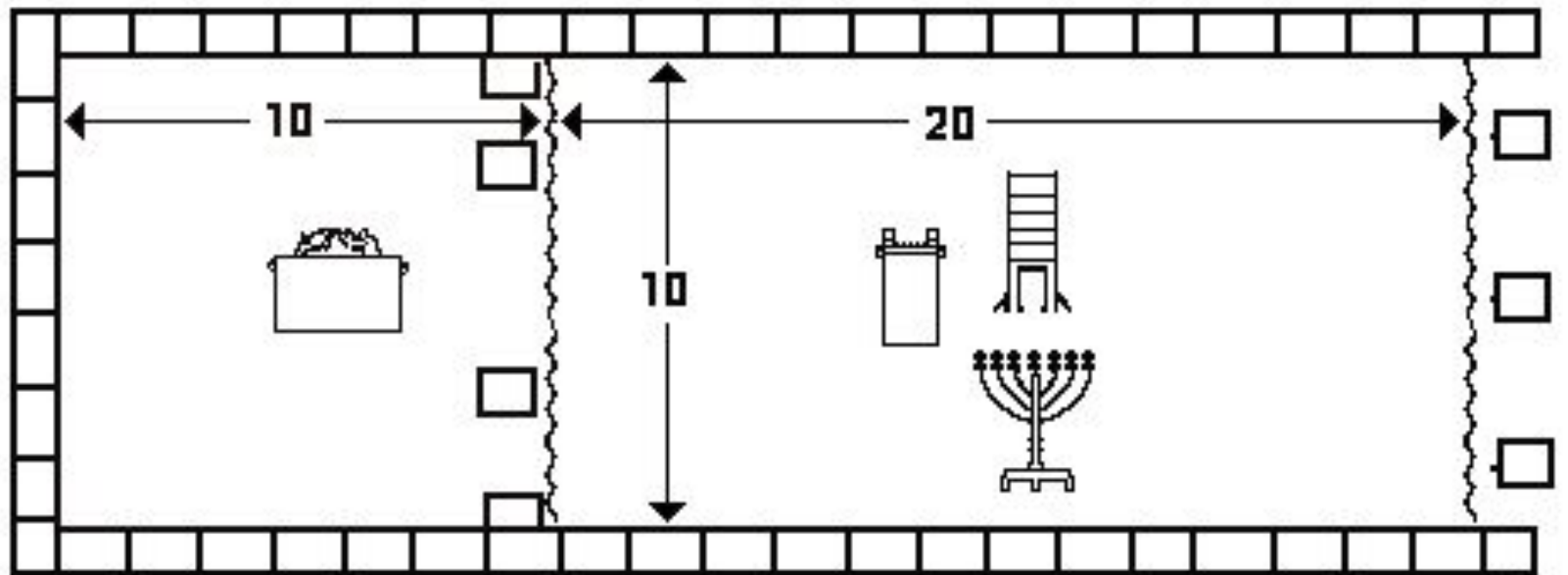

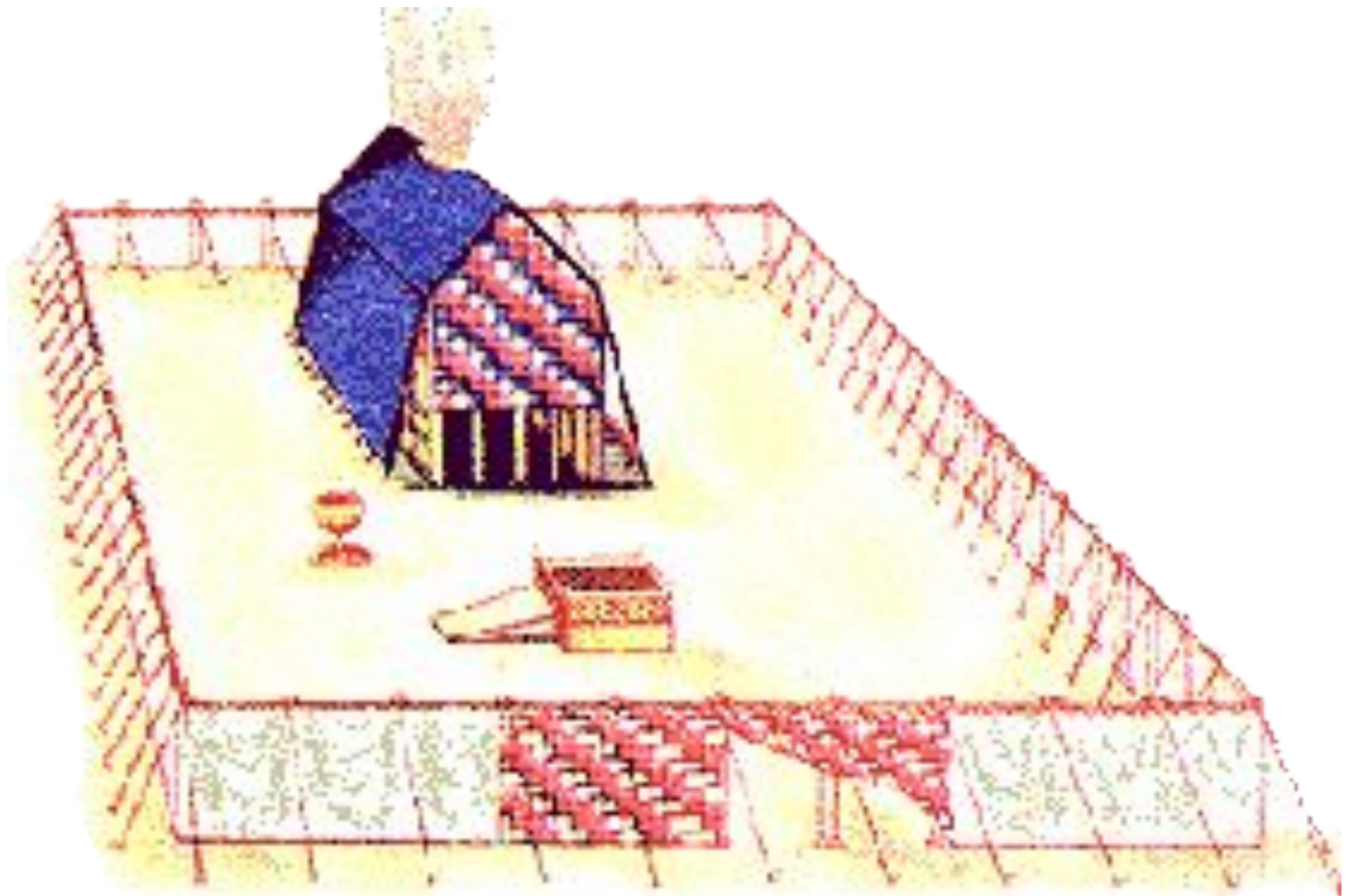

- Надо наклонять , снисходить , чтобы попаст туда



www.glencairnmuseum.org







- We also should offer ourselves completely as a living sacrifice to God (Rom.12:1-2).
- **Rom 12:1** Итак умоляю вас, братия, милосердием Божиим, представьте тела ваши в жертву живую, святую, благоугодную Богу, [для] разумного служения вашего

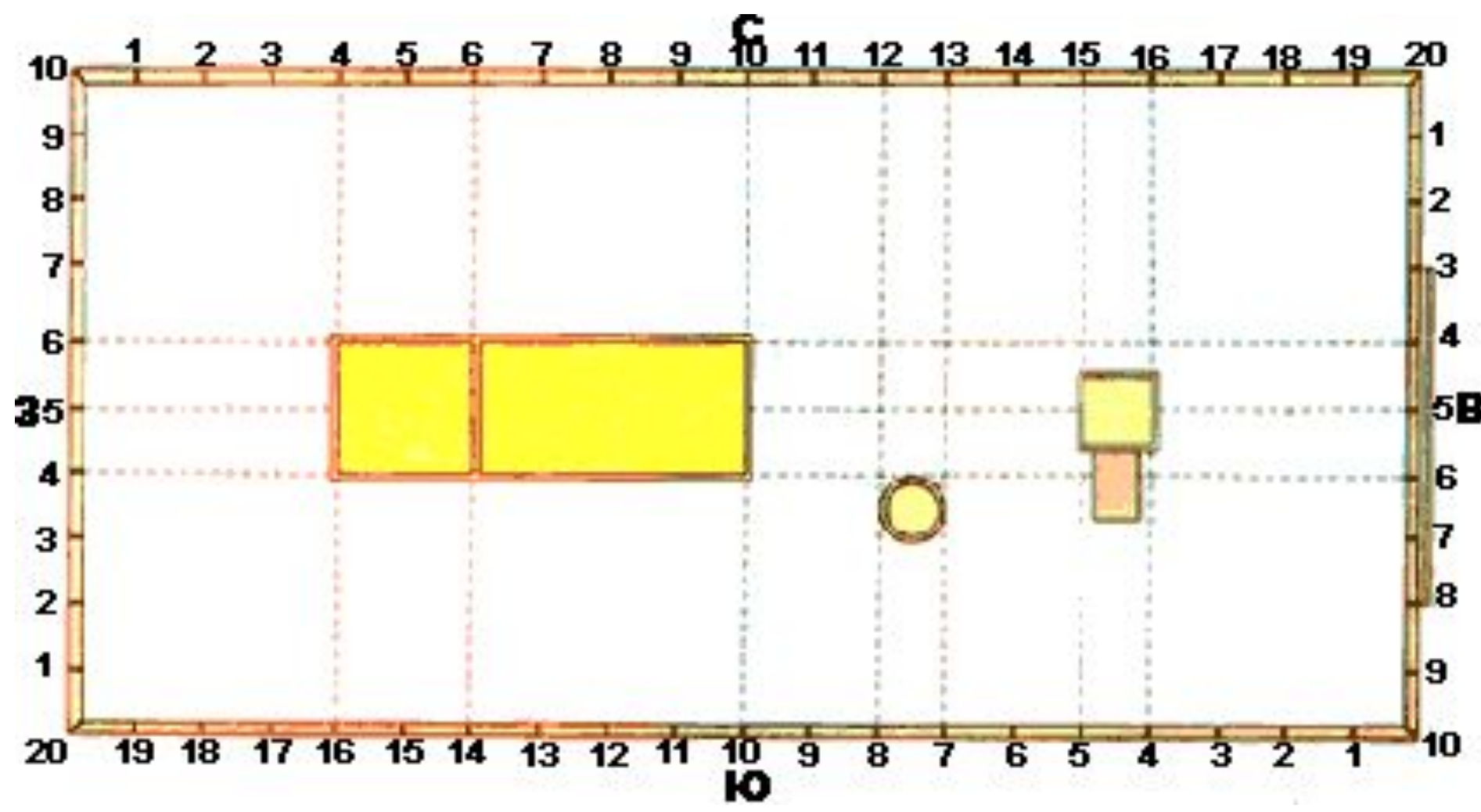



- Евр 10:21 и [имея] великого Священника над домом Божиим, да приступаем с искренним сердцем, с полною верою, кроплением очистив сердца от порочной совести, и омыв тело водою чистою
- Христос возлюбил Церковь и предал Себя за нее, чтобы освятить ее, очистив банею водною посредством слова (Ефр. 5:25,26)



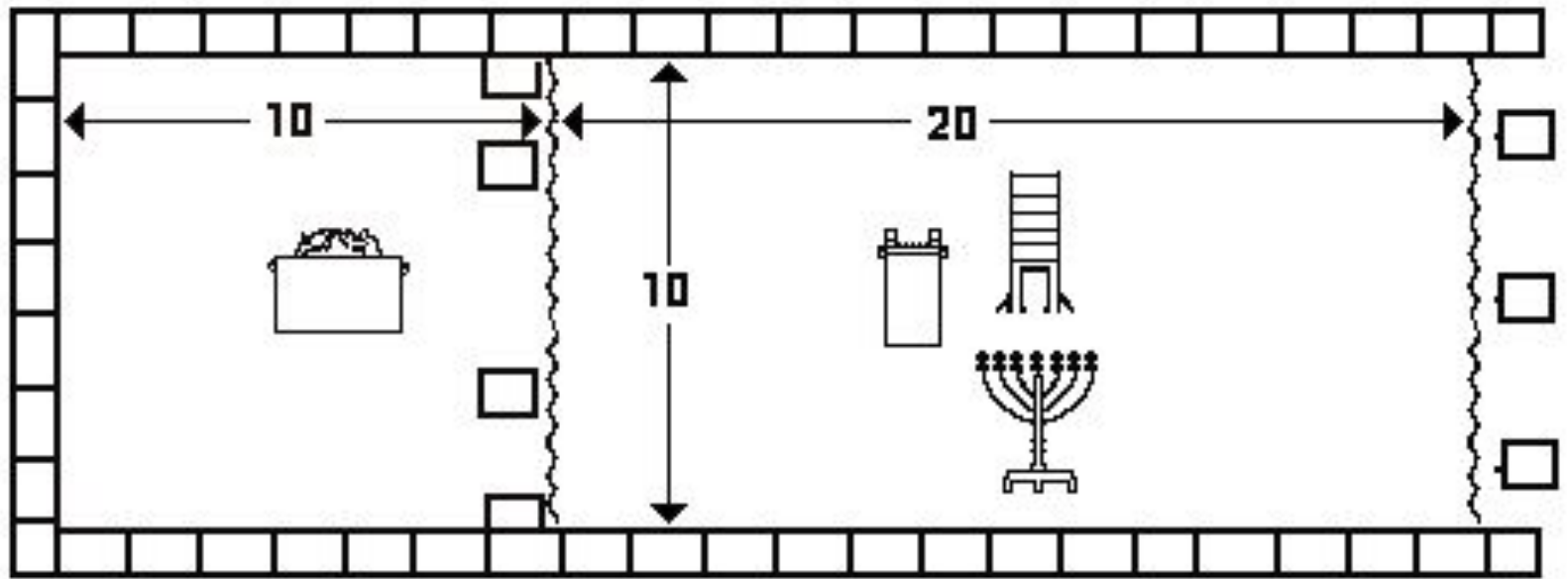





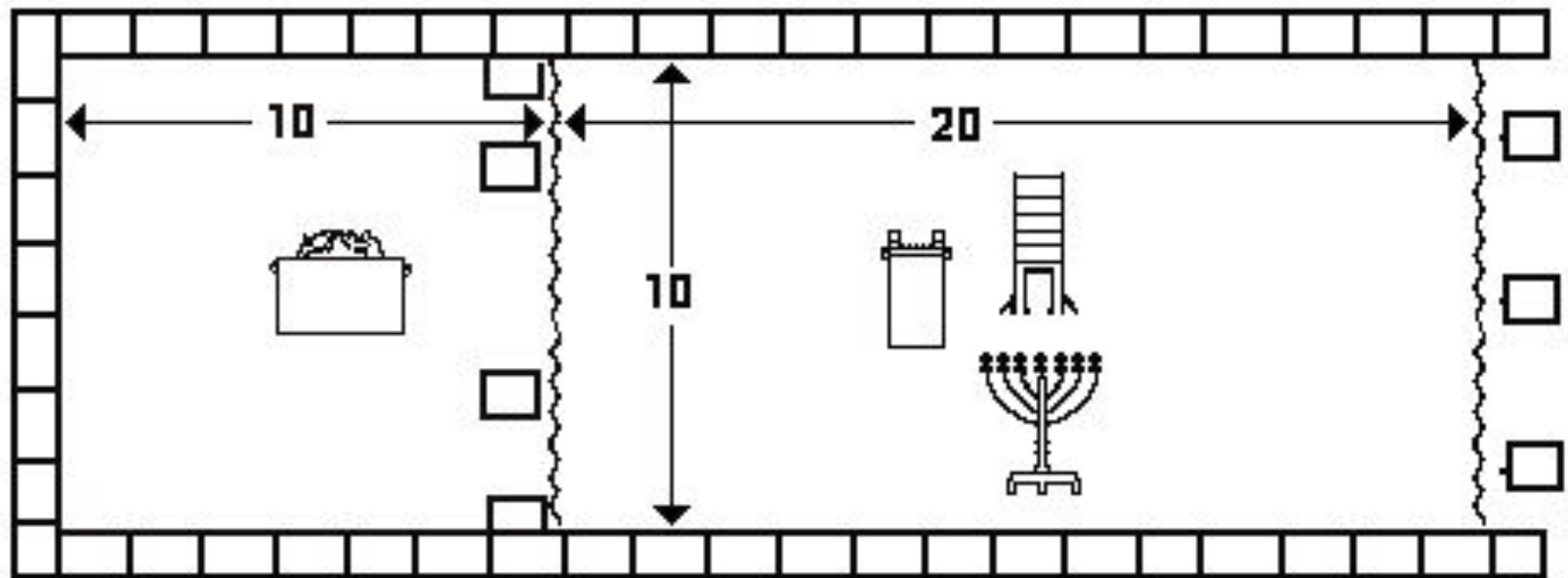

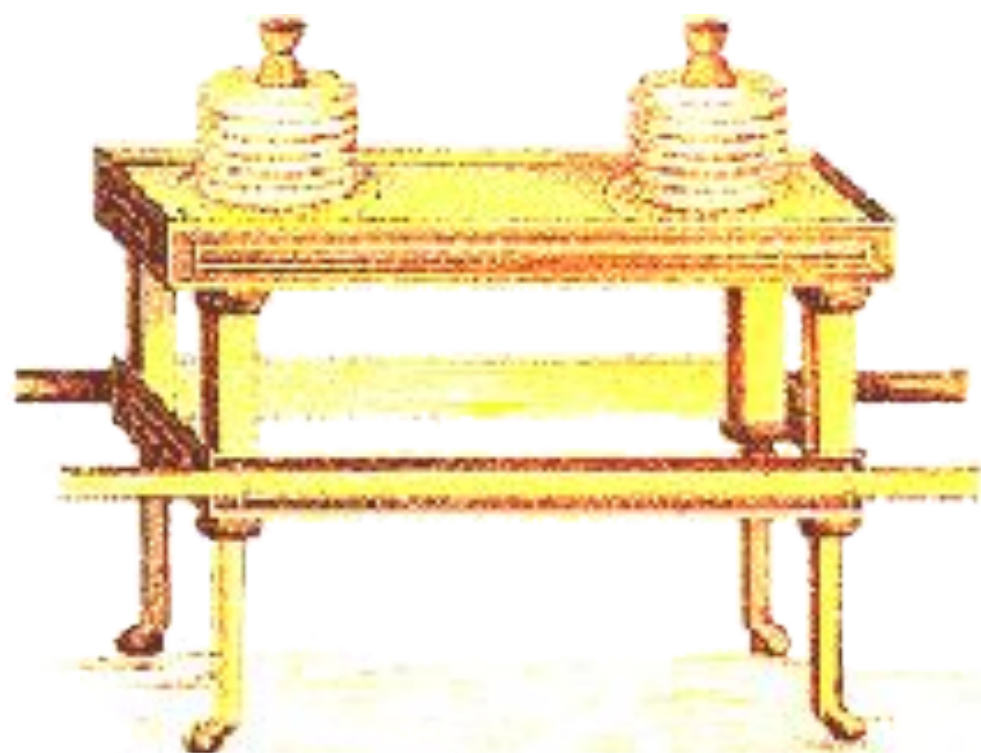



www.glencairmuseum.org

- Only the priests had access to the table and the bread was eaten by the priests with the incense as a memorial. Now all believers may come to the Lords table and take of the bread, the spiritual counterpart is seen in 1 Corinthians 11: 23-29 .
- 1Co 10:21 Не можете пить чашу Господню и чашу бесовскую; не можете быть участниками в трапезе Господней и в трапезе бесовской.



- **Rev 1:20** Тайна семи звезд, которые ты видел в деснице Моей, и семи золотых светильников [есть сия]: семь звезд суть Ангелы семи церквей; а семь светильников, которые ты видел, суть семь церквей.

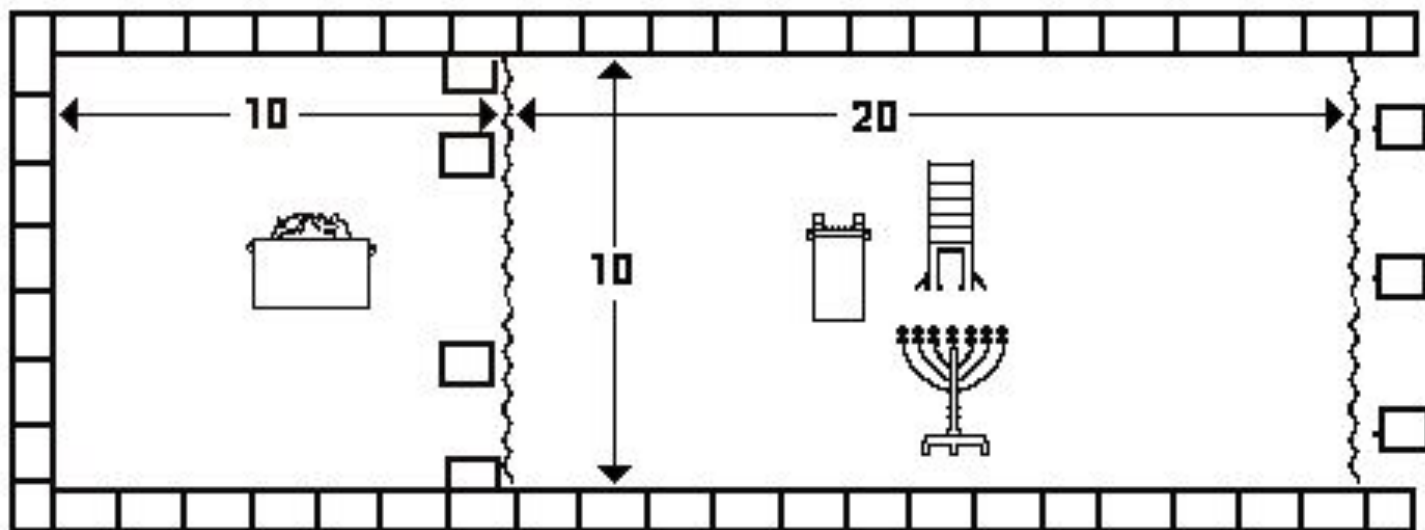



www.glencairmuseum.org



- The fire used to burn the incense came from the altar outside (Lev.16:12 and Numbers 16:46). **Lev 16:12** и возьмет горящих угольев полную кадильницу с жертвенника, который пред лицом Господним, и благовонного мелко истолченного курения полные горсти, и внесет за завесу;

The incense is called " the perpetual incense " and shows we should "continually offer to God a sacrifice of praise - the fruit of lips that confess his name" (

Hebrews 13:15)

Heb 13:15 Итак будем
через Него непрестанно
приносить Богу жертву
хвалы, то есть плод уст,
прославляющих имя Его.

The altar was for the burning of incense which is symbolic of prayer and worship (Psalm 141:2 and Revelation 5:8).

Rev 5:8 И когда он взял книгу, тогда четыре животных и двадцать четыре старца пали пред Агнцем, имея каждый гусли и золотые чаши, полные фимиама, которые суть молитвы святых

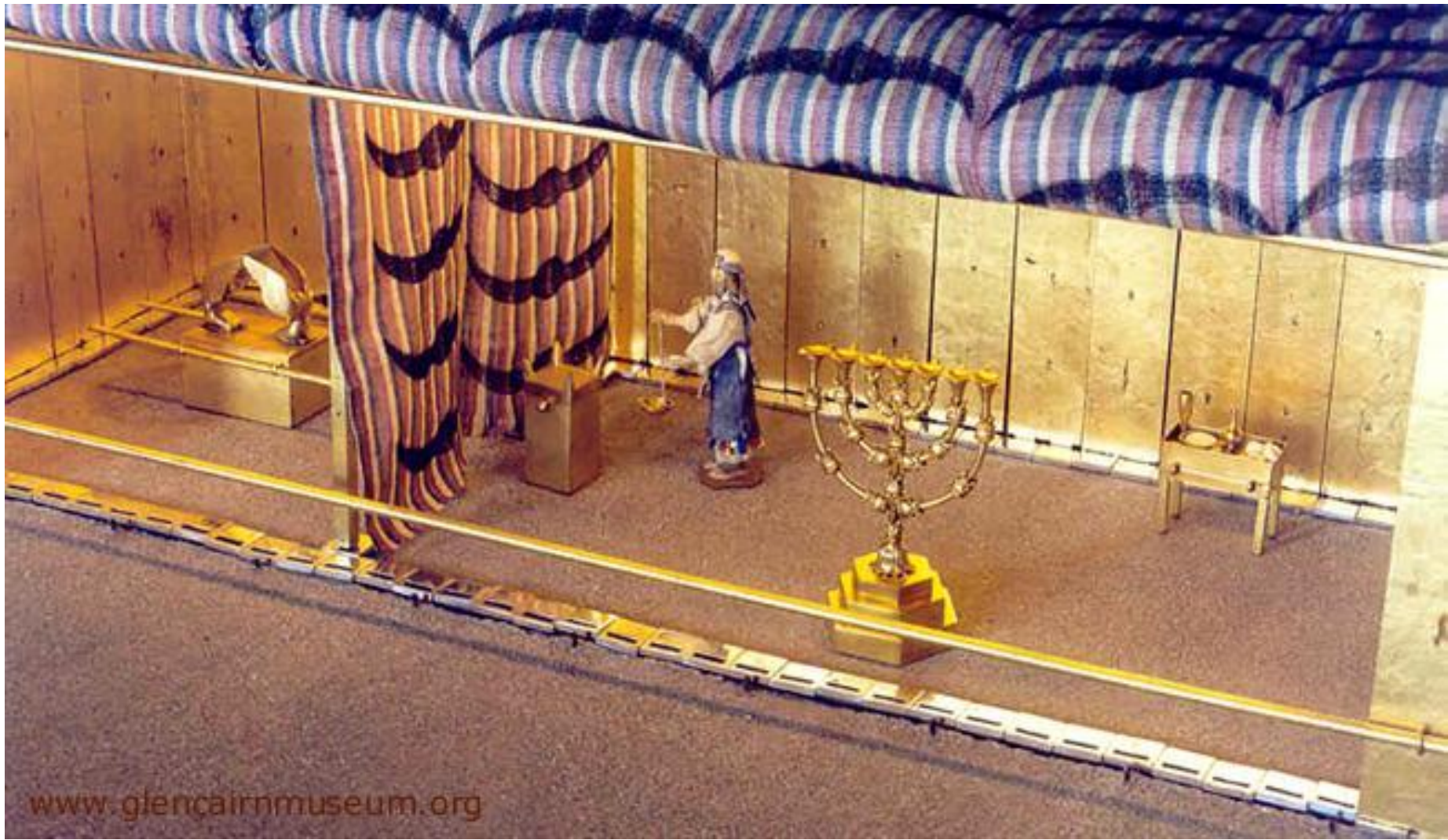

www.glencairmuseum.org



www.glencairmuseum.org

- The veil torn from top to bottom by the crucifixion (Matthew 27:51, Heb 10:19-20),
- Mat 27:51 И вот, завеса в храме раздралась надвое, сверху донизу; и земля потряслась; и камни расселись;
- Heb 10:19 Итак, братия, имея дерзновение входить во святилище посредством Крови Иисуса Христа, путем новым и живым, который Он вновь открыл нам через завесу, то есть плоть Свою



- **Heb 9:7** а во вторую--однажды в год один только первосвященник, не без крови, которую приносит за себя и за грехи неведения народа. [Сим] Дух Святой показывает, что еще не открыт путь во святилище, доколе стоит прежняя скиния. Она есть образ настоящего времени, в которое приносятся дары и жертвы, не могущие сделать в совести совершенным приносящего, и которые с яствами и питиями, и различными омовениями и обрядами, [относящимися] до плоти, установлены были только до времени исправления. Но Христос, Первосвященник будущих благ, придя с большею и совершеннейшею скиниею, нерукотворенною, то есть не такового устройства, и не с кровью козлов и тельцов, но со Своею Кровию, однажды вошел во святилище и приобрел вечное искупление.





www.glencairnmuseum.org



www.glencairmuseum.org

www.glencairnmuseum.org



- 1Pe 1:11 исследывая, на которое и на какое время указывал сущий в них Дух Христов, когда Он предвозвещал Христовы страдания и последующую за ними славу. Им открыто было, что не им самим, а нам служило то, что ныне проповедано вам благовествовавшими Духом Святым, посланным с небес, во что желают проникнуть Ангелы.



www.glencairmuseum.org

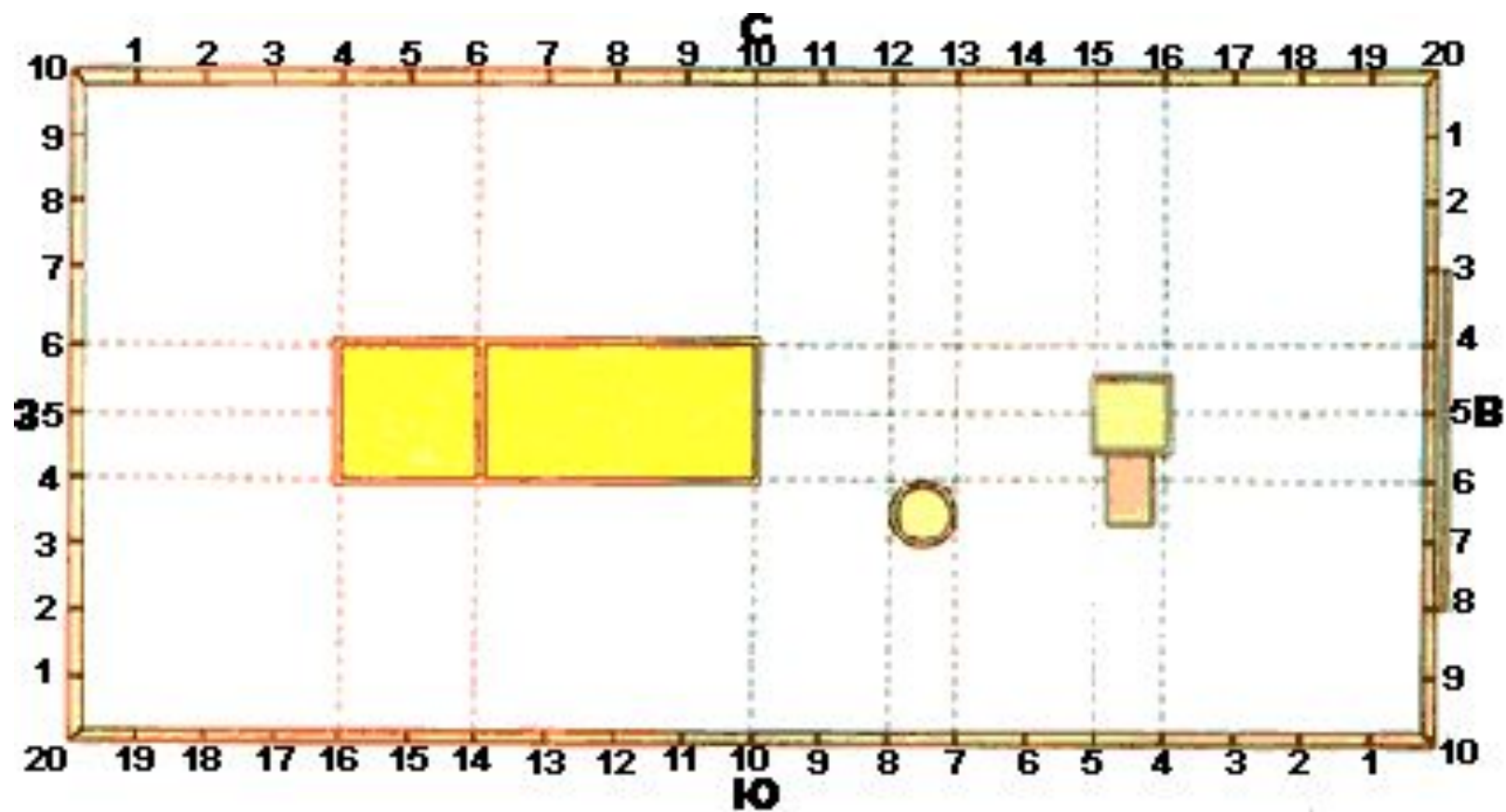

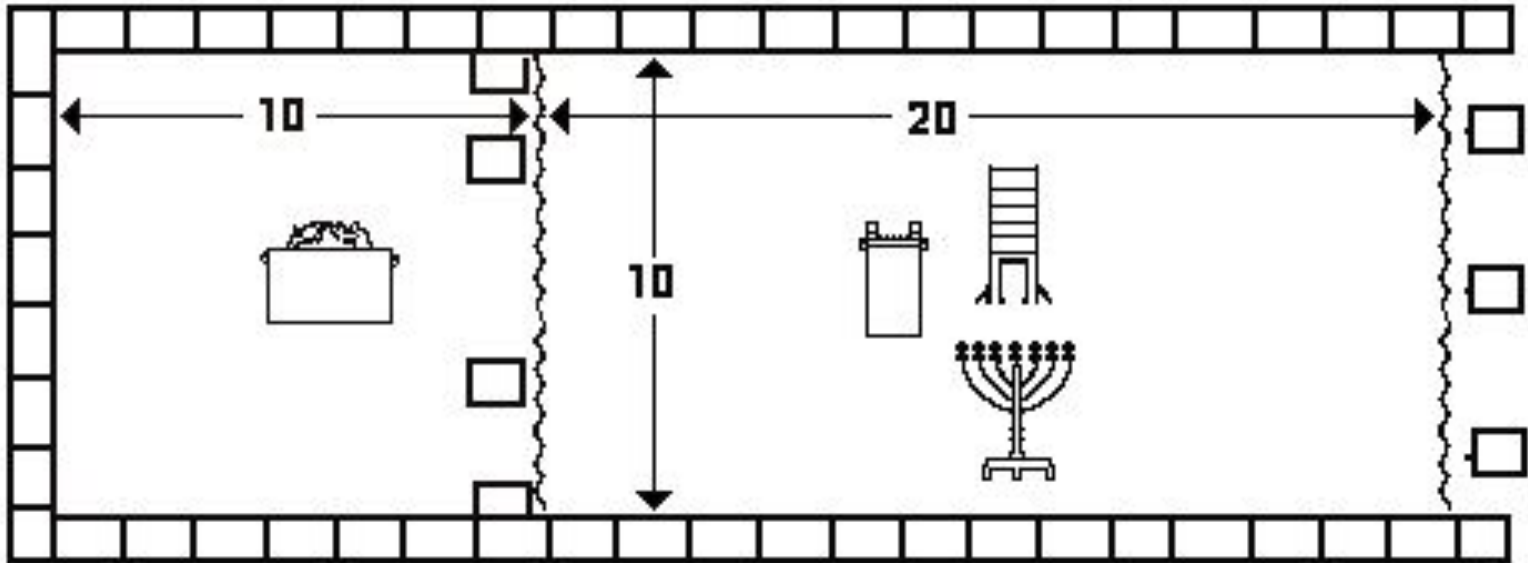

Laver