

ИНЖЕНЕРНО-ВНЕДРЕНЧЕСКИЙ ЦЕНТР

"ИНСОФТ"

**СОЗДАНИЕ СИСТЕМЫ
ПЕРСОНАЛЬНОГО УЧЕТА
НАСЕЛЕНИЯ
В НИЖЕГОРОДСКОЙ
ОБЛАСТИ**

**Е. В. Бойченко
ЗАО ИВЦ ИНСОФТ**



9 июня 2005 года
постановлением Правительства
Российской Федерации № 748-р
одобрена концепция
Системы Персонального
Учета Населения



ПЕРЕЧЕНЬ СТАНДАРТОВ СПУН

Проекты стандартов СПУН:

- единая система стандартизации в СПУН;
- справочники и классификаторы СПУН;
- обмен данными в СПУН;
- регламенты взаимодействия АИС, подключенных к СПУН;
- процедура идентификации личности;
- модуль интеграции компонента СПУН;
- сервис по утраченным и недействительным паспортам;
- сервис обращения граждан к СПУН.



Нормативно-правовая документация СПУН

- **Федеральный закон «О системе персонального учета населения»;**
- **Федеральный закон «О персональных данных»;**
- **Федеральный закон «О внесении изменений и дополнений в некоторые законодательные акты РФ в связи с принятием федерального закона о СПУН.**



Нормативно-правовая документация СПУН



Типовые организационно-технические документы, используемые при интеграции СПУН

1. Типовое положение по эксплуатации СПУН.
2. Типовое положение о взаимодействии органов государственной власти при создании СПУН.
3. Типовое соглашение по взаимодействию с органом государственной власти при его интеграции в СПУН.



Нормативно-правовая документация СПУН



Типовое положение о репозитории СПУН

- функции и задачи;
- типовые компоненты;
- порядок выполнения работ по созданию и эксплуатации;
- описание организационной структуры;
- описание технологического процесса обработки данных.



РЕПОЗИТОРИЙ СПУН

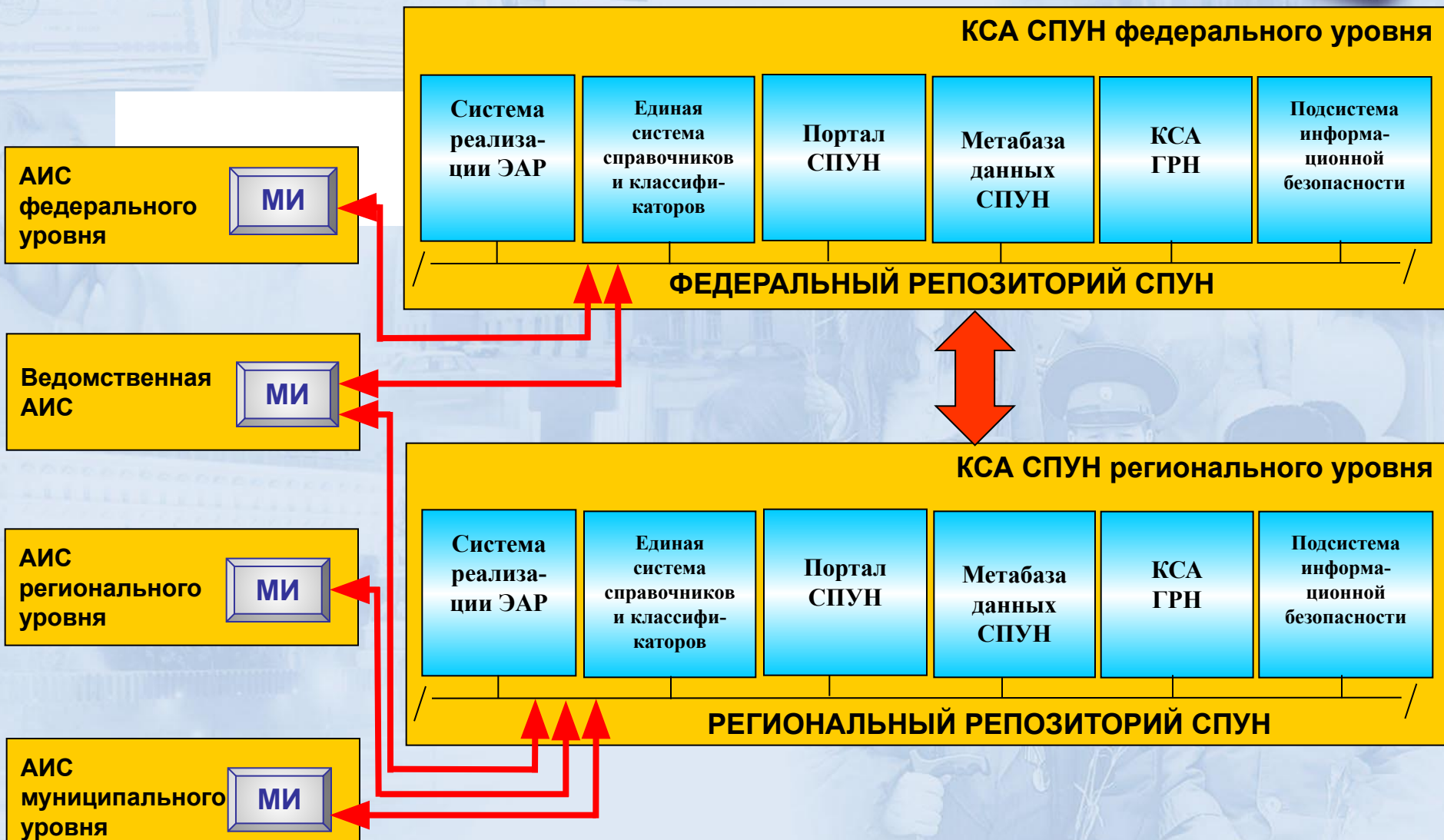



1. Сервисы по ведению муниципального регистра населения.
2. Сервисы межсистемного взаимодействия.
3. Сервисы обращения граждан к СПУН.
4. Технологические сервисы СПУН.

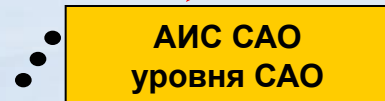
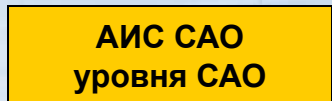
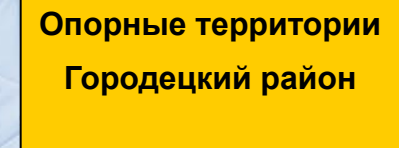
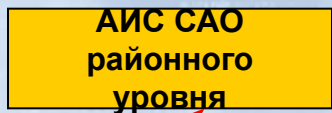



Сервисы СПУН, внедряемые в 2006 году

- **Сервис межсистемного взаимодействия с органами ЗАГС;**
- **Сервис межсистемного взаимодействия с паспортными столами жилищных организаций;**
- **Сервис межсистемного взаимодействия с органами социальной защиты населения;**
- **Сервис межсистемного взаимодействия с Государственной автоматизированной системой РФ «Выборы»;**
- **Сервис межсистемного взаимодействия с сельскими административными образованиями;**
- **Сервис межсистемного взаимодействия с органами местного самоуправления;**



Сервисы СПУН, внедряемые в 2006 году

- Сервисы обращения граждан к СПУН при обслуживании в органах ЗАГС;
- Сервисы обращения граждан к СПУН при обслуживании в органах жилищных организаций;
- ЭАРы (сервисы) по предоставлению социальной помощи;
- ЭАРы (сервисы) для муниципального уровня;
- ЭАР (сервисы) миграционной службы.



АИС «Паспортный стол ЖЭО»

- **Регистрация граждан по месту жительства;**
- **Регистрация граждан по месту пребывания;**
- **Адресно-справочная картотека ЖЭО;**
- **Формирование выписок из домово́й книги и справок;**
- **Информационное взаимодействие.**



Перечень объектов АИС «Паспортный стол ЖЭО»

- **Сельские административные образования**
Автоматизируются 124 объекта, поставляются 124 аппаратных комплекса.
- **Районные администрации сельских районов.**
Автоматизируются 11 объектов. Поставка 11 аппаратных комплексов для районных администраций сельских районов производится за счет средств местных бюджетов.
- **Паспортные столы жилищных организаций поселков городского типа Нижегородской области.**
Автоматизируются 13 объектов. Поставка 13 аппаратных комплексов для паспортных столов ЖЭО сельских районов производится за счет средств местных бюджетов.

г. Нижнего Новгорода:

- **Паспортные столы жилищных организаций для ЖЭО**
Автоматизируются 22 объекта



АИС САО уровня САО

- **Ведение похозяйственных книг;**
- **Адресно-справочная картотека САО;**
- **Формирование выписок из похозяйственных книг и справок;**
- **Информационное взаимодействие.**

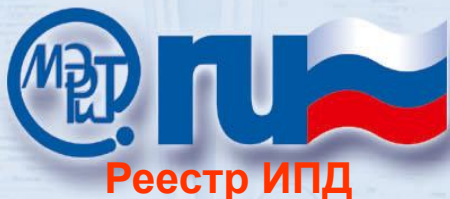

Типовая системная и информационная архитектура СПУН в пилотном регионе – реестр ИПД



Первичные идентификационные данные

Реестр ведется после согласования нормативно-правовой базы

ИПД 1
ИПД 2
⋮
ИПД i
⋮
ИПД j
⋮

фамилия, имя, отчество
дата рождения, место рождения
пол
родственные отношения: дети, родители, супруги
данные о месте жительства
данные о месте прибытия
данные о месте убытия
данные о документе, удостоверяющем личность

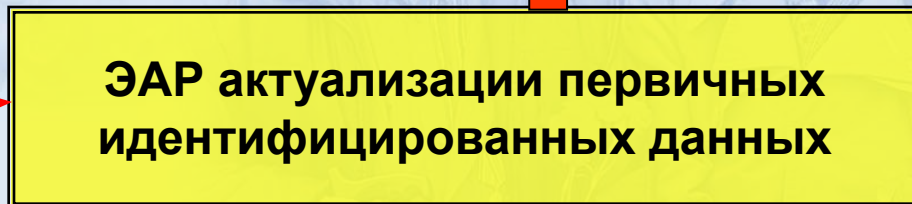

Типовая системная и информационная архитектура СПУН в пилотном регионе – описания ЭАР



Код ЭАР
Наименование ЭАР
Система – источник данных
Система – получатель данных
Правовая компонента ЭАР
Ссылка на XML описание ЭАР
Ссылка на UML модель ЭАР
Организационная компонента ЭАР

XML описание ЭАР

UML модель ЭАР

Код ЭАР
XML описание

```
<Birth_Record> <Date_Document_Born> #текст
</Date_Document_Born>
<Date_Last_Correction>#текст
</Date_Last_Correction><Type_Document_Bo
rn> #текст </Type_Document_Bo
rn>
```

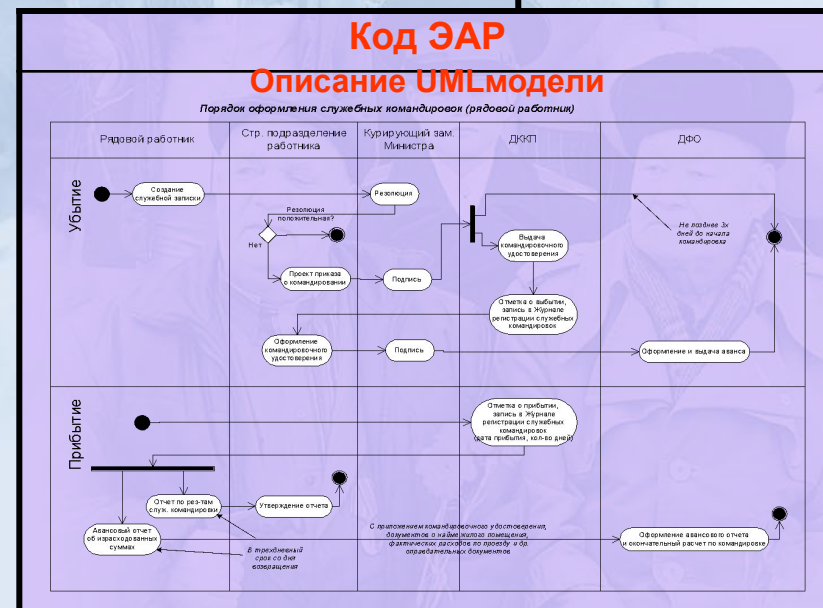



СЕРВИСЫ СПУН

МЕЖСИСТЕМНОГО ВЗАИМОДЕЙСТВИЯ



ЦЕЛИ ВНЕДРЕНИЯ СЕРВИСОВ МЕЖСИСТЕМНОГО ВЗАИМОДЕЙСТВИЯ – ВЕДЕНИЕ ФЕДЕРАЛЬНЫХ И РЕГИОНАЛЬНЫХ РЕГИСТРОВ И РЕЕСТРОВ



- Государственный социальный регистр;
- Регистр застрахованных в органах пенсионного фонда Российской Федерации;
- Единый государственный регистр налогоплательщиков;
- Единый государственный регистр индивидуальных предпринимателей;
- Регистр избирателей, участников референдума;
- Региональный регистр населения Московский области.

СЕРВИСЫ МЕЖСИСТЕМНОГО ВЗАИМОДЕЙСТВИЯ



ЖЭО

**РЕПОЗИТОРИЙ
СПУН
Microsoft BizTalk**

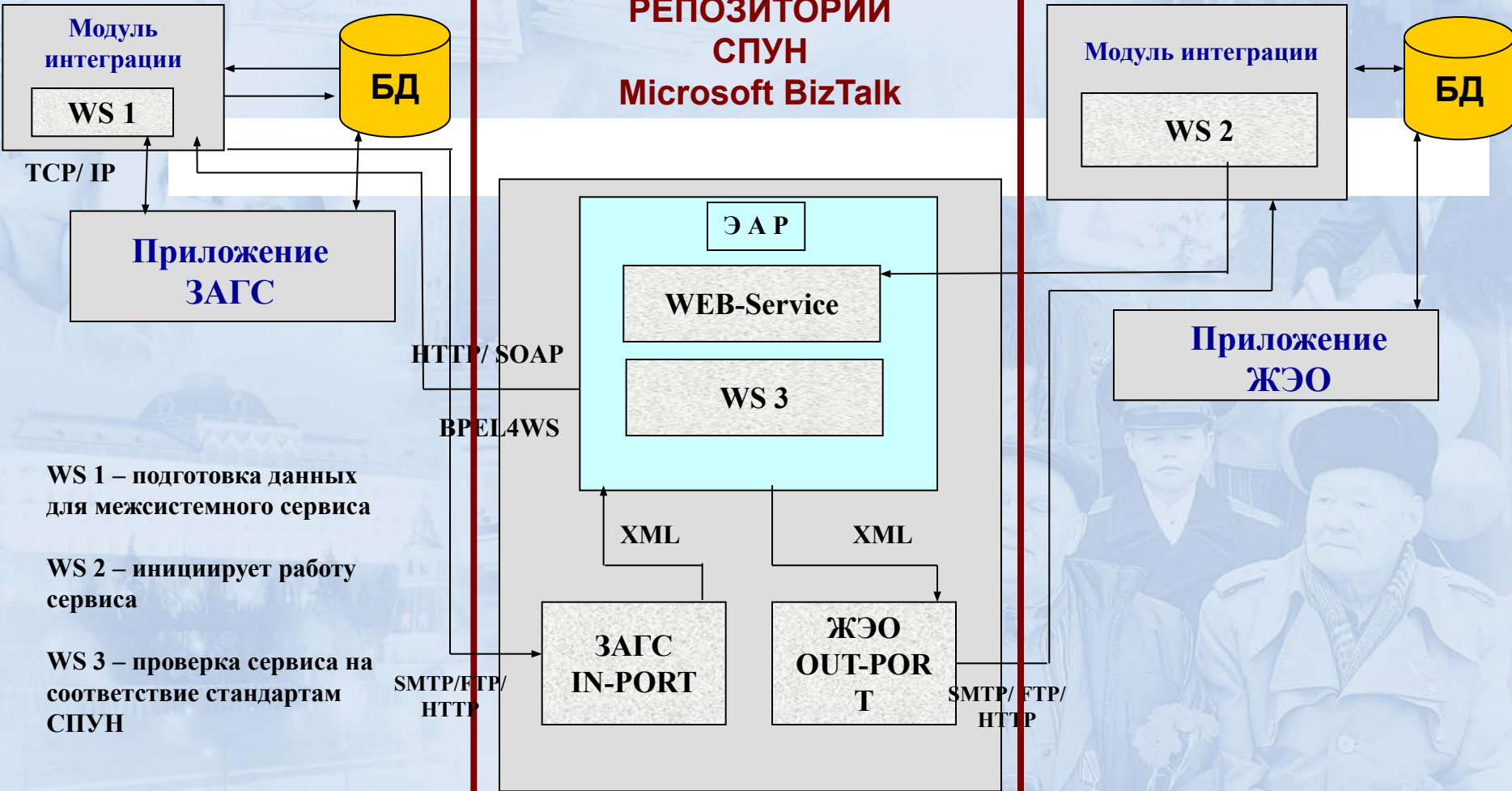

WS 1 – подготовка данных для межсистемного сервиса

WS 2 – инициирует работу сервиса

WS 3 – проверка сервиса на соответствие стандартам СПУН



АИС органов ЗАГС

- **Сервис межсистемного взаимодействия с паспортными столами жилищных организаций;**
- **Сервис межсистемного взаимодействия с органами по налогам и сборам;**
- **Сервис межсистемного взаимодействия с органами Пенсионного фонда;**
- **Сервис межсистемного взаимодействия с органами социальной защиты населения;**
- **Сервис межсистемного взаимодействия с Государственной автоматизированной системой РФ «Выборы»;**
- **Сервис межсистемного взаимодействия с органами статистики.**

АИС «Паспортный стол ЖЭО»

Сервис межсистемного взаимодействия с органами ЗАГС;

- **Сервис межсистемного взаимодействия с Государственной автоматизированной системой РФ «Выборы»;**
- **Сервис межсистемного взаимодействия с органами жилищно-коммунального хозяйства;**
- **Сервис межсистемного взаимодействия с органами статистики;**
- **Сервис межсистемного взаимодействия с органами пенсионного обеспечения;**
- **Сервис межсистемного взаимодействия с органами социальной защиты населения;**
- **Сервис межсистемного взаимодействия с органами по налогам и сборам.**



Сервис обращения граждан к СПУН на примере ЗАГС



ПЕРЕЧЕНЬ СЕРВИСОВ

1. Подача заявления.
2. Запрос повторных документов:
повторные свидетельства,
справки.



Заявление о вступлении в брак

1-й экран	2-й экран
Фамилия до брака _____ после брака _____	
Имя _____ Отчество _____	
Дата рождения / возраст _____ / _____	
Место рождения: _____	
Место постоянного жительства: _____	
Страна: _____	Страна: _____
Область (обл., респ.): _____	Область (обл., респ.): _____
Район: _____	Район: _____
Город: _____	Город: _____
Нас. пункт: _____	Нас. пункт: _____
Улицы: _____	Улицы: _____
Корп.: _____	Кв.: _____
Дом: _____	Дом: _____
Гражданство: Россия _____	
Национальность: _____	
Документ, удостоверяющий личность: _____	
Наименование документа: Паспорт гражданина РФ _____ сер. № _____	
кем выдан: _____ когда выдан: _____	
Документ, подтверждающий прекращение предыдущего брака: _____ от _____ № _____	



Запрос повторных документов о рождении, установлении отцовства, заключении брака, расторжении брака, перемены имени, смерти

Эффекты от внедрения сервиса

- **Уменьшение времени обслуживания граждан (с 2-4 дней до 10 минут)**
- **Повышение культуры обслуживания:**
 - **Нормативно – правовое информирование**
 - **Выбор удобного времени обслуживания**
- **Предоставление электронной государственной услуги в органах ЗАГС, как элемент электронного государства**



Регистрация на портале СПУН



Портал Системы Персонального Учёта Населения - Microsoft Internet Explorer

File Edit View Favorites Tools Help

Back Forward Stop Home Search Favorites Media

Address <http://io.insoft03.lan:8080/users/register.html> Go Links

 Система Персонального Учёта Населения МЭРиТ

[ВХОД](#) | [РЕГИСТРАЦИЯ](#)

Основная информация

Основной e-mail*	<input type="text" value="kasatkina@mail.ru"/>
Дополнительный email (добавить)	<input type="text"/>
Ник-имя	<input type="text" value="kasatkina"/>
Пароль	<input type="password" value="....."/>
Подтверждение пароля	<input type="password" value="....."/>

Дополнительная информация

Фамилия*	<input type="text" value="Касаткина"/>
Имя	<input type="text" value="Татьяна"/>
Отчество	<input type="text" value="Владимировна"/>
Адрес (индекс, город, улица)	<input type="text" value="603000"/> <input type="text" value="г.Нижний Новгород"/> <input type="text" value="ул. Дьяконова, д.1"/>
Телефон	<input type="text" value="53-43-50"/>
Факс	<input type="text" value="53-43-51"/>
Домашняя страница	<input type="text"/>
Прочие контактные реквизиты	<input type="text"/>
Общие сведения	<input type="text"/>

[ЗАРЕГИСТРИРОВАТЬСЯ](#)

Выбор государственного учреждения



ОКАТО	Поиск
<input type="checkbox"/> Астрахань	<input type="button" value="ОРГАНИЗАЦИИ"/> <input type="button" value="СЕРВИСЫ"/>
<input type="checkbox"/> Кабардино-Балкария	<input type="button" value="ОРГАНИЗАЦИИ"/> <input type="button" value="СЕРВИСЫ"/>
<input type="checkbox"/> Калмыкия	<input type="button" value="ОРГАНИЗАЦИИ"/> <input type="button" value="СЕРВИСЫ"/>
<input type="checkbox"/> Мордовия	<input type="button" value="ОРГАНИЗАЦИИ"/> <input type="button" value="СЕРВИСЫ"/>
<input type="checkbox"/> Нижегородская область	<input type="button" value="ОРГАНИЗАЦИИ"/> <input type="button" value="СЕРВИСЫ"/>
<input type="checkbox"/> Нижний Новгород	<input type="button" value="ОРГАНИЗАЦИИ"/> <input type="button" value="СЕРВИСЫ"/>
<input type="checkbox"/> Приморский край	<input type="button" value="ОРГАНИЗАЦИИ"/> <input type="button" value="СЕРВИСЫ"/>
<input type="checkbox"/> Тверь	<input type="button" value="ОРГАНИЗАЦИИ"/> <input type="button" value="СЕРВИСЫ"/>
<input type="checkbox"/> Томск	<input type="button" value="ОРГАНИЗАЦИИ"/> <input type="button" value="СЕРВИСЫ"/>
<input type="checkbox"/> Чувашия	<input type="button" value="ОРГАНИЗАЦИИ"/> <input type="button" value="СЕРВИСЫ"/>



Выбор отдела ЗАГС



Результаты поиска

Название	Комментарий
Главное управление ЗАГС Нижегородской области ←	
Дальнеконстантиновский отдел ЗАГС Нижегородской области	
Отдел ЗАГС Сеченовского района Нижегородской области	
Отдел ЗАГС Выксунского района Нижегородской области	
Отдел ЗАГС "Автозаводский Дворец бракосочетания" г.Нижнего Новгорода	
Отдел ЗАГС "Дом бракосочетания" г. Нижнего Новгорода	
Отдел ЗАГС Автозаводского района города Нижнего Новгорода	
Отдел ЗАГС Ардатовского района Нижегородской области	
Отдел ЗАГС Балахнинского района Нижегородской области	
Отдел ЗАГС Богородского района Нижегородской области	
Отдел ЗАГС Большеболдинского района Нижегородской области	
Отдел ЗАГС Большемурашкинского района Нижегородской области	
Отдел ЗАГС Бутурлинского района Нижегородской области	
Отдел ЗАГС Вадского района Нижегородской области	
Отдел ЗАГС Варнавинского района Нижегородской области	
Отдел ЗАГС Вачского района Нижегородской области	
Отдел ЗАГС Ветлужского района Нижегородской области	
Отдел ЗАГС Вознесенского района Нижегородской области	
Отдел ЗАГС Володарского района Нижегородской области	
Отдел ЗАГС Воротынского района Нижегородской области	



Выбор электронной услуги



Портал Системы Персонального Учёта Населения - Microsoft Internet Explorer

File Edit View Favorites Tools Help

Back Forward Stop Home Search Favorites Media

Address <http://lo.insoft03.lan:8080/uddi-portal/view/organization.htm?key=D6D197D0-5002-11D9-B404-BE803CAF90AA> Go Links

 Система Персонального Учёта Населения МЭРиТ

[ВХОД](#) | [РЕГИСТРАЦИЯ](#)

Сведения об организации

Название	Главное управление ЗАГС Нижегородской области
Комментарий	
Обслуживаемая территория	Нижний Новгород ,
Адрес	603082, г.Нижний новгород, Кремль, корпус 12
Телефон	39-13-88

Сервисы

Название	Комментарий
Заявление на выдачу повторной справки / свидетельства о рождении	Описание сервиса ЗАГС





Запуск электронного административного регламента



Портал Системы Персонального Учёта Населения - Microsoft Internet Explorer

File Edit View Favorites Tools Help

Address <http://io.insoft03.lan:8080/uddi-portal/view/service.html?key=D6D197D0-5002-11D9-B404-BE803CAF90AB>

 Система Персонального Учёта Населения МЭРП

[ВХОД](#) | [РЕГИСТРАЦИЯ](#)

Сведения о сервисе

Название	Заявление на выдачу повторной справки / свидетельства о рождении
Ссылки	
Комментарий	Описание сервиса ЗАГС
Организация	Главное управление ЗАГС Нижегородской области
Точки доступа	Получить услугу
Обслуживаемая территория	Нижний Новгород
Адрес	603082, г.Нижний новгород, Кремль, корпус 12
Телефон	39-13-88

Заполнение

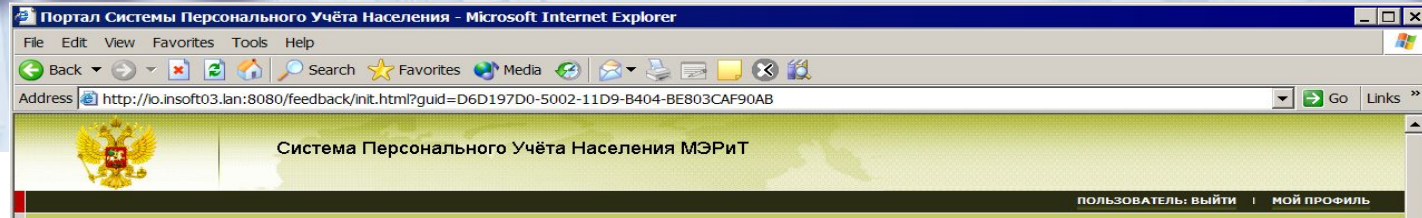

Заявление о выдаче повторного свидетельства/справки о рождении

Данные о заявителе

Персональная информация

Фамилия
Имя
Отчество

Адрес регистрации заявителя

Страна
Область (край, респ.)
Район
Город
Населенный пункт
Улица
Дом
Корпус
Квартира

Документ, удостоверяющий личность заявителя

Тип документа
Серия
Номер
Дата выдачи
Организация

Данные о ребенке

ФИО

Фамилия
Имя
Отчество
Дата рождения

Место рождения

Страна
Область (край, респ.)
Район
Город
Населенный пункт

Заполнение (продолжение)

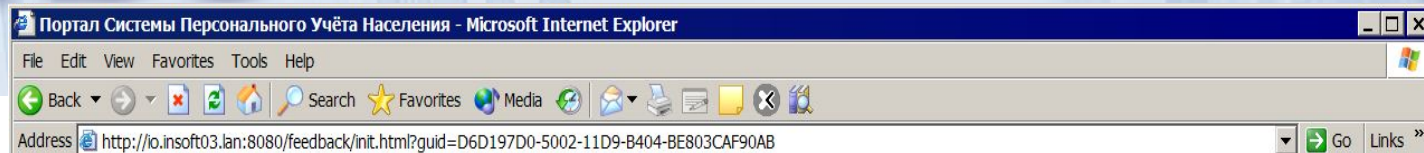

Родители

Отец

Фамилия
Имя
Отчество

Мать

Фамилия
Имя
Отчество

Данные о регистрации

№ а/з
Дата регистрации
Место государственной регистрации

Общие данные

Тип запрашиваемого документа
Документ необходим
E-Mail заявителя
Дата составления заявления





**Многоуровневая
автоматизированная система
ЗАГС
Нижегородской области**

Обработка сервиса обращения граждан к СПУН по выдаче повторного свидетельства / справки по рождению

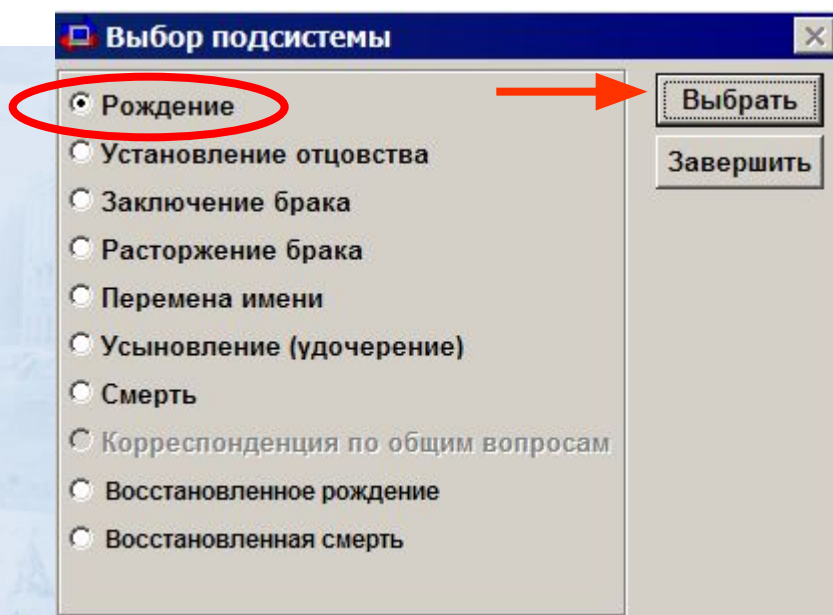



Выбор файла Базы Данных

- Регистрация записи акта
- Работа с записью акта
- Журнал обращений СПУН
- Работа с файлом БД

Отобразить файлы Баз Данных
в диапазоне лет...

с по

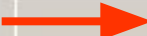
 **Выбрать**

Выбрать все

Новый файл

Удалить файл

Закреть файл

Переплет

Опись файла

Запросы к БД

Завершить

Список Баз Данных по файлам и годам

НИЖЕГОРОДСКОЕ УПРАВЛЕНИЕ ЗАГС	2006
СЕМЕНОВСКИЙ Р/О ЗАГС	2005
МОСКОВСКИЙ Р/О ЗАГС	2003
АРМАНИХИНСКИЙ Б/ЗАГС	2002
БЕЛОЗЕРОВСКИЙ Б/ЗАГС	2002
БОГОЯВЛЕНСКИЙ Б/ЗАГС	2002
ДАЛЬНЕКОНСТАНТИНОВСКИЙ Р/О	2002
ДУБРАВСКИЙ Б/ЗАГС	2002
КУЖУТСКИЙ Б/ЗАГС	2002
МАЛОПИЦКИЙ Б/ЗАГС	2002
МАРГУШИНСКИЙ Б/ЗАГС	2002
МИГАЛИХИНСКИЙ Б/ЗАГС	2002
НИЖЕГОРОДСКИЙ Б/ЗАГС	2002
САРЛЕЙСКИЙ Б/ЗАГС	2002
СУРОВАТИХИНСКИЙ Б/ЗАГС	2002
ТАМОЖНИКОВСКИЙ Б/ЗАГС	2002
ТАТАРСКИЙ Б/ЗАГС	2002
ТЕПЕЛЕВСКИЙ Б/ЗАГС	2002

Район:



Заявления WEB-сервиса СПУН

Заявление	Заявитель	Список
-----------	-----------	--------

а/з № от ЗАГС

Запрашиваемый документ

Основание

Фамилия Имя

Отчество Дата рождения

Место рождения: Страна

Область Город

Район Нас.пункт

СВЕДЕНИЯ ОБ ОТЦЕ

Фамилия

Имя

Отчество

СВЕДЕНИЯ О МАТЕРИ

Переписка

От кого	Сообщение

Найденные а/з

	№ а/з	Восст.	Дата а/з	ЗАГС	Фамилия	Имя	Отчество	
<input type="checkbox"/>	4		08/01/2005	Отдел ЗАГС Семеновского района Н	Касаткин	Иван	Александрович	



Просмотр записи акта



ОТДЕЛ ЗАГС СЕМЕНОВСКОГО РАЙОНА
НИЖЕГОРОДСКОЙ ОБЛАСТИ

ЗАПИСЬ АКТА О РОЖДЕНИИ № 04 от 08 января 2005 года

первый экземпляр

СВЕДЕНИЯ О РЕБЕНКЕ

1. Фамилия	Касаткин	2. Имя	Иван
3. Отчество	Александрович	4. Пол	мужской
5. Дата рождения	01 января 2005 г.		
6. Место рождения	город (селение) гор.Семенов	район	Семеновский район
область (край, респ.)	Нижегородская область		страна Россия
7. Количество родившихся детей	один	8.	живорожденный
9. Документ, подтверждающий факт рождения ребенка	Медицинское свидетельство о рождении № 2 родильного дома г. Семенов от 05/01/2005		
10. Основание восстановления записи акта о рождении	решение суда:		

СВЕДЕНИЯ ОБ ОТЦЕ

СВЕДЕНИЯ О МАТЕРИ

11. Фамилия	Касаткин	Касаткина
12. Имя	Александр	Татьяна
13. Отчество	Михайлович	Владимировна
14. Дата рождения	02 октября 1967 г.	09 мая 1979 г.
15. Место рождения	город (селение) гор.Семенов	гор.Семенов
район	Семеновский район	Семеновский район
область (край, респ.)	Горьковская область	Горьковская область
страна		

Портал СПУН

Абонентский ящик пользователя



Портал Системы Персонального Учёта Населения - Microsoft Internet Explorer

File Edit View Favorites Tools Help

Back Forward Stop Refresh Home Search Favorites Media

Address http://io.insoft03.lan:8080/feedback/inbox_view.html?id=236364 Go Links

 Система Персонального Учёта Населения МЭРиТ

ПОЛЬЗОВАТЕЛЬ: ВЫЙТИ | МОЙ ПРОФИЛЬ

Информация о вызове сервиса «Сервис ЗАГС»

Запущен	14.02.2006 17:32:29
Обновлен	14.02.2006 18:02:54
Состояние	Получен ответ
Ответ СПУН	<p>По Вашему заявлению найдена запись о рождении по отделу ЗАГС Семеновского района Нижегородской области.</p> <p>Для получения справки о рождении Вам надлежит явиться в Нижегородский областной архив ЗАГС по адресу: г. Нижний Новгород, Кремль, корпус 12. Часы приема с 9-00 до 17-30, перерыв с 14-00 до 15-00.</p> <p>Вы будете обслужены в специальной очереди для граждан, воспользовавшихся сервисами СПУН.</p>
Дата результата	14.02.2006
Список необходимых документов	Паспорт



ПО МАИС «ЗАГС»
Печать справки на пособие



Для назначения и выплаты единовременного
государственного пособия

ПОВТОРНАЯ

Форма № 24
утверждена Постановлением
Правительства РФ
от 31.10.1998г. № 1274

СПРАВКА О РОЖДЕНИИ № 23

В архиве Главного управления ЗАГС Нижегородской области

имеется запись акта о рождении
Касаткина Ивана Александровича

№ 04 от 08 января 2005 г.

по Отделу ЗАГС Семеновского района Нижегородской области

Дата рождения 01 января 2005 г.

Место рождения
Россия, Нижегородская область, Семеновский район, гор.Семенов

Родители: отец Касаткин Александр Михайлович

мать Касаткина Татьяна Владимировна

Дата выдачи 14 февраля 2006 г.

М. П. Руководитель органа
записи актов гражданского состояния _____ / Мамаева Н.В. /
(подпись)

Специалист _____ / Иванова М.П. /
(подпись)



Сервис обращения граждан к СПУН на примере паспортного стола



Региональн
ое
адресно-
справочное
бюро

Проверка сведений

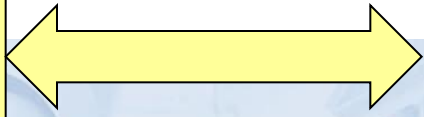

Абонентский
ящик
**Портал
СПУН**

1. Описание сервисов с гражданами.
2. Регистрация времени приема.
3. Квитанции для оплаты госпошлины за паспорт.
4. Нормативно-правовая информация

Прием информации

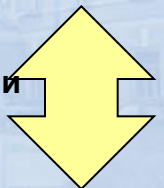

**АИС
«Паспортный
стол»**

ПЕРЕЧЕНЬ СЕРВИСОВ

1. Регистрация по месту жительства, пребывания.
2. Получение (замена) паспорта.
3. Запрос справок и выписок.



Заявление о регистрации по месту жительства

Лицевая сторона (регистрация) | Обратная сторона (регистрация) | Заявление о снятии с регистрации

Куда: В отдел внутренних дел | ОТДЕЛ ВД РАЙОНА КРАСНОСЕЛЬСКИЙ

от: _____

Прошу зарегистрировать меня по месту жительства с _____ человек, прибыв(а) из _____

Жилое помещение предоставлено _____

на основании _____

по адресу: _____ улица _____ дом _____ корпус _____ квартира _____

Документ, удостоверяющий личность: вид _____ серия _____ № _____ кем выдан _____ дата выдачи _____

Принятое решение _____

Печать Просмотр



Схема взаимодействия при получении льгот

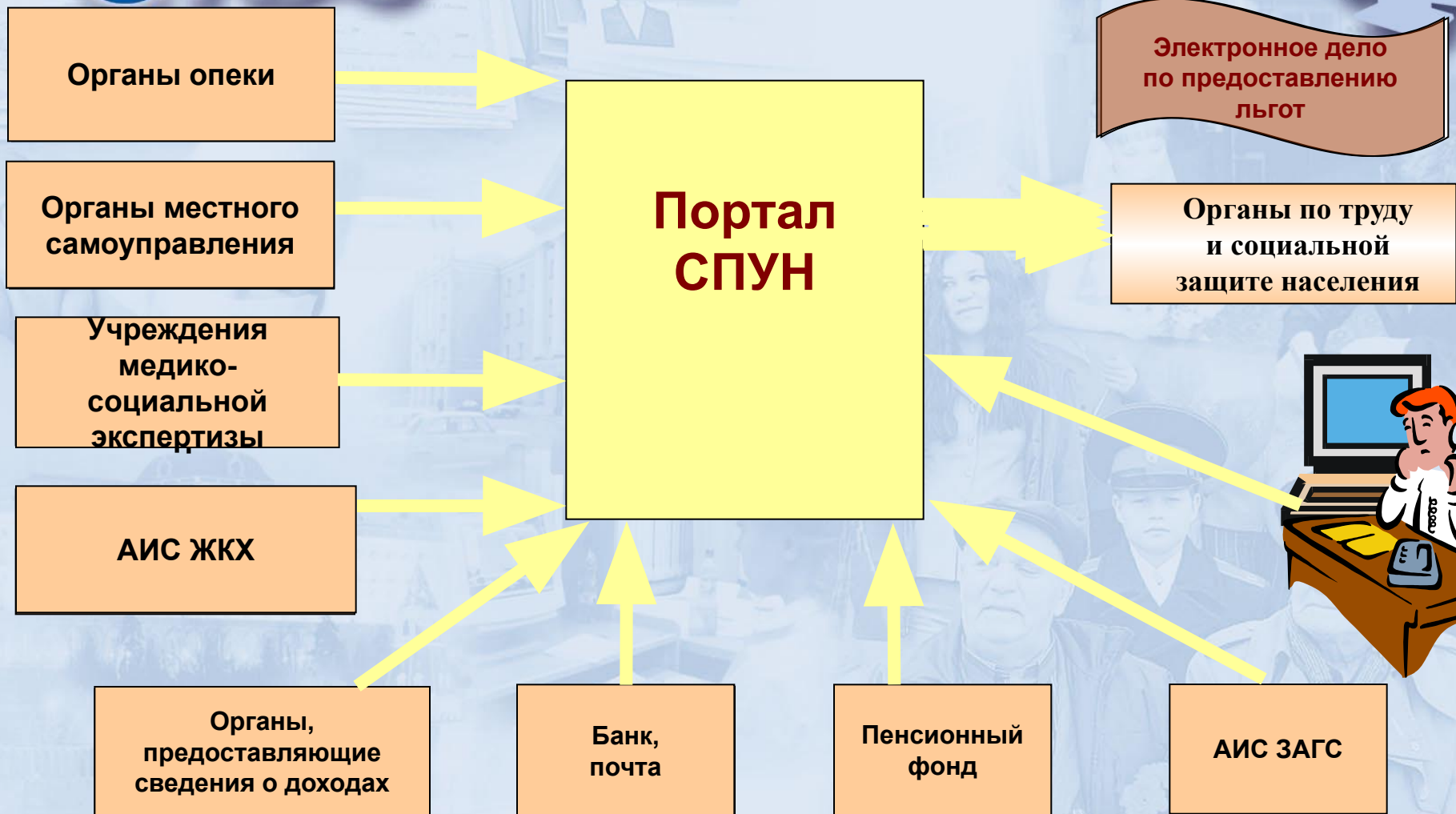

Подтверждение родственных отношений, свидетельство о рождении, о заключении брака, об усыновлении, о смерти



Текущие характеристики работы органов социальной защиты



**Многочасное дублирование документов гражданами ввод одинаковых данных
Многочасные консультации граждан для разъяснения
полагающихся мер социальной поддержки и рекомендации по выбору**



Эффекты от внедрения сервиса



- Уменьшение времени обслуживания граждан, замена многократности прихода граждан в органы социальной защиты единовременным посещением;
- Нормативно-правовое информирование граждан, предоставление предварительных сведений о мерах социальной поддержки;
- Экономия государственных средств за счет сокращения переплаты выбывшим гражданам;
- Выбор удобного времени посещения.



Сервис СПУН по получению льгот Эффекты от внедрения сервиса

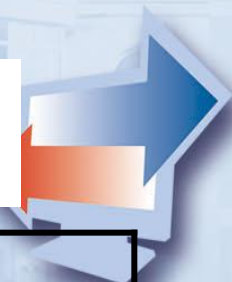

Реальная ситуация (пример)	После внедрения СПУН
1 марта – разговор с инспектором о нормативно-правовых актах, о необходимых для представления документах (очередь 3-4 часа, консультации 15-30 мин.)	1 марта – регистрация на портале СПУН, ознакомление с нормативно-справочной документацией, заполнение заявления 1-1,5 час. Обработка запроса, получение предварительных рекомендаций 15-30 мин. Назначение времени приема.
2 марта – 9 марта – сбор необходимых документов гражданином, снятие копий документов	2 марта – 4 марта – обдумывание ситуации, консультации с родственниками
10 марта – разговор с инспектором, уточнение на основе представленных документов конкретных мер социальной поддержки, получение рекомендаций инспектора (очередь 3-4 часа, консультации 30-45 мин.)	5 марта – разговор с инспектором, подача заявления (консультации 10-15 мин.)
11-13 марта – обдумывание ситуации, консультации с родственниками	
14 марта – разговор с инспектором, составление заявление на предоставление выбранной меры социальной поддержки, подача заявления (очередь 3-4 часа, консультации 15-30 мин.)	
ИТОГО: 14 дней, непосредственно в Управлении по социальной защите 10 -15 часов	ИТОГО: 5 дней, непосредственно в Управлении по защите – работа с компьютером 1-2 часа, разговор с инспектором 10-15 мин.



ПАСПОРТ ЗАПОЛНЕНИЕ



Заявление об установлении меры социальной поддержки

Персональная информация

Фамилия

Имя

Отчество

Документ, удостоверяющий личность заявителя

Тип документа

Серия

Номер

Дата выдачи

Организация

Гражданство

Дата рождения

Адрес регистрации заявителя

Страна

Область (край, респ.)

Район

Город

Населенный пункт

Улица

Дом

Корпус

Квартира

Место рождения

Страна

Область (край, респ.)

Район

Город

Населенный пункт



Дополнительные документы

Тип документа	<input type="text"/>	▼	Серия	<input type="text"/>	Номер	<input type="text"/>
Дата выдачи	<input type="text"/>		Организация	<input type="text"/>		

Тип документа	<input type="text"/>	▼	Серия	<input type="text"/>	Номер	<input type="text"/>
Дата выдачи	<input type="text"/>		Организация	<input type="text"/>		

Тип документа	<input type="text"/>	▼	Серия	<input type="text"/>	Номер	<input type="text"/>
Дата выдачи	<input type="text"/>		Организация	<input type="text"/>		

ИНЖЕНЕРНО-ВНЕДРЕНЧЕСКИЙ ЦЕНТР

"ИНСОФТ"

119607, Москва, ул. Удальцова, 85

Тел.: (495) 932-52-00

Факс: (495) 931-47-11

E-mail: insoft@insoft.ru

www.insoft.ru

15000
ПОЛЬЗОВАТЕЛЕЙ

СПАСИБО ЗА ВНИМАНИЕ

ev@insoft.ru